

# Tucson

## Plug-in Hybrid

MY2023

# KEZELÉSI KÉZIKÖNYV

Működés  
Karbantartás  
Műszaki adatok

A Kezelési kézikönyvben található összes információ a kézikönyv kiadásának időpontjában érvényes jellemzőkön alapul. A HYUNDAI fenntartja magának a jogot, hogy termékeinek folyamatos fejlesztése érdekében előzetes bejelentés nélkül bármikor változtatásokat hajtson végre a gépkocsin.

Ez a kézikönyv a gépkocsi valamennyi modelljére vonatkozóan is tartalmaz ismertetést és a kezeléssel összefüggő tudnivalókat, beleértve a széria, valamint a feláras extra felszereléseket is.

Ily módon olyan felszerelésekre vonatkozó információkkal is találkozhat ebben a kézikönyvben, amelyek az Ön által vásárolt gépkocsiban nem találhatóak meg.

Vegye figyelembe, hogy egyes modellek jobb kormányos változatban is készülnek. A jobb kormányos változatokra vonatkozó egyes műveletek magyarázata és illusztrációja tükörképe a kézikönyvben leírtaknak.

## **FIGYELEM: A HYUNDAI GÉPKOCSIJÁN VÉGZETT MÓDOSÍTÁSOK**

Ne hajtson végre semmilyen módosítást HYUNDAI gépkocsiján. A módosítások károsan befolyásolhatják HYUNDAI gépkocsija biztonságát, élettartamát és teljesítményét. A módosított vagy utólag beszerelt alkatrészek, részegységek által okozott következménykárookra nem vonatkozik a gyártói garanciája. Bizonyos módosítások az adott ország Közlekedési Minisztériuma vagy más kormányintézménye által megállapított szabályok megszegését is jelentik.

## **RÁDIÓ ADÓ-VEVŐ VAGY MOBILTELEFON BESZERELÉSE**

Az Ön gépkocsijában elektronikus üzemanyag-befecskendezés és más elektronikus berendezések találhatóak. Előfordulhat, hogy a helytelenül beszerelt, illetve beállított rádió adó-vevő vagy mobiltelefon megzavarja a gépkocsi elektronikus rendszereit. Ezért javasoljuk, hogy ilyen berendezések beszerelése esetén gondosan kövesse a készülék gyártójának beszerelési útmutatóját, vagy kérjen tanácsot HYUNDAI márkakereskedőjétől.

## **VIGYÁZAT! (EGYES VÁLTOZATOKNÁL)**

A gépkocsi a páneurópai eCall rendszerrel összeköttetésben álló készülékkel szerelt, amelynek funkciója a mentőegységek vészhelyzeti hívása. A páneurópai eCall rendszerben, a gépkocsi bármely rendszerében és azok részegységeiben történő bármilyen önálló vagy engedély nélküli beavatkozás, a gépkocsi gyártója és/vagy hivatalos HYUNDAI márkakereskedés általi jóváhagyással nem rendelkező kiegészítők beszerelése a páneurópai eCall rendszer (készülékének) nem megfelelő működését, téves hívások kezdeményezését, illetve közlekedési vagy egyéb olyan balesetek során, amikor segélynyújtásra szorul, a (gépkocsiban lévő) készülék meghibásodását, a hívás elmaradását okozhatja.

Ez rendkívül veszélyes lehet, és az életét kockáztathatja!

## A BIZTONSÁGRA ÉS A GÉPKOCSI KÁROSODÁSÁRA VONATKOZÓ FIGYELMEZTETÉSEK

Ez a kézikönyv az információk egy részét „VESZÉLY”, „VIGYÁZAT”, „FIGYELEM” és „MEGJEGYZÉS” címszavakkal jelölten tartalmazza.

Ezek jelentése a következő:



### **VESZÉLY**

A **VESZÉLY** címmel kiemelt rész olyan veszélyes helyzetre hívja fel a figyelmet, amely az útmutatások figyelmen kívül hagyása esetén súlyos vagy halálos sérüléseket idézhet elő.



### **VIGYÁZAT**

A **VIGYÁZAT** címmel kiemelt rész olyan veszélyes helyzetre hívja fel a figyelmet, amely az útmutatások figyelmen kívül hagyása esetén súlyos vagy halálos sérüléseket idézhet elő.



### **FIGYELEM**

A **FIGYELEM** címmel kiemelt rész olyan veszélyes helyzetre hívja fel a figyelmet, amely az útmutatások figyelmen kívül hagyása esetén kisebb vagy közepes súlyosságú sérüléseket idézhet elő.

### **MEGJEGYZÉS**

A **MEGJEGYZÉS** címmel kiemelt rész olyan helyzetre hívja fel a figyelmet, amely az útmutatások figyelmen kívül hagyása esetén a jármű károsodását okozhatja.



## Eredeti Hyundai alkatrészek

**1. Mit jelent az, hogy eredeti Hyundai alkatrészek?** Az eredeti Hyundai alkatrészek megegyeznek a Hyundai Motor Company által a jármű gyártásához használt alkatrészekkel. Ezeket az optimális biztonság, teljesítmény és megbízhatóság biztosítására fejlesztették ki és teszteltük a vásárlóink részére.

**2. Miért kell eredeti Hyundai alkatrészt használni?** Az eredeti Hyundai alkatrészeket úgy terveztük meg és fejlesztettük ki, hogy kielégítsék a szigorú gyártási követelményeket. Utángyártott, hamisított vagy bontott alkatrészekre nem vonatkozik a Hyundai új gépkocsi garancia vagy más Hyundai garancia.

Ezen túlmenően az utángyártott, hamisított vagy bontott alkatrészek beszerelése vagy meghibásodása által az eredeti Hyundai alkatrészekben keletkező károkat, meghibásodásokat sem fedezi a Hyundai garanciája.

**3. Miről ismerheti fel az eredeti Hyundai alkatrészeket?**

Nézze meg az eredeti Hyundai alkatrész logót a csomagoláson (lásd alább).

Az exportált eredeti Hyundai alkatrészek csomagolásán az adatok csak angolul szerepelnek.

Az eredeti Hyundai alkatrészek és részegységek kizárólag a hivatalos Hyundai márkaszervizekben vásárolhatók, illetve rendelhetők meg.



A100A01L

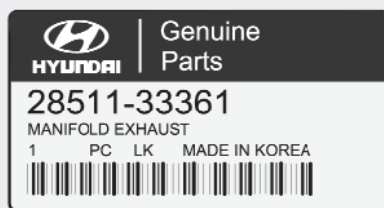

A100A02L

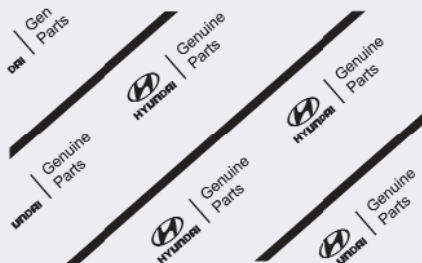

A100A03L



A100A04L

# Tartalomjegyzék

Előszó / Hibrid rendszer áttekintése	1
Gépkocsira vonatkozó információk	2
Biztonsági rendszer	3
Műszercsoport	4
Kényelmi funkciók	5
A gépkocsi vezetése	6
Vezetőt segítő rendszer	7
Szükséghelyzetek	8
Karbantartás	9
Tárgymutató	T

# ELŐSZÓ

Köszönjük Önnek, hogy a HYUNDAI-t választotta. Rendkívüli örömünkre szolgál, hogy a HYUNDAI tulajdonosok egyre bővülő táborában üdvözölhetjük. Járműveink magas technikai és technológiai színvonalára igen büszkék vagyunk.

Ennek a Kezelési kézikönyvnek az a célja, hogy megismertesse Önt a gépkocsija helyes használatával, tulajdonságaival és működésével. Az új HYUNDAI gépkocsijának megismerése és így örömteli használata érdekében, mielőtt új gépkocsijával elindulna, figyelmesen olvassa el jelen Kezelési kézikönyvet.

Ez a kézikönyv fontos biztonsági információkat és útmutatásokat tartalmaz, amelyek célja az, hogy megismertesse Önnel a gépkocsi kezelőszerveit és biztonsági funkcióit, és így biztonságosan üzemeltethesse gépkocsiját.

Ez a kézikönyv a gépkocsi biztonságos üzemeltetése érdekében szükséges karbantartásra vonatkozó fontos információkat is tartalmaz. Azt tanácsoljuk, hogy minden javítási és karbantartási beavatkozást hivatalos Hyundai márkaszervizben végeztessen el. Csak a hivatalos Hyundai márkaszervizek rendelkeznek minden, a Hyundai járművek magas minőségén és szakszerűen elvégzett karbantartásához, javításához szükséges eszközzel és szaktudással.

Ez a Kezelési kézikönyv a gépkocsi szerves részét képezi, és annak érdekében, hogy bármikor tanulmányozható legyen, a gépkocsiban kell tartani. Ha a gépkocsiját eladja, a kézikönyvnek a gépkocsiban kell maradnia, hogy az új tulajdonos megismerkedhesen a fontos működési, biztonsági és karbantartási információkkal.

## HYUNDAI MOTOR COMPANY



### FIGYELEM

**Súlyos motor- és hajtáslánc-károsodást okozhat a HYUNDAI előírásainak nem megfelelő, gyenge minőségű üzem- és kenőanyagok használata. Mindig a Kezelési kézikönyv Műszaki adatok című fejezetének 2-30 oldalán ismertetett előírásoknak megfelelő, jó minőségű üzem- és kenőanyagokat használjon.**

Copyright 2021 HYUNDAI Motor Company. Minden jog fenntartva. A HYUNDAI Motor Company előzetes írásbeli engedélye nélkül tilos ezt a kézikönyvet vagy ennek egy részét bármilyen eszközzel megjelentetni, terjeszteni vagy sokszorosítani.

## A KEZELÉSI KÉZIKÖNYV HASZNÁLATA

Ez a kezelési kézikönyv ahhoz kíván segítséget nyújtani, hogy gépkocsijának vezetése a lehető legtöbb örömet szerezze Önnek. A Kezelési kézikönyv sokféle módon tud segítséget nyújtani. Nyomatékosan javasoljuk az egész útmutató alapos áttanulmányozását. A halálos vagy súlyos sérülések elkerülése érdekében különösen figyelmesen olvassa el a kézikönyvben VIGYÁZAT és FIGYELEM megjegyzésekkel jelölt részeket.

A kézikönyvben a szöveges részeket ábrák egészítik ki annak érdekében, hogy a lehető legjobban elmagyarázzák Önnek, miként élvezheti gépkocsija használatát. A kézikönyv olvasása során megismerheti a gépkocsi jellemzőit és a fontos biztonsági információkat, valamint tanácsokat kap a különböző útviszonyok közötti vezetéshez.

A kézikönyv fő témáit a tartalomjegyzék ismerteti. Ha egy bizonyos terület érdekli, vagy egy témakört keres, használja a tárgymutatót, amely a kézikönyv összes információjának listáját betűrendben tartalmazza.

Fejezetek: Ez a kézikönyv kilenc fejezetet, valamint tárgymutatót tartalmaz. Mindegyik fejezet egy rövid tartalomjegyzékkel kezdődik, így Ön egy pillanat alatt eldöntheti, hogy ez a fejezet tartalmazza-e az Ön által keresett információkat.

## BIZTONSÁGI ÜZENETEK

A saját és a többiek biztonsága nagy fontossággal bír. Ez a Kezelési kézikönyv számos biztonsági óvintézkedéssel és műveleti eljárással ismerteti meg. Ezek az információk azokra a potenciális veszélyekre figyelmeztetik Önt, amelyek Önnek és az utasoknak sérüléseket okozhatnak, illetve a gépkocsi károsodásához vezethetnek.

A gépkocsi címkéin és ebben a kézikönyvben található biztonsági üzenetek ezeket a veszélyeket ismertetik, illetve azt, hogyan lehet ezeket elkerülni vagy a kockázatokat csökkenteni.

A jelen kézikönyvben található figyelmeztetések és útmutatások az Ön biztonságát szolgálják. Ha a biztonsági figyelmeztetéseket és útmutatásokat nem tartja be, súlyos vagy halálos sérülések következhetnek be.

Ez a kézikönyv a VESZÉLY, VIGYÁZAT, FIGYELEM, MEGJEGYZÉS címetek és a BIZTONSÁGI FIGYELMEZTETŐ SZIMBÓLUM jelzést használja.



Ez a biztonsági figyelmeztető szimbólum, amely a lehetséges fizikai sérülésekkel járó veszélyekre hívja fel a figyelmét. A súlyos vagy halálos sérülések elkerülése érdekében tartsa be a szimbólumot követő összes biztonsági üzenetet. A biztonsági figyelmeztető szimbólumot a „VESZÉLY”, „VIGYÁZAT” és „FIGYELEM” címszavak követik.



## **VESZÉLY**

A **VESZÉLY** címmel kiemelt rész olyan veszélyes helyzetre hívja fel a figyelmet, amely az útmutatások figyelmen kívül hagyása esetén súlyos vagy halálos sérüléseket idézhet elő.



## **VIGYÁZAT**

A **VIGYÁZAT** címmel kiemelt rész olyan veszélyes helyzetre hívja fel a figyelmet, amely az útmutatások figyelmen kívül hagyása esetén súlyos vagy halálos sérüléseket idézhet elő.



## **FIGYELEM**

A **FIGYELEM** címmel kiemelt rész olyan veszélyes helyzetre hívja fel a figyelmet, amely az útmutatások figyelmen kívül hagyása esetén kisebb vagy közepes súlyosságú sérüléseket idézhet elő.

## **MEGJEGYZÉS**

A **MEGJEGYZÉS** címmel kiemelt rész olyan helyzetre hívja fel a figyelmet, amely az útmutatások figyelmen kívül hagyása esetén a jármű károsodását okozhatja.

## ÜZEMANYAGRA VONATKOZÓ ELŐÍRÁSOK

### **Ólommentes benzin**

#### **Európa**

A gépkocsi optimális teljesítménye érdekében olyan ólommentes benzin használata ajánlott, amely eléri vagy meghaladja a 95-ös oktánszám (RON - Research Octane Number)/91 AKI (Anti Knock Index - kopogás index) értékeket. Használható 91-94 oktánszámú (RON)/87-90 kopogás indexű (AKI) ólommentes benzin, azonban ez a gépkocsi teljesítményének kismértékű csökkenését eredményezheti. (Soha ne használjon metanolt tartalmazó üzemanyagot.)

Az Európában forgalmazott E10 jelű, 95-ös oktánszámú benzinbe kevert biokomponensek miatt ennek a benzinnek a minősége a tankolástól számított 3 hónapig garantált. Ha ennél ritkábban tankol, akkor javasolt az alacsonyabb biokomponens tartalmú benzin használata.

Az Ön új gépkocsiját úgy tervezték, hogy ÓLOMMENTES ÜZEMANYAGGAL maximális teljesítményt érjen el, és minimális legyen a kipufogógáz károsanyag-tartalma, valamint a gyújtógyertyák szennyeződése.

#### **MEGJEGYZÉS**

**SOHA NE HASZNÁLJON ÓLOMTARTALMÚ BENZINT.** Az ólomtartalmú benzin használata káros a katalizátorra, és javíthatatlanul károsítja a motorvezérlő rendszer részét képező lambda-szondát, valamint negatívan befolyásolja a károsanyag-kibocsátást.

Soha ne használjon olyan üzemanyagba keverhető üzemanyag-ellátó rendszer tisztító adalékot, amelyet a HYUNDAI nem javasol. (Azt tanácsoljuk, hogy további részletekért keressen fel egy hivatalos HYUNDAI márkaszervizt.)



#### **VIGYÁZAT**

- Ne folytassa az üzemanyaggal való feltöltést, ha a töltőpisztoly automatikusan kikapcsol.
- Mindig ellenőrizze a tanksapka biztonságos meghúzását, hogy megelőzze az üzemanyag kifolyását egy baleset bekövetkezésekor.

### **Ólmozott benzin (bizonyos típusok esetében)**

Néhány országban a gépkocsi ólmozott benzinnel történő használata is engedélyezett. Amennyiben ólmozott benzint kíván használni, azt tanácsoljuk, hogy kérdésével forduljon egy hivatalos HYUNDAI márkakereskedőhöz.

Az ólmozott benzin oktánszám besorolása megegyezik az ólommentes benzinével.

### **Alkohol- és metanoltartalmú benzin**

Az E85 vagy gasohol néven is ismert bioetanol, amely benzin és etanol (etil-alkohol) keveréke, valamint a metanolt (amely faszesszéként is ismert) tartalmazó benzint és bioetanolt ólommentes vagy ólmozott benzinnel együtt vagy ahelyett forgalmazzák.

Ne használjon olyan bioetanol üzemanyagot, amely 10%-nál több etanolt tartalmaz, és soha ne használjon olyan benzint vagy bioetanolt, amely akármilyen kis mennyiségű metanolt tartalmaz. Ezek az üzemanyagok vezethetőségi problémákat okozhatnak, és károsíthatják az üzemanyag-ellátó rendszert, a motorvezérlő rendszert és a károsanyag-kibocsátást ellenőrző rendszert.

Hagyja abba a bioetanol üzemanyag használatát, ha bármilyen rendellenességet tapasztal a motor működésében.

A gépkocsi vagy a motor bármilyen károsodása vagy teljesítménycsökkenése nem tartozik a gyártó garanciális kötelezettségei közé, ha az alábbi üzemanyagok bármelyikét használja:

1. Olyan bioetanol üzemanyag, amely 10%-nál több etanolt tartalmaz.
2. Metanolt tartalmazó benzin vagy bioetanol.
3. Ólmozott benzin vagy ólmozott bioetanol.

### **MEGJEGYZÉS**

**Soha ne használjon metanolt tartalmazó üzemanyagot. Hagyja abba az olyan bioetanol üzemanyag használatát, amely rontja a vezethetőséget.**

### **Egyéb üzemanyagok**

A következő típusú üzemanyag-adalékok használata:

- Szilikont (Si) tartalmazó adalék
- MMT-t (mangán, Mn) tartalmazó adalék
- Ferrocént tartalmazó (vasalapú) adalék
- Egyéb fémalapú üzemanyag-adalékok

gyújtáskimaradáshoz, gyenge gyorsuláshoz, motorleálláshoz, a katalizátor károsodásához vagy rendellenes korrózióhoz vezethet, továbbá a motor olyan károsodása következhet be, ami a hajtómű élettartamának csökkenését okozza.

### **MEGJEGYZÉS**

**Az Ön gépkocsijának garanciája nem vonatkozik az üzemanyag-ellátó rendszert ért károkra és a motor teljesítményének csökkenésével járó problémákra, ha ilyen összetételű üzemanyagokat használ a gépkocsijához.**

### **MTBE (metil-tercier-butil-éter) használata**

A HYUNDAI azt tanácsolja, hogy ne használjon olyan üzemanyagot gépkocsijához, amelynek térfogat-százalékos MTBE (metil-tercier-butil-éter) tartalma több mint 15% (oxigén tömegaránya 2,7% feletti).

Az olyan üzemanyag, amelynek térfogatszázalékban mérve 15%-nál magasabb (oxigén tömegaránya 2,7% feletti) az MTBE (metil-tercier-butil-éter) tartalma, csökkentheti a jármű teljesítményét, gőzbuborék-képződést vagy nehéz motorindítást okozhat.

#### **MEGJEGYZÉS**

**Az Ön gépkocsijának garanciája nem vonatkozik az üzemanyag-ellátó rendszert ért károokra és a motor teljesítményének csökkenésével járó problémákra, ha olyan üzemanyagot használ gépkocsijához, amelynek térfogatszázalékban mért MTBE tartalma több mint 15% (oxigén tömegaránya 2,7%-nál több).**

### **Soha ne használjon metanolt**

Metanol (faszesz) tartalmú üzemanyagok nem használhatók a járművében. Ez az üzemanyag-típus csökkentheti a jármű teljesítményét, és károsíthatja az üzemanyag-ellátó rendszer, a motorvezérlő rendszer és a károsanyag-kibocsátást szabályozó rendszer egységeit.

### **Üzemanyag-adalékok**

A HYUNDAI olyan ólmentes benzin használatát javasolja, amely Európában eléri vagy meghaladja a 95-ös oktánszám (RON - Research Octane Number) / 91 AKI (Anti Knock Index - kopogás index) értékeket, illetve Európán kívül eléri vagy meghaladja a 91-es oktánszám (RON - Research Octane Number) / 87 AKI (Anti Knock Index - kopogás index) értékeket.

Abban az esetben, ha rendszeresen alacsony minőségű üzemanyagot használnak, és indítási problémákkal, illetve egyenetlenül járó motorral szembesülnek az ügyfelek, akkor ajánlott a karbantartási ütemtervnek megfelelően **(tanulmányozza a 9. fejezet „Időszakos karbantartási ütemterv” című részét)** egy flakon üzemanyag-adalék betöltése az üzemanyag-tartályba.

Az adalékok a hivatalos HYUNDAI márkaszervizekben vásárolhatók meg, ahol tájékoztatást adnak azok használatával kapcsolatban. Ne keverje egyéb adalékokkal.

### **A gépkocsi használata külföldön**

Ha gépkocsijával külföldre utazik, ügyeljen a következőkre:

- Tartsa be a regisztrációra és a biztosításokra vonatkozó előírásokat.
- Érdeklődjön, hogy a gépkocsijához megfelelő üzemanyag kapható-e.



## A GÉPKOCSI MÓDOSÍTÁSA

- A gépkocsit nem szabad módosítani. A gépkocsi módosítása (pl. chip tuning stb.) befolyásolhatja a teljesítményt, a biztonságot, a tartósságot, valamint megsértheti a törvény által meghatározott biztonsági és károsanyag-kibocsátási előírásokat. Ezek mellett vegye figyelembe, hogy a gépkocsi módosítás miatti károsodására vagy teljesítménycsökkenésére nem vonatkozik a HYUNDAI garanciája.
- Ha jóváhagyás nélküli elektronikus készülékeket használ, az a gépkocsi rendellenes működését, a vezetékek sérülését, az akkumulátor lemerülését eredményezheti, vagy tüzet okozhat. A biztonsága érdekében azt tanácsoljuk, hogy ne használjon jóváhagyás nélküli elektromos készülékeket.

### MEGJEGYZÉS

**Valamennyi figyelmeztető hangjelzés (beleértve az üdvözlő/elköszönő hangjelzést, a virtuális motorhangot, az aktív menetzajelnyomó rendszert stb.) a külső erősítőkből származik. Azt tanácsoljuk, hogy ha szükségessé válik, akkor eredeti HYUNDAI alkatrészeket használjon a külső erősítő cseréjéhez. Bármilyen jóváhagyás nélküli termék a külső erősítő rendellenes működését okozhatja.**

## A GÉPKOCSI KEZELÉSÉVEL KAPCSOLATOS ÚTMUTATÁSOK

Hasonlóan más, ilyen típusú gépkocsikhoz, az Ön gépkocsijának nem megfelelő üzemeltetése a gépkocsi feletti uralom elvesztéséhez, balesethez vagy a gépkocsi felborulásához vezethet. Az Ön gépkocsijának speciális tulajdonságai (nagyobb szabad magasság, nyomtáv stb.) miatt a súlypontja magasabban van, mint más típusú gépkocsiké. Más szavakkal, ezeket nem arra tervezték, hogy ugyanolyan sebességgel kanyarodjanak, mint a hagyományos kétkerék-meghajtású gépkocsik. Kerülje az éles kanyarokat vagy a hirtelen manővereket. Ismét hangsúlyozzuk, hogy az Ön gépkocsijának nem megfelelő üzemeltetése a gépkocsi feletti uralom elvesztéséhez, balesethez vagy a gépkocsi felborulásához vezethet. Mindenképpen olvassa el a jelen kézikönyv 5. fejezetének „A gépkocsi felborulás kockázatának csökkentése” című részét.

## A GÉPKOCSI BEJÁRATÁSA

Az első 1000 kilométer alatt az alábbi néhány egyszerű óvatossági előírás betartásával megnövelheti a motor teljesítményét, gazdaságosságát és a gépkocsi élettartamát.

- Ne pörgesse túl a motort.
- Haladás közben tartsa a motor fordulatszámát 2000 és 4000 fordulat/perc közötti értéken.
- Ne haladjon hosszú időn keresztül azonos sebességgel, legyen ez akár alacsony vagy magas sebesség. A motor fordulatszámának változtatása nagyon fontos a motor jól végrehajtott bejárata érdekében.
- Veszélyhelyzetek kivételével kerülje az erős fékezéseket, hogy a fékberendezés alkatrészei megfelelően összekaphassanak és illeszkedjenek egymáshoz.
- Az üzemanyag-fogyasztás és a motor teljesítménye függhet a gépkocsi bejártásától, és 6000 km megtétele után stabilizálódhat. Az új motorok több olajat fogyasztanak a gépkocsi bejárata időszaka alatt.

## HASZNÁLT GÉPKOCSIK VISSZAVÉTELE ÉS HULLADÉKKEZELÉSE (EURÓPA)

A HYUNDAI a szerződött partnereivel együttműködve környezetvédelmi szempontból biztonságos megoldást kínál az életciklusuk végére ért járművek kezelésére, és az életciklusuk végére ért járművekről (End of Life Vehicles) szóló Európai Uniósi (EU) irányelvvel összhangban gondoskodik az általa gyártott és értékesített járművek környezetbarát visszavételéről és hulladékkezeléséről.

Részletes információkat a gépkocsit értékesítő ország HYUNDAI képviselőjének honlapján talál.

## HEV (HYBRID ELECTRIC VEHICLE - HIBRID ELEKTROMOS GÉPKOCSI) RENDSZER

A HYUNDAI hibrid elektromos gépkocsit (Hybrid Electric Vehicle - HEV) benzinmotor és elektromos motor hajtja. Az elektromos motor áramellátását egy magasfeszültségű HEV akkumulátor biztosítja.

A vezetési körülményektől függően a HEV számítógép célzottan választ a benzinmotor és az elektromos motor használata között, vagy egyidejűleg akár mindkettő is működhet.

Az üzemanyag-fogyasztás kedvezőbb, amikor a belső égésű motor alapjáraton működik, illetve amikor a gépkocsit az elektromos motor hajtja a HEV akkumulátorból származó energia felhasználásával.

A HEV akkumulátor töltöttségét fenn kell tartani, így időnként a belső égésű motor beindul, hogy generátorként tudjon működni. Töltés lassításkor vagy regeneratív fékezéskor is bekövetkezik.

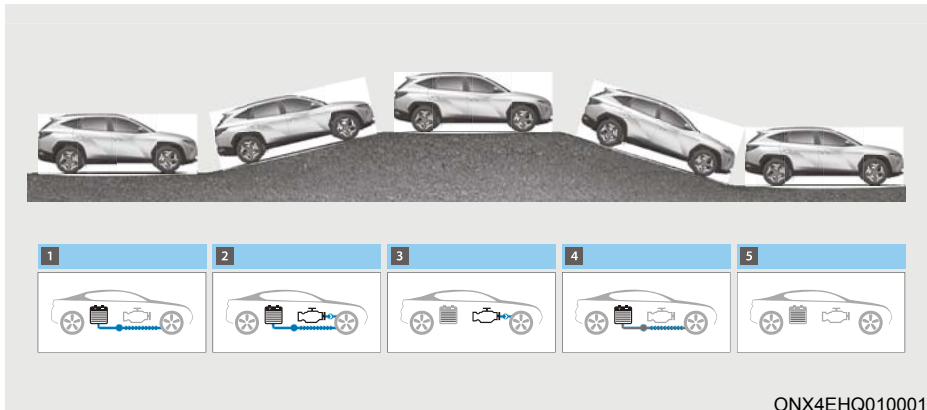

## PHEV (PLUG-IN HYBRID ELECTRIC VEHICLE - PLUG-IN HIBRID ELEKTROMOS GÉPKOCSI) RENDSZER

A HYUNDAI plug-in hibrid elektromos gépkocsi (PHEV) ötvözi egy hagyományos hibrid elektromos gépkocsi és egy tisztán elektromos gépkocsi tulajdonságait.

Amikor hagyományos hibrid elektromos gépkocsiként használják, a HEV számítógép szükség szerint vált át a benzinmotor és az elektromos motor használata között, vagy egyidejűleg akár mindkettő is működhet.

Amikor elektromos gépkocsi üzemmódban használják, akkor a gépkocsit egy bizonyos távolság megtételéig, amíg a hibrid akkumulátor alacsony töltöttségi szintet nem ér el, kizárólag az elektromos motor hajtja. EV üzemmódban a megtehető távolság függ az ügyfél vezetési stílusától és az útviszonyoktól. Agresszív vezetési manőverek a maximális teljesítmény elérése érdekében időnként átmenetileg szükségessé tehetik a belső égésű motor beindulását.

A hibrid akkumulátor teljesen feltölthető a töltőcsatlakozó külső elektromos áramforráshoz történő csatlakoztatásával.

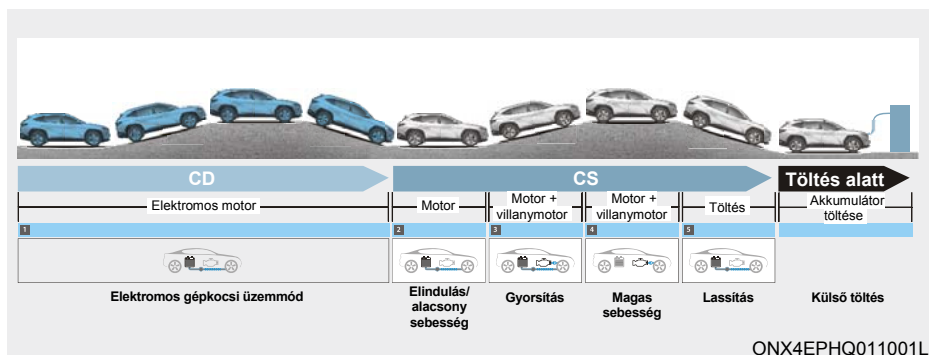

CD (Charge Depleting - akkumulátorból energiát felhasználó) üzemmód

CS (Charge Sustaining - töltöttséget fenntartó) üzemmód

## A PLUG-IN HIBRID GÉPKOCSI TÖLTÉSE

### Töltési információk

#### **Váltakozó áramú töltés:**

A plug-in hibrid gépkocsi töltése egy otthonában felszerelt váltakozó áramú töltőberendezéshez vagy egy nyilvános töltőállomáshoz csatlakoztatással történik. (További részletekért tanulmányozza a „Váltakozó áramú töltés” című részben leírtakat.)

#### **Lassú töltés:**

A plug-in hibrid gépkocsi háztartási elektromos hálózatról is tölthető. A háztartási elektromos csatlakozóaljzatnak meg kell felelnie az előírásoknak, és biztonságosan el kell viselnie a hordozható töltőberendezésen megadott feszültség (V) / áramerősség (A) / teljesítmény (W) értékeket.

### Töltés időtartama

#### **Váltakozó áramú töltés:**







Szobahőmérsékleten körülbelül 2 óra 15 percig tart. (100%-os szintig tölthető fel.)



### Információ

A magasfeszültségű akkumulátor állapotától és elhasználódottságától, a töltőberendezés tulajdonságaitól és a környezeti hőmérséklettől függően a magasfeszültségű akkumulátor feltöltéséhez szükséges időtartam eltérő lehet.

## Töltési típusok

Kategória	Váltakozó áramú töltés	Lassú töltés
Töltő csatlakozóaljzat (bemenet - gépkocsi)	 ONX4EPHQ011018L	 ONX4EPHQ011018L
Töltő csatlakozódugó	 OAEEQ016078L	 OAEEQ016078L
Töltő csatlakozóaljzat (kimenet)	 OLFP0Q5007K	 ONX4EPHQ011019L
A töltés módja	Háztartásban fixen telepített váltakozó áramú töltőberendezést vagy nyilvános töltőállomást használjon	Háztartási elektromos hálózatot használjon
Töltés időtartama	Körülbelül 2 óra 15 perc (teljes, 100%-os feltöltöttségig)	Otthoni töltéshez. Ne feledje, hogy a hordozható töltőberendezés lassabb, mint a váltakozó áramú töltőberendezés.

- A magasfeszültségű akkumulátor állapotától és elhasználódottságától, a töltőberendezés tulajdonságaitól és a környezeti hőmérséklettől függően a magasfeszültségű akkumulátor feltöltéséhez szükséges időtartam eltérő lehet.
- A töltőberendezés tényleges kialakítása és a töltési módszer a töltőberendezés gyártójától függően eltérő lehet.

## A töltés állapota



A magasfeszültségű akkumulátor töltése során a gépkocsin kívülről ellenőrizhető a töltöttségi szint.

Minőségosztály		Részletek		A töltésvisszajelző lámpa működése	
Üzemmod	Állapot			Töltő csatlakozóját	Töltés gomb
A	KÉSZ	Nincs töltés	0 ~ 65 %	Be (sárga)	Ki
			65 ~ 100 %	Be (zöld)	Ki
B	A kiegészítő akkumulátort kímélő funkció / Magasfeszültségre figyelmeztetés	A 12 V-os kiegészítő akkumulátor töltése / Magasfeszültségre figyelmeztető állapot		Be (piros)	Ki
C	Töltés alatt	Töltés alatt	0 ~ 65 %	Villog (sárga)	Ki
			65 ~ 100 %	Villog (zöld)	Ki
D	Töltés befejezve	Töltés befejezve (5 másodperc elteltével kikapcsol)	100%	Be (zöld) → Ki	Ki
E	Töltés sikertelen	A töltés közben hiba jelentkezett		Villog (piros)	Ki
F	Programozott töltés készenléti állapot	Programozott töltés van folyamatban (3 perc elteltével kikapcsol)		Ki	Be
G	Hiba	CAN kommunikációs hibaállapot		Be (zöld) → Be (narancssárga) → Be (piros)	Ki

## Programozott töltés (egyes változatoknál)

- Az információs-szórakoztató rendszer vagy a BlueLink alkalmazás segítségével beállíthatja a gépkocsi töltésének ütemezését.

A töltési ütemezés beprogramozására vonatkozó részletes információkért tanulmányozza az információs-szórakoztató rendszer vagy a BlueLink kezelési útmutatóját.

- A programozott töltés kizárólag egy váltakozó áramú töltőberendezés vagy a hordozható töltőberendezés (ICCB: In-Cable Control Box - kábelre szerelt vezérlőegység) használata esetén állítható be.



ONX4EPHQ011020L

- Ha a programozott töltés beállítása megtörtént, és a váltakozó áramú töltőberendezést vagy a hordozható töltőberendezést (ICCB: In-Cable Control Box - kábelre szerelt vezérlőegység) csatlakoztatják, a programozott töltés beállításának jelzésére a középső viszszajelző lámpa villog (3 percig).
- A programozott töltés beállítása esetén a töltés nem kezdődik meg azonnal a váltakozó áramú töltőberendezés vagy a hordozható töltőberendezés (ICCB: In-Cable Control Box - kábelre szerelt vezérlőegység) csatlakoztatásakor. Ha azonnali töltésre lenne szükség, az információs-szórakoztató rendszert használja a programozott töltés kikapcsolására, vagy nyomja meg a programozott töltést kikapcsoló gombot (OFF).



ONX4EPHQ011021L

- Ha az akkumulátor azonnali töltése érdekében megnyomja a programozott töltést kikapcsoló gombot (OFF), a töltést a töltőkábel csatlakoztatását követő 3 percen belül meg kell kezdeni. Ha az azonnali töltés érdekében megnyomja a programozott töltést kikapcsoló gombot (OFF), nem törlődik teljes mértékben a programozott töltés beállítása. Amennyiben teljes mértékben ki szeretné kapcsolni a programozott töltés beállítását, az információs-szórakoztató rendszert használja a végleges kikapcsoláshoz.

További információkért tanulmányozza a „Váltakozó áramú töltés (töltőállomás)” vagy a „Lassú töltés” című részeket, amelyek ismertetik a váltakozó áramú töltőberendezés vagy a hordozható töltőberendezés (ICCB: In-Cable Control Box – kábelre szerelt vezérlőegység) csatlakoztatásának eljárását.



## A töltő csatlakozódugó reteszelése

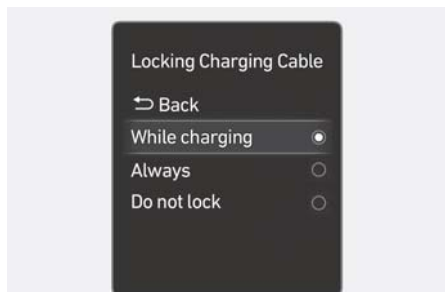

OAEEQ019085R

Kiválaszthatja, hogy a töltő csatlakozódugó mikor reteszelődjön a csatlakozójelzőben, és mikor szűnjön meg a reteszelése.

A vezető az LCD kijelző User Settings [Felhasználói beállítások] menüpontjában kiválaszthatja a töltő csatlakozó reteszelési üzemmódját, ehhez a „User Settings” [Felhasználói beállítások], → „Convenience” [Kényelem] → „Locking Charging Cable” [A töltőkábel reteszelése] menüpontokat kell kiválasztani.

### Mikor reteszelt állapotú a csatlakozódugó?

	Töltés közben	Mindig	Ne reteszelve (egyes változatoknál)
Töltés előtt	X	O	X
Töltés közben	O	O	X
Töltés befejeződött	X	O	X

### Always [Mindig] üzemmód

A csatlakozódugó a gépkocsi csatlakozójelzőjébe illesztéskor reteszelődik. A csatlakozódugó mindaddig reteszelt marad, amíg a vezető ki nem reteszeli az ajtókat. Ez az üzemmód használható a töltőkábel ellopásának megelőzésére.

- A csatlakozódugó reteszelése az ajtózárak kinyitásakor megszűnik, ha azonban a töltőkábelt 15 másodpercen belül nem távolítják el, akkor a csatlakozódugó ismét automatikusan reteszelődik.
- A csatlakozódugó reteszelése az ajtózárak kinyitásakor megszűnik, ha azonban az ajtókat ismét bezárják, akkor a csatlakozódugó azonnal automatikusan reteszelődik.

### While charging [Töltés közben] üzemmód

A csatlakozódugó a töltés kezdetekor reteszelődik. A csatlakozódugó a töltés befejeződésekor szabadon eltávolíthatóvá válik. Ez az üzemmód nyilvános töltőállomáson történő töltéskor használható.

### Do not lock [Ne reteszelve] üzemmód (egyes változatoknál)

A csatlakozódugó a töltés állapotától függetlenül eltávolítható.

Nyomja meg a töltő csatlakozódugó reteszelését kioldó gombot, húzza ki a csatlakozódugót.

Ügyeljen arra, hogy ne lopják el a töltőkábelt.

## Töltésre vonatkozó óvintézkedések

- Váltakozó áramú töltőberendezés



OLFP0Q5007K

A töltőberendezés tényleges kialakítása és a töltési módszer a töltőberendezés gyártójától függően eltérő lehet.



### VIGYÁZAT

- A töltőberendezés által keltett elektromágneses hullámok súlyosan befolyásolhatják az olyan orvosi elektromos készülékeket, mint amilyen például egy szívritmus-szabályozó. Olyan orvosi elektromos készülékek használata esetén, mint például egy szívritmus-szabályozó, érdeklődj meg orvosától és a készülék gyártójától, hogy az elektromos gépkocsi töltése befolyásolja-e a készülék működését.
- Bizonyosodjon meg arról, hogy nincs víz vagy por a töltőkábel csatlakozóján és csatlakozódugóján, mielőtt azt a töltőberendezéshez és a gépkocsi csatlakozójához csatlakoztatná. Ha a töltőkábel csatlakozójának és csatlakozódugójának vizes vagy poros állapotában történik a csatlakoztatás, az tüzet vagy áramütést okozhat.

- Ügyeljen arra, hogy a kábelnek a töltőberendezéshez, illetve a gépkocsin lévő csatlakozójához való csatlakoztatásakor ne érintse meg a töltő csatlakozóját, a csatlakozódugót és a gépkocsin lévő csatlakozóját.
- Az áramütés megelőzése érdekében tartsa be a következő előírásokat:
  - Vízálló töltőberendezést használjon.
  - Óvatosan járjon el akkor, amikor a töltőkábel csatlakoztatása közben nedves kézzel, illetve vizes vagy havas talajon állva megérinti a töltő csatlakozóját vagy a csatlakozódugót.
  - Villámlás esetén fokozott óvossággal járjon el.
  - Legyen elővigyázatos, ha a töltő csatlakozóját vagy a csatlakozódugót nedves.
- Ha rendellenességre utaló jelenségeket (szag, füst) észlel, azonnal szakítsa meg a töltést.
- Az áramütés megelőzése érdekében cserélje ki a töltőkábelt, ha a szigetelése megsérült.
- A töltőkábel csatlakoztatásakor vagy eltávolításakor mindig a csatlakozóját fogantyúját és a csatlakozódugót fogja meg. Ha magát a kábelt húzza meg (a fogantyú használata nélkül), a belső vezetékek elválhatnak, elszakadhatnak vagy károsodhatnak. Ez elektromos áramütéshez vagy tűzhez vezethet.



### FIGYELEM

- Mindig tartsa a töltő csatlakozóját és a csatlakozódugót tiszta és száraz állapotban. A töltőkábelt mindig víztől és nedvességtől mentes állapotban tárolja.

- Kizárólag jóváhagyott akkumulátor-töltőt használjon az elektromos gépkocsi feltöltéséhez. Egyéb töltőberendezések használata hibát okozhat.
- Az akkumulátor töltése előtt kapcsolja ki a gépkocsi gyújtását.
- Ha a gépkocsi gyújtása kikapcsolt állapotban van, a motortérben lévő hűtőventilátor automatikusan működésbe léphet. Töltés közben ne érintse meg a hűtőventilátort.
- Ügyeljen arra, hogy ne ejtse le a töltőcsatlakozót, mert a töltőcsatlakozó megsérülhet.



### VIGYÁZAT

- Ha rendellenességre utaló jelenséget (szag, füst) észlel, azonnal szakítsa meg a töltést.
- Az áramütés megelőzése érdekében cserélje ki a töltőkábelt, ha a szigetelése megsérült.
- A töltőkábel csatlakoztatásakor vagy eltávolításakor mindig a csatlakozóaljzat fogantyúját és a csatlakozódugót fogja meg.

Ha magát a kábelt húzza meg (a fogantyú használata nélkül), a belső vezetékek elválhatnak, elszakadhatnak vagy károsodhatnak. Ez elektromos áramütéshez vagy tűzhez vezethet.



### FIGYELEM

- Mindig tartsa a töltő csatlakozóaljzatot és a csatlakozódugót tiszta és száraz állapotban. A töltőkábelt mindig víztől és nedvességtől mentes állapotban tárolja.
- Az akkumulátor töltése előtt kapcsolja ki a gépkocsi gyújtását.

- Ha a gépkocsi gyújtása kikapcsolt állapotban van, a motortérben lévő hűtőventilátor automatikusan működésbe léphet. Töltés közben ne érintse meg a hűtőventilátort.
- Ügyeljen arra, hogy ne ejtse le a töltőcsatlakozót, mert a töltőcsatlakozó megsérülhet.

### A töltésinformációs címkén szereplő szimbólum ellenőrzése (Európa)

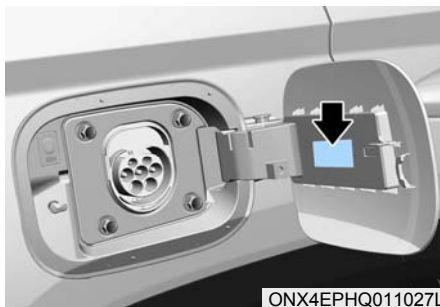

A töltésinformációs címke a töltőaljzat felélének belső részén helyezkedik el, és a gépkocsija típusának megfelelő szimbólumot a töltő csatlakozóaljzatán vagy csatlakozóján találja.

## A váltakozó áramú és a hordozható töltőberendezésre vonatkozó óvintézkedések

1. A töltőaljzat ajtajának kinyitása után ellenőrizze a figyelmeztető címke alján lévő töltésinformációs szimbólumot.
2. Ellenőrizze a váltakozó áramú és a hordozható töltőberendezés kábelének szimbólumát
3. A töltési szimbólum betűjelének ellenőrzése után kezdje el a töltést (ehhez tanulmányozza az ebben a fejezetben található Elektromos töltésinformációs címkék szimbólumát ismertető táblázatot).



### VIGYÁZAT

A nem megfelelő szimbólumú töltőcsatlakozó használata meghibásodást, tüzet, sérüléseket stb. idézhet elő.

## Elektromos töltésinformációs címke



ONX4EPHQ011026L

1. Magasfeszültségre figyelmeztetés
2. A töltőaljzat ajtaján lévő címke
3. További részletek ennek a fejezetnek „A töltésinformációs címkén szereplő szimbólum ellenőrzése” című részében találhatók.
4. Töltési feszültség és áramerősség  
: Egyfázisú váltakozó áram
5. A töltési típusok szimbólumai. Tanulmányozza az „Elektromos töltésinformációs címkék szimbólumát ismertető táblázatot”.

## Elektromos töltésinformációs címkék szimbólumát ismertető táblázat

### Váltakozó áramú és hordozható töltőberendezés

Áramellátás típusa	Konfiguráció	Tartozék típusa	Feszültségtartomány	Szimbólum
Váltakozó áramú és hordozható töltőberendezés	7P	A gépkocsi csatlakozódugója és a gépkocsi csatlakozóaljzata	< 480 V RMS	

## Váltakozó áramú töltés

### ■ Váltakozó áramú töltőberendezés



OLFP0Q5007K

A töltőberendezés tényleges kialakítása és a töltési módszer a töltőberendezés gyártójától függően eltérő lehet.

### A váltakozó áramú töltőberendezés csatlakoztatása

1. Nyomja le a fékpedált, és hozza működésbe a rögzítőféket.
2. Kapcsoljon ki minden fogyasztót, kapcsoljon P (parkolás) állásba, és kapcsolja ki a gépkocsi gyújtását.



ONX4EPHQ011022L

3. A töltőaljzat ajtóperem közepső részének megnyomásával nyissa ki a töltőaljzat ajtaját.

4. Ellenőrizze a töltő csatlakozódugó és a töltőaljzat pormentességét.



OTMPHQ010006L

5. Fogja meg a töltő csatlakozódugó fogantyúját, és csatlakoztassa a gépkocsi töltésre szolgáló váltakozó áramú csatlakozóaljzatához. Ezután addig nyomja a csatlakozót, amíg egy kattánást nem hall. A töltő csatlakozódugó és a töltő csatlakozóaljzat nem megfelelő csatlakoztatása tüzet okozhat.

### **i** Információ

**A töltő csatlakozódugó automatikus / reteszelt (AUTO / LOCK) üzemmódja**

A töltő csatlakozódugó a kiválasztott üzemmódtól függően eltérő időtartamig reteszelődik a csatlakozóaljzatban.

- **Reteszelt üzemmód:** a csatlakozódugó a gépkocsi csatlakozóaljzatába illesztéskor reteszelődik.
- **AUTO üzemmód:** a csatlakozódugó a töltés kezdetekor reteszelődik.

További részletek ennek a fejezetnek „A töltő csatlakozódugó automatikus / reteszelt (AUTO / LOCK) üzemmódja” című részében található.

■ Váltakozó áramú töltőberendezés



6. A töltés megkezdéséhez csatlakoztassa a töltő csatlakozódugót egy váltakozó áramú töltőállomás elektromos csatlakozóaljzatához.

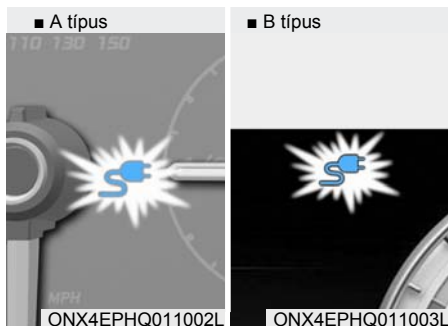

7. Ellenőrizze, hogy a magasfeszültségű akkumulátor műszercsoportban lévő töltési folyamatot visszajelző lámpája felgyullad-e. Nincs töltés akkor, ha nem világít a töltési folyamatot visszajelző lámpa.

Ha a töltő csatlakozódugó és a töltő csatlakozóaljzat összekapcsolódása nem megfelelő, a töltéshez csatlakoztassa újra a töltőkábelt.

**i** Információ

- Bár a töltés a gyújtáskapcsoló ON/START állásban is lehetséges, a biztonsága érdekében a töltést csak akkor kezdje meg, amikor a gyújtáskapcsoló LOCK/OFF állásban van, és a gépkocsit a P (parkolás) állásba kapcsolta. Miután a töltés megkezdődött, a gyújtáskapcsoló ACC vagy ON állásba kapcsolásával használhat olyan elektromos berendezéseket, mint az autórádió.
- Váltakozó áramú töltés során a rádió vétele gyenge minőségű lehet.
- A sebességváltó kar P (parkolás) állásból R (hátrameneti)/N (üres)/D (előremeneti) fokozatba mozdítása a töltési folyamat megszakítását okozza.

A töltési folyamat újraindításához mozdítsa a sebességváltó kart P (parkolás) állásba, kapcsolja a gyújtáskapcsolót a LOCK/OFF állásba, és húzza ki a töltőkábelt. Ezután csatlakoztassa a töltőkábelt.



0AEPHQ049818L

8. Miután a töltés elindult, a műszercsoportban körülbelül 1 percre megjelenik a becsült töltési időtartam.

Ha töltés során kinyitja a vezetőajtót, körülbelül 1 percre szintén megjelenik a műszercsoportban a becsült töltési időtartam.

Programozott töltés beállítása esetén a becsült töltési időtartam helyett a „--” kijelzés látható.

## Információ

A magasfeszültségű akkumulátor állapotától és elhasználódottságától, a töltőberendezés tulajdonságaitól és a környezeti hőmérséklettől függően az akkumulátor feltöltéséhez szükséges időtartam eltérő lehet.

### *A töltés állapotának ellenőrzése*



ONX4EPHQ011020L

A magasfeszültségű akkumulátor töltése során a gépkocsin kívülről ellenőrizhető a töltöttségi szint.



Minőségosztály		Részletek		A töltésvisszajelző lámpa működése	
Üzem-mód	Állapot			Töltő csatlakozój-zat	Töltés gomb
A	KÉSZ	Nincs töltés	0 ~ 65 %	Be (sárga)	Ki
			65 ~ 100 %	Be (zöld)	Ki
B	A kiegészítő akkumulátort kímélő funkció / Magasfeszültségre figyelmeztetés	A 12 V-os kiegészítő akkumulátor töltése / Magasfeszültségre figyelmeztető állapot		Be (piros)	Ki
C	Töltés alatt	Töltés alatt	0 ~ 65 %	Villog (sárga)	Ki
			65 ~ 100 %	Villog (zöld)	Ki
D	Töltés befejezve	Töltés befejezve (5 másodperc elteltével kikapcsol)	100%	Be (zöld) → Ki	Ki
E	Töltés sikertelen	A töltés közben hiba jelentkezett		Villog (piros)	Ki
F	Programozott töltés készenléti állapot	Programozott töltés van folyamatban (3 perc elteltével kikapcsol)		Ki	Be
G	Hiba	CAN kommunikációs hibaállapot		Be (zöld) → Be (narancssárga) → Be (piros)	Ki

## A váltakozó áramú töltőberendezés lekötése

- Váltakozó áramú töltőberendezés



1. Miután a töltés befejeződött, távolítsa el a töltő csatlakozódugót a váltakozó áramú töltőállomás elektromos csatlakozójából.



2. Fogja meg a töltő csatlakozódugó fogantyúját, és húzza ki, miközben nyomva tartja a kioldógombot (1).

## **i** Információ

A töltőkábel ellopásának megelőzése érdekében a töltő csatlakozódugó nem távolítható el a gépkocsi csatlakozójából, ha az ajtók reteszelt állapotban vannak. A töltő csatlakozódugó csatlakozójából való eltávolításához nyissa ki az összes ajtózárat.

Ha azonban a gépkocsit a töltő csatlakozódugó AUTO üzemmódjába állította, a töltő csatlakozódugó reteszélése a töltés befejezésekor automatikusan megszűnik.

További részletek ennek a fejezetnek „A töltő csatlakozódugó automatikus / reteszelt (AUTO / LOCK) üzemmódja” című részében található.



3. Bizonyosodjon meg arról, hogy a töltőaljzat ajtó teljesen becsukódott.

\* A töltőaljzat ajtaja nem rendelkezik zárszerkezettel.

## A töltő csatlakozódugó kioldása szükséghelyzetben

### ■ Csomagtér

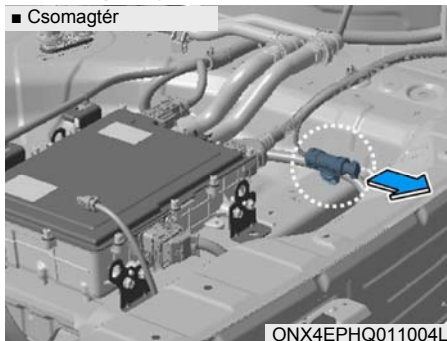

Ha a töltő csatlakozódugó az akkumulátor lemerülése vagy az elektromos vezetékek hibája miatt nem húzható ki, nyissa ki a csomagterajtót, és finoman húzza meg a vészhelyzeti nyitókábelt. A töltő csatlakozódugó ekkor szabadabbá válik.

## Lassú töltés

### ■ Hordozható töltőberendezés



- (1) Vezeték és csatlakozódugó
- (2) Vezérlőegység
- (3) A töltőkábel és töltő csatlakozódugó

Amikor a váltakozó áramú töltés nem áll rendelkezésre, akkor a háztartási elektromos hálózat segítségével a lassú töltés használható.

## A hordozható töltőberendezés töltési szintjének beállítása

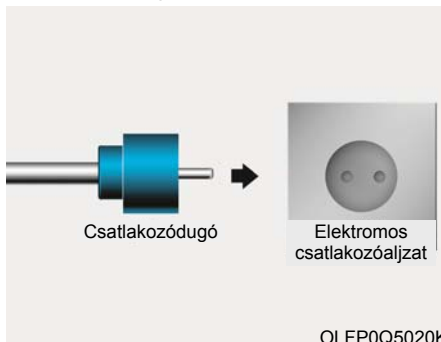

1. Mielőtt a csatlakozódugót a csatlakozóaljzathoz csatlakoztatja, ellenőrizze az elektromos csatlakozóaljzat maximális áramerősségét.
2. Csatlakoztassa a csatlakozódugót a háztartási elektromos csatlakozóaljzathoz.
3. Ellenőrizze a kijelző ablakot a vezérlőegységen.

## ■ Üzemkész állapot



ONX4EPHQ011005L

## ■ Töltési állapot



ONX4EPHQ011006L



ONX4EPHQ011024L

4. A töltési szint beállításához üzemkész vagy töltési állapotban 2 másodpercnél hosszabb ideig tartsa megnyomva a vezérlőegységen lévő gombot (1). (Tanulmányozza a töltőkábelek típusait és a töltési szint beállítására bemutatott példákat.)
5. A gomb (1) minden egyes megnyomására 6 A - 8 A - 10 A - 12 A értékek között változik a vezérlőegység kijelző ablakán látható áramerősség.
6. Amikor a kijelző ablakán megjelenik a kívánt töltési szint, a kívánt töltési szint alkalmazásához 1 másodpercnél hosszabb ideig tartsa megnyomva a vezérlőegységen lévő gombot (1). Ha nem nyomja meg a gombot 10 másodpercen belül, visszatér az előzőleg beállított töltési szintre.
7. A töltési szint beállításának befejezése után a lassú töltési eljárás szerint kezdje meg a töltést.

\* Példák az ICCB töltési szint beállítására (A példa csak tájékoztatásul szolgál, és a környezeti körülményektől függően változhat.)

Csatlakozóaljzat áramerőssége	ICCB töltési szint	Vezérlőegység kijelző ablak
14 - 16 A	12 A	
13 - 12 A	10 A	
11 - 10 A	8 A	
9 - 8 A	6 A	

ONX4EPHQ011007L

## A hordozható töltőberendezés (ICCB: In-Cable Control Box - kábelre szerelt vezérlőegység) csatlakoztatása

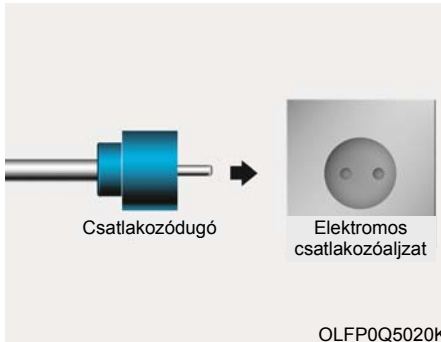

1. Csatlakoztassa a csatlakozódugót a háztartási elektromos csatlakozóaljzathoz.



2. Ellenőrizze, hogy a vezérlőegységen lévő áramellátást visszajelző lámpa (zöld színű) felgyullad-e.
3. Nyomja le a fékpedált, és hozza működésbe a rögzítőféket.
4. Kapcsoljon ki minden fogyasztót, kapcsoljon P (parkolás) állásba, és kapcsolja ki a gépkocsi gyújtását.



5. A töltőaljzat ajtóperem középső részének megnyomásával nyissa ki a töltőaljzat ajtaját.
6. Ellenőrizze a töltő csatlakozódugó és a töltőaljzat pormentességét.



7. Fogja meg a töltő csatlakozódugó fogantyúját, és csatlakoztassa a gépkocsi töltésre szolgáló váltakozó áramú csatlakozóaljzatához. Ezután addig nyomja a csatlakozót, amíg egy kattantást nem hall. A töltő csatlakozódugó és a töltő csatlakozóaljzat nem megfelelő csatlakoztatása tüzet okozhat.

## **i** Információ

A töltő csatlakozódugó automatikus / reteszelt (AUTO / LOCK) üzemmódja

A töltő csatlakozódugó a kiválasztott üzemmódtól függően eltérő időtartamig reteszelődik a csatlakozóaljzatban.

- **Reteszelt üzemmód:** a csatlakozódugó a gépkocsi csatlakozóaljzatába illesztéskor reteszelődik.
- **AUTO üzemmód:** a csatlakozódugó a töltés kezdetekor reteszelődik.

További részletek ennek a fejezetnek „A töltő csatlakozódugó automatikus / reteszelt (AUTO / LOCK) üzemmódja” című részében található.



ONX4EPHQ011006L

8. A töltés automatikusan megkezdődik (a töltést visszajelző lámpa villog).

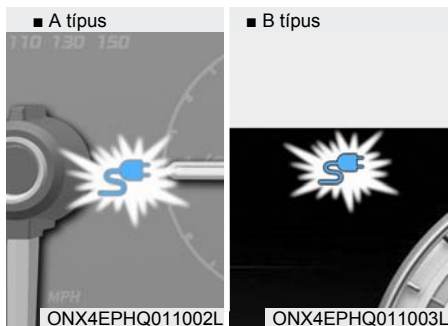

9. Ellenőrizze, hogy a magasfeszültségű akkumulátor műszercsoportban lévő töltési folyamatot visszajelző lámpája felgyullad-e. Nincs töltés akkor, ha nem világít a töltési folyamatot visszajelző lámpa.

Ha a töltő csatlakozódugó csatlakoztatása nem megfelelő, a töltéshez csatlakoztassa újra a töltőkábelt.

## **i** Információ

- Bár a töltés a gyújtáskapcsoló ON/START állásban is lehetséges, a biztonsága érdekében a töltést csak akkor kezdje meg, amikor a gyújtáskapcsoló LOCK/OFF állásban van, és a gépkocsit a P (parkolás) állásba kapcsolja.

Miután a töltés megkezdődött, a gyújtáskapcsoló ACC vagy ON állásba kapcsolásával használhat olyan elektromos berendezéseket, mint az autórádió.

- A sebességváltó kar P (parkolás) állásból R (hátrameneti)/N (üres)/D (előremeneti) fokozatba mozdítása a töltési folyamat megszakítását okozza.

A töltési folyamat újraindításához mozdítsa a sebességváltó kart P (parkolás) állásba, kapcsolja a gyújtáskapcsolót a LOCK/OFF állásba, és húzza ki a töltőkábelt. Ezután csatlakoztassa a töltőkábelt.



OAEPHQ049818L

10. Miután a töltés elindult, a műszercsoportban körülbelül 1 percre megjelenik a becsült töltési időtartam.

Ha töltés során kinyitja a vezetőajtót, körülbelül 1 percre szintén megjelenik a műszercsoportban a becsült töltési időtartam.

Programozott töltés beállítása esetén a becsült töltési időtartam helyett a „--” kijelzés látható.

## **i** Információ

A magasfeszültségű akkumulátor állapotától és elhasználódottságától, a töltőberendezés tulajdonságaitól és a környezeti hőmérséklettől függően az akkumulátor feltöltéséhez szükséges időtartam eltérő lehet.

## **A töltés állapotának ellenőrzése**



ONX4EPHQ011020L

A magasfeszültségű akkumulátor töltése során a gépkocsin kívülről ellenőrizhető a töltöttségi szint.

Minőségosztály		Részletek		A töltésvisszajelző lámpa működése	
Üzem-mód	Állapot			Töltő csatlakozój-zat	Töltés gomb
A	KÉSZ	Nincs töltés	0 ~ 65 %	Be (sárga)	Ki
			65 ~ 100 %	Be (zöld)	Ki
B	A kiegészítő akkumulátort kímélő funkció / Magasfeszültségre figyelmeztetés	A 12 V-os kiegészítő akkumulátor töltése / Magasfeszültségre figyelmeztető állapot		Be (piros)	Ki
C	Töltés alatt	Töltés alatt	0 ~ 65 %	Villog (sárga)	Ki
			65 ~ 100 %	Villog (zöld)	Ki
D	Töltés befejezve	Töltés befejezve (5 másodperc elteltével kikapcsol)	100%	Be (zöld) → Ki	Ki
E	Töltés sikertelen	A töltés közben hiba jelentkezett		Villog (piros)	Ki
F	Programozott töltés készenléti állapot	Programozott töltés van folyamatban (3 perc elteltével kikapcsol)		Ki	Be
G	Hiba	CAN kommunikációs hibaállapot		Be (zöld) → Be (narancssárga) → Be (piros)	Ki





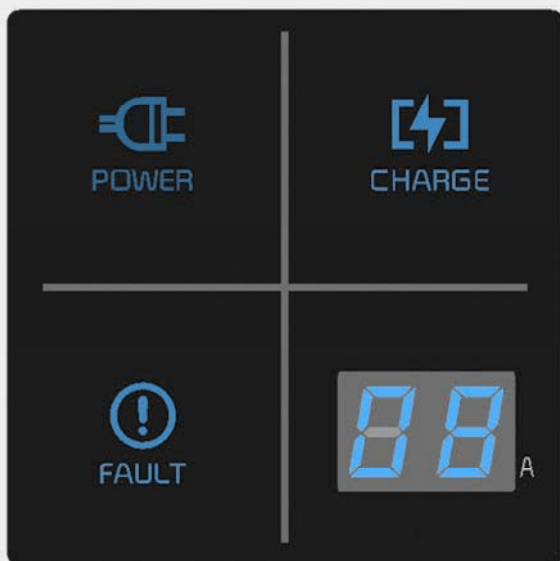

## A hordozható töltőberendezés töltést visszajelző lámpája





- Vezérlőegység



ONX4EPHQ011008L

Visszajelző		Részletek
POWER [Áramellátás]		Világít: bekapcsolva
CHARGE [Töltés]		Be: töltés Villog: az áramerősség a csatlakozódugó magas hőmérséklete vagy magas belső hőmérséklet miatt korlátozva
FAULT [Meghibásodás]		Villog: a töltés közben hiba jelentkezett

Visszajelző		Részletek		
Hibakód		Be: a töltés közben hiba jelentkezt/az öndiagnosztika során hiba jelentkezt		
		Hibakód	Tétel	Ok
		E1	CP kommunikáció	Gépkocsi kommunikációs hiba
		E2	Veszteség	Áramvesztesség
		E3		Töltőberendezés hiba
		E4	Csatlakozódugó hőmérséklete	Csatlakozódugó túlmelegedésére figyelmeztetés
		E5		Csatlakozódugó hőmérsékleti hiba
		E6		Töltőberendezés hiba
		E7	Túláram	Töltési túláramra figyelmeztetés
		E8	Belső hőmérséklet	Töltőberendezés túlmelegedése
		E9		Töltőberendezés hiba
		F1	Relé érintkező összeolvadás	Töltőberendezés hiba
		F2	GM/I	A csatlakozóaljzat földelése nem megfelelő
		F3	SMPS áramellátási hiba	SMPS hiba (feszültség hiba)
		F4		SMPS hiba (rendellenes feszültség)
		F5	CP feszültség hiba	CP (-) feszültség hiba
		F6		CP (+) feszültség hiba
		F7	Hőmérséklet-érzékelő hiba	Csatlakozódugó hőmérséklet-érzékelő hiba
F8	PCB belső hőmérséklet-érzékelő hiba			

Visszajelző		Részletek		
		A típus	B típus	B típus
		12 A	10 A	8 A
		10 A	8 A	7 A
		8 A	6 A	6 A
TÖLTÉSI SZINT	<p>* A vezérlőegység</p>  <p>A töltési áramerősség változik a gomb (1) minden egyes, 1 másodpercnél rövidebb ideig tartó megnyomásakor, ha a töltő csatlakozik egy elektromos csatlakozóaljzathoz, de nem csatlakozik a gépkocsihoz.</p>			
				ONX4EPHQ011024L

## Állapot / Diagnózis / Javítási intézkedés



ONX4EPHQ011005L

- Töltő csatlakozódugó csatlakoztatva a gépkocsihoz (az áramellátás visszajelző zöld színűen világít)
- A csatlakozódugó egy elektromos csatlakozóaljzathoz csatlakoztatva (az áramellátás visszajelző zöld színűen világít)



ONX4EPHQ011006L

Töltés közben (az áramellátás visszajelző zöld színűen világít, a töltés visszajelző kék színűen világít)



ONX4EPHQ011009L

A töltő csatlakozódugó gépkocsihoz csatlakoztatása előtt (az áramellátás visszajelző zöld színűen világít, a meghibásodás visszajelző piros színűen villog)

- Rendellenes hőmérséklet
- Az ICCB (In-Cable Control Box – kábelre szerelt vezérlőegység) meghibásodása

Azt tanácsoljuk, hogy keressen fel egy hivatalos HYUNDAI márkaszervizt.



ONX4EPHQ011009L

A gépkocsihoz csatlakoztatva (az áramellátás visszajelző zöld színűen világít, a meghibásodás visszajelző piros színűen villog)

- A diagnosztikai készülék meghibásodása
- Áramvesztés
- Rendellenes hőmérséklet

Azt tanácsoljuk, hogy keressen fel egy hivatalos HYUNDAI márkaszervizt.



ONX4EPHQ011010L

Áramvesztés jelentkezik "E2" hibakóddal (az áramellátás visszajelző zöld színűen világít, a meghibásodás visszajelző piros színűen villog, E2 hibakód jelenik meg)



ONX4EPHQ011024L

Az elektromos csatlakozódugó eltávolítása és visszakötése után a hiba a gomb (1) több mint 2 másodpercig történő megnyomásának hatására törlődik. Ha a hiba nem törlődik, azt tanácsoljuk, hogy keressen fel egy hivatalos HYUNDAI márkaszervizt.



ONX4EPHQ011011L

Energiatakarékos üzemmód

- A kijelző ablakban megjelenő töltöttségi szint kikapcsol, ha 1 percnél hosszabb ideig nem változik az állapot.

## A hordozható töltőberendezés (ICCB: In-Cable Control Box - kábelre szerelt vezérlőegység) lekötése



1. Fogja meg a töltő csatlakozódugó fogantyúját, és húzza ki, miközben nyomva tartja a kioldógombot.

### **i** Információ

A töltőkábel ellopásának megelőzése érdekében a töltő csatlakozódugó nem távolítható el a gépkocsi csatlakozóaljzatából, ha az ajtók reteszelt állapotban vannak. A töltő csatlakozódugó csatlakozóaljzataból való eltávolításához nyissa ki az összes ajtózárat.

Ha azonban a gépkocsit a töltő csatlakozódugó AUTO üzemmódjába állította, a töltő csatlakozódugó reteszelése a töltés befejeződésekor automatikusan megszűnik.

További részletek ennek a fejezetnek „A töltő csatlakozódugó automatikus / reteszelt (AUTO / LOCK) üzemmódja” című részében található.



2. Bizonyosodjon meg arról, hogy a töltőaljzat ajtó teljesen becsukódott.
- \* A töltőaljzat ajtaja nem rendelkezik zárszerkezettel.

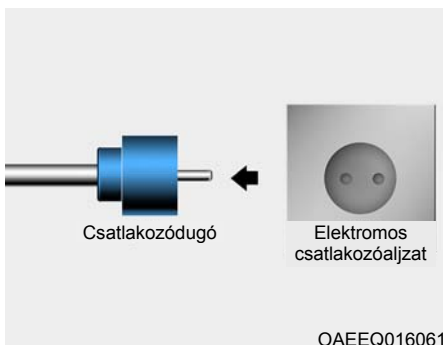

3. Húzza ki a csatlakozódugót a háztartási elektromos csatlakozóaljzataból. Ne a kábelt húzza a csatlakozódugó eltávolításakor.
4. Zárja be a töltő csatlakozóaljzat védőfedelét, hogy megakadályozza idegen anyagok bejutását az érintkezőkhöz.
5. A töltőkábelt a megóvása érdekében helyezze a kábeltároló rekeszbe.

### **A töltő csatlakozódugó kioldása szükséghelyzetben**

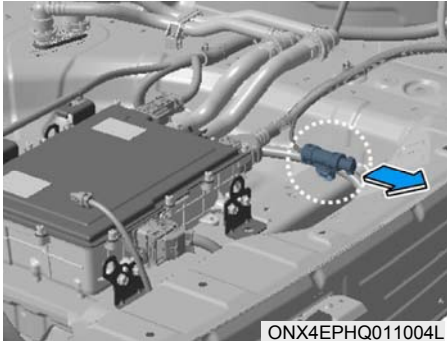

ONX4EPHQ011004L

Ha a töltő csatlakozódugó az akkumulátor lemerülése vagy az elektromos vezetékek hibája miatt nem húzható ki, nyissa ki a csomagtérajtót, és finoman húzza meg a vészhelyzeti nyitókábelt. A töltő csatlakozódugó ekkor szabadná válik.

### **A hordozható töltőberendezésre (ICCB: In-Cable Control Box - kábelre szerelt vezérlőegység) vonatkozó óvintézkedések**

- A HYUNDAI Motors által jóváhagyott hordozható töltőberendezést használja.
- Ne kísérelje meg a hordozható töltőberendezés javítását, szétszerelését vagy beállítását.
- Ne használjon hosszabbítót vagy adaptert.
- Ha hiba jelentkezik, azonnal szakítsa meg a használatot.
- Nedves kézzel ne érintse meg a hálózati csatlakozódugót vagy a töltő csatlakozódugót.
- Ne érintse meg a váltakozó áramú töltő csatlakozódugó és a gépkocsin lévő váltakozó áramú csatlakozóaljzat érintkezőit.
- Ne csatlakoztassa a töltő csatlakozódugót olyan feszültségforrásra, amely nem felel meg az előírásoknak.
- Ne használja a hordozható töltőberendezést, ha elhasználódott, szigetelése sérült, illetve a hordozható töltőberendezés bármilyen károsodást szenvedett.
- Ne használja a hordozható töltőberendezést, ha a hordozható töltőberendezés háza és a váltakozó áramú töltő csatlakozódugó sérült, repedt, vagy a vezetékek szigetelése bármilyen formában megsérült.
- Ne engedje, hogy gyermekek kezeljék vagy megérintsék a hordozható töltőberendezést.

- A vezérlőegységet tartsa vízmentesen.
- A váltakozó áramú töltő csatlakozódugót és a csatlakozódugó érintkezőit mindig tartsa idegen anyagoktól mentes állapotban.
- Soha ne lépjen a kábelre. A kábelt ne húzza meg, ne csavarja meg és ne törje meg.
- Villámlás esetén ne használja a töltőberendezést.
- A vezérlőegységet ne ejtse le, és ne helyezzen rá nehéz tárgyakat.
- Töltés közben ne helyezzen magas hőt kibocsátó tárgyakat a töltőberendezés közelébe.
- Ha a töltéshez elhasználódott vagy sérült elektromos háztartási csatlakozóaljzatot használ, az elektromos áramütés veszélyével jár. Ha kétsége van az elektromos háztartási csatlakozóaljzat állapotával kapcsolatban, ellenőriztesse azt egy villanyszerelő szakemberrel.
- Azonnal hagyja abba a hordozható töltőberendezés használatát, ha az elektromos háztartási csatlakozóaljzat vagy bármelyik alkatrész túlmelegedett, illetve égett szag érezhető.

## Teendők a töltés hirtelen félbeszakadása esetén

Ha a magasfeszültségű akkumulátor nem töltődik, a következőket ellenőrizze:

1. Ellenőrizze a gépkocsin a töltés beállítását.  
(Például a programozott töltés beállítása esetén a töltés nem kezdődik meg azonnal a váltakozó áramú töltőberendezés vagy a hordozható töltőberendezés (ICCB: In-Cable Control Box – kábelre szerelt vezérlőegység) csatlakoztatásakor.)
2. Ellenőrizze a váltakozó áramú töltőberendezés és a hordozható töltőberendezés működési állapotát.  
(A hordozható töltőberendezés töltést visszajelző lámpájával kapcsolatosan tanulmányozza „A töltés állapotának ellenőrzése” című részt ebben a fejezetben.)  
\* A töltési állapot kijelzési módja a töltőberendezés gyártójától függően eltérő lehet.
3. Ha a gépkocsi nem töltődik, és műszercsoportban megjelenik egy figyelmeztető üzenet, ellenőrizze a megfelelő üzenetet. Lásd az „LCD kijelzőn megjelenő üzenetek” című részt ebben a fejezetben.
4. Ha a gépkocsi egy másik, jól működő töltővel megfelelően töltődik, lépjen kapcsolatba a töltőberendezés gyártójával.
5. Ha a gépkocsi egy másik, jól működő töltővel nem töltődik, azt tanácsoljuk, hogy ellenőrzés céljából keressen fel egy hivatalos HYUNDAI márkaszervizt.



## A HIBRID GÉPKOCSI VEZETÉSE

### A gépkocsi beindítása

#### **Intelligens kulcs rendszerrel ellátott járművek**

1. Az intelligens kulcsot tartsa magánál, vagy helyezze el a gépkocsiban.
2. Ellenőrizze, hogy a rögzítőfék erősen be van-e húzva.
3. Ellenőrizze, hogy a sebességváltó gomb P (parkolás) állásban van-e. Ha a sebességváltó gomb N (üres) állásban van, nem tudja beindítani a gépkocsit.
4. Nyomja le a fékpedált.
5. Nyomja meg a motorindító/-leállító gombot. Ha a hibrid rendszer beindult, a „” visszajelző lámpa felgyullad.

A motor indítását minden esetben, akár hideg, akár meleg a motor, a gázpedál lenyomása nélkül hajtsa végre.

**Az indítási eljárás elvégzése után a műszercsoportban lévő „” visszajelző lámpa felgyullad. További részletekért tanulmányozza a 6. fejezetet.**

#### **A hibrid rendszer GAZDASÁGOS és BIZTONSÁGOS ÜZEMELTETÉSE**

- Egyenletes sebességgel vezessen. Visszafogottan gyorsítson, és haladjon egyenletes sebességgel. Ne induljon sportosan vagy kipörgő kerekekkel. Ne versenyezzen a közlekedési lámpák között.

Amennyire lehet, kerülje a közlekedési dugókat. Mindig tartson biztonságos követési távolságot, hogy elkerülhesse a szükségtelen fékezéseket. Ezzel csökkenti a fékbetétek kopását is.

- A regeneratív fékezés a gépkocsi lassításakor energiát termel.
- Amikor a hibrid akkumulátor töltöttsége alacsony, a hibrid rendszer automatikusan feltölti a hibrid akkumulátort.
- Amikor a belső égésű motor a sebességváltó gomb N (üres) állásában jár, a hibrid rendszer nem tud elektromos áramot termelni, ezért a hibrid akkumulátor nem töltődik a sebességváltó gomb N (üres) állásában.

### Információ

A hibrid rendszerben a belső égésű motor automatikusan indul be és áll le. **Ha a hibrid rendszer működik, a „” visszajelző lámpa világít.**

**A belső égésű motor a következő helyzetekben automatikusan beindulhat.**

- Amikor a belső égésű motor üzemkész állapotban van.
- Amikor a hibrid akkumulátor töltés alatt áll.
- A hibrid akkumulátor hőmérsékleti állapotától függően.

### Speciális funkciók

A hibrid gépkocsik a benzinmotoros gépkocsiktól eltérő hangot bocsátanak ki. Amikor a hibrid rendszer működik, a hátsó ülés mögött lévő hibrid akkumulátor rendszer felől zaj hallható. Ha a gázpedált gyorsan nyomja le, szokatlan hangot hallhat. Ha lenyomja a fékpedált, akkor a regeneratív fékberendezéstől származó hangot hallhat. A hibrid rendszer ki- és bekapcsolásakor egy hang hallható a motortérben. Ha bekapcsolt hibrid rendszernél ismétlődően lenyomja a fékpedált, egy hang hallható a motortérben. Ezeknek a hangoknak egyike sem jelez problémát, mivel ezek a hibrid gépkocsik normál működési tulajdonságai.

Az alábbiak bármelyikének bekövetkezése esetén normál működési körülménynek tekintendő, ha a motortérben elektromos motor hangja hallható:

- Ha a hibrid rendszer kikapcsolása után felengedik a fékpedált.
- Ha kikapcsolt hibrid rendszernél lenyomják a fékpedált.
- Amikor kinyitják a vezetőajtót.

A hibrid rendszer bekapcsolásakor a benzinmotor beindulhat, de nem feltétlenül indul be. Ebben a helyzetben vibráció érezhető. Ez nem utal rendellenességre. Ha világít a „” visszajelző lámpa, a hibrid rendszer menetkész állapotban van.

Annak ellenére, hogy a belső égésű motor nem jár, a gépkocsi egészen addig üzemeltethető, amíg a „” visszajelző lámpa világít.

### MEGJEGYZÉS

A hibrid rendszer számos elektronikus alkatrészt tartalmaz. A magasfeszültségű egységek, mint például a kábelek vagy egyéb alkatrészek, elektromágneses hullámokat sugározhatnak. Bár az elektromágneses burkolat árnyékolja az elektromágneses sugárzást, az elektromágneses hullámok befolyással lehetnek az elektronikus készülékekre. Ha a gépkocsit hosszabb ideig nem használják, a hibrid rendszer lemerülhet, ezért a gépkocsival havonta néhány alkalommal közlekedni kell. Azt tanácsoljuk, hogy legalább 1 órát vagy 16 km-t haladjon a gépkocsival. Ha a hibrid akkumulátor lemerült, vagy amikor a gépkocsi nem indítható be külső akkumulátorról, azt tanácsoljuk, hogy keressen fel egy hivatalos HYUNDAI márkaszervizt.



### VIGYZAT

- Ha a sebességváltó gomb P (parkolás) állásában bekapcsolja a hibrid rendszert, a „” visszajelző lámpa felgyullad a műszercsoportban. A gépkocsi akkor is vezethető, ha a benzinmotor áll.
- A gépkocsi elhagyásakor állítsa le a hibrid rendszert, vagy kapcsolja a sebességváltó gombot P (parkolás) állásba. Ha véletlenül lenyomja a gázpedált, vagy ha a sebességváltó gomb nincs P (parkolás) állásban, a gépkocsi hirtelen elindulhat, ami súlyos vagy akár halálos sérülésekhez vezethet.

### Virtuális motorhangot kibocsátó rendszer - (Virtual Engine Sound System - VESS)



Mivel az elektromos motor használata közben korlátozott a hangkeltés, ezért a virtuális motorhangot kibocsátó rendszer motorhangot hoz létre, amelynek célja, hogy a gyalogosok meghallhassák a gépkocsi közeledését.

- Ha a gépkocsi beindítása után elkapcsolnak P (parkolás) állásból, megszólal a VESS hangjelzés.
- Ha a sebességváltó kar a hátrameneti (R) fokozatban van, egy kiegészítő figyelmeztető hang is hallható.

### Miként működik a regeneratív fékberendezés?

Egy elektromos motor lassítás és fékezés során a magasfeszültségű akkumulátor töltése céljából a mozgási energiát elektromos energiává alakítja át.

### Akkumulátor

- A gépkocsi tartalmaz egy magasfeszültségű akkumulátort, amely az elektromos motort és a légkondicionáló berendezést látja el energiával, valamint egy, a HEV akkumulátorba integrált 12V-os lítiumion-polimer akkumulátort, amely a lámpákat, az ablaktörlőket és az audióberendezést működteti.
  - A gépkocsi menetkész () üzemmódjában a 12 V-os integrált akkumulátor automatikusan töltődik.
- Plug-in hibrid gépkocsi
  - A gépkocsi tartalmaz egy magasfeszültségű akkumulátort, amely az elektromos motort és a légkondicionáló berendezést látja el energiával, valamint egy kiegészítő akkumulátort (12 V), amely a lámpákat, az ablaktörlőket és az audióberendezést működteti.
  - A gépkocsi menetkész () üzemmódjában a kiegészítő akkumulátor automatikusan töltődik.

## Hibrid rendszer kijelző Teljesítménymérő műszer



A hibrid rendszer kijelző azt jelzi, hogy a pillanatnyi vezetési körülmény üzemanyag-takarékos-e vagy sem.

- **CHARGE [Töltés]:**  
Azt jelzi, hogy a gépkocsi mozgási energiája elektromos energiává alakul át (visszatermelt energia).
- **ECO:**  
Azt jelzi, hogy a gépkocsit gazdaságos, környezetbarát módon vezetik.
- **POWER [Teljesítmény]:**  
Azt jelzi, hogy a gépkocsi vezetése már nem gazdaságos és nem környezetbarát módon történik.

A hibrid rendszer kijelzővel összhangban az „EV” visszajelző felgyullad vagy kialszik.

- Az „EV” visszajelző világít: a gépkocsit az elektromos motor hajtja, vagy a benzinmotor leállt.
- Az „EV” visszajelző nem világít: a gépkocsit a benzinmotor hajtja.

## A hibrid akkumulátor töltöttségi állapotát (SOC - State of Charge) kijelző műszer



Ez a műszer a hibrid akkumulátor fennmaradó teljesítményét jelzi ki. Amennyiben az SOC értéke az „L” (Low – alacsony) szint közelében van, az akkumulátor feltöltéséhez automatikusan beindul a gépkocsi belső égésű motorja.

Ha azonban a javítás szükségességét jelző lámpa (A) és a motor hibajelző lámpa (MIL) (B) felgyullad akkor, amikor az SOC műszer az „L” (alacsony) szint közelében van, akkor azt tanácsoljuk, hogy ellenőriztesse a gépkocsit egy hivatalos HYUNDAI márkaszervizben.

## Plug-in hibrid üzemmód (plug-in hibrid gépkocsi)

### Teljesítménymérő műszer

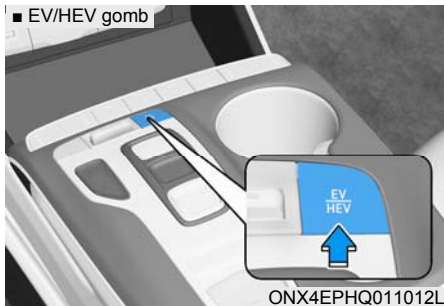

Az EV/HEV gomb megnyomásával lehet átváltani a plug-in hibrid rendszer üzemmódjai, az elektromos (CD) üzemmód és a hibrid (CS) üzemmód között.

Az üzemmód minden egyes átváltásakor a vonatkozó visszajelző a következők szerint jelenik meg a műszercsoportban:

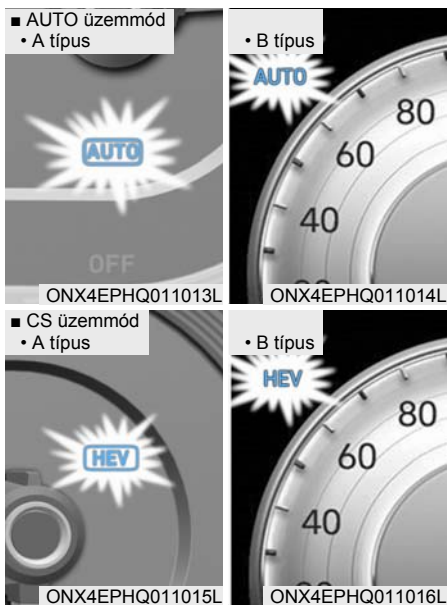

### Plug-in hibrid üzemmód visszajelző

- CD (Charge Depleting – akkumulátorból energiát felhasználó, elektromos) üzemmód: a magasfeszültségű (hibrid) akkumulátor hajtja a gépkocsit.
- AUTO üzemmód: a CD üzemmód és a CS üzemmód kiválasztása az útviszonyok függvényében automatikusan történik.
- CS (Charge Sustaining - töltöttséget fenntartó, hibrid) üzemmód: a magasfeszültségű (hibrid) akkumulátor és a benzinmotor hajtja a gépkocsit.

### **i** Információ

Még az akkumulátor magas töltöttségi szintje és elektromos üzemmódban való vezetés mellett is előfordulhat, hogy a rendszer védelme érdekében a motor bizonyos területeken beindul.

## Információs-szórakoztató rendszer képernyő (plug-in hibrid gépkocsi) (egyes változatoknál)

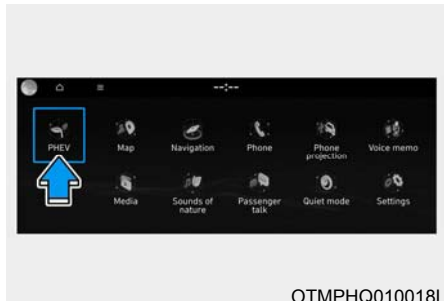

A plug-in hibrid rendszerre vonatkozó menük (ECO driving [ECO vezetés], Energy Information [Energiaira vonatkozó információk], EV range [EV hatótáv], Set charging times [Töltési idők beállítása], Charging stations [Töltőállomások], Petrol stations [Üzemanyag-töltő-állomások]) megjelenítéséhez nyomja meg a PHEV gombot a Home [Kezdőoldal] képernyőn vagy az All menus [Összes menü] képernyőn.

**Bővebb információkért tanulmányozza a gépkocsihoz különállóan mellékelt információs-szórakoztató rendszer kezelési útmutatót.**

## A kiegészítő akkumulátort kímélő funkció (plug-in hibrid gépkocsi)

A kiegészítő akkumulátort kímélő funkció ellenőrzi a 12 V-os kiegészítő akkumulátor töltöttségi állapotát. Ha a kiegészítő akkumulátor töltöttségi szintje túl alacsony, a fő magasfeszültségű akkumulátor tölti a kiegészítő akkumulátort.

### **i** Információ

**A kiegészítő akkumulátort kímélő funkció a gépkocsi átadásakor bekapcsolt állapotú. Ha a funkcióra nincs szükség, a műszercsoport felhasználói beállítások üzemmódjában kikapcsolható. További információkért tanulmányozza a következő oldalon leírtakat.**

### Üzem mód

- Ciklikus üzemmód:

Ha a gépkocsi csukott ajtókkal, motorháztetővel és csomagterajtóval kikapcsolt állapotban van, a kiegészítő akkumulátort kímélő funkció a kiegészítő akkumulátor állapotától függően időszakosan működésbe lép.

- Automatikus üzemmód:

Ha bekapcsolt gyújtásnál a gépkocsi csatlakoztatott töltőcsatlakozóval bekapcsolt állapotban van, a funkció a kiegészítő akkumulátor túltöltésének megelőzése érdekében a kiegészítő akkumulátor állapotától függően lép működésbe.

## **i** Információ

- A kiegészítő akkumulátort kímélő funkció maximálisan 20 percre lép működésbe. Ha a kiegészítő akkumulátort kímélő funkció egymás után 10 alkalomnál többször lép működésbe, akkor automatikus üzemmódban a funkció működésbe lépése kikapcsol, mert úgy ítéli meg, hogy a kiegészítő akkumulátorral kapcsolatban valamilyen probléma merült fel. Ebben az esetben egy bizonyos ideig közlekedjen a gépkocsival. A funkció ismét aktiválódik, ha a kiegészítő akkumulátor normál állapota helyreáll.
- A kiegészítő akkumulátort kímélő funkció nem tudja megakadályozni a kiegészítő akkumulátor lemerülését, ha az károsodott, elhasználódott, áramforrásként használják, vagy jóváhagyás nélküli elektronikus készülékeket használnak.
- Ha a kiegészítő akkumulátort kímélő funkció működésbe lépett, a magasfeszültségű akkumulátor töltöttségi szintje lecsökkenhet.

## **A rendszer beállítása**



A vezető a gyújtáskapcsoló ON állásba kapcsolása után a következők kiválasztásával tudja bekapcsolni az Aux. Battery Saver+ [A kiegészítő akkumulátort kímélő] funkciót.

User Settings [Felhasználói beállítások] → Others [Egyebek] → Aux. Battery Saver+ [A kiegészítő akkumulátort kímélő funkció]

A kiegészítő akkumulátort kímélő funkció kikapcsol, amikor a vezető törli a rendszer beállítását.

## **!** VIGYÁZAT



Amikor a funkció aktív, a töltésjelző lámpa gyorsan villog, és a gépkocsiban magasfeszültségű áram folyik. Ne érintse meg a magasfeszültségű vezetékeket (narancssárga színűek), csatlakozót és elektromos alkatrészeket, valamint készülékeket. Ez áramütést okozhat, ami sérülésekhez vezethet. Továbbá ne hajtson végre semmilyen módosítást a gépkocsiján. Ez befolyásolhatja a gépkocsi teljesítményét, és balesethez vezethet.

## Figyelmeztető és visszajelző lámpák

### A menetkész állapotot visszajelző lámpa



#### Ez a visszajelző akkor világít:

Ha a gépkocsi készen áll a haladásra.

- Világít: lehetséges a normál haladás.
- Nem világít: nem lehetséges a normál haladás, vagy egy probléma jelentkezett.
- Villog: vészhelyzeti haladást lehetővé tevő üzemmód.

Ha a menetkész állapotot visszajelző lámpa kialszik vagy villog, probléma jelentkezett a rendszerrel kapcsolatban. Ha ezt tapasztalja, akkor azt tanácsoljuk, hogy vizsgálta át a gépkocsit egy hivatalos HYUNDAI márkaszervizben.

### EV üzemmód visszajelző lámpa **EV**

#### Ez a visszajelző akkor világít:

Amikor a gépkocsit az elektromos motor hajtja.

### Csatlakoztatott töltőkábel visszajelzője (plug-in hibrid gépkocsi)



Ez a visszajelző lámpa piros színűen világít, ha a töltőkábel csatlakoztatva van.

### Javítás szükségességére figyelmeztető lámpa



#### Ez a figyelmeztető lámpa akkor világít:

- Amikor a gyújtáskapcsolót vagy a motorindító/-leállító gombot az ON helyzetbe kapcsolja.
  - A javítás szükségességére figyelmeztető lámpa körülbelül 3 másodpercre felgyullad, majd az összes ellenőrzés elvégzése után kialszik.
- Ha a hibridgépkocsi-vezérlő rendszerben vagy hardverben működési rendellenesség jelentkezik.

Ha a figyelmeztető lámpa menet közben gyullad fel, illetve a gépkocsi beindítása után nem alszik ki, akkor azt tanácsoljuk, hogy vizsgálta át a gépkocsit egy hivatalos HYUNDAI márkaszervizben.

### Regeneratív fékberendezés figyelmeztető lámpa

(sárga)

#### Ez a figyelmeztető lámpa akkor világít:

Ha a regeneratív fékberendezés nem működik, és a fékberendezés teljesítménye nem megfelelő. Ez a fék figyelmeztető lámpa (piros) és a regeneratív fékberendezés figyelmeztető lámpa (sárga) egyidejű felgyulladását eredményezi.

Ha ezt tapasztalja, óvatosan és biztonságosan vezessen, valamint azt tanácsoljuk, hogy vizsgálta át a gépkocsit egy hivatalos HYUNDAI márkaszervizben. A fékpedál lenyomása a megszokottnál nagyobb erőfeszítést igényelhet, és a fékút megnőhet.



## LCD kijelzőn megjelenő üzenetek

**Ready to start driving [Készen áll  
a vezetés megkezdésére]**



OOSHQ019003L

Ez az üzenet akkor jelenik meg, amikor a gépkocsi menetkész állapotba kerül.

**Check regenerative brakes  
[Ellenőrizze a regeneratív  
fékberendezést]**

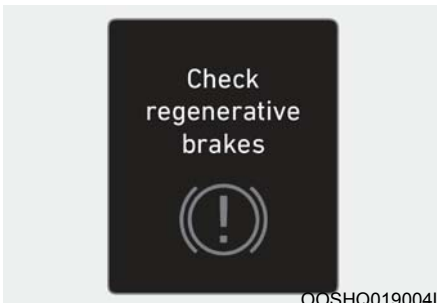

OOSHQ019004L

Ez az üzenet akkor jelenik meg, ha a fékrendszerben jelentkező meghibásodás miatt a fékek teljesítménye lecsökken, vagy a regeneratív fékberendezés nem megfelelően működik.

Ilyen esetben a fékpedál elmozdulása hosszabb lehet, és a fékút megnőhet.

**Stop vehicle and check brakes  
[Állítsa meg a gépkocsit, és  
ellenőrizze a fékeket]**



OOSHQ019006L

Ez az üzenet akkor jelenik meg, ha a fékrendszerben egy meghibásodás jelentkezik.

Azt tanácsoljuk, hogy ilyen esetben egy biztonságos helyen parkoljon le a gépkocsival, és átvizsgálás érdekében szállítsa azt a legközelebbi hivatalos HYUNDAI márkaszervizbe.

**Check Hybrid system  
[Ellenőrizze a hibrid rendszert]**



OOSHQ019005L

Ez az üzenet akkor jelenik meg, ha a hibrid vezérlőrendszerrel kapcsolatos probléma jelentkezik. Ne közlekedjen a gépkocsival, amikor a figyelmeztető üzenet megjelenik.

Ha ezt tapasztalja, akkor azt tanácsoljuk, hogy vizsgáltsa át a gépkocsit egy hivatalos HYUNDAI márkaszervizben.



**Stop safely and check Hybrid system [Biztonságosan álljon meg, és ellenőrizze a hibrid rendszert]**



OOSHQ019007L

Ez az üzenet akkor jelenik meg, ha a hibrid vezérlőrendszerrel kapcsolatos probléma jelentkezik. A probléma megoldásáig a visszajelző „HEV” villog, és egy figyelmeztető hangjelzés hallható. Ne közlekedjen a gépkocsival, amikor a figyelmeztető üzenet megjelenik.

Ha ezt tapasztalja, akkor azt tanácsoljuk, hogy vizsgálta át a gépkocsit egy hivatalos HYUNDAI márkaszervizben.

**Check Hybrid system. Do not start engine. [Ellenőrizze a hibrid rendszert. Ne indítsa be a motort.]**



OOSHQ019008L

Ez az üzenet akkor jelenik meg, amikor a hibrid akkumulátor töltöttségi szintje (SOC) alacsony. A probléma megoldásáig egy figyelmeztető hangjelzés hallható. Ne közlekedjen a gépkocsival, amikor a figyelmeztető üzenet megjelenik.

Ha ezt tapasztalja, akkor azt tanácsoljuk, hogy vizsgálta át a gépkocsit egy hivatalos HYUNDAI márkaszervizben.

**Stop safely and check power supply [Biztonságosan álljon meg, és ellenőrizze az áramellátást]**



OOSHQ019009L

Ez az üzenet akkor jelenik meg, ha az áramellátó rendszerben egy meghibásodás jelentkezik. Ilyen esetben egy biztonságos helyen parkoljon le a gépkocsival, és azt tanácsoljuk, hogy átvizsgálás érdekében szállíttassa azt a legközelebbi hivatalos HYUNDAI márkaszervizbe.

**Check virtual engine sound system [Ellenőrizze a virtuális motorhangot kibocsátó rendszert]**



OOSHQ019010L

Ez a figyelmeztető üzenet akkor jelenik meg, ha a virtuális motorhangot kibocsátó rendszerrel kapcsolatos probléma jelentkezik.

Ha ezt tapasztalja, akkor azt tanácsoljuk, hogy vizsgálta át a gépkocsit egy hivatalos HYUNDAI márkaszervizben.

**Refuel to prevent Hybrid battery damage [A hibrid akkumulátor károsodásának megelőzése érdekében tankoljon]**



OOSHQ019011L

Ez az üzenet akkor jelenik meg, amikor az üzemanyagtartály majdnem üres.

A hibrid akkumulátor károsodásának megelőzése érdekében töltsse fel a gépkocsi üzemanyagtartályát.

**Refill inverter coolant [Töltsön utána inverter hűtőfolyadékot]**



OOSHQ019012L

Ez az üzenet akkor jelenik meg, amikor az inverter hűtőfolyadék majdnem elfogyott.

Fel kell töltenie az inverter hűtőrendszerét hűtőfolyadékkal.

**Park with engine On to charge battery [Az akkumulátor töltéséhez parkoljon le járó motorral]**

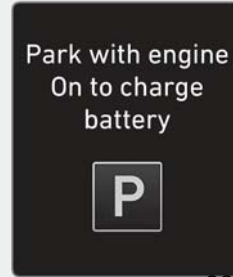

OOSHQ019013L

Ez az üzenet akkor jelenik meg, amikor a hibrid akkumulátor töltöttségi szintje (SOC) alacsony.

Ebben az esetben egy biztonságos helyen parkoljon le a gépkocsijával, hagyja járva a motort, és várjon addig, amíg a hibrid akkumulátor feltöltődik.

**Start engine to avoid battery discharge [Az akkumulátor lemerülésének megelőzése érdekében indítsa be a motort]**



OOSHQ019027L

Az üzenet megjelenése arról tájékoztatja a vezetőt, hogy a 12 V-os akkumulátor lemerülhet, ha a gyújtáskapcsoló ON állásban van (a  visszajelző lámpa nem világít).

Állítsa a gépkocsit menetkész () üzemmódba, hogy megelőzze a 12 V-os akkumulátor lemerülését.

**Unplug vehicle to start [Húzza ki a gépkocsiból a töltő csatlakozóját az indításhoz] (plug-in hibrid gépkocsi)**

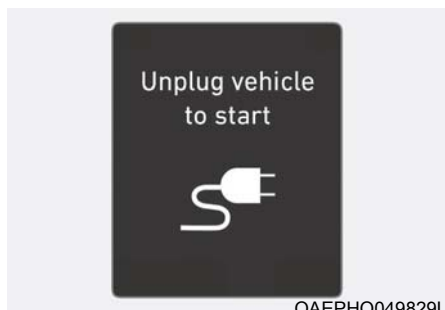

OAEPHQ049829L

Ez az üzenet akkor jelenik meg, ha úgy indítja be a motort, hogy nem húzta ki a töltőkábelt. Húzza ki a töltőkábelt, majd indítsa be a gépkocsit.

**Charging stopped. Check the AC charger [A töltés befejeződött. Ellenőrizze a váltakozó áramú töltőberendezést.]**

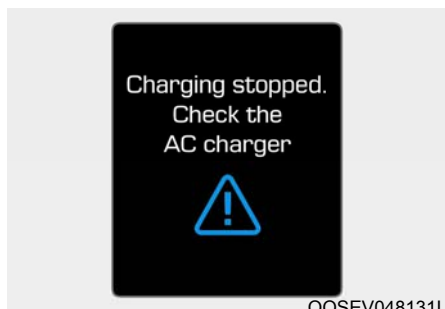

OOSEV048131L

- Ez a figyelmeztető üzenet akkor jelenik meg, ha a töltés a következő okok miatt leállt:
  - A külső váltakozó áramú töltőberendezéssel kapcsolatos probléma jelentkezik
  - A külső váltakozó áramú töltőberendezéssel végzett töltés leállt
  - A töltőkábel sérült

Ilyen esetben ellenőrizze, hogy jelentkezik-e bármilyen probléma a külső váltakozó áramú töltőberendezéssel, illetve a töltőkábellel kapcsolatosan.

Amennyiben ugyanez a probléma akkor is előfordul, amikor a gépkocsit egy normál működésű váltakozó áramú töltőberendezéssel vagy egy eredeti HYUNDAI hordozható töltőkábellel töltik, akkor azt tanácsoljuk, hogy vizsgálta át a gépkocsit egy hivatalos HYUNDAI márkaszervizben.

**Charging stopped. Check the cable connection [A töltés leállt. Ellenőrizze a kábel csatlakozását]**

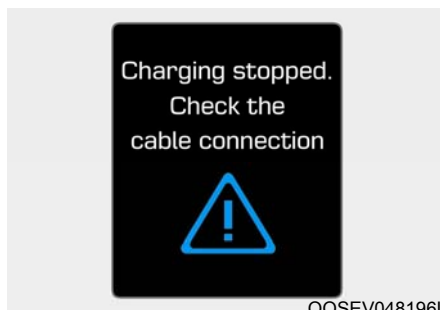

OOSEV048196L

Ez a figyelmeztető üzenet akkor jelenik meg, ha a töltés azért állt le, mert a töltőberendezés csatlakozódugója nem megfelelően csatlakozik a csatlakozóaljzatba.

Ilyen esetben húzza ki a töltőberendezés csatlakozódugóját, majd ismét csatlakoztassa. Ezután ellenőrizze, hogy fennáll-e bármilyen probléma (külső sérülés, idegen anyagok stb.) a töltőberendezés csatlakozódugójával és a csatlakozóaljzattal kapcsolatosan.

Amennyiben ugyanez a probléma akkor is előfordul, amikor a gépkocsit egy másik töltőkábellel vagy egy eredeti HYUNDAI hordozható töltőkábellel töltik, akkor azt tanácsoljuk, hogy vizsgálta át a gépkocsit egy hivatalos HYUNDAI márkaszervizben.

### **Remaining time [Hátralévő idő] (plug-in hibrid gépkocsi)**



Ez az üzenet az akkumulátor teljes töltöttségi szintjének eléréséig hátralévő időt jelzi ki.

### **Wait until fuel door unlocks [Várja meg, amíg az üzemanyagtöltő-nyílás ajtaja kireteszelődik] (plug-in hibrid gépkocsi)**



Ez az üzenet akkor jelenik meg, ha akkor próbálja meg kireteszteni az üzemanyag-töltő-nyílás fedelét, amikor az üzemanyagtartály nyomás alatt van. Várja meg, amíg az üzemanyagtartályban megszűnik a túlnyomás.

### **MEGJEGYZÉS**

- Akár 20 másodperc is eltelhet, amíg megtörténik az üzemanyag-töltő-nyílás fedelének kireteszelése.
- Ha az üzemanyag-töltő-nyílás ajtó befagyott, és emiatt nem nyílik, óvatos ütögetéssel vagy nyomogatásával törje meg körülötte a jeget, majd nyissa ki az ajtót.
- Ne feszegesse a fedelet. Ha szükséges, használjon bevizsgált jégmentesítő folyadékot (ne fagyálló hűtőfolyadékot), vagy álljon be fűtött helyre a gépkocsival, hogy a jég leolvadjon.

### **Check fuel door [Ellenőrizze az üzemanyag-töltő-nyílás fedelét] (plug-in hibrid gépkocsi)**



Ez az üzenet akkor jelenik meg, amikor menet közben az üzemanyag-töltő-nyílás fedele nyitva van, vagy valamilyen rendellenesség lépett fel.

**Fuel door unlocked [Az üzemanyagtöltő-nyílás fedele nincs reteszelve] (plug-in hibrid gépkocsi)**



OTMPHQ010033L

Az üzenet akkor jelenik meg, ha az üzemanyagtöltő-nyílás fedele nincs reteszelve. Ez azt is jelenti, hogy "készen áll a tankolásra". Kérjük, nyomja meg az üzemanyagtöltő-nyílás ajtó hátsó peremének középső részét a kinyitáshoz.

**Shift to P to charge [A töltéshez kapcsoljon „P” állásba] (plug-in hibrid gépkocsi)**

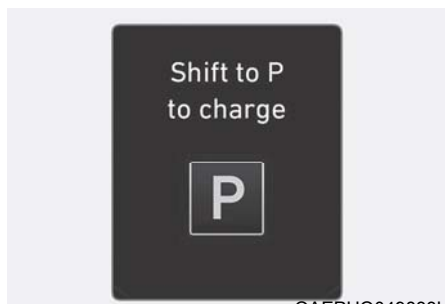

OAEPHQ049833L

Ez az üzenet akkor jelenik meg, amikor a töltő csatlakozódugót a csatlakozóaljzatba a fokozatváltó kar R (hátrameneti), N (üres) vagy D (előremeneti) állásában csatlakoztatják. Állítsa a sebességváltó kart P (parkolás) állásba, és kezdje újra a töltési folyamatot.

**Switching to Hybrid mode to allow heating or air conditioning [Hibrid üzemmódba kapcsolás a fűtés vagy a légkondicionálás lehetővé tétele érdekében] (plug-in hibrid gépkocsi)**

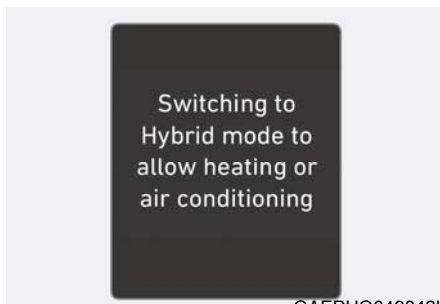

OAEPHQ049842L

Ez az üzenet akkor jelenik meg, amikor a gépkocsi automatikusan HEV üzemmódra vált, hogy lehetővé tegye a fűtés vagy a légkondicionálás bekapcsolását. Ez akkor következik be, amikor a hűtőfolyadék hőmérséklete alacsony (-14 °C-nál alacsonyabb), és a vezető bekapcsolja a fűtő- vagy a hűtőrendszert.

Ha a hűtőfolyadék hőmérséklete átlépi a -14 °C-ot, vagy a vezető kikapcsolja a fűtő- vagy a hűtőrendszert, a gépkocsi visszaáll az alapértelmezett (EV) üzemmódjába.

**Maintaining Hybrid mode to allow heating or air conditioning [A hibrid üzemmód fenntartása a fűtés vagy légkondicionálás lehetővé tétele érdekében] (plug-in hibrid gépkocsi)**



OAEPHQ049841L

Ez az üzenet akkor jelenik meg, amikor a gépkocsi a fűtés vagy a légkondicionálás lehetővé tétele érdekében fenntartja a HEV üzemmódot. Ha a vezető akkor nyomja meg a [HEV] gombot a HEV üzemmódból az EV üzemmódra átváltáshoz, amikor a fűtő- és hűtőrendszer bekapcsolt állapotú, és a hűtőfolyadék hőmérséklete  $-14\text{ }^{\circ}\text{C}$  alatt van, az üzemmód nem változik.

**Low/High System Temp. Maintaining Hybrid mode [Alacsony/magas a rendszer hőmérséklete. A hibrid üzemmód fenntartva] (plug-in hibrid gépkocsi)**

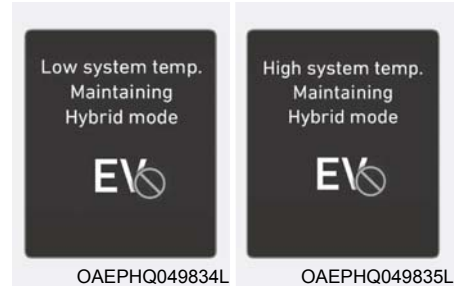

OAEPHQ049834L

OAEPHQ049835L

Ez az üzenet akkor jelenik meg, ha a magasfeszültségű (hibrid) akkumulátor hőmérséklete túl alacsony vagy túl magas. Ez a figyelmeztető üzenet az akkumulátor és a hibrid rendszer védelme érdekében jelenik meg.

**Low/High System Temp.  
Switching to Hybrid mode  
[Alacsony/magas a rendszer  
hőmérséklete. Átkapcsolás  
hibrid üzemmódra] (plug-in  
hibrid gépkocsi)**



Ez az üzenet akkor jelenik meg, ha a magasfeszültségű (hibrid) akkumulátor hőmérséklete túl alacsony vagy túl magas. Ez a figyelmeztető üzenet az akkumulátor és a hibrid rendszer védelme érdekében jelenik meg.

**Switching to Hybrid mode to  
lubricate engine [Átkapcsolás  
hibrid üzemmódra a motor  
kenése érdekében] (plug-in  
hibrid gépkocsi)**



Ez az üzenet akkor jelenik meg, amikor a gépkocsi a motor kenése érdekében a gyújtáskapcsoló ON állásában automatikusan HEV üzemmódra vált.

**Maintaining Hybrid mode to  
protect engine [A hibrid  
üzemmód fenntartása a motor  
védelme érdekében] (plug-in  
hibrid gépkocsi)**



Ez az üzenet akkor jelenik meg, amikor megnyomják a [HEV] gombot, de a motor kenése miatt nem lehet a HEV üzemmódról EV üzemmódra váltani.

**Exit SPORT mode to switch to  
EV [Az EV üzemmódba  
kapcsoláshoz lépjen ki a SPORT  
üzemmódból] (plug-in hibrid  
gépkocsi)**



Ez az üzenet akkor jelenik meg, amikor megnyomják a [HEV] gombot, de a bekapcsolt SPORT üzemmód miatt nem lehet a HEV üzemmódról EV üzemmódra váltani.

## Energy flow [Energiaáramlás]

A hibrid rendszer a különféle működési módokban folyó energiaáramlásról tájékoztatja a vezetőt. Menet közben a pillanatnyi energiaáramlás 11 módja határozható meg.

### Álló gépkocsi



A gépkocsi álló helyzetben van.  
(Nincs energiaáramlás)

### Elektromos meghajtás

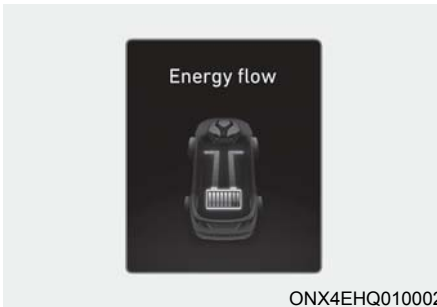

Kizárólag az elektromos motor hajtja a gépkocsit.  
(Akkumulátor → kerék)

### Kiegészítő meghajtás



Mind az elektromos motor, mind a belső égésű motor hajtja a gépkocsit.  
(Akkumulátor és belső égésű motor → kerék)

### Kizárólag belső égésű motor általi meghajtás

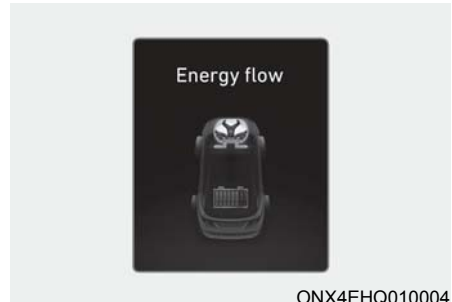

Kizárólag a belső égésű motor hajtja a gépkocsit.  
(Belső égésű motor → kerék)



## A belső égésű motor generátoros üzemmódja

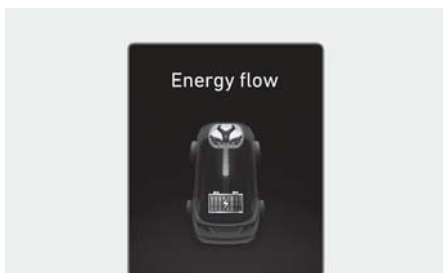

ONX4EHQ010005

Amikor a gépkocsi megáll, a belső égésű motor tölti a magasfeszültségű akkumulátort.

(Belső égésű motor → akkumulátor)

## Regeneratív fékezés

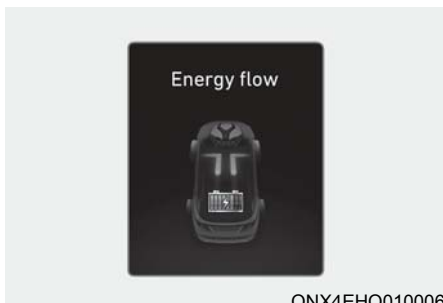

ONX4EHQ010006

A regeneratív fékberendezés tölti a magasfeszültségű akkumulátort.

(Kerék → akkumulátor)

## Motorfék

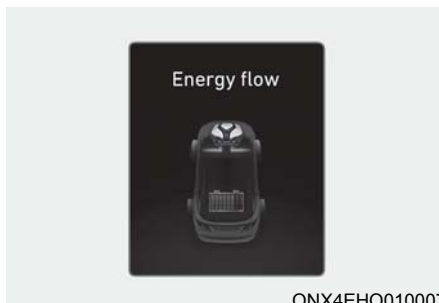

ONX4EHQ010007

A belső égésű motor fékező hatása lassítja a gépkocsit.

(Kerék → belső égésű motor)

## Energiatartalék

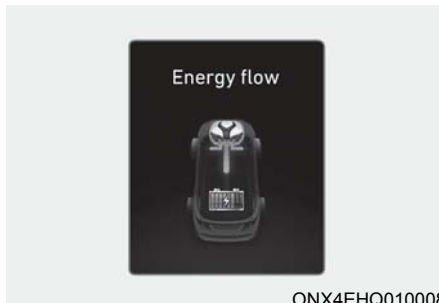

ONX4EHQ010008

A belső égésű motor egyidejűleg hajtja a gépkocsit és tölti a magasfeszültségű akkumulátort.

(Belső égésű motor → kerék és akkumulátor)

### **A belső égésű motor generátoros üzemmódja/elektromos motor általi meghajtás**

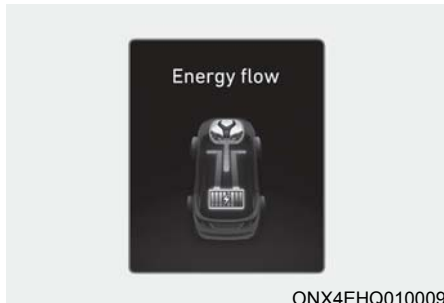

ONX4EHQ010009

A belső égésű motor tölti a magasfeszültségű akkumulátort, és az elektromos motor hajtja a gépkocsit.

(Belső égésű motor → akkumulátor → kerék)

### **A belső égésű motor generátoros üzemmódja/regeneratív fékezés**

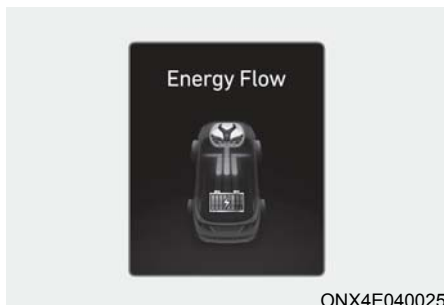

ONX4E040025

A belső égésű motor és a regeneratív fékberendezés tölti a magasfeszültségű akkumulátort.

(Belső égésű motor és kerék → akkumulátor)

### **A belső égésű motor motorfék üzemmódja/regeneratív fékezés**

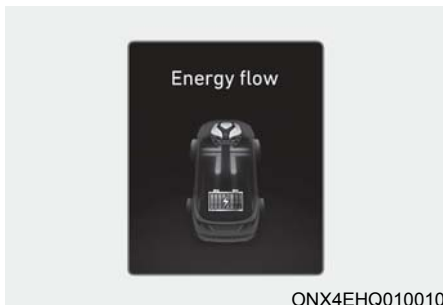

ONX4EHQ010010

A belső égésű motor fékhatása egyidejűleg lassítja a gépkocsit és tölti a magasfeszültségű akkumulátort.

(Kerék → belső égésű motor és akkumulátor)

### **Start engine to avoid battery discharge [Az akkumulátor lemerülésének megelőzése érdekében indítsa be a motort]**



ODN8HQ019030L

Ha egy ideig nem indítja be a belső égésű motort, amikor a motorindító/-leállító gomb ACC vagy ON állásban van, lemerülhet az akkumulátor. Kérjük, hogy a 12 V-os akkumulátor lemerülésének megelőzése érdekében indítsa be a belső égésű motort.

## A HIBRID RENDSZERRE VONATKOZÓ BIZTONSÁGI ÓVINTÉZKEDÉSEK

### A hibrid gépkocsi alkatrészei

#### Magasfeszültségű akkumulátor rendszer

- HPCU (Hybrid Power Control Unit - Hibrid áramellátás vezérlőegység) \*<sup>1</sup>

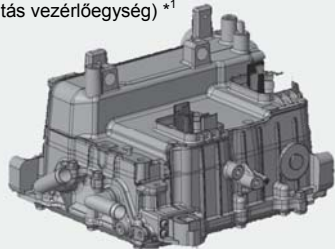

OTMHQ010013

- Magasfeszültségű akkumulátor rendszer \*<sup>2</sup>

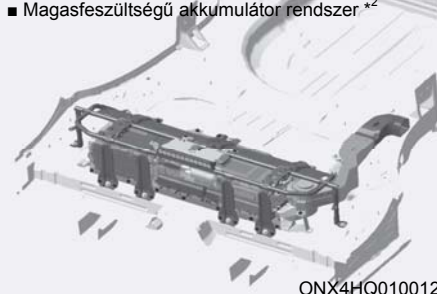

ONX4HQ010012

- Magasfeszültségű akkumulátor rendszer \*<sup>2</sup> (plug-in hibrid gépkocsi)



ONX4EPHQ011017L

\*<sup>1</sup>: A motortérben helyezkedik el

\*<sup>2</sup>: A hátsó ülések alatt helyezkedik el

### VIGYÁZAT

Soha ne érintse meg a narancssárga színű vagy a magasfeszültségre figyelmeztető címkével ellátott egységeket, beleértve a vezetékeket, kábeleket és csatlakozásokat. Ha a szigetelések vagy burkolatok sérültek vagy hiányoznak, súlyos vagy halálos sérüléseket okozó áramütés következhet be.

### VIGYÁZAT

A motortérben lévő biztosítékok cseréje közben soha ne érintse meg a HPCU egységet. A HPCU magasfeszültség alatt áll. A HPCU megérintése áramütést okozhat, ami súlyos vagy halálos sérülést eredményezhet.

### VIGYÁZAT

A hibrid rendszerben a hibrid akkumulátor magasfeszültséget használ az elektromos motor és egyéb egységek működtetéséhez. Ez a magasfeszültségű hibrid akkumulátor rendszer rendkívül veszélyes lehet.

Soha ne érintse meg a hibrid rendszert. Ha megérinti a hibrid akkumulátor rendszert, súlyos vagy halálos sérülések veszélye áll fenn.

## FIGYELEM

- Ne halmozzon fel semmit sem a magasfeszültségű akkumulátor mögötti területen. Egy ütközésben az akkumulátor instabillá válhat, vagy a teljesítménye lecsökkenhet.
- Ne fejtsen ki nagy erőt és ne halmozzon fel tárgyakat a csomagterben a magasfeszültségű akkumulátor fölé. Egy ilyen kísérlet deformálhatja a magasfeszültségű akkumulátor házát, ami biztonsági problémákat vagy a teljesítmény lecsökkenését okozhatja.
- Óvatosan járjon el, amikor gyúlékony folyadékokat helyez a csomagterbe. Működési problémákat és biztonsági kockázatokat okozhat, ha a folyadék kiszivárog, és a magasfeszültségű akkumulátorba folyik.

■ Meghajtómotor \*<sup>3</sup>



OTMHQ010015

\*<sup>3</sup>: A motortérben helyezkedik el

## VIGYÁZAT

- Ne szerelje szét a magasfeszültségű motor csatlakozóját. A magasfeszültségű motor csatlakozójában visszamaradó magasfeszültség jelentkezhet. Ha magasfeszültséggel kerül érintkezésbe, az halálos vagy súlyos sérülésekhez vezethet.
- Azt tanácsoljuk, hogy gépkocsija hibrid rendszerének átvizsgálását vagy javítását kizárólag hivatalos HYUNDAI márkaszervizben végeztesse el.

## VIGYÁZAT

- Ne szerelje szét vagy ne módosítsa a magasfeszültségű akkumulátor rendszert. Ha így cselekszik, az áramütést okozhat, ami halálos vagy súlyos sérülést eredményezhet.
- Ha helytelenül végzi a hibrid rendszer alkatrészeinek szét- vagy összeszerelését, az a teljesítmény csökkenését vagy a gépkocsi megbízhatóságának leromlását eredményezheti.
- Ha az elektrolit érintkezésbe kerül valamelyik testrészével, ruházatával, vagy a szemébe jut, azonnal öblítse le nagy mennyiségű friss csapvízzel. Minél előbb vizsgáltassa meg a szemét egy szakorvossal.



## VIGYÁZAT

Soha ne szerelje össze vagy szét a magasfeszültségű akkumulátor rendszert.

- Ha szét- vagy összeszereli a magasfeszültségű akkumulátor rendszert, a gépkocsi élettartama és teljesítménye lecsökkenhet.
- Amennyiben ellenőrizni szeretné a magasfeszültségű akkumulátor rendszert, akkor azt tanácsoljuk, hogy egy hivatalos HYUNDAI márkaszervizben vizsgálta át a gépkocsit.
- Ne érintse meg a magasfeszültségű akkumulátort és a motorhoz csatlakozó magasfeszültségű (narancssárga színű) kábeleket. Súlyos égési sérülések és elektromos áramütések következhetnek be. A biztonsága érdekében ne érintse meg az elektronikus egységeket és az elektronikus kábelek burkolatát. Ne távolítsa el az elektronikus egységek és az elektronikus kábelek burkolatát. Különösen ügyeljen arra, hogy soha ne érjen hozzá a magasfeszültségű akkumulátor rendszerhez, amikor a hibrid rendszer üzemel. Ez súlyos vagy halálos sérüléshez vezethet.



## VIGYÁZAT

- Soha ne használja a hibrid rendszer egységeit (magasfeszültségű akkumulátor, inverter és konverter) bármilyen egyéb célra.
- Ne használjon jóváhagyás nélküli akkumulátortöltőt a magasfeszültségű akkumulátor feltöltéséhez. Ha így jár el, az súlyos vagy halálos sérüléshez vezethet.
- Soha ne helyezze a magasfeszültségű rendszer elemeit tűz közelébe vagy tűzbe.
- Soha ne fúrja meg, illetve ne üsse meg a hibrid rendszer egységeit, mert károsodást szenvedhetnek. Súlyos vagy halálos sérülést eredményező áramütés következhet be.

## MEGJEGYZÉS

- Amikor a gépkocsi fényezését fényezőkamrában szárítják, a hőtartás 70 °C esetén ne haladja meg a 30 percet, míg 80 °C esetén a 20 percet.
- Ne mossa a motorteret vízzel. A víz elektromos áramütést okozhat, és károsíthatja az elektronikus alkatrészeket.



## VIGYÁZAT

Ez a hibrid gépkocsi a magasfeszültségű akkumulátor rendszer részét képező invertert és konvertert használja a magasfeszültség létrehozására. A hibrid akkumulátor rendszerben lévő magasfeszültség rendkívül veszélyes: súlyos égési sérüléseket és elektromos áramütéseket okozhat. Ez súlyos vagy halálos sérüléshez vezethet.

- A biztonsága érdekében soha ne érintse meg, cserélje ki, szerelje szét vagy távolítsa el a hibrid rendszert, beleértve az alkatrészeit, a kábeleket és a csatlakozókat. A súlyos vagy halálos égési sérülések vagy elektromos áramütések következhetnek be, ami súlyos vagy halálos sérüléseket okozhat, ha figyelmen kívül hagyja ezt a figyelmeztetést.
- Amikor a hibrid rendszer működik, a berendezés elemei felforrósodhatnak. Mindig óvatosan járjon el, mert a magasfeszültség égési sérüléseket és elektromos áramütést okozhat.
- Ne öntsön folyadékot a HPCU, HSG egységekre, a motorra és a biztosítékokra. Ha a hibrid rendszer egységei folyadékkal érintkeznek, az elektromos áramütést okozhat.

## Biztonsági letiltó csatlakozó

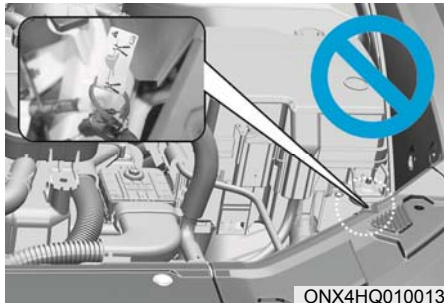

Vészhelyzetben a magasfeszültségű akkumulátor leválasztásához vágja el a biztonsági letiltó csatlakozó kábelét.

## VIGYÁZAT

Vészhelyzetben kívül soha ne kösse le a biztonsági letiltó csatlakozót, és ne vágja el a kábelét.

Súlyos problémák merülhetnek fel, például a gépkocsi nem indul be.

## Hibrid akkumulátort hűtő cső



A hibrid akkumulátort hűtő cső nyílása a hátsó ülések közepén helyezkedik el. A hűtőcső hűti a hibrid akkumulátort. Ha valami elzárja a hibrid akkumulátort hűtő cső nyílását, a hibrid akkumulátor túlmelegedhet.

Rendszeresen tisztítsa a hibrid akkumulátor hűtőcsövét egy száraz kendővel.

## VIGYÁZAT

- Soha ne tisztítsa a hibrid akkumulátor hűtőcsövét nedves kendővel. Ha víz kerül a hibrid akkumulátor rendszer hűtőcsövébe, a hibrid akkumulátor áramütést okozhat, ami súlyos károkat, sérüléseket vagy halált eredményezhet.
- A hibrid akkumulátor lítiumion-polymer felépítésű. A hibrid akkumulátor helytelen kezelés esetén a környezetre veszélyes. Továbbá áramütést és súlyos égési sérüléseket okozhat, ami súlyos vagy halálos sérülést eredményezhet.
- Ne hagyja, hogy bármilyen folyadék ráfolyjon a hibrid akkumulátor hűtőcsövére, mert az rendkívül veszélyes. Ez áramütést vagy súlyos sérüléseket okozhat.
- Ne fedje le a hűtőcsövet.
- Ne helyezzen semmilyen tárgyat a hibrid akkumulátort hűtő cső belsejébe, mert az lecsökkenti a hűtőcső keresztmetszetét. Ha a hűtőcsövet bármilyen tárgy elzárja, azonnal forduljon egy hivatalos HYUNDAI márkaszervizhez.
- Soha ne helyezzen folyadékot tároló palackot/edényt a hűtőcsőre vagy annak közelébe. Ha a folyadék kifolyik, a csomagterben elhelyezkedő hibrid akkumulátor károsodhat.
- A csomagterben minden rakományt rögzítsen, hogy megakadályozza menet közben történő elmozdulásukat. Ha egy éles vagy nehéz tárgy erősen nekicsapódik a csomagtér belső falának, vagy átlukasztja azt, a hibrid akkumulátor rendszer károsodhat, ami leronthatja a teljesítményét.
- Ne helyezzen semmilyen tárgyat a hűtőcső nyílása elé.

## Egy baleset bekövetkezésekor

### VIGYÁZAT

- A biztonsága érdekében ne érintse meg a magasfeszültségű kábeleket, csatlakozókat és a rendszer alkatrészeit. A magasfeszültség alatt álló alkatrészek narancssárga színűek.
- Egyes kábelek vagy vezetékek a gépkocsi belsejében vagy külseje felől láthatóak lehetnek. Soha ne érintse meg a vezetékeket, kábeleket, mert annak következménye áramütés és súlyos vagy halálos sérülés lehet.
- A gépkocsiból történő bármilyen elektrolit szivárgása nemcsak mérgező, hanem gyúlékony is. Ha ilyet tapasztal, nyissa ki az ablakokat, és maradjon biztonságos távolságra a gépkocsitól, lehetőleg az úttesten kívül tartózkodjon.  
Haladéktalanul hívja a tűzoltóságot, vagy lépjen kapcsolatba egy hivatalos HYUNDAI márkaszervizzel, és tájékoztassa őket arról, hogy egy hibrid gépkocsi érintett az eseményben.
- Ha a gépkocsi súlyosan károsodott, maradjon biztonságos, legalább 15 méteres távolságban a gépkocsitól és más gépkocsiktól vagy gyúlékony anyagoktól.

### VIGYÁZAT

Ha tűz üt ki:

- Ha kis kiterjedésű tűz üt ki, használjon elektromos tüzekhez való tűzoltó készüléket (ABC, BC).

Ha a tűz a korai stádiumban nem oltható el, maradjon biztonságos távolságra a gépkocsitól, és azonnal hívja a helyi tűzoltókat. Arról is tájékoztassa őket, hogy egy hibrid gépkocsi érintett az eseményben.

Ha a tűz áttérjed a magasfeszültségű akkumulátorra, nagy mennyiségű vízre van szükség a tűz eloltásához.

Kis mennyiségű víz vagy nem elektromos tüzekhez való tűzoltó készülék használata elektromos áramütés miatti súlyos sérüléseket vagy halált okozhat.

- Ha bármilyen szikrát, gázszivárgást, lángokat vagy folyadékszivárgást észlel, haladéktalanul hívja a tűzoltóságot, vagy lépjen kapcsolatba egy hivatalos HYUNDAI márkaszervizzel. Arról is tájékoztassa őket, hogy egy hibrid gépkocsi érintett az eseményben.

### VIGYÁZAT

Ha a gépkocsi víz alá merül:

Ha a gépkocsiját víz árasztja el, a magasfeszültségű akkumulátor áramütést vagy tüzet okozhat. Ezért kapcsolja ki a hibrid rendszert, vegye magához a kulcsot, és meneküljön egy biztonságos helyre. Soha ne kíséreljen meg érintkezésbe kerülni az elárasztott gépkocsival.

Azonnal lépjen kapcsolatba egy hivatalos HYUNDAI márkaszervizzel, és tájékoztassa őket arról, hogy egy hibrid gépkocsi érintett az eseményben.

## Ha a hibrid gépkocsi üzemképtelenné válik

Ha a magasfeszültségű akkumulátor vagy a 12 V-os akkumulátor lemerül, illetve ha az üzemanyagtartály kiürül, előfordulhat, hogy menet közben a hibrid rendszer működésképtelenné válik. Ha a hibrid rendszer nem működik, a következőkben leírtak szerint járjon el:

1. Fokozatosan csökkentse a gépkocsi sebességét. A gépkocsival húzódjon le az útról egy biztonságos helyre.
2. Ellenőrizze, hogy a sebességváltó gomb P (parkolás) állásban van-e.
3. Kapcsolja be az elakadásjelző vészvillogót.
4. Kapcsolja OFF állásba a gyújtáskapcsolót, és ismét próbálja meg beindítani a hibrid rendszert, miközben lenyomja a fékpedált, és elfordítja a gyújtáskapcsolót.
5. Ha a hibrid rendszer továbbra sem működik, akkor kövesse a 8. fejezet „Ha a 12 V-os akkumulátor lemerül” című részében leírtakat.

A gépkocsi külső akkumulátorról történő beindítása előtt ellenőrizze az üzemanyagszintet és a külső akkumulátorról történő indítás pontos folyamatát. További részletekkel kapcsolatosan tanulmányozza a 8. fejezet „Ha a 12 V-os akkumulátor lemerül” című részében leírtakat. Ha az üzemanyagszint alacsony, ne próbálja meg úgy közlekedni a gépkocsival, hogy kizárólag az akkumulátor által biztosított áramellátásra hagyatkozik. A magasfeszültségű akkumulátor lemerülhet, ami a hibrid rendszer kikapcsolását eredményezi.





# 2. Gépkocsira vonatkozó információk

A gépkocsi külső áttekintése (I) - hibrid gépkocsi .....	2-3
A gépkocsi külső áttekintése (II) - hibrid gépkocsi .....	2-5
A gépkocsi utasterének áttekintése (I) - hibrid gépkocsi .....	2-7
A gépkocsi utasterének áttekintése (II) - hibrid gépkocsi .....	2-8
Ismerkedés a műszerfallal (I) - hibrid gépkocsi.....	2-9
Ismerkedés a műszerfallal (II) - hibrid gépkocsi.....	2-11
Ismerkedés a műszerfallal (III) - hibrid gépkocsi.....	2-13
Motortér - hibrid gépkocsi.....	2-14
A gépkocsi külső áttekintése (I) - plug-in hibrid gépkocsi.....	2-15
A gépkocsi külső áttekintése (II) - plug-in hibrid gépkocsi .....	2-17
A gépkocsi utasterének áttekintése (I) - plug-in hibrid gépkocsi .....	2-19
A gépkocsi utasterének áttekintése (II) - plug-in hibrid gépkocsi .....	2-20
Ismerkedés a műszerfallal (I) - plug-in hibrid gépkocsi.....	2-21
Ismerkedés a műszerfallal (II) - plug-in hibrid gépkocsi.....	2-23
Ismerkedés a műszerfallal (III) - plug-in hibrid gépkocsi.....	2-25
Motortér - plug-in hibrid gépkocsi.....	2-26
Méretek.....	2-27
Motor .....	2-27
Izzók teljesítménye .....	2-28
Gumiabroncsok és keréktárcsák .....	2-29
Gumiabroncsok terhelési és sebességindexe (Európa) .....	2-30
Légkondicionáló rendszer .....	2-30
A jármű össztömege .....	2-30
Csomagtér térfogata.....	2-31
Ajánlott kenőanyagok és feltöltési mennyiségek.....	2-32
Ajánlott motorolaj (Európa) .....	2-33
Ajánlott SAE viszkozitás .....	2-33
Alvázszám (VIN) .....	2-34
Gépkocsi jóváhagyási adattábla.....	2-34

---

Gumiabroncs légnnyomás adattábla .....	2-34
Motorszám.....	2-35
Légkondicionáló kompresszor adattábla.....	2-35
Töltésinformációs címke.....	2-35
Megfelelőségi nyilatkozat.....	2-35
Üzemanyag címke.....	2-36
Benzinmotor .....	2-36

## A GÉPKOCSI KÜLSŐ ÁTTEKINTÉSE (I) - HIBRID GÉPKOCSI

■ Előnézet



A tényleges kialakítás az ábrázolttól eltérő lehet.

ONX4E010001

1. Motorháztető.....	5-39	5. Panoráma napfénytető .....	5-34
2. Első lámpatest .....	9-56	6. Első ablaktörlőlapátok .....	9-25
3. Gumiabroncsok, keréktárcsák és kerekek .....	9-33	7. Ablakok .....	5-29
4. Külső visszapillantó tükör .....	5-26	8. Első radar .....	7-14

- Előlnézet
- N Line



A tényleges kialakítás az ábrázolttól eltérő lehet.

ONX4EN011001L

1. Motorháztető .....	5-39	5. Panoráma napfénytető .....	5-34
2. Első lámpatest .....	9-56	6. Első ablaktörlőlapátok .....	9-25
3. Gumiabroncsok, keréktárcsák és kerekek .....	9-33	7. Ablakok .....	5-29
4. Külső visszapillantó tükör .....	5-26	8. Első radar .....	7-14

## A GÉPKOCSI KÜLSŐ ÁTTEKINTÉSE (II) - HIBRID GÉPKOCSI

■ Hátnézet



- |                                     |      |   |       |
|-------------------------------------|------|---|-------|
| 1. Ajtó .....                       | 5-13 | 5. Felülre szerelt harmadik féklámpa..... | 9-67  |
| 2. Üzemanyagtöltő-nyílás ajtó ..... | 5-51 | 6. Hátsó ablaktörlőlapát.....             | 9-27  |
| 3. Hátsó kombinált lámpatest .....  | 9-63 | 7. Antenna .....                          | 5-109 |
| 4. Csomagtérajtó .....              | 5-41 | 8. Tolatókamera .....                     | 7-108 |

- Hátnézet
- N Line

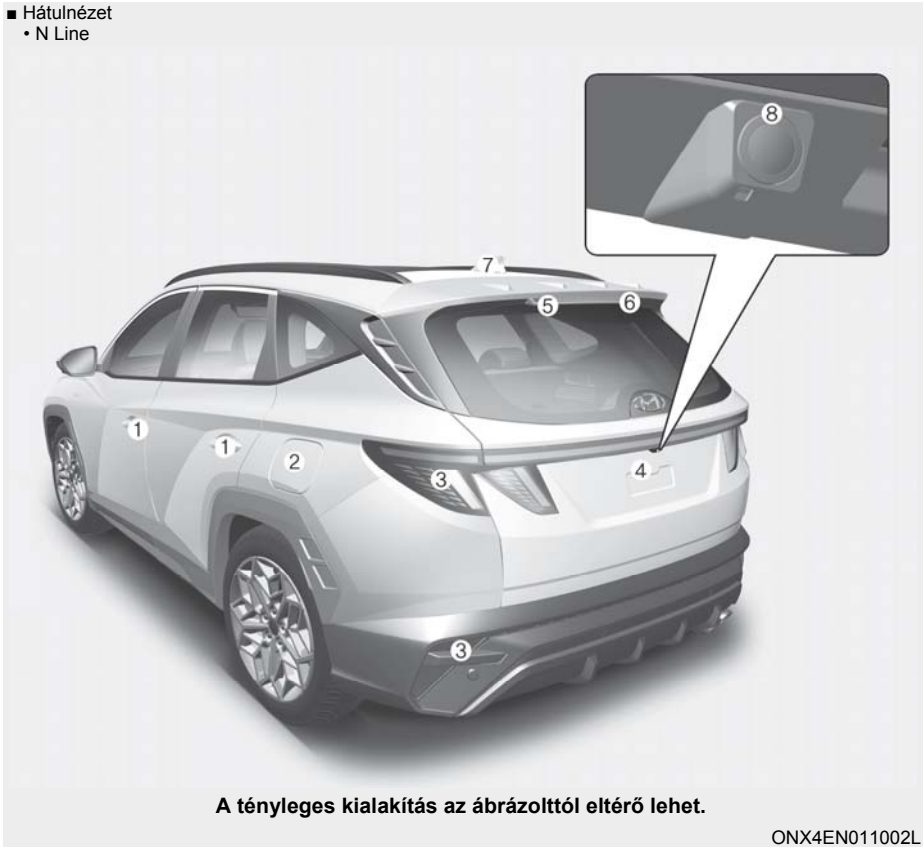

1. Ajtó.....	5-13	5. Felülre szerelt harmadik féklámpa .....	9-67
2. Üzemanyagtöltő-nyílás ajtó.....	5-51	6. Hátsó ablaktörőlapát.....	9-27
3. Hátsó kombinált lámpatest.....	9-63	7. Antenna .....	5-109
4. Csomagtérajtó.....	5-41	8. Tolatókamera.....	7-108

## A GÉPKOCSI UTASTERÉNEK ÁTTEKINTÉSE (I) - HIBRID GÉPKOCSI

### ■ Balkormányos változatok



A tényleges kialakítás az ábrázolttól eltérő lehet.

ONX4H010003

- |   |      |   |      |
|---|------|---|------|
| 1. Belső ajtókilincs .....                            | 5-15 | 8. Motoros működtetésű csomagterajtó gomb.....                    | 5-43 |
| 2. Elektromos ablakemelő kapcsolók.....               | 5-29 | 9. ESC OFF (kikapcsolás) gomb ....                                | 6-32 |
| 3. Elektromos ablakmozgatást letiltó kapcsoló .....   | 5-32 | 10. 12 V-os akkumulátort visszaállító kapcsoló.....               | 8-5  |
| 4. Külső visszapillantó tükör behajtás kapcsoló ..... | 5-28 | 11. Kormánykerék .....  | 5-23 |
| 5. Külső visszapillantó tükör állítógomb .....        | 5-27 | 12. Kormánykerék magassági és mélységi helyzetét állító kar ..... | 5-23 |
| 6. Központi zár nyomógomb .....                       | 5-15 | 13. Biztosítéktábla .....   | 9-45 |
| 7. Fényszórómagasság-állító berendezés.....           | 5-61 | 14. Motorháztető nyitókar.....                                    | 5-39 |
|   |      | 15. Ülés .....  | 3-2  |



## A GÉPKOCSI UTASTERÉNEK ÁTTEKINTÉSE (II) - HIBRID GÉPKOCSI

■ Jobbkormányos változatok



A tényleges kialakítás az ábrázolttól eltérő lehet.

ONX4EH010003R

- |   |      |  |      |
|---|------|--|------|
| 1. Belső ajtókilincs .....                            | 5-15 | 8. Motoros működtetésű csomagterajtó gomb .....      | 5-43 |
| 2. Elektromos ablakemelő kapcsolók .....              | 5-29 | 9. ESC OFF (kikapcsolás) gomb .....                  | 6-32 |
| 3. Elektromos ablakmozgatást letiltó kapcsoló .....   | 5-32 | 10. 12 V-os akkumulátort visszaállító kapcsoló ..... | 8-5  |
| 4. Külső visszapillantó tükör behajtás kapcsoló ..... | 5-28 | 11. Kormánykerék .....                               | 5-23 |
| 5. Külső visszapillantó tükör állítógomb .....        | 5-27 | 12. Gyújtáskapcsoló .....                            | 6-5  |
| 6. Központi zár nyomógomb .....                       | 5-15 | 13. Biztosítéktábla .....                            | 9-45 |
| 7. Fényszórómagasság-állító berendezés .....          | 5-61 | 14. Motorháztető nyitókar .....                      | 5-39 |
|   |      | 15. Ülés .....                                       | 3-2  |

## ISMERKEDÉS A MŰSZERFALLAL (I) - HIBRID GÉPKOCSI

### ■ Balkormányos változatok

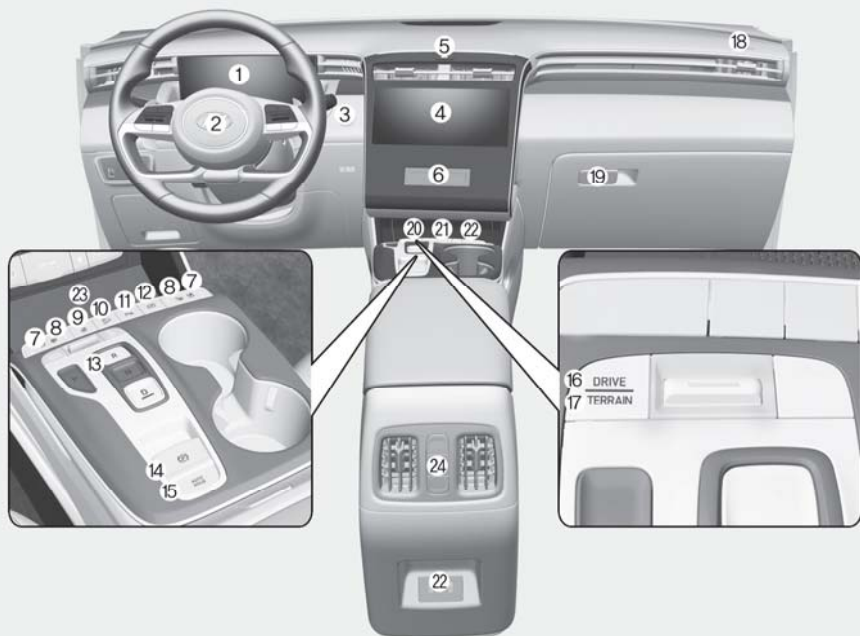

**A tényleges kialakítás az ábrázolttól eltérő lehet.**

ONX4EH010004

- |   |      |   |                     |
|---|------|---|---------------------|
| 1. Műszercsoport .....                      | 4-2  | 10. DBC kapcsoló.....   | 6-38                |
| 2. Vezető oldali első légszák .....         | 3-51 | 11. Biztonságos parkolás gomb .....   | 7-131               |
| 3. Motorindító/-leállító gomb .....         | 6-8  | 12. Parkolás/hátratekintés gomb .....                                       | 7-109, 7-115, 7-138 |
| 4. Információs-szórakoztató rendszer .....  | 4-56 | 13. Sebességfokozat-váltó gomb .....  | 6-13                |
| 5. Elakadásjelző/vészvillogó kapcsoló ..... | 8-3  | 14. EPB (Electronic Parking Brake - Elektronikus rögzítőfék) kapcsoló ..... | 6-22                |
| 6. Légkondicionáló berendezés .....         | 5-74 | 15. Auto Hold (automatikus rögzítőfék) kapcsoló .....                       | 6-27                |
| 7. Ülészellőztetés.....                     | 3-23 | 16. Vezetési mód gomb.....  | 6-49                |
| 8. Ülősfűtés.....                           | 3-21 | 17. Terrain [Terep] üzemmód gomb (Off-road).....                            | 6-42                |
| 9. Kormánykerékfűtés.....                   | 5-23 |   |                     |



**A tényleges kialakítás az ábrázolttól eltérő lehet.**

ONX4EH010004

- |                                    |       |                                       |       |
|------------------------------------|-------|---------------------------------------|-------|
| 18. Utas oldali első légszák ..... | 3-51  | 21. Elektromos csatlakozójzat .....   | 5-99  |
| 19. Kesztyűtartó .....             | 5-95  | 22. USB-töltő .....                   | 5-100 |
| 20. USB-csatlakozó .....           | 5-109 | 23. Vezeték nélküli töltőrendszer.... | 5-100 |
|                                    |       | 24. Légkondicionáló berendezés a      |       |
|                                    |       | második sorban .....                  | 5-76  |

## ISMERKEDÉS A MŰSZERFALLAL (II) - HIBRID GÉPKOCSI

■ Jobbkormányos változatok



**A tényleges kialakítás az ábrázolttól eltérő lehet.**

ONX4EH010004R

- |   |      |   |                     |
|---|------|---|---------------------|
| 1. Műszercsoport .....                      | 4-2  | 10. DBC kapcsoló.....   | 6-38                |
| 2. Vezető oldali első légszák .....         | 3-51 | 11. Biztonságos parkolás gomb .....   | 7-131               |
| 3. Motorindító/-leállító gomb .....         | 6-8  | 12. Parkolás/hátratekintés gomb .....                                       | 7-109, 7-115, 7-138 |
| 4. Információs-szórakoztató rendszer .....  | 4-56 | 13. Sebességfokozat-váltó gomb .....  | 6-13                |
| 5. Elakadásjelző/vészvillogó kapcsoló ..... | 8-3  | 14. EPB (Electronic Parking Brake - Elektronikus rögzítőfék) kapcsoló ..... | 6-22                |
| 6. Légkondicionáló berendezés .....         | 5-74 | 15. Auto Hold (automatikus rögzítőfék) kapcsoló .....                       | 6-27                |
| 7. Ülészellőztetés.....                     | 3-23 | 16. Vezetési mód gomb.....  | 6-49                |
| 8. Ülészűtés.....                           | 3-21 | 17. Terrain [Terep] üzemmód gomb (Off-road).....                            | 6-42                |
| 9. Kormánykerékfűtés.....                   | 5-23 |   |                     |



ONX4EH010004R

- |                                    |       |  |       |
|------------------------------------|-------|--|-------|
| 18. Utas oldali első légszák ..... | 3-51  | 21. Elektromos csatlakozójzat .....                      | 5-99  |
| 19. Kesztyűtartó .....             | 5-95  | 22. USB-töltő .....                                      | 5-100 |
| 20. USB-csatlakozó .....           | 5-109 | 23. Vezeték nélküli töltőrendszer .....                  | 5-100 |
|                                    |       | 24. Légkondicionáló berendezés a<br>második sorban ..... | 5-76  |

## ISMERKEDÉS A MŰSZERFALLAL (III) - HIBRID GÉPKOCSI

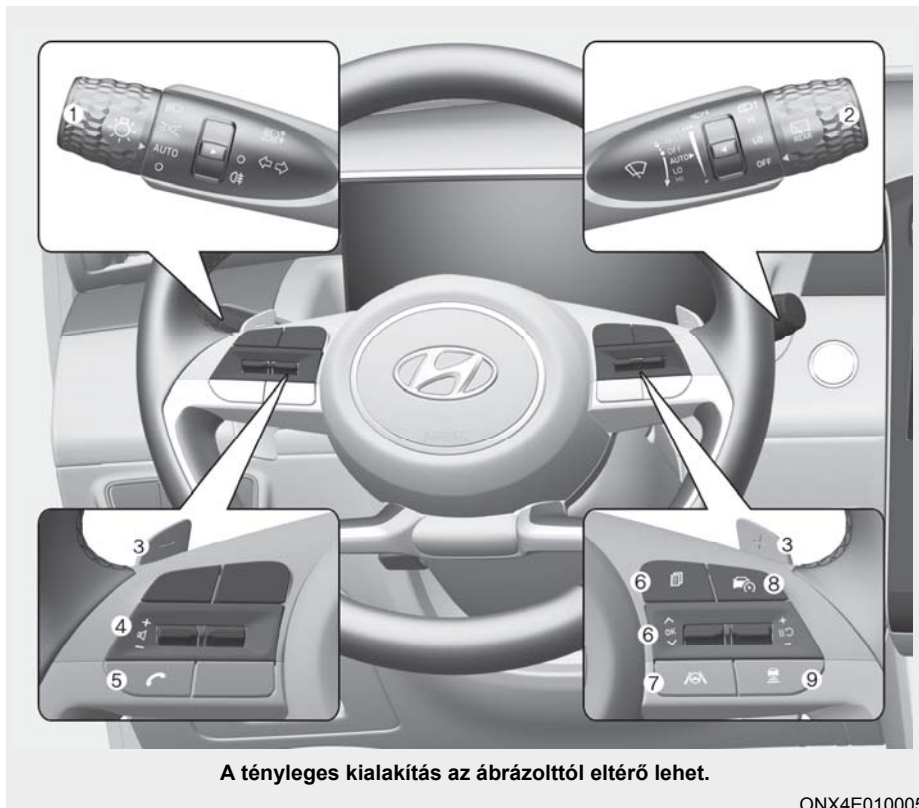

- |   |       |   |      |
|---|-------|---|------|
| 1. Világításkapcsoló kar .....                            | 5-57  | 6. Az LCD kijelző beállítása.....                 | 4-33 |
| 2. Ablaktörölő és -mosó kapcsolókar .....                 | 5-70  | 7. Sávtartást segítő rendszer gomb .....          | 7-30 |
| 3. Kormánykeréken lévő kapcsolókarok.....                 | 6-18  | 8. Vezetési segítség gomb .....                   | 7-71 |
| 4. Audiorendszer kezelőszervek a kormánykeréken .....     | 5-109 | 9. Gépkocsik közötti követési távolság gomb ..... | 7-76 |
| 5. Bluetooth® telefonkihangsító rendszer kezelőgomb ..... | 5-111 |   |      |

## MOTORTÉR - HIBRID GÉPKOCSI

- Smartstream G1.6 T-GDi HEV
- Balkormányos változatok

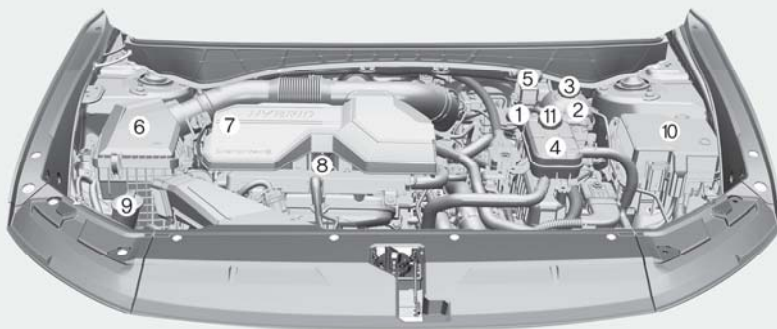

- Jobbkormányos változatok

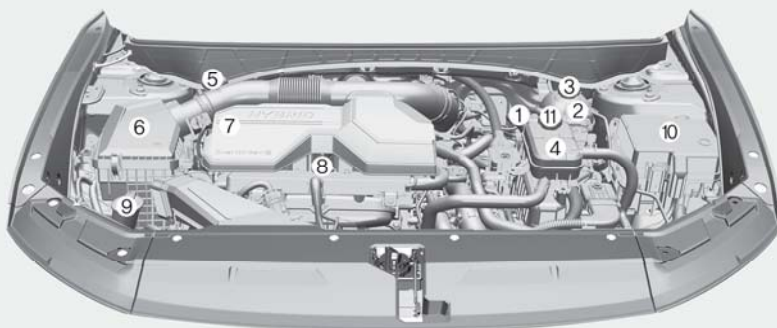

ONX4EH090001/ONX4EH090001R

- |   |   |
|---|---|
| 1. ECU  | 7. Motorolaj-betöltő nyílás sapka ....9-16        |
| 2. Hűtőfolyadék kiegyenlítő tartály ..... 9-18          | 8. Motorolajsint-mérő pálca .....9-16             |
| 3. Hűtőfolyadék kiegyenlítő tartály sapka ..... 9-18    | 9. Szélvédőmosó folyadéktartály ....9-22          |
| 4. Inverter hűtőfolyadék kiegyenlítő tartály ..... 9-18 | 10. Biztosítéktábla .....9-49                     |
| 5. Fékfolyadéktartály ..... 9-21                        | 11. Inverter hűtőfolyadék tartály sapka .....9-16 |
| 6. Levegőszűrő ..... 9-23                               |   |



## A GÉPKOCSI KÜLSŐ ÁTTEKINTÉSE (I) - PLUG-IN HIBRID GÉPKOCSI

■ Előnézet



- |  |      |                                 |      |
|--|------|---------------------------------|------|
| 1. Motorháztető.....                               | 5-39 | 5. Panoráma napfénytető .....   | 5-34 |
| 2. Első lámpatest .....                            | 9-56 | 6. Első ablaktörlőlapátok ..... | 9-25 |
| 3. Gumiabroncsok, keréktárcsák<br>és kerekek ..... | 9-33 | 7. Ablakok .....                | 5-29 |
| 4. Külső visszapillantó tükör .....                | 5-26 | 8. Első radar .....             | 7-14 |



- Előnézet
- N Line



A tényleges kialakítás az ábrázolttól eltérő lehet.

ONX4EN011001L

1. Motorháztető.....	5-39	5. Panoráma napfénytető .....	5-34
2. Első lámpatest .....	9-56	6. Első ablaktörlőlapátok .....	9-25
3. Gumiabroncsok, keréktárcsák és kerekek .....	9-33	7. Ablakok.....	5-29
4. Külső visszapillantó tükör.....	5-26	8. Első radar .....	7-14

## A GÉPKOCSI KÜLSŐ ÁTTEKINTÉSE (II) - PLUG-IN HIBRID GÉPKOCSI

■ Hátulnézet



A tényleges kialakítás az ábrázolttól eltérő lehet.

ONX4E010002

- |                                     |      |   |       |
|-------------------------------------|------|---|-------|
| 1. Ajtó .....                       | 5-13 | 5. Felülre szerelt harmadik féklámpa..... | 9-67  |
| 2. Üzemanyagtöltő-nyílás ajtó ..... | 5-51 | 6. Hátsó ablaktörlőlapát.....             | 9-27  |
| 3. Hátsó kombinált lámpatest .....  | 9-63 | 7. Antenna .....                          | 5-109 |
| 4. Csomagtérajtó .....              | 5-41 | 8. Tolatókamera .....                     | 7-108 |

- Hátnézet
- N Line



**A tényleges kialakítás az ábrázolttól eltérő lehet.**

ONX4EN011002L

1. Ajtó.....	5-13	5. Felülre szerelt harmadik féklámpa.....	9-67
2. Üzemanyagtöltő-nyílás ajtó.....	5-51	6. Hátsó ablaktörőlapát.....	9-27
3. Hátsó kombinált lámpatest.....	9-63	7. Antenna.....	5-109
4. Csomagtérajtó.....	5-41	8. Tolatókamera.....	7-108

## A GÉPKOCSI UTASTERÉNEK ÁTTEKINTÉSE (I) - PLUG-IN HIBRID GÉPKOCSI

### ■ Balkormányos változatok



A tényleges kialakítás az ábrázolttól eltérő lehet.

ONX4H010003

- |   |      |   |      |
|---|------|---|------|
| 1. Belső ajtókilincs .....                            | 5-15 | 8. Motoros működtetésű csomagterajtó gomb.....                    | 5-43 |
| 2. Elektromos ablakemelő kapcsolók.....               | 5-29 | 9. ESC OFF (kikapcsolás) gomb ....                                | 6-32 |
| 3. Elektromos ablakmozgatást letiltó kapcsoló .....   | 5-32 | 10. Üzemanyagtöltő-nyílás ajtaját nyitó gomb.....                 | 5-53 |
| 4. Külső visszapillantó tükör behajtás kapcsoló ..... | 5-28 | 11. Kormánykerék .....  | 5-23 |
| 5. Külső visszapillantó tükör állítógomb .....        | 5-27 | 12. Kormánykerék magassági és mélységi helyzetét állító kar ..... | 5-23 |
| 6. Központi zár nyomógomb .....                       | 5-15 | 13. Biztosítéktábla .....   | 9-45 |
| 7. Fényszórómagasság-állító berendezés .....          | 5-61 | 14. Motorháztető nyitókar .....                                   | 5-39 |
|   |      | 15. Ülés .....  | 3-2  |

## A GÉPKOCSI UTASTERÉNEK ÁTTEKINTÉSE (II) - PLUG-IN HIBRID GÉPKOCSI

■ Jobbkormányos változatok



A tényleges kialakítás az ábrázolttól eltérő lehet.

ONX4EH010003R

- |   |      |  |      |
|---|------|--|------|
| 1. Belső ajtókilincs .....                            | 5-15 | 8. Motoros működtetésű csomagterájtó gomb .....    | 5-43 |
| 2. Elektromos ablakemelő kapcsolók .....              | 5-29 | 9. ESC OFF (kikapcsolás) gomb .....                | 6-32 |
| 3. Elektromos ablakmozgatást letiltó kapcsoló .....   | 5-32 | 10. Üzemanyagtöltő-nyílás ajtaját nyitó gomb ..... | 5-53 |
| 4. Külső visszapillantó tükör behajtás kapcsoló ..... | 5-28 | 11. Kormánykerék .....                             | 5-23 |
| 5. Külső visszapillantó tükör állítógomb .....        | 5-27 | 12. Gyújtáskapcsoló .....                          | 6-5  |
| 6. Központi zár nyomógomb .....                       | 5-15 | 13. Biztosítéktábla .....                          | 9-45 |
| 7. Fényszórómagasság-állító berendezés .....          | 5-61 | 14. Motorháztető nyitókar .....                    | 5-39 |
|   |      | 15. Ülés .....                                     | 3-2  |

## ISMERKEDÉS A MŰSZERFALLAL (I) - PLUG-IN HIBRID GÉPKOCSI

### ■ Balkormányos változatok



A tényleges kialakítás az ábrázolttól eltérő lehet.

ONX4EH010004

1. Műszercsoport .....	4-2	10. DBC kapcsoló.....	6-38
2. Vezető oldali első légszák .....	3-51	11. Biztonságos parkolás gomb .....	7-131
3. Motorindító/-leállító gomb .....	6-8	12. Parkolás/hátratekintés gomb .....	7-109, 7-115, 7-138
4. Információs-szórakoztató rendszer.....	4-55	13. Sebességfokozat-váltó gomb .....	6-13
5. Elakadásjelző/vészvillogó kapcsoló .....	8-3	14. EPB (Electronic Parking Brake - Elektronikus rögzítőfék) kapcsoló .....	6-22
6. Légkondicionáló berendezés .....	5-74	15. Auto Hold (automatikus rögzítőfék) kapcsoló .....	6-27
7. Ülészellőztetés.....	3-23	16. Vezetési mód gomb.....	6-49
8. Ülősfűtés.....	3-21	17. Terrain [Terep] üzemmód gomb (Off-road).....	6-42
9. Kormánykerékfűtés.....	5-23		



**A tényleges kialakítás az ábrázolttól eltérő lehet.**

ONX4EH010004

- |                                    |       |  |       |
|------------------------------------|-------|--|-------|
| 18. Utas oldali első légszák ..... | 3-51  | 21. Elektromos csatlakozóaljzat .....                    | 5-99  |
| 19. Kesztyűtartó .....             | 5-95  | 22. USB-töltő .....                                      | 5-100 |
| 20. USB-csatlakozó .....           | 5-109 | 23. Vezeték nélküli töltőrendszer.....                   | 5-100 |
|                                    |       | 24. Légkondicionáló berendezés a<br>második sorban ..... | 5-76  |
|                                    |       | 25. Üzemanyagtöltő-nyílás ajtaját<br>nyitó gomb .....    | 5-53  |

## ISMERKEDÉS A MŰSZERFALLAL (II) - PLUG-IN HIBRID GÉPKOCSI

■ Jobbkormányos változatok



A tényleges kialakítás az ábrázolttól eltérő lehet.

ONX4EH010004R

- |   |      |   |                     |
|---|------|---|---------------------|
| 1. Műszercsoport.....                       | 4-2  | 10. DBC kapcsoló.....   | 6-38                |
| 2. Vezető oldali első légszák .....         | 3-51 | 11. Biztonságos parkolás gomb .....   | 7-131               |
| 3. Motorindító/-leállító gomb .....         | 6-8  | 12. Parkolás/hátratekintés gomb .....                                       | 7-109, 7-115, 7-138 |
| 4. Információs-szórakoztató rendszer.....   | 4-56 | 13. Sebességfokozat-váltó gomb .....  | 6-13                |
| 5. Elakadásjelző/vészvillogó kapcsoló ..... | 8-3  | 14. EPB (Electronic Parking Brake - Elektronikus rögzítőfék) kapcsoló ..... | 6-22                |
| 6. Légkondicionáló berendezés .....         | 5-74 | 15. Auto Hold (automatikus rögzítőfék) kapcsoló .....                       | 6-27                |
| 7. Ülészellőztetés.....                     | 3-23 | 16. Vezetési mód.....   | 6-49                |
| 8. Ülésfűtés.....                           | 3-21 | 17. Terrain [Terep] üzemmód gomb (Off-road).....                            | 6-42                |
| 9. Kormánykerékfűtés.....                   | 5-23 |   |                     |





**A tényleges kialakítás az ábrázolttól eltérő lehet.**

ONX4EH010004R

- |                                    |       |  |       |
|------------------------------------|-------|--|-------|
| 18. Utas oldali első légszák ..... | 3-51  | 21. Elektromos csatlakozójzat .....                      | 5-99  |
| 19. Kesztyűtartó .....             | 5-95  | 22. USB-töltő .....                                      | 5-100 |
| 20. USB-csatlakozó .....           | 5-109 | 23. Vezeték nélküli töltőrendszer .....                  | 5-100 |
|                                    |       | 24. Légkondicionáló berendezés a<br>második sorban ..... | 5-76  |
|                                    |       | 25. Üzemanyagöltő-nyílás ajtaját<br>nyitó gomb .....     | 5-53  |

## ISMERKEDÉS A MŰSZERFALLAL (III) - PLUG-IN HIBRID GÉPKOCSI

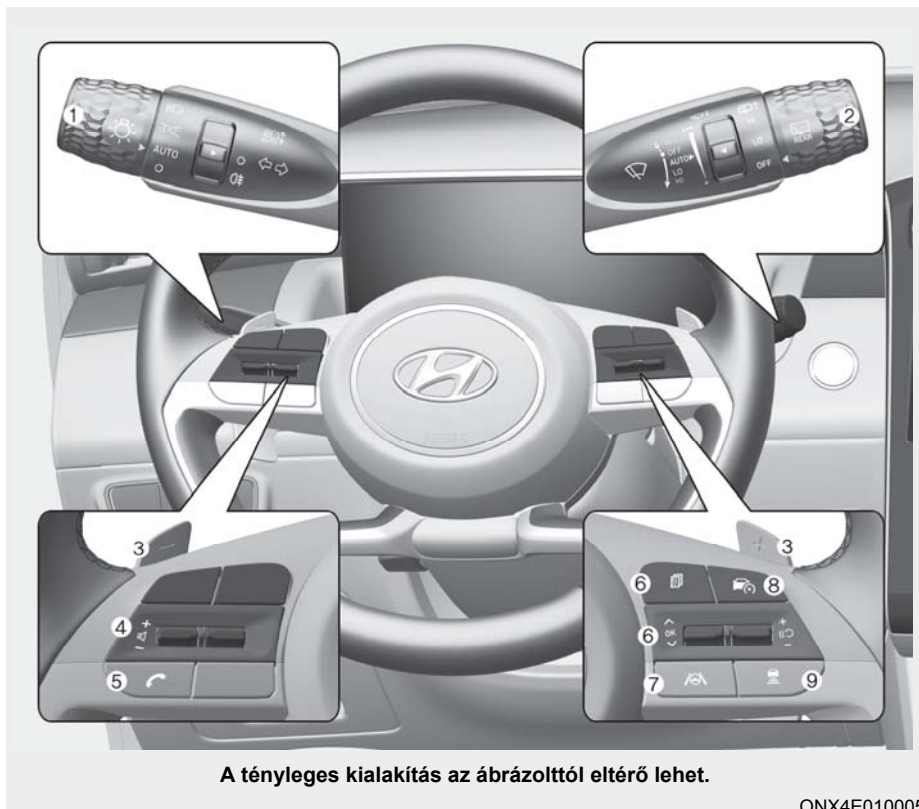

- |  |       |  |      |
|--|-------|--|------|
| 1. Világításkapcsoló kar .....                             | 5-57  | 6. Az LCD kijelző beállítása.....                | 4-33 |
| 2. Ablaktörlő és -mosó kapcsolókar .....                   | 5-70  | 7. Sávtartást segítő rendszer gomb .....         | 7-30 |
| 3. Kormánykeréken lévő kapcsolókarok.....                  | 6-18  | 8. Vezetési segítség gomb .....                  | 7-71 |
| 4. Audiorendszer kezelőszervek a kormánykeréken .....      | 5-109 | 9. Gépkocsi közötti követési távolság gomb ..... | 7-76 |
| 5. Bluetooth® telefonkihangosító rendszer kezelőgomb ..... | 5-111 |  |      |

## MOTORTÉR - PLUG-IN HIBRID GÉPKOCSI

- Smartstream G1.6 T-GDi HEV
- Balkormányos változatok

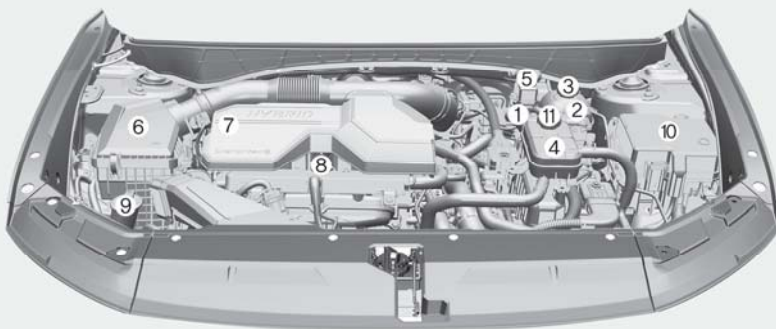

- Jobbkormányos változatok

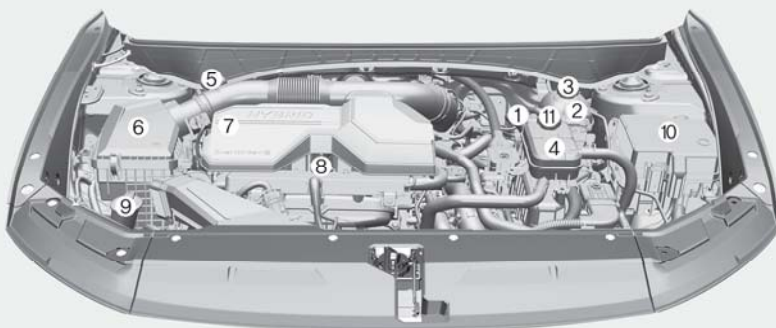

ONX4EH090001/ONX4EH090001R

- |   |   |
|---|---|
| 1. ECU  | 7. Motorolaj-betöltő nyílás sapka ....9-16        |
| 2. Hűtőfolyadék kiegyenlítő tartály ..... 9-18          | 8. Motorolajsint-mérő pálca ..... 916             |
| 3. Hűtőfolyadék kiegyenlítő tartály sapka ..... 9-18    | 9. Szélvédőmosó folyadéktartály ....9-22          |
| 4. Inverter hűtőfolyadék kiegyenlítő tartály ..... 9-18 | 10. Biztosítéktábla .....9-49                     |
| 5. Fékfolyadéktartály ..... 9-21                        | 11. Inverter hűtőfolyadék tartály sapka .....9-16 |
| 6. Levegőszűrő ..... 9-23                               |   |

## MÉRETEK

Tételek	mm	
Teljes hosszúság	4500	
Teljes szélesség	1865	
Teljes magasság	1650 / 1651 <sup>*1</sup> / 1653 <sup>*2</sup>	
Nyomtáv	Első	Hátsó
	17": 1630	17": 1637
	19": 1615	19": 1622
Tengelytáv	2680	

\*1: normál tetőhöz való tetősínnel szerelt változatoknál

\*2: panoráma napfénytetőhöz való tetősínnel szerelt változatoknál

## MOTOR

Motor	Lökettérfogat cm <sup>3</sup>	Furat x löket mm	Gyújtási sorrend	Hengerek száma
Smartstream G1.6 T-GDi HEV/PHEV	1598	75,6 x 89	1-3-4-2	4, soros

## IZZÓK TELJESÍTMÉNYE

Világítás izzók			Izzó típusa	Teljesítmény (W)	
Első	A típus	Fényszóró	Távolsági	HB3	60
			Tompított	HB3	60
		Nappali menetjelző fény (DRL) / helyzetjelző világítás		LED	LED
		Irányjelző lámpa		PY21W	21
	B / C típus	Fényszóró	Távolsági	LED	LED
			Tompított	LED	LED
			SBL* <sup>1</sup>	LED	LED
		Nappali menetjelző fény (DRL) / helyzetjelző világítás		LED	LED
		Irányjelző lámpa		LED	LED
	Irányjelző lámpa (külső visszapillantó tükör)			LED	LED
Hátsó	A típus	Hátsó helyzetjelző lámpa		P21/5W	5/21
		Hátsó helyzetjelző/féklámpa		P21/5W	5/21
	B / C típus	Hátsó helyzetjelző lámpa		LED	LED
		Hátsó helyzetjelző/féklámpa		LED	LED
	Irányjelző lámpa			PY21W	21
				LED	LED
	Hátsó ködlámpa			PR21W	21
				P21W	21
	Tolatólámpa			P21W	21
				LED	LED
	Rendszámtábla-világítás			W5W	5
LED				LED	
Felülre szerelt harmadik féklámpa			LED	LED	
Utastér	Térképolvásó lámpa		A típus	W10W	10
			B típus	LED	LED
	Utastér-világítás lámpatest			FESTOON	10
	Olvasólámpa			LED	LED
	Kesztyűtartó-világítás lámpatest			W5W	5
	Napellenző-világítás			FESTOON	5
	Csomagtér-világítás lámpatest			FESTOON	5

\*1: Statikus kanyarfényszóró

## GUMIABRONCSOK ÉS KERÉKTÁRCSÁK

Tétel	Gumi- abroncs méretek	Kerék- tárcsa méretek	Légnyomás (bar)				Kerékny mehúzási nyomaték (Nm)
			Normál terhelés		Maximális terhelés		
			Első	Hátsó	Első	Hátsó	
Teljes mé- retű gumi- abroncs	215/65 R17	7.0J x 17	2,4		2,4	2,75	107~127
	235/50 R19	7.5J x 19					
Teljes mé- retű gumi- abroncs (N line)	235/50 R19	7.5J X 19					
Szükség- pótkerék *1	T135/90 D17	4.0T X 17	4,2				

\*1 Egyes változatoknál

### MEGJEGYZÉS

- 0,2 bar értékkel növelhető az előírás szerinti standard légnyomás, ha hamarosan hidegebb időjárás várható. Minden 7 °C-os hőmérséklet-csökkenés esetén a gumiabroncsok nyomáscsökkenése általában 0,07 bar. Különösen nagy hőmérséklet-ingadozások esetén szükség szerint ismét ellenőrizze a gumiabroncsok légnyomását a megfelelő szinten tartáshoz.
- A légnyomás általában csökken, ha a tengerszint feletti magasan fekvő területre halad fel. Ezért, ha jelentősebb tengerszint feletti magasságú területre tervez utazást, indulás előtt ellenőrizze a gumiabroncsok légnyomását. Szükség esetén fújja fel a megfelelő értékre: magasság szerinti légnyomás-módosítás: +0,1 bar/1 km.
- Soha ne lépje túl a felszerelt gumiabroncsok oldalfalán feltüntetett maximális légnyomás értéket.



### FIGYELEM

A gumiabroncsok cseréjekor a gépkocsi kerekét MINDIG azonos méretű, típusú, márkájú, felépítésű és futófelületi mintázatú gumiabronccsal szerelje fel. Ha nem így jár el, az érintett alkatrészek sérülését okozhatja, illetve rendellenes működést eredményezhet.

## GUMIABRONCSOK TERHELÉSI ÉS SEBESSÉGINDEXE (EURÓPA)

Tétel	Gumiabroncs méretek	Kerék-tárcsa méretek	Terhelési index		Sebességhatár	
			LI* <sup>1</sup>	kg	SS* <sup>2</sup>	km/h
Teljes méretű gumiabroncs	215/65 R17	7.0J X 17	103	875	V	240
	235/50 R19	7.5J X 19	103	875	V	240
Teljes méretű gumiabroncs (N line)	235/50 R19	7.5J X 19	103	875	V	240
Szükség-pótkerék	T135/90 D17	4.0T X 17	104	900	M	130

\*<sup>1</sup> LI: LOAD INDEX - TERHELÉSI INDEX

\*<sup>2</sup> SS: SPEED SYMBOL - SEBESSÉGINDEX

## LÉGKONDITIONÁLÓ RENDSZER

Tétel	Tömegadatok és feltöltési adatok			Minőségosztály
Hűtőközeg g	R1234yf	Első	550 ± 25 g	R-1234yf (Európa)
	R134a	Első	550 ± 25 g	R-134a (kivéve Európa)
Kompresszorban lévő kenőolaj g	Első		150 ± 10 g	POE

Azt tanácsoljuk, hogy további részletekért keressen fel egy hivatalos HYUNDAI márkaszervizt.

## A JÁRMŰ ÖSSZTÖMEGE

Tételek		AS	
		2WD	4WD
Smartstream G1.6 T-GDi HEV	kg	2175	2245
Smartstream G1.6 T-GDi PHEV	kg	-	2415

## CSOMAGTÉR TÉRFOGATA

Tételek		Kivéve Európa	Európa
VDA (a hátsó ülés mögött, az ülés háttámla felső pereméig)	Min.	536	616
	Max.	1715	1795

Min: Leghátrébb állított ülés és normál ülési pozíció

Max: Előre állított ülés és függőlegesre állított háttámla



## AJÁNLOTT KENŐANYAGOK ÉS FELTÖLTÉSI MENNYISÉGEK

A motor és a sebességváltó megfelelő teljesítményének és élettartamának érdekében csak a megfelelő minőségű kenőanyagokat használja. A helyes kenőanyagok használata javítja a motor hatékonyságát, és javítja az üzemanyag-fogyasztást.

Gépkocsijához az alábbi kenőanyagok és folyadékok használata ajánlott:

Kenőanyagok		Mennyiség	Minőségsztály
Motorolaj *1 *2 (olajteknő + szűrő)	Ajánlott 	4,8 l	SAE 0W-20, API SN PLUS/SP vagy ILSAC GF-6
Automata sebességváltó folyadék		6 l	MICHANG ATF SP4M-1, SK ATF SP4M-1, S-OIL ATF SP4M-1, Hyundai genuine ATF SP4M-1
Hűtőfolyadék	Balkormányos	7,75 l	Fagyálló folyadék és víz keveréke (etilén-glikol alapú hűtőfolyadék alumínium hűtőhöz)
	Jobbkormányos	7,82 l	
Inverter hűtőfolyadék		1,9 l	
Hátsó differenciálmű olaj (4WD)		0,53 - 0,63 l	HYPOID HAJTÓMŰOLAJ API GL-5, SAE 75W/85 (SK HCT-5 GEAR OIL 75W/85 vagy AZZAL EGYENÉRTÉKŰ)
Osztómű olaj (4WD)		0,62 - 0,68 l	
Fékfolyadék *3		Szükség szerint	SAE J1704 DOT-4 LV, FMVSS 116 DOT-4, ISO4925 CLASS-6
Üzemanyag	HEV	52 l	Olvassa el az 1. fejezetben az „Üzemanyagra vonatkozó előírások” című részt.
	PHEV	42 l	

\*1: Tanulmányozza a következő oldalon lévő SAE viszkozitás táblázatot.

\*2: <API SN PLUS (vagy magasabb) minőségsztályú, teljesen szintetikus> motorolaj használata szükséges. A motorolaj- és motorolajszűrő csere szempontjából az alacsonyabb minőségű motorolaj (ásványi olaj, beleértve a félig szintetikus olajat is) használata fokozott igénybevételt jelentő körülménynek számít.

\*3: A legjobb fékezési és ABS/ESC teljesítmény megőrzése érdekében azt tanácsoljuk, hogy a specifikációknak megfelelő, eredeti fékfolyadékot használjon.

- Az olyan motorolaj, amelyen látható az American Petroleum Institute (API) mellékelt ábrázolt minőségi védjegye, megfelel az International Lubricant Specification Advisory Committee (ILSAC) előírásainak. Kizárólag olyan motorolaj használata javasolt, amely rendelkezik API minőségi védjeggyel.



## Ajánlott SAE viszkozitás



### FIGYELEM

Mindig tisztítsa meg az olajbetöltő nyílás, a szintjelző pálca és az olajleeresztő csavar környékét, mielőtt az olajsintet ellenőrzi, vagy leereszti az olajat. Ez különösen akkor fontos, ha a gépkocsit szennyezett vagy homokos területeken, illetve nem szilárd burkolatú utakon használja. A betöltőnyílás és a szintjelző pálca környezetének tisztítása azért fontos, hogy a szennyeződések ne jussanak be a motorba vagy egyéb mechanizmusba, ahol károsodást okozhatnak.

A motorolaj viszkozitása befolyásolja az üzemanyag-fogyasztást és hideg időben a motor működését (a motor indíthatóságát és az olaj kenőképességét). Az alacsonyabb viszkozitású olajtól hideg időben jobb az üzemanyag-fogyasztás és a motor teljesítménye, míg a nagyobb viszkozitású olaj meleg időben nyújt megbízható kenést a motor számára. Az előírttól eltérő viszkozitású olaj használata a motor súlyos károsodásához vezethet.

Az olaj kiválasztásánál vegye figyelembe, hogy a gépkocsi milyen hőmérsékleti tartományban üzemel a következő olajcseréig. A táblázatból válassza ki a megfelelő viszkozitású olajat.

A SAE viszkozitás értékeknek megfelelő hőmérséklet-tartomány										
Hőmérséklet	°C	-30	-20	-10	0	10	20	30	40	50
	(°F)	-10	0	20	40	60	80	100	120	
Smartstream G 1.6 T-GDi HEV/PHEV		0W-20								

## ALVÁZSZÁM (VIN)



A járműazonosító szám (Vehicle Identification Number - VIN), azaz alvázsám a jármű forgalomba helyezésénél és a tulajdonjoggal kapcsolatos összes jogi ügyben stb. használatos azonosító szám.

A számot a jobb első ülés alatti részen a padlólemezbe ütik be. A szám ellenőrzéséhez nyissa ki a fedelet.



Az alvázsám egy, a műszerfal bal felső részén felerősített táblán is megtalálható. A táblán lévő szám könnyen látható kívülről a szélvédőn keresztül.

## GÉPKOCSI JÓVÁHAGYÁSI ADATTÁBLA



A gépkocsi jóváhagyási adattáblája a vezető oldali (vagy az utas oldali) B oszlopon található, és a gépkocsi alvázsámát (VIN) is tartalmazza.

## GUMIABRONCS LÉGNYOMÁS ADATTÁBLA



Az új gépkocsira gyárilag szerelt gumiabroncsokat úgy választották ki, hogy azok normál vezetési körülmények között a legjobb teljesítményt nyújtsák.

Az előírt légnyomás értékeket feltüntető címke a vezető oldali B oszlopon található.

## MOTORSZÁM

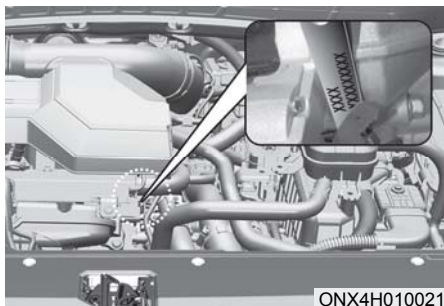

ONX4H010021

A motorszám a motorblokkba, az ábrán szemléltetett helyre van beütve.

## LÉGKONDITIONÁLÓ KOMPRESSZOR ADATTÁBLA



ONX4EH010023

A kompresszoron lévő adattábla tájékoztat a gépkocsiban lévő kompresszor típusáról. Ebből megállapítható a modell, a beszállítói cikkszám, a gyártási szám, a hűtőközeg (1) és a kenőolaj (2) típusa.

## TÖLTÉSINFORMÁCIÓS CÍMKE

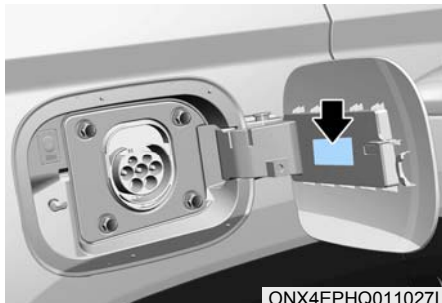

ONX4EPHQ011027L

A töltésinformációs címke a töltőaljzat fedelének belső részén helyezkedik el. További részleteket az 1. fejezet „A plug-in hibrid gépkocsi töltése” című részében talál.

## MEGFELELŐSÉGI NYILATKOZAT (EGYES VÁLTOZATOKNÁL)

■ Példa

CE CE 0678

CE0678

A gépkocsi rádiófrekvenciás alkatrészei megfelelnek az Európai Unió 1995/5/EK számú irányelvében foglalt előírásoknak és egyéb vonatkozó rendelkezéseknek.

További információk, beleértve a gyártó megfelelőségi nyilatkozatát, a HYUNDAI következő honlapján érhetők el:

<http://service.hyundai-motor.com>

## ÜZEMANYAG CÍMKE (EGYES VÁLTOZATOKNÁL)

### Benzinmotor

Az üzemanyag címke az üzemanyag-töltő-nyílás ajtaján található.

#### ■ Hibrid gépkocsi



OTM048455L

- A. Ólommentes benzin oktánszáma
- 1) RON/ROZ: Research Octane Number - oktánszám
  - 2) (R+M)/2, AKI: Anti Knock Index (kopogás index)
- B. Benzin típusú üzemanyagok azonosítói
- \* Ez a szimbólum a használható üzemanyagot jelöli. Ne használjon semmilyen más típusú üzemanyagot.
- C. További részletekért olvassa el az 1. fejezetben az „Üzemanyagra vonatkozó előírások” című részt.

#### ■ Európa



OAEPH048585

#### ■ Kivéve Európa

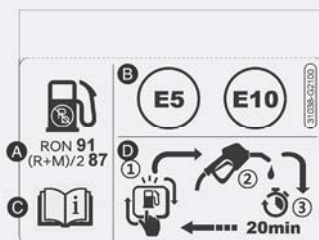

OAEPH048584

- A. Ólommentes benzin oktánszáma
1. RON/ROZ: Research Octane Number - oktánszám
  2. (R+M)/2, AKI: Anti Knock Index (kopogás index)
- B. Benzin típusú üzemanyagok azonosítói
- \* Ez a szimbólum a használható üzemanyagot jelöli. Ne használjon semmilyen más típusú üzemanyagot.
- C. További részletekért olvassa el az 1. fejezetben az „Üzemanyagra vonatkozó előírások” című részt.
- D. 20 percen belül töltsön üzemanyagot az üzemanyagtartályba.

# 3. Biztonsági rendszer

Fontos biztonsági óvintézkedések.....	3-2
Mindig csatolja be a biztonsági övét.....	3-2
Minden gyermek legyen rögzítve.....	3-2
Légzsák által okozott veszélyek.....	3-2
A vezető figyelmetlensége.....	3-2
Tartsa ellenőrzés alatt a sebességet.....	3-2
Tartsa biztonságos állapotban a gépkocsiját.....	3-2
Ülések.....	3-3
Biztonsági óvintézkedések.....	3-5
Első ülések.....	3-6
Hátsó ülések.....	3-12
Fejtámla.....	3-16
Ülésfűtés.....	3-20
Ülésszellőztetés.....	3-22
Hátsó utas jelenlétére figyelmeztetés (Rear Occupant Alert - ROA).....	3-23
Biztonsági övek.....	3-25
Biztonsági övre vonatkozó biztonsági óvintézkedések.....	3-25
Biztonsági öv figyelmeztető lámpa.....	3-26
Biztonsági öv rendszer.....	3-28
Biztonsági övre vonatkozó kiegészítő óvintézkedések.....	3-34
Biztonsági övek kezelése.....	3-36
Gyermekbiztonsági rendszer (CRS).....	3-37
Tanácsunk: A gyermekek mindig a hátsó ülésen utazzanak.....	3-37
Gyermekbiztonsági rendszer (CRS) kiválasztása.....	3-38
Gyermekbiztonsági rendszer (CRS) rögzítése.....	3-40
Légzsák - passzív biztonsági rendszer.....	3-48
Hol helyezkednek el a légzsákok?.....	3-51
Hogyan működik a légzsákrendszer?.....	3-56
Mi várható egy légzsák felfúvódása után?.....	3-59
Ne szereljen gyermekülést az első utasülésre.....	3-60
Miért nem nyílt ki a gépkocsim légzsákja a baleset során?.....	3-60
A passzív biztonsági berendezés (SRS) karbantartása.....	3-65
Kiegészítő biztonsági óvintézkedések.....	3-66
Légzsák figyelmeztető címkék.....	3-66

# FONTOS BIZTONSÁGI ÖVINTÉZKEDÉSEK

Számos biztonsági övintézkedést és ajánlást fog találni ebben a fejezetben, valamint az egész kézikönyvben. Ebben a fejezetben található a legfontosabbak közé tartozó biztonsági övintézkedések.

## Mindig csatolja be a biztonsági övét

A biztonsági öv nyújtja a legjobb védelmet bármilyen típusú baleset bekövetkezésekor. A légszákakat úgy tervezték, hogy kiegészítsék a biztonsági öveket, de nem helyettesítik azokat. Ezért akkor is, ha a gépkocsija légszakkal szerelt, MINDIG győződjön meg arról, hogy Ön és az utasok megfelelően becsatolva viseljék a biztonsági öveket.

## Minden gyermek legyen rögzítve

A 13 évesnél fiatalabb gyermekeknek nem az első, hanem az egyik hátsó ülésen, megfelelően rögzítve kell utazniuk. A csecsemőket és kisgyermeket megfelelő gyermekülésbe kell rögzíteni. A nagyobb gyermekeknek a hárompontos övvel együtt ülésmagasítót kell használniuk, amíg magasító nélkül nem használhatják a biztonsági övet.

## Légszák által okozott veszélyek

A légszákok életet menthetnek, de súlyos vagy halálos sérüléseket is okozhatnak azoknak az utasoknak, akik közel ülnek a légszákokhoz, vagy nem megfelelően becsatolt biztonsági övvel utaznak. A csecsemők, a kisgyermek és az alacsony felnőttek vannak leginkább kitéve a felfúvódó légszák okozta sérülések veszélyének. Kövesse az ebben a kézikönyvben található útmutatásokat és figyelmeztetéseket.

## A vezető figyelmetlensége

A vezető figyelmetlensége, különösen tapasztalatlan vezetők esetében, súlyos potenciális veszélyt hordoz magában. A kormánykerék mögött a biztonságnak kell az elsődleges szempontnak lennie - a vezetőknek tisztában kell lenniük a figyelmetlenséget okozó tényezők széles spektrumával: például álmoság, tárgyakért nyúlás, evés, szépitkezés, más utasok általi zavarás és mobiltelefonok használata.

A vezető figyelmetlenné válhat, ha tekintetét és figyelmét nem az útra irányítja, illetve elveszi kezeit a kormánykerékről, és nem a vezetéshez kapcsolódó tevékenységekre összpontosít. A figyelmetlenség és a balesetek kockázatának csökkentése érdekében:

- A mobilkészülékeken (például MP3-lejátszók, mobiltelefonok, navigációs készülékek stb.) a beállításokat MINDIG a gépkocsi leparkolt vagy biztonságosan álló helyzetében végezze.
- KIZÁRÓLAG akkor használjon mobilkészülékeket, ha azt a törvény engedélyezi, és a körülmények lehetővé teszik a biztonságos használatot.  
Menet közben SOHA ne végezzen írással vagy olvasással járó feladatokat (pl. SMS üzenetek, e-mailek küldése, olvasása). A legtöbb országban törvény tiltja, hogy a vezetők írást vagy olvasást igénylő tevékenységet végezzenek. Továbbá egyes országokban és városokban tilos a vezetőknek a mobiltelefont kézben tartani.
- SOHA ne hagyja, hogy a mobiltelefon használata elvonja a figyelmét a vezetésről. Felelősséggel tartozik az utasok és a többi közlekedő biztonságáért, ezért mindig biztonságosan vezessen, a kezeit tartsa a kormánykeréken, valamint tekintetét és figyelmét mindig az útra irányítsa.

## Tartsa ellenőrzés alatt a sebességet

A túlzott sebesség a baleseti sérülések és halálesetek legfontosabb tényezője. Általában minél magasabb a sebesség, annál nagyobb a kockázat, azonban alacsony sebességnél is bekövetkezhetnek súlyos sérülések. Függetlenül attól, hogy mennyi a megengedett maximális sebesség, soha ne vezessen az útviszonyokhoz képest túl gyorsan.

## Tartsa biztonságos állapotban a gépkocsiját

Egy gumidefekt vagy egy mechanikus hiba rendkívül veszélyes lehet. Az ilyen problémák lehetőségének csökkentése érdekében rendszeresen ellenőrizze a gumiabroncsok légnyomását és állapotát, és végeztesse el minden tervszerű karbantartást.

## ÜLÉSEK

### ■ Balkormányos változatok

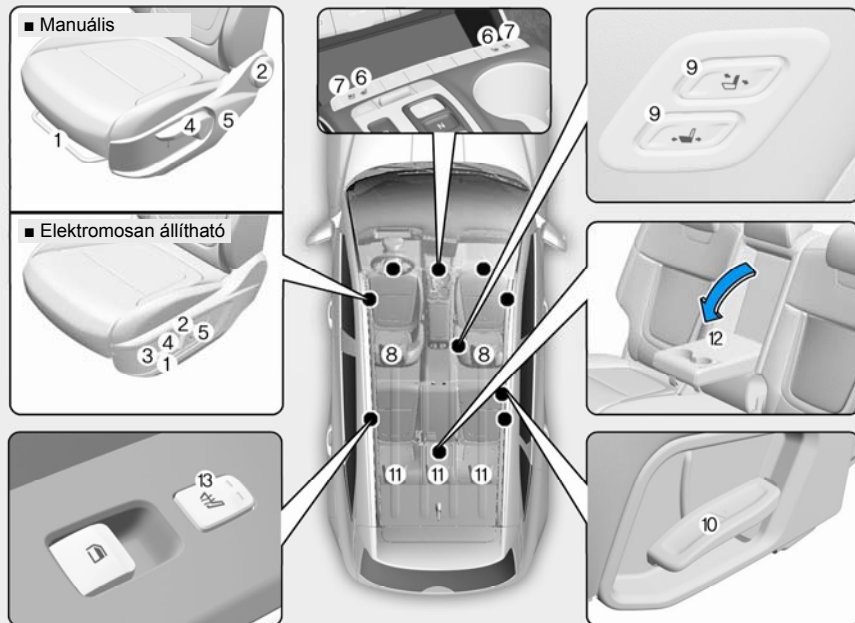

A rendelkezésre álló információk a gépkocsiba szerelt berendezések függvényében változhatnak.

ONX4EH030001

### Első ülések

- (1) Előre- és hátramosztatás
- (2) Ülészékhátamla dőlésszögének beállítása
- (3) Ülészékhátamla dőlésszögének beállítása\*
- (4) Ülészékhátamla magasságának állítása
- (5) Deréktámasz (vezetőülés)\*
- (6) Ülészékhátamla fűtés\*
- (7) Ülészékhátamla szellőztetés\*
- (8) Fejtámla
- (9) Kapcsoló az ülés előredöntéséhez és előremozgatásához a hátra beszállás megkönnyítése érdekében\*

### Hátsó ülések

- (10) Ülészékhátamla dőlésszögének állítása és háttámla ledöntése
- (11) Fejtámla
- (12) Kartámasz\*
- (13) Ülészékhátamla fűtés\*

\*: egyes változatoknál



### ■ Jobbkormányos változatok

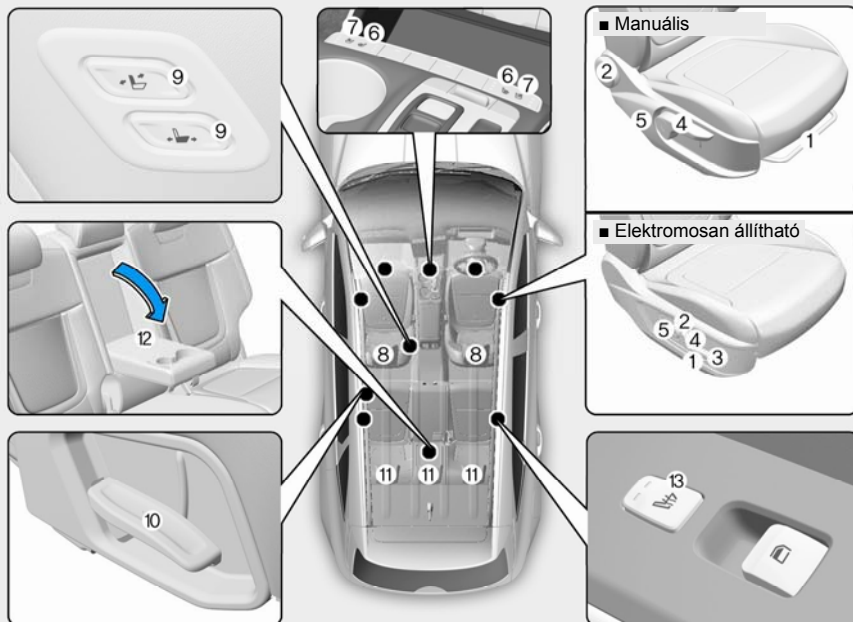

A rendelkezésre álló információk a gépkocsiba szerelt berendezések függvényében változhatnak.

ONX4EH030001R

### Első ülések

- (1) Előre- és hátrazozgatás
- (2) Ülészékhát dőlésszögének beállítása
- (3) Ülészékhát dőlésszögének beállítása\*
- (4) Ülészékhát magasságának állítása
- (5) Deréktámasz (vezetőülés)\*
- (6) Ülészékhát\*
- (7) Ülészellőztetés\*
- (8) Fejtámla
- (9) Kapcsoló az ülés előredöntéséhez és előremozgatásához a hátra beszállás megkönnyítése érdekében\*

### Hátsó ülések

- (10) Ülészékhát dőlésszögének állítása és ülészékhát ledöntése
- (11) Fejtámla
- (12) Kartámasz\*
- (13) Ülészékhát\*

\*: egyes változatoknál

## Biztonsági óvintézkedések

Egy balesetben a biztonsági övekkel és a légzsákokkal együtt fontos szerepet játszik a vezető és az utas biztonsága szempontjából, hogy az ülések beállítása biztonságos és kényelmes ülőhelyzetet nyújtson.



### VIGYÁZAT

**Ne használjon az ülésen olyan párnát, amely csökkenti az ülés és az utas közötti súrlódást. Az utas csípője egy baleset vagy hirtelen fékezés során átcsúszhat a biztonsági öv alsó ága alatt. Súlyos vagy halálos belső sérüléseket okozhat az, hogy a biztonsági öv nem tudja megfelelően ellátni feladatát.**

### Légzsákok

Őn is tehet annak érdekében, hogy minimálisra csökkentse a felfúvódó légzsák okozta sérülések veszélyét. Ha valaki túl közel ül a légzsákhoz, akkor a légzsákok felfúvódásakor jelentősen megnő a sérülések veszélye. Olyan távol állítsa az ülést az első légzsákoktól, amennyire csak lehet, és ami még lehetővé teszi a vezető számára a gépkocsi megfelelő irányítását.



### VIGYÁZAT

Egy légzsák felfúvódása során bekövetkező súlyos vagy halálos sérülések kockázatának csökkentése érdekében tartsa be a következő óvintézkedéseket:

- A lehető leghátrébb, olyan helyzetbe állítsa a vezetőülést, ami még megengedi a vezetőnek a gépkocsi ellenőrzés alatt tartását.
- Az első utasülést a lehetséges leghátsó helyzetbe állítsa.

- A kéz- és karsérülések kockázatának csökkentése érdekében a kormánykereket 9 óra és 3 óra állásban fogja.
- SOHA ne helyezzen semmit és senkit Ön és a légzsák közé.
- A lábsérülések csökkentése érdekében ne engedje, hogy az első utas a műszerfalra helyezze a lábait.

### Biztonsági övek

Ha bármikor útnak indul, elindulás előtt mindig csatolja be a biztonsági övét.

Az utasoknak mindig függőlegeshez közeli testtartásban és megfelelően becsatolt biztonsági övvel kell helyet foglalniuk az ülésen. A csecsemőket és kisgyermeket megfelelő gyermekülésbe kell rögzíteni. Az ülésmagasítót már kinőtt gyermekeknek és a felnőtteknek be kell csatolniuk a biztonsági öveket.



### VIGYÁZAT

**A biztonsági öv beállításakor tartsa be a következő óvintézkedéseket:**

- SOHA ne használjon egy biztonsági övet egynél több utas rögzítésére.
- A háttámlát mindig függőlegeshez közeli helyzetbe állítsa, és a csípőövet kényelmesen és alacsonyan vezesse át a csípőjén.
- SOHA ne engedje, hogy gyermekek vagy csecsemők egy utas ölében utazzanak.
- A biztonsági övet ne vezesse át a nyakán keresztül, éles peremeken keresztül, vagy ne vezesse úgy a vállövet, hogy az a testétől távol halad.
- Ne engedje, hogy a biztonsági öv becsipődjön vagy összegabalyodjon.

### Első ülések

Az első ülés az üléspárna külső oldalán található kezelőgombok használatával állítható be. Mielőtt elindítaná a gépkocsit, úgy állítsa be az ülést, hogy könnyen elérje a kormánykereket, a pedálokat és a műszerfalon található kezelőszerveket.



### VIGYÁZAT

Az ülés beállításakor tartsa be a következő óvintézkedéseket:

- Menet közben SOHA ne állítson az ülés helyzetén. Az ülés hirtelen vagy váratlan elmozdulása következményeképpen elveszítheti a jármű feletti uralmát, ami balesethez vezethet.
- Ne helyezzen semmit az első ülések alá. A vezetőülés előtt, a padlón rögzítetlenül elhelyezett tárgyak igen veszélyesek lehetnek, mert elmozdulásukkor zavarhatják a pedálok működtetését, és balesetet okozhatnak.
- Ne legyen semmi az ülés közelében, ami akadályozhatja az ülés beállítását és a háttámla megfelelő reteszeldését.
- Ne helyezzen öngyújtót a padlóra vagy az ülésre. Az ülés mozgása során gáz áramolhat ki az öngyújtóból, ami tüzet okozhat.
- Rendkívüli óvatossággal járjon el, amikor az ülés alá vagy az ülés és a középkonzol közé szorult tárgyakat távolít el, mert a kezeit megvághatja vagy megsértheti az ülés szerkezetének éles peremei.
- Ha utasok ülnek a hátsó ülésen, óvatosan végezze az első ülés helyzetének állítását.
- Ellenőrizze, hogy az állítás után az ülés megfelelően rögzült-e a helyén. Ellenkező esetben az ülés elmozdulhat, ami balesethez vezethet.



### FIGYELEM

A sérülések elkerülése érdekében:

- **Becsatolt biztonsági övvel ne állítsa az ülést. Az üléspárna előre történő mozgatásának hatására nagy nyomás érheti a hasfalát.**
- **Ne engedje, hogy az ülés mozgása során a kezét vagy az ujjait becsípje az ülés szerkezet.**

## Manuális beállítás

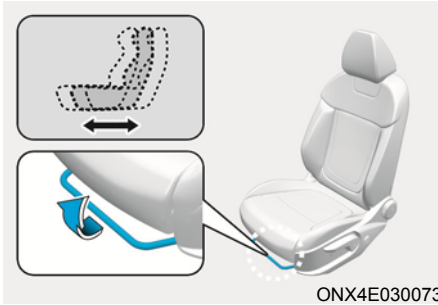

### Állítás előre és hátra

Az ülés előre- és hátraállításának módja:

1. Húzza felfelé és tartsa ebben a helyzetben a hosszirányú állítás kioldókart.
2. Csúsztassa az ülést a kívánt helyzetbe.
3. Eressze el a kart, és ellenőrizze, hogy az ülés megfelelően rögzült-e. A kioldókar használata nélkül mozogjon előre-hátra. Ha az ülés elmozdul, akkor nem rögzült megfelelően.

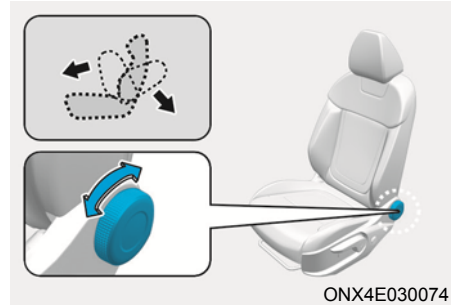

### Ülés háttámla dőlésszögének beállítása

A támla hátradöntése:

1. Forgassa a háttámlát állító gombot hátrafelé.
2. Óvatosan dőljön vissza az ülésre, és állítsa be a háttámla dőlését a kívánt pozícióba.
3. Engedje el a gombot, és ellenőrizze, hogy az üléstámla megfelelően rögzült-e.

### A háttámla hátradöntése

Menet közben az ülés hátradöntött helyzetben történő használata veszélyes lehet. A passzív biztonsági berendezések (biztonsági övek és/vagy légzsákok) hatékonysága még becsatolt biztonsági övvel is nagymértékben lecsökken, ha menet közben az üléstámla hátradöntött állapotban van.

### VIGYÁZAT

**SOHA ne utazzon hátradöntött támlájú ülésen.**

Ha úgy utazik, hogy az ülés háttámlája hátra van döntve, akkor ütközés vagy hirtelen fékezés esetén megnő a súlyos vagy halálos sérülések bekövetkezésének veszélye.

A vezető és az utasok **MINDIG** egyenesen üljenek az ülésen, megfelelően csatolják be a biztonsági övet, és az ülések háttámláját állítsák függőlegeshez közeli helyzetbe.

A biztonsági öv akkor működik megfelelően, ha az kényelmesen, a csípőn és a mellkason felfeküdve helyezkedik el. Amikor az üléstámla hátradöntött helyzetben van, a vállöv nem véd megfelelően, mert nem a mellkasán felfeküdve, hanem Ön előtt helyezkedik el.

Baleset során a biztonsági öv a testébe benyomódva nyak- vagy egyéb sérüléseket okozhat.

Minél jobban hátradöntött az ülés támlája, annál nagyobb a veszélye annak, hogy az utas átcsúszik a csípőv alatt, vagy az utas nyaka nekicsapódik a vállövnek.

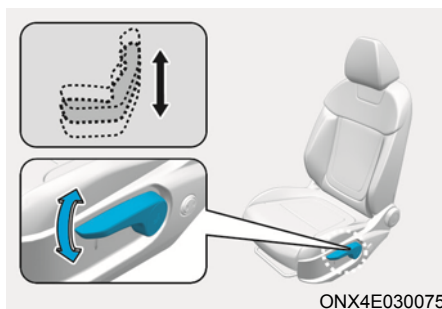

ONX4E030075

### Üléspárna magasságának állítása

Az üléspárna magasságának beállításához:

- Az üléspárna magasságának csökkentéséhez nyomja lefelé a kart több alkalommal.
- Az üléspárna magasságának növeléséhez húzza felfelé a kart több alkalommal.

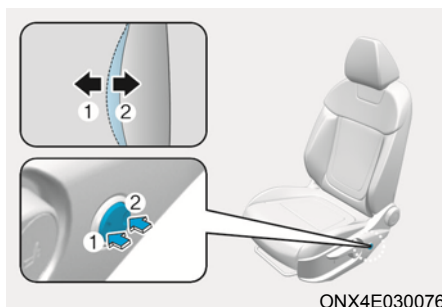

ONX4E030076

### Deréktámasz (vezetőülés, egyes változatoknál)

- A deréktámasz a deréktámasz-állító kapcsoló megnyomásával állítható be.
- A kapcsoló első részének (1) megnyomásával növelhető, illetve hátsó részének (2) megnyomásával csökkenthető a deréktámasz mérete.

## Elektromos állítás (egyes változatoknál)

### VIGYÁZAT

SOHA ne hagyjon felügyelet nélkül gyermeket a gépkocsiban. Az elektromos mozgatású üléseket kikapcsolt gépkocsinál is lehet állítani.

### MEGJEGYZÉS

Az ülések károsodásának elkerülése érdekében:

- Mindig hagyja abba az ülések állítását, ha az ülést már ütközésig előre- vagy hátraállította.
- Kikapcsolt gépkocsinál ne állítsa a szükségesnél hosszabb ideig az üléseket. Ez az akkumulátor szükségtelen lemerítését okozhatja.
- Egyszerre ne állítson kettő vagy több ülést. Ez elektromos meghibásodáshoz vezethet.

### Állítás előre és hátra

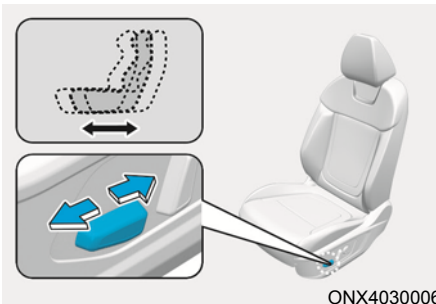

ONX4030006

Az ülés előre- és hátraállításának módja:

1. Nyomja az állítókapcsolót előre- vagy hátrafelé.
2. Amint az ülés a kívánt pozíciót elérte, engedje el a kapcsolót.

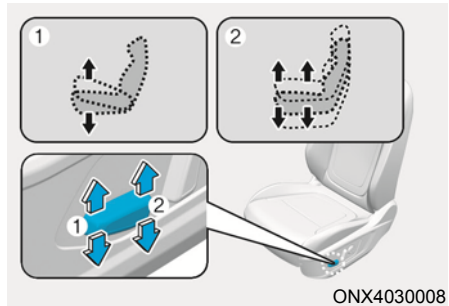

ONX4030008

### Üléspárna dőlésszögének állítása (1, egyes változatoknál)

Az üléspárna első részének szöghelyzete a következő módon állítható:

Az állítókapcsoló első részének felfelé nyomásával felemelhető vagy lenyomásával leereszthető az üléspárna első része.

Amint az ülés a kívánt pozíciót elérte, engedje el a kapcsolót.

### Üléspárna magasságának állítása (2)

Az üléspárna magasságának beállításához:

Az állítókapcsoló hátsó részének felfelé nyomásával felemelhető vagy lenyomásával leereszthető az üléspárna.

Amint az ülés a kívánt pozíciót elérte, engedje el a kapcsolót.

### Ülés háttámla dőlésszögének beállítása

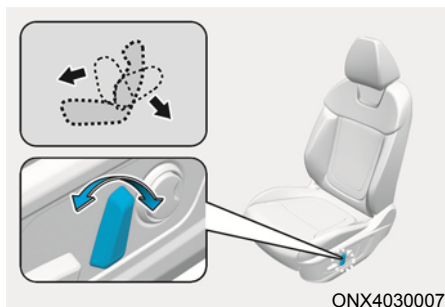

A támla hátradöntése:

1. Nyomja az állítókapcsolót előre- vagy hátrafelé.
2. Amint az ülés háttámlája a kívánt pozíciót elérte, engedje el a kapcsolót.

### A háttámla hátradöntése

Menet közben az ülés hátradöntött helyzetben történő használata veszélyes lehet. A passzív biztonsági berendezések (biztonsági övek és légzsákok) hatékonysága még becsatolt biztonsági övvel is nagymértékben lecsökken, ha menet közben az üléstámla hátradöntött állapotban van.



### VIGYÁZAT

**SOHA ne utazzon hátradöntött támlájú ülésen.**

**Ha úgy utazik, hogy az ülés háttámlája hátra van döntve, akkor ütközés vagy hirtelen fékezés esetén megnő a súlyos vagy halálos sérülések bekövetkezésének veszélye.**

**A vezető és az utasok MINDIG egyenesen üljenek az ülésen, megfelelően csatolják be a biztonsági övet, és az ülések háttámláját állítsák függőleges helyzetbe.**

A biztonsági öv akkor működik megfelelően, ha az kényelmesen, a csípőn és a mellkason felfeküdve helyezkedik el. Amikor az üléstámla hátradöntött helyzetben van, a vállöv nem véd megfelelően, mert nem a mellkasán felfeküdve, hanem Ön előtt helyezkedik el. Baleset során a biztonsági öv a testébe nyomódva nyak- vagy egyéb sérüléseket okozhat.

Minél jobban hátradöntött az ülés támlája, annál nagyobb a veszélye annak, hogy az utas átcsúszik a csípőöv alatt, vagy az utas nyaka nekicsapódik a vállövnek.

### Deréktámasz (vezetőülés, egyes változatoknál)

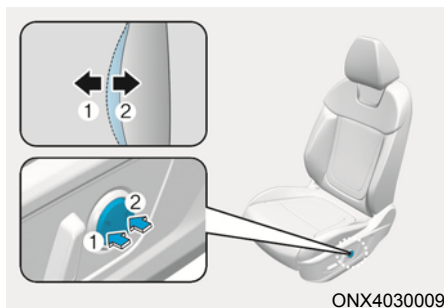

ONX4030009

A deréktámasz beállítása:

1. A kapcsoló első részének (1) megnyomásával növelhető, illetve hátsó részének (2) megnyomásával csökkenthető a deréktámasz mérete.
2. Amint a deréktámasz a kívánt pozíciót elérte, engedje el a kapcsolót.

### Kapcsoló az ülés előredöntéséhez és előremozgatásához a hátra beszállás megkönnyítése érdekében (egyes változatoknál)



OTM030042

A hátsó ülésen utazók a kapcsolókkal állíthatják az első utasülést.

- Csúsztatás előre- vagy hátrafelé:  
Az első utasülés előre- vagy hátramosztásához nyomja meg a kapcsolót (1) vagy (2).
- Ülés háttámla dőlésszögének beállítása:  
Az első utasülés háttámlájának előre- vagy hátradöntéséhez nyomja meg a kapcsolót (3) vagy (4).



## Üléstámla tartózseb

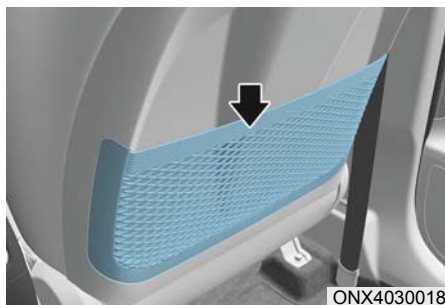

Az üléstámlán lévő tartózseb az első ülések háttámlájának hátsó részén helyezkedik el.



### FIGYELEM

Ne tegyen nehéz vagy éles tárgyakat az üléstámla zsebekbe. Baleset esetén ezek elszabadulhatnak, és sérüléseket okozhatnak az utasoknak.

## Hátsó ülések

### A hátsó ülés lehajtása

A hátsó üléstámlák lehajthatók a hosszú tárgyak szállításának megkönnyítése vagy a csomagtartó térfogatának megnövelése érdekében.



### VIGYÁZAT

- Soha ne engedje meg az utasainak, hogy az ülés lehajtott háttámláján ülve utazzanak. Ez nem a megfelelő ülés helyzet, és ilyenkor a biztonsági övek sem használhatók. Ez baleset, illetve hirtelen fékezés esetén súlyos vagy halálos sérüléshez vezethet.
- A lehajtott háttámlán szállított tárgyak magassága nem érhet túl az első ülések háttámlájának felső részén. Ha fölötte lennének csomagok, akkor azok hirtelen fékezéskor előrecsúszva sérülést vagy károkat okozhatnának.

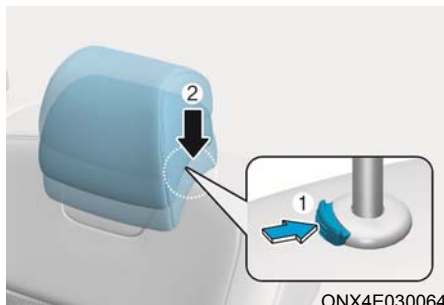

ONX4E030064

A hátsó ülés háttámla lehajtása:

1. Állítsa az első ülés támláját függőleges helyzetbe, és amennyiben szükséges, csúsztassa előre az első ülést.
2. Eressze le a hátsó fejtámlát a legalacsonyabb állásig, ehhez nyomja be és tartsa benyomva a kioldógombot (1), és tolja lefelé a fejtámlát (2).



ONX4E030084

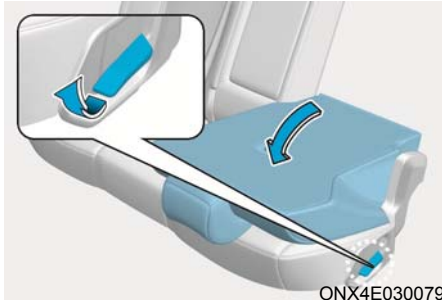

ONX4E030079

4. Vegye ki az övet a hevedervezetőből (1), és felfelé húzza meg a támlalehajtató kart (2), majd hajtsa a támlát a gépkocsi elejének irányába.



ONX4E030083

3. Mielőtt lehajtja az ülés háttámláját, helyezze át a biztonsági övet az ülés külső része felé. Ellenkező esetben előfordulhat, hogy a biztonsági öv érintkezik az ülés háttámlájával.

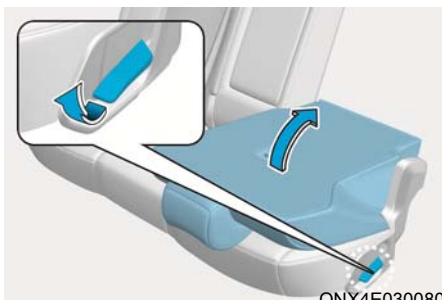

ONX4E030080

5. A hátsó ülés használatához emelje fel és tolja hátra a támlát a támlalehajtató kar első részének megemelésével. Az üléstámlát határozottan nyomja meg, amíg kattánó hangot nem hall. Ellenőrizze, hogy az üléstámla megfelelően rögzült-e a helyén.

### VIGYÁZAT

A hátsó ülés háttámlájának lehajtott állásból függőleges pozícióba állítása során tartsa meg a háttámlát, és lassan állítsa vissza. A háttámla függőleges helyzetbe való visszaállításakor a háttámla felső részének megmozgatásával mindig győződjön meg arról, hogy az teljesen rögzült-e. Baleset vagy hirtelen fékezés esetén a rögzítetlen üléstámla előredőlhet, ami a csomagok nagy erővel történő előrezuhanását okozhatja, és így súlyos vagy halálos sérülés bekövetkezését válthatja ki.

### VIGYÁZAT

Ne helyezzen el tárgyakat a hátsó ülésekre, mivel azokat nem lehet megfelelően rögzíteni, így ütközés esetén nekicsapódhatnak a gépkocsiban helyet foglalóknak, ami súlyos vagy halálos sérüléshez vezethet.

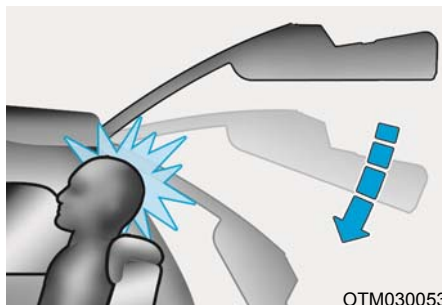

### VIGYÁZAT

Ha a csomagtérajtót a becsukáshoz akkor nyomja lefelé, amikor az utas feje egy nem megfelelően beállított fejtámlának támaszkodik, vagy egy magas utas foglal ott helyet, előfordulhat, hogy a csomagtérajtó az utas fejének ütközik, ami sérülést okozhat.

### VIGYÁZAT

A hátsó ülés háttámlájának lehajtott állásból függőleges pozícióba állítása során tartsa meg a háttámlát, és lassan állítsa vissza. A háttámla függőleges helyzetbe való visszaállításakor a háttámla felső részének megmozgatásával mindig győződjön meg arról, hogy az teljesen rögzült-e. Baleset vagy hirtelen fékezés esetén a rögzítetlen üléstámla előredőlhet, ami a csomagok nagy erővel történő előrezuhanását okozhatja, és így súlyos vagy halálos sérülés bekövetkezését válthatja ki.

## VIGYÁZAT

Ne helyezzen el tárgyakat a hátsó ülésekre, mivel azokat nem lehet megfelelően rögzíteni, így ütközés esetén nekicsapódhatnak a gépkocsiban helyet foglalóknak, ami súlyos vagy halálos sérüléshez vezethet.

## VIGYÁZAT

A csomagok behelyezésekor vagy kiemelésekor tartsa be a következőket: állítsa le a motort, és kapcsolja a sebességváltót N (üres) állásba, valamint húzza be biztonságosan a kéziféket. Ezek elmulasztása esetén a gépkocsi elmozdulhat, ha a sebességváltó kart véletlenül más helyzetbe kapcsolja.

## FIGYELEM

- Óvatosan járjon el, amikor a csomagokat a hátsó üléseken keresztül helyezi be, hogy elkerülje a gépkocsi belső részeinek sérülését.
- Ellenőrizze a csomagok megfelelő rögzítését, amikor a csomagokat a hátsó üléseken keresztül helyezi be, így elkerülheti azok menet közbeni elmozdulását.

## VIGYÁZAT

A csomagokat mindig rögzíteni kell, nehogy egy ütközés esetén az utastérbe beesve sérülést okozzanak a gépkocsiban utazóknak. Ne helyezzen el tárgyakat a hátsó ülésekre, mivel azokat nem lehet megfelelően rögzíteni, így ütközés esetén nekicsapódhatnak az első ülésen helyet foglalóknak.

## *Az üléstámla ledöntése/visszaállítás távolról (csomagtér) (egyes változatoknál)*

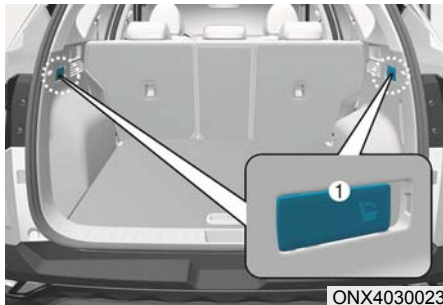

Nyomja meg a hátsó üléstámlákat lehajtó, a csomagterajtó mindkét oldalán megtalálható kapcsolót (1).

## VIGYÁZAT

### Hátsó ülés ledöntése

Ne döntse le a hátsó üléseket, amennyiben azokon utasok ülnek, illetve állatok vagy csomagok vannak rajtuk.

Ez az utasok és állatok sérülését vagy a csomagok károsodását okozhatja.

### Kartámasz



ONX4E030081

A kartámasz a hátsó ülés közepén helyezkedik el. A használathoz lefelé húzza ki a kartámaszt a háttámlából.

### Hátsó utas jelenlétére figyelmeztető rendszer (hátsó ülések) (egyes változatoknál)

Ez a funkció figyelmezteti a vezetőt, ha úgy száll ki a gépkocsiból, hogy a hátsó üléseken utasok maradnak.

Ha úgy nyitja ki az ajtót, hogy a hátsó üléseken utasok vannak, első figyelemfelhívásként egy figyelmeztető üzenet jelenik meg a műszercsoportban. Ha az összes ajtó bezárását követően mozgás észlelhető a hátsó üléseken, egy második jelzés figyelmezteti Önt.

A gépkocsiból kiszállás előtt bizonyosodjon meg arról, hogy nem maradtak utasok a hátsó üléseken.

További részletek a 3. fejezet „Hátsó utas jelenlétére figyelmeztető rendszer” című részében található.

### Fejtámla

A gépkocsi első és hátsó ülései állítható fejtámlákkal rendelkeznek. A fejtámlák kényelmet nyújtanak az utasoknak, de ennél sokkal fontosabb, hogy tervezésüknek köszönhetően egy baleset, különösen egy hátulról érkező ütközés során elősegítik az utasok „ostorcsapás” okozta nyak- és gerinc sérülések elleni védelmét.



### VIGYÁZAT

**Egy baleset során bekövetkező súlyos vagy halálos sérülések kockázatának csökkentése érdekében tartsa be a következő óvintézkedéseket a fejtámlák beállítása során:**

- Mindig a gépkocsi beindítása **ELŐTT** állítsa be minden utas számára a fejtámlákat.
- **SOHA** ne engedjen senkit eltávolított vagy fordítva elhelyezett fejtámlájú ülésen utazni.

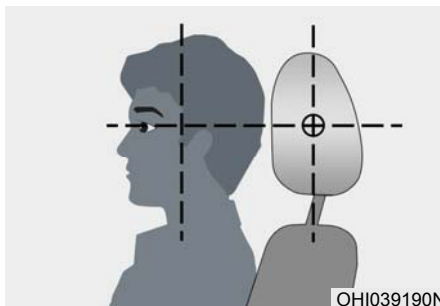

OHI039190N

**Úgy állítsa be a fejtámlákat, hogy a fejtámlák középső része szemmagasságban legyen.**

- **SOHA** ne állítsa a vezetőülés fejtámla magasságát, miközben a gépkocsi mozgásban van.
- A fejtámlát úgy állítsa be, hogy olyan közel legyen az utas fejéhez, amennyire csak lehetséges. Ne használjon olyan párnát, amely távol tartja a testet a háttámlától.

- Bizonyosodjon meg arról, hogy a fejtámla a beállítást követően megfelelően reteszelődik a helyén.

## VIGYÁZAT

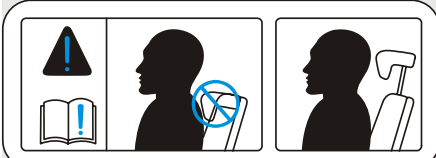

OTL035061

Ha valaki helyet foglal a hátsó ülésen, ne állítsa a fejtámlákat a legelső helyzetbe.

## FIGYELEM

Ha nem ülnek utasok a hátsó ülésen, a fejtámlákat a legelső helyzetbe állítsa. A hátsó fejtámlák akadályozhatják a hátrafelé történő kilátást.

## MEGJEGYZÉS

A károsodások megelőzése érdekében SOHA ne üsse meg vagy húzza meg a fejtámlákat.

## Az első ülések fejtámlái

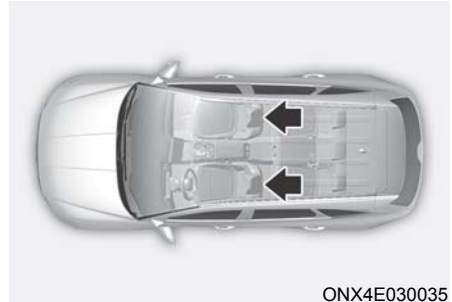

ONX4E030035

A vezetőülés és az első utasülés a benne ülők biztonsága és kényelme érdekében állítható fejtámlával rendelkezik.

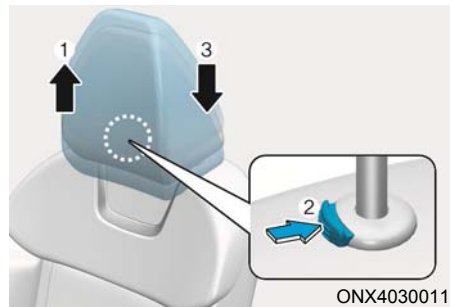

ONX4030011

### A magassági helyzet beállítása

A fejtámla felemeléséhez:

1. Húzza felfelé a kívánt helyzetig (1).

A fejtámla leeresztéséhez:

1. Nyomja be és tartsa benyomva a fejtámla tartóján lévő kioldógombot (2).
2. Tolja lefelé a fejtámlát a kívánt helyzetig (3).

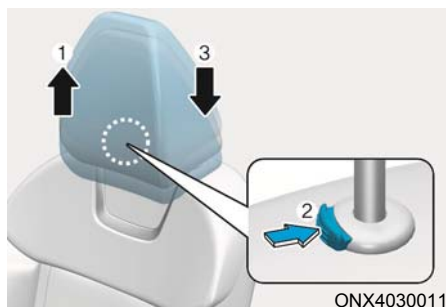

ONX4030011

### Előre és hátra történő beállítás (egyres változatoknál)

A fejtámla előre felé 3 különböző pozícióba állítható a fejtámla kívánt helyzetig történő előrehúzásával. A leghátsó helyzetbe állításhoz teljesen húzza előre, majd engedje el a fejtámlát.

### MEGJEGYZÉS

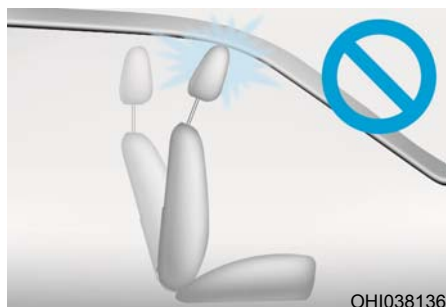

OHI038136

Ha úgy dönti előre az ülés háttámláját, hogy a fejtámla és az ülőlap felemelt helyzetben van, a fejtámla érintkezésbe kerülhet a napellenzővel és a gépkocsi egyéb részeivel.

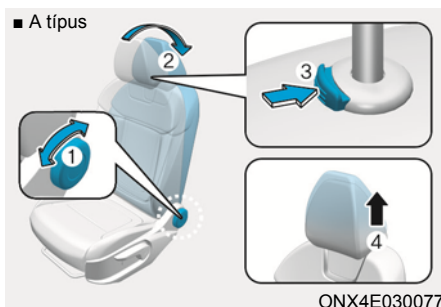

ONX4E030077

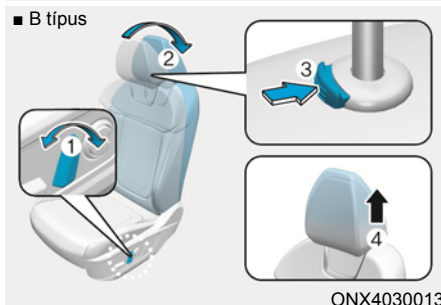

ONX4030013

### Eltávolítás/visszaszerelés

A fejtámla eltávolításához:

1. Döntse hátra a háttámlát (2) az üléstámla dőlésszögállító gomb vagy kapcsoló (1) segítségével.
2. Ütközésig emelje fel a fejtámlát.
3. Nyomja meg a fejtámlát kioldó gombot (3), miközben felfelé húzza a fejtámlát (4).

### VIGYÁZAT

**SOHA** ne engedjen senkit eltávolított fejtámlájú ülésen utazni.

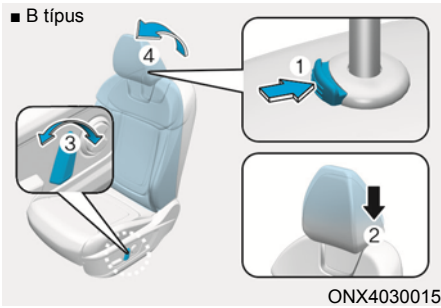
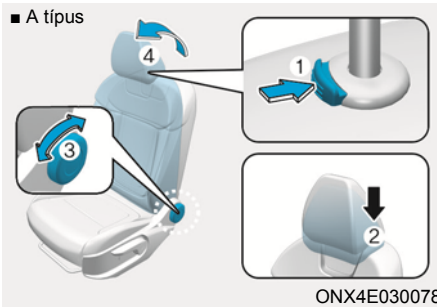

A fejtámla visszaszereléséhez:

1. Döntse hátra a háttámlát.
2. Helyezze be a fejtámla rúdjaikat (2) a nyílásokba, miközben benyomja a kioldógombot (1).
3. Állítsa be a fejtámlát a megfelelő magasságra.
4. Döntse hátra a háttámlát (4) az üléstámla dőlésszögállító gomb vagy kapcsoló (3) segítségével.



## VIGYÁZAT

**Mindig bizonyosodjon meg arról, hogy a fejtámla a visszaszerelést és beállítást követően megfelelően reteszelt a helyén.**

## A hátsó ülések fejtámlái

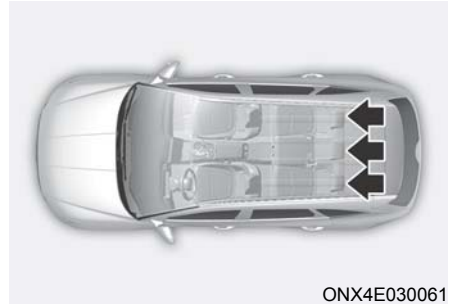

A hátsó üléseken az összes ülőhelynél fejtámla található az utasok biztonsága és kényelme érdekében.

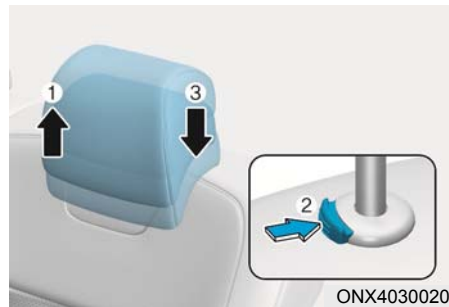

## A magassági helyzet beállítása

A fejtámla felemeléséhez:

1. Húzza felfelé a kívánt helyzetig (1).

A fejtámla leeresztéséhez:

1. Nyomja be és tartsa benyomva a fejtámla tartóján lévő kioldógombot (2).
2. Tolja lefelé a fejtámlát a kívánt helyzetig (3).



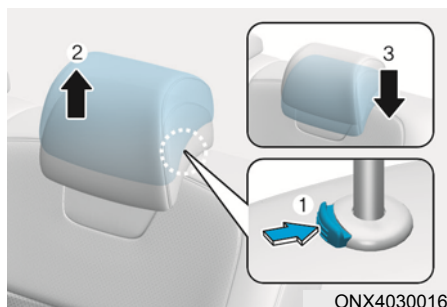

### Eltávolítás/visszaszerelés

A fejtámla eltávolításához:

1. Ütközésig emelje fel a fejtámlát.
2. Nyomja meg a fejtámlát kioldó gombot (1), miközben felfelé húzza a fejtámlát (2).

A fejtámla visszaszereléséhez:

1. Helyezze be a fejtámla rúdjaikat a nyílásokba (3), miközben benyomja a kioldógombot (1).
2. Állítsa be a fejtámlát a megfelelő magasságra.

### Ülésfűtés (egyes változatoknál)

Az ülésfűtés az ülések hideg időben történő felmelegítésére szolgál.

Enyhe időjárás esetén, vagy ha nincs szükség az ülésfűtésre, tartsa az ülésfűtést kikapcsolt állapotban.



### VIGYÁZAT

Az ülésfűtés még alacsony hőmérséklet esetén is **KOMOLY ÉGÉSI SÉRÜLÉSEKET** okozhat, különösen, ha hosszú ideig van használatban.

Az ülésben helyet foglalóknak képesnek kell lenniük a túl meleg ülés észlelésére és szükség esetén az ülésfűtés kikapcsolására.

Az olyan személyeknek, akik nem képesek a hőmérséklet-változás vagy a bőrfelületi fájdalom érzékelésére, rendkívüli óvatossággal kell eljárniuk. Különösen érvényes ez a következő utasokra:

- Csecsemők, gyermekek, idős vagy mozgásukban korlátozott személyek, illetve beteg személyek.
- Érzékeny bőrű vagy könnyen égési sérüléseket szenvedő személyek.
- Kimerült személyek.
- Ittas személyek.
- Kábultságot vagy aluszékonyságot okozó gyógyszeres kezelés alatt álló személyek.



### VIGYÁZAT

Ha az ülésfűtés bekapcsolt állapotban van, **SOHA** ne helyezzen semmilyen olyan tárgyat (mint például takarót, párnát vagy üléshezátot) az ülésekre, amelyek szigetelik a hőt. Ez az ülésfűtés túlmelegedését okozva égési sérülésekhez vagy az ülés károsodásához vezethet.

**MEGJEGYZÉS**

Az ülésfűtés és az ülések károsodásának megelőzése érdekében:

- Soha ne használjon oldószereket, mint például festékkihígítót, benzolt, alkoholt vagy benzint az ülések tisztításához.
- Ne helyezzen nehéz vagy éles tárgyakat az ülésfűtéssel szerelt ülés-párnára.
- Ne cserélje ki az üléshezátot. Ez károsíthatja az ülésfűtést.

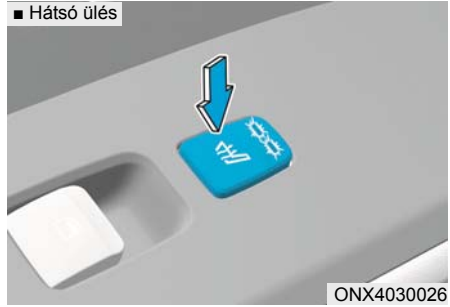
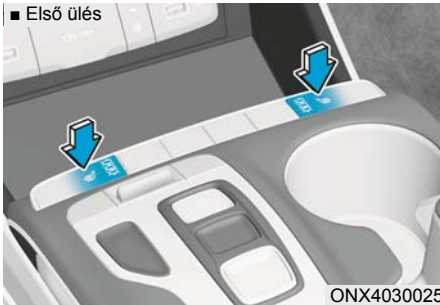

A vezető- vagy az első utasülés fűtéséhez járó motornál nyomja meg az egyes kapcsolókat.

Enyhe időjárás esetén, vagy ha nincs szükség az ülésfűtésre, tartsa a kapcsolókat OFF (kikapcsolt) állásban.

- Manuális hőmérséklet-szabályozás

A kapcsoló minden egyes megnyomásakor az ülés hőmérséklet beállítása az alábbiak szerint változik:

- Első ülés

KIKAPCSOLVA → MAGAS FOKOZAT  
()

↑  
ALACSONY FOKOZAT () ← KÖZEPES FOKOZAT FOKOZAT () ↓

- Hátsó ülés

KI → MAGAS () → ALACSONY ()

- Automatikus hőmérséklet-szabályozás  
Az ülésfűtés a manuális bekapcsolást követően az alacsony hőmérsékletű égési sérülések megelőzése érdekében automatikusan megkezdzi az ülés hőmérsékletének szabályozását.

- Első ülés

KIKAPCSOLVA → MAGAS FOKOZAT  
()

↑  
ALACSONY FOKOZAT () ← KÖZEPES FOKOZAT FOKOZAT () ↓ 30 PERC

60 PERC

- Hátsó ülés



Ha ismét a MAGAS hőmérséklet kerül manuálisan kiválasztásra, a hőmérséklet szabályozása automatikus lesz.

- Ha az ülésfűtés működése közben 1,5 másodpercnél hosszabb időre nyomja meg a kapcsolót, az ülésfűtés kikapcsol.
- Az ülésfűtés alapértelmezett helyzete a gyújtás bekapcsolásakor az OFF (kikapcsolt) állapot.
- Automatikus komfort vezérlés (a vezetőülésnél) (egyes változatoknál)

- Járó motornál az ülésfűtés a környezeti hőmérséklet és a légkondicionáló berendezésen beállított hőmérséklet függvényében automatikusan szabályozza az ülés hőmérsékletét. Az ülésfűtés kapcsoló megnyomása esetén az ülésfűtés manuális vezérlésű lesz.

A funkció használatához az információs-szórakoztató rendszer kijelzőjén a Settings [Beállítások] menüpontban kell azt bekapcsolni.

- Az ülésfűtés alapértelmezett helyzete a gyújtás bekapcsolásakor az OFF (kikapcsolt) állapot. Azonban az automatikus komfort vezérlés bekapcsolt állapotában a vezetőülés fűtése a környezeti hőmérséklettől és a légkondicionáló berendezésen beállított hőmérséklettől függően ki- és bekapcsol.

**További részletekért tanulmányozza az információs-szórakoztató rendszernek a gépkocsinhoz különállóan mellékelt kezelési útmutatóját.**

### Információ

Az ülésfűtés bekapcsolt állapotában az ülésben lévő fűtőrendszer automatikusan ki- és bekapcsol az ülés hőmérsékletétől függően.

## Ülészellőztetés (egyes változatoknál)



Az ülészellőztetés az első ülések hűtésére szolgál, ami az ülés párnák és a háttámlák felületén lévő kis nyílásokon átáramló levegő segítségével történik.

Ha nincs szükség az ülészellőztetés működésére, tartsa a kapcsolókat OFF (kikapcsolt) állásban.

A vezető- vagy az első utasülés hűtéséhez járó motornál nyomja meg a kapcsolót (egyes változatoknál).

### MEGJEGYZÉS

**Az ülészellőztetés károsodásának elkerülése érdekében:**

- **Soha ne használjon oldószereket, mint például festékkihígítót, benzolt, alkoholt vagy benzint az ülések tisztításához.**
- **Ne öntsön folyadékot az első ülések és a háttámlák felületére, mert az eltömítheti a szellőzőnyílásokat, ami nem megfelelő működést okozhat.**
- **Ne helyezzen nejlonszákókat, újságokat vagy egyéb hasonló anyagokat az ülések alá. Ezek eltömíthetik a levegőnyílásokat, ami a szellőztetés nem megfelelő működését okozhatja.**
- **Ne cserélje ki az ülés huzatokat. Ez az ülészellőztetés károsodását okozhatja.**

- Ha a szellőztetés nem működik, indítsa be újra a gépkocsit. Amennyiben továbbra sem történik változás, akkor azt tanácsoljuk, hogy vizsgálassa át a gépkocsit egy hivatalos **HYUNDAI** márkaszervizben.

- A kapcsoló minden egyes megnyomásakor a levegőáramlás az alábbiak szerint változik:

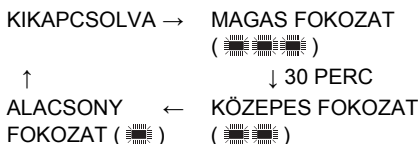

- Ha az ülészellőztetés működése közben 1,5 másodpercnél hosszabb időre nyomja meg a kapcsolót, az ülészellőztetés kikapcsol.
- Az ülészellőztetés alapértelmezett helyzete a gyújtás bekapcsolásakor az OFF (kikapcsolt) állapot.

- Automatikus komfort vezérlés (a vezetőülésnél) (egyes változatoknál)

- Járó motornál az ülészellőztetés a környezeti hőmérséklet és a légkondicionáló berendezésen beállított hőmérséklet függvényében automatikusan szabályozza az ülés hőmérsékletét. Az ülészellőztetés kapcsoló megnyomása esetén az ülészellőztetés manuális vezérlésű lesz.

A funkció használatához az információs-szórakoztató rendszer kijelzőjén a Settings [Beállítások] menüpontban kell azt bekapcsolni.

- Az ülészellőztetés alapértelmezett helyzete a gyújtás bekapcsolásakor az OFF (kikapcsolt) állapot. Azonban az automatikus komfort vezérlés bekapcsolt állapotában a vezetőülés szellőztetése a környezeti hőmérséklettől és a légkondicionáló berendezésen beállított hőmérséklettől függően ki- és bekapcsol.

**További részletekért tanulmányozza az információs-szórakoztató rendszernek a gépkocsihoz különállóan mellékelt kezelési útmutatóját.**

## Hátsó utas jelenlétére figyelmeztetés (Rear Occupant Alert - ROA) (egyes változatoknál)

A hátsó utas jelenlétére figyelmeztetés (ROA) annak megelőzésében nyújt segítséget a vezetőnek, hogy a gépkocsiból történő kiszállás után utast felejtse a gépkocsi hátsó ülésén.

### A rendszer beállítása

A hátsó utas jelenlétére figyelmeztetést az információs-szórakoztató rendszer kijelzőjén a Settings [Beállítások] menüpontban kell bekapcsolni. Válassza ki:

- Setup [Beállítás] → Vehicle Settings [Gépkocsi beállítások] → Convenience [Kényelem] → Rear Occupant Alert [Hátsó utas jelenlétére figyelmeztetés]

### A rendszer működése

- Első figyelmeztetés

Ha az első ajtót a hátsó ajtó nyitása és zárása és a motor leállítása után nyitja ki, a „Check rear seats” [Ellenőrizze a hátsó üléseket] figyelmeztető üzenet jelenik meg a műszercsoportban.

- Második figyelmeztetés

Az első figyelmeztetés után a második figyelmeztetés akkor kapcsol be, amikor bármilyen mozgás észlelhető a gépkocsiban, miután a vezetőajtót becsukták és az összes ajtót bezárták. A kürt körülbelül 25 másodpercre megszólal. Ha a rendszer továbbra is mozgást érzékel, a figyelmeztetés maximum 8 alkalommal szólal meg.

A figyelmeztetés leállításához nyissa ki az ajtókat az intelligens kulccsal.

- A rendszer az ajtó bezárását követő 8 órában érzékeli a mozgást a gépkocsiban.
- A második figyelmeztetés kizárólag az első figyelmeztetés korábbi aktiválása után kapcsol be.

## A rendszerre vonatkozó elővigyázatossági előírások

- Győződjön meg arról, hogy az összes ablak zárt állapotú. Ha az ablak nyitva van, a figyelmeztetést kiválthatja, ha az érzékelő egy nem szándékos mozgást (pl. szél vagy bogarak miatt) észlel.

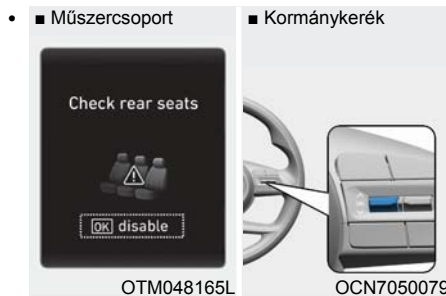

Amennyiben nem akarja a hátsó utas jelenlétére figyelmeztető rendszert használni, nyomja meg a kormánykeréken lévő OK gombot, amikor a műszercsoportban megjelenik az első figyelmeztetés. Így a második figyelmeztetés egy alkalommal törlésre kerül.

- A tetőre mért ütés figyelmeztetést váltathat ki.
- Ha a gépkocsiban dobozokat vagy egyéb tárgyakat halmoz fel, előfordulhat, hogy a rendszer nem érzékeli ezeket a dobozokat vagy tárgyakat. Ugyanakkor előfordulhat, hogy a doboz vagy a tárgy leesése figyelmeztetést vált ki.
- Ha az érzékelő idegen anyaggal szennyezett, az érzékelő nem tud megfelelően működni.
- A figyelmeztetés aktiválódhat, ha a vezető- vagy az utasülésen mozgás észlelhető.
- A figyelmeztetés bezárt ajtóknál autósóban, illetve környezeti vibráció vagy zaj miatt aktiválódhat.
- Ha a gépkocsit távolról indították be (ha a gépkocsi rendelkezik a Remote Start funkcióval), a belső mozgásérzékelés leáll.

## VIGYÁZAT

A gépkocsiból kiszállás előtt még akkor is ellenőrizze a hátsó ülést, ha gépkocsija hátsó utas jelenlétére figyelmeztető rendszerrel szerelt.

Előfordulhat, hogy a hátsó utas jelenlétére figyelmeztető rendszer nem működik, ha:

- A mozgás nem folytatódik egy bizonyos ideig, vagy a mozgás kismértékű.
- A hátsó utast egy tárgy, mint például egy takaró borítja.
- Mindig ügyeljen az utasok biztonságára, mivel előfordulhat, hogy az észlelési funkció és a második figyelmeztetés a környezeti hatások és bizonyos körülmények miatt nem megfelelően működik.

## BIZTONSÁGI ÖVEK

Ez a fejezet a biztonsági övek megfelelő használatát ismerteti. Továbbá ismertet néhány, a biztonsági övek használata során kerülendő tevékenységet.

### Biztonsági övre vonatkozó biztonsági óvintézkedések

Ha bármikor útnak indul, elindulás előtt mindig csatolja be a biztonsági övét, és győződjön meg arról, hogy valamennyi utas becsatolta a biztonsági övét. A légzsákokat úgy tervezték, hogy kiegészítő biztonsági berendezésként támogassák a biztonsági öveket, de nem helyettesítik azokat. A legtöbb országban a vezetőnek és az összes utasnak kötelezően be kell csatolnia a biztonsági övet.



### VIGYÁZAT

Menet közben a vezetőnek és az ÖSZSZES utasnak megfelelően be kell csatolnia a biztonsági övét. A biztonsági övek beállításakor és használatakor tartsa be a következő óvintézkedéseket:

- 13 évesnél fiatalabb gyermekeknek a hátsó ülésen, megfelelően rögzítve kell utazniuk.
- Kivételesen indokolt esetben, csak akkor engedje, hogy egy gyermek az első ülésen utazzon, ha az utas oldali első légzsákot kikapcsolta. Ha egy gyermek az első utasülésen utazik, az ülést állítsa annyira hátra, amennyire csak lehetséges, és a megfelelően beállított biztonsági övvel rögzítse.
- SOHA ne engedje, hogy egy csecsemő vagy gyermek egy utas ölében utazzon.
- SOHA ne utazzon hátradöntött támlájú ülésen.
- Ne engedje, hogy egy ülésen több gyermek utazzon, illetve egy biztonsági övet több gyermek használjon.

- Ne használja úgy a vállövet, hogy az a kar alatt vagy a hát mögött helyezkedik el.
- Soha ne vezessen keresztül biztonsági övet törékeny tárgyakon. Hirtelen fékezés vagy ütközés esetén a biztonsági öv károsíthatja azt.
- Ne használjon megcsavarodott biztonsági övet. A megcsavarodott biztonsági öv nem véd megfelelően egy baleset bekövetkezésekor.
- Ne használja a biztonsági övet, ha a heveder szövete vagy a rögzítő/felcsévéző szerkezet sérült.
- Ne csatolja a biztonsági övet másik ülés csatjába.
- Menet közben SOHA ne csatolja ki a biztonsági övet. Emiatt elveszítheti járműve feletti uralmát, és ezzel balesetet okozhat.
- Bizonyosodjon meg arról, hogy nincs semmi a csatban, ami akadályozhatja a reteszelőszerkezet működését. Ez megakadályozhatja az öv biztonságos becsatolását.
- Tilos bármiféle olyan jellegű módosítást végezni, vagy a biztonsági öv szerkezetébe olyan eszközöket behelyezni, amelyek akár a felcsévéző szerkezetet, akár az egész biztonsági öv egységet megakadályozzák abban, hogy megszüntesse az öv lazaságát.



### VIGYÁZAT

A sérült biztonsági övek és biztonsági öv egységek nem működnek megfelelően. Mindig cseréltesse ki, ha:

- A heveder kirojtosodott, beszennyeződött vagy megsérült.
- A rögzítő/felcsévéző szerkezet megsérült.
- Még akkor is ki kell cserélni a teljes biztonsági öv egységet, amelyet egy baleset bekövetkezésekor használtak, ha nem látható sérülés a szerkezeten vagy a hevederen.

### Biztonsági öv figyelmeztető lámpa

#### Vezető biztonsági öv figyelmeztetés

■ Műszercsoport



1GQA2083

A vezető figyelmeztetése érdekében a vezető biztonsági öv figyelmeztető lámpa a gyújtás minden bekapcsolásakor kb. 6 másodpercig attól függetlenül világít, hogy a biztonsági öv be van-e csatolva vagy sem.

Ha úgy indul el a gépkocsival, hogy nincs becsatolva a biztonsági öve, vagy kicsatolja a biztonsági övet, amikor 20 km/h sebességnél lassabban halad, vagy megáll, a megfelelő figyelmeztető lámpa felgyullad.

Ha úgy indul el a gépkocsival, hogy nincs becsatolva a biztonsági öve, illetve 20 km/h-s vagy azt meghaladó sebességnél kicsatolja a biztonsági övet, akkor a figyelmeztető lámpa villogni fog, és a figyelmeztető hangjelzés kb. 100 másodpercig hallható lesz.

Ha menet közben kicsatolják a biztonsági övet, 20 km/h sebesség alatt a figyelmeztető lámpa felgyullad.

Ha a jármű sebessége 20 km/h vagy annál magasabb, akkor a figyelmeztető lámpa villogni fog, és a figyelmeztető hangjelzés körülbelül 100 másodpercig hallható lesz.

#### Első utas biztonsági öv figyelmeztetés

Az első utas figyelmeztetése érdekében az első utas biztonsági öv figyelmeztető lámpa a gyújtás minden bekapcsolásakor kb. 6 másodpercig attól függetlenül világít, hogy az öv be van-e csatolva vagy sem.

Ha úgy indul el a gépkocsival, hogy nincs becsatolva a biztonsági öve, vagy kicsatolja a biztonsági övet, amikor 20 km/h sebességnél lassabban halad, vagy megáll, a megfelelő figyelmeztető lámpa felgyullad.

Ha úgy indul el a gépkocsival, hogy nincs becsatolva a biztonsági öve, vagy 20 km/h-es vagy azt meghaladó sebességnél kicsatolja a biztonsági övet, akkor a figyelmeztető lámpa villogni fog, és a figyelmeztető hangjelzés kb. 100 másodpercig hallható lesz.

Ha menet közben kicsatolják a biztonsági övet, 20 km/h sebesség alatt a figyelmeztető lámpa felgyullad. Ha a jármű sebessége 20 km/h vagy annál magasabb, akkor a figyelmeztető lámpa villogni fog, és a figyelmeztető hangjelzés körülbelül 100 másodpercig hallható lesz.



#### VIGYÁZAT

**A nem megfelelő helyzetben történő utazás jelentősen befolyásolja az első utas oldali ülés biztonsági öv figyelmeztető rendszerét. Fontos, hogy a vezető megfelelően tájékoztassa utasát az ebben az útmutatóban ismertetett, helyes ülőhelyzet elfoglalásáról.**



## **i** Információ

- Az első utas biztonsági öv figyelmeztető lámpája akkor is villog vagy világít 6 másodpercig, ha az ülésen senki sem foglal helyet.
- Az első utas biztonsági öv figyelmeztető rendszer akkor is működésbe léphet, ha csomagot helyez az első utasülésre.

### **Hátsó utas biztonsági öv figyelmeztetés (egyes változatoknál)**

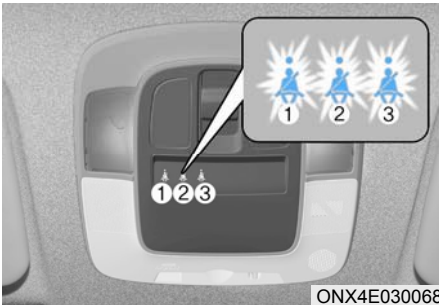

Bal és jobb hátsó ülés

A hátsó utas figyelmeztetése érdekében a hátsó utas biztonsági öv figyelmeztető lámpa a gyújtás minden bekapcsolásakor kb. 6 másodpercig attól függetlenül világít, hogy az öv be van-e csatolva vagy sem.

Ha úgy indul el a gépkocsival, hogy nincs becsatolva a biztonsági öve, vagy úgy csatolta ki a biztonsági övet, hogy még nem lépte túl a 20 km/h sebességet, a megfelelő figyelmeztető lámpa folyamatosan világít egészen addig, amíg be nem csatolja a biztonsági övét.

Ha továbbra is becsatolatlan biztonsági övvel túllépi a 20km/h sebességet, vagy 20 km/h-t meghaladó sebességnél kicsatolja a biztonsági övet, akkor a biztonsági öv figyelmeztető hangjelzés kb. 35 másodpercig hallható lesz, és a megfelelő figyelmeztető lámpa villogni fog.

Ha menet közben kicsatolják a biztonsági övet, 20 km/h sebesség alatt a figyelmeztető lámpa felgyullad.

Ha a jármű sebessége 20 km/h vagy annál magasabb, akkor a figyelmeztető lámpa villogni fog, és a figyelmeztető hangjelzés körülbelül 35 másodpercig hallható lesz.

## **!** VIGYÁZAT

A nem megfelelő helyzetben történő utazás jelentősen befolyásolja a hátsó utas oldali ülés biztonsági öv figyelmeztető rendszerét. Fontos, hogy a vezető megfelelően tájékoztassa utasát az ebben az útmutatóban ismertetett, helyes ülőhelyzet elfoglalásáról.

## **i** Információ

- A hátsó szélső utas biztonsági öv figyelmeztető lámpája akkor is villog vagy világít 6 másodpercig, ha az ülésen senki sem foglal helyet.
- A hátsó szélső utas biztonsági öv figyelmeztető rendszer akkor is működésbe léphet, ha csomagot, laptopot vagy egyéb elektronikus készüléket helyez az első utasülésre.



### Hátsó középső ülés

A hátsó utas figyelmeztetése érdekében a hátsó utas biztonsági öv figyelmeztető lámpa a gyújtás minden bekapcsolásakor kb. 6 másodpercig attól függetlenül világít, hogy az öv be van-e csatolva vagy sem.

Ha a gyújtás bekapcsolásakor a biztonsági öv nincs becsatolva, a biztonsági öv figyelmeztető lámpa körülbelül 70 másodpercig világít.

Ha úgy indul el a gépkocsival, hogy nincs becsatolva a biztonsági öve, vagy kicsatolja a biztonsági övet, amikor 20 km/h sebességnél lassabban halad, a megfelelő figyelmeztető lámpa körülbelül 70 másodpercig világítani fog.

Ha továbbra is becsatolatlan biztonsági övvel túllépi a 20 km/h sebességet, vagy 20 km/h-t meghaladó sebességnél kicsatolja a biztonsági övet, akkor a biztonsági öv figyelmeztető hangjelzés kb. 35 másodpercig hallható lesz, és a megfelelő figyelmeztető lámpa villogni fog.

Ha kinyitják vagy becsukják a hátsó ajtót, miközben a jármű 10 km/h alatti sebességgel halad, akkor sem működik a figyelmeztető lámpa és a figyelmeztető hangjelzés, ha túllépi a 20 km/h sebességet.

### Biztonsági öv rendszer Hárompontos biztonsági öv



#### A biztonsági öv becsatolása:

Húzza ki az övet a felcsévéelő szerkezetből, és csatlakoztassa a fémnyelvet (1) a csatba (2). A nyelv rögzülésekor kattán hang hallható.

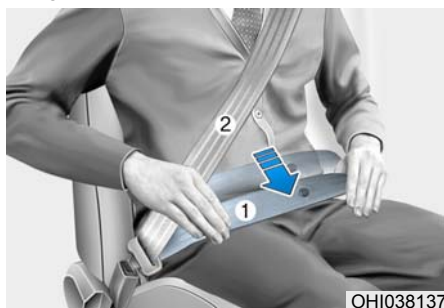

A csípőövet (1) a csípőjén, a vállövet (2) a mellkasán keresztül vezesse át.

A biztonsági öv automatikusan beáll a megfelelő hosszra, miután kézzel beállította a csípőövet kényelmes helyzetét. Ha lassan előre hajol, akkor az öv hosszabbá válik, és követi a test elmozdulását.

Hirtelen fékezés vagy ütközés esetén az öv reteszeli magát a pillanatnyi helyzetében. Ugyancsak reteszeli magát az öv, ha túl gyorsan hajol előre.

**MEGJEGYZÉS**

Ha nem tudja könnyedén kihúzni az övet a csévelő szerkezetből, határozottan rántsa meg az övet, és engedje el. A kioldás után az öv finoman kihúzható.

**VIGYÁZAT**

OH1038182L

A nem megfelelően beállított biztonsági öv baleset bekövetkezésekor növelheti a súlyos sérülések kockázatát. A biztonsági öv beállításakor tartsa be a következő óvintézkedéseket:

- A csípőövet a lehető legalacsonyabban és kényelmesen, a csípőjén, és ne a derekán helyezze el. Így az erős medencecsontjai veszik fel az ütközés erejét, csökkentve a belső sérülések kockázatát.
- Az egyik karját a vállöv alá, a másik karját pedig az öv fölé helyezze, amint azt az ábra mutatja.
- Mindig győződjön meg arról, hogy a vállöv tartója rögzült a megfelelő magassági helyzetben.
- Soha ne állítsa be úgy a vállövet, hogy az a nyakán vagy az arcán haladjon keresztül.

**Magasságállítás**

A maximális kényelem és biztonság érdekében a vállöv rögzítési pontja négy különböző magasságba állítható.

Úgy állítsa be a vállhevedert, hogy az a mellkasán és az ajtó felőli vállának a közepén feküdjön fel, ne pedig a nyakánál helyezkedjen el.

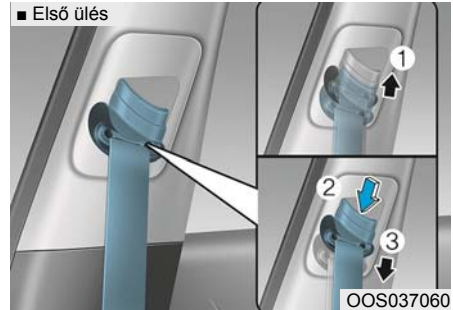

A vállöv magasságának beállításához csúsztassa felfelé vagy lefelé a magasságállítót a megfelelő pozícióba.

A magasságállító felemeléséhez húzza azt felfelé (1). Lefelé állításkor nyomja meg a magasságállítón lévő gombot (2), és csúsztassa a szerkezetet (3) lefelé.

Eressze el a gombot, hogy a tartó rögzüljön a helyén. Próbálja meg elcsúsztatni az állítószereket, hogy meggyőződjön a rögzítettségéről.



### A biztonsági öv kicsatolása:

Nyomja meg az övcsat szerkezetében lévő kioldógombot (1).

Kicsatolása után a visszacsévéelő szerkezetnek az övet automatikusan vissza kell húznia. Ha ez nem következik be, ellenőrizze, hogy nem csavarodott-e meg az öv, majd próbálja meg újra.

### Hátsó középső biztonsági öv (hárompontos hátsó középső biztonsági öv)

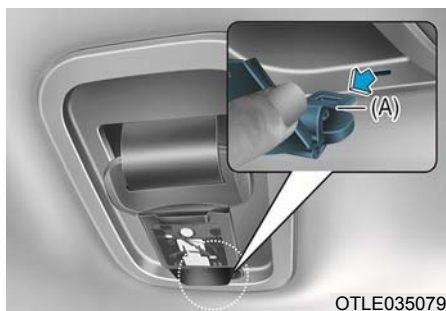

### A biztonsági öv becsatolása:

1. Vegye ki az öv egység fedelének nyílásából az övnyelvet (A).

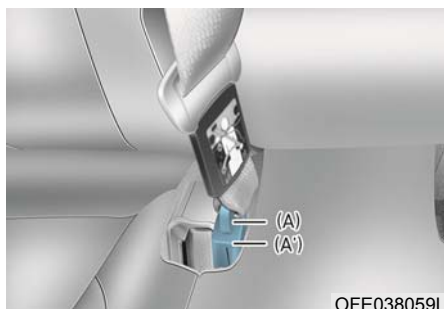

2. Nyomja be az öv nyelvét (A) a csatba (A'), amíg a reteszelődet jelző kattantást nem hallja. Ellenőrizze, hogy a biztonsági öv ne legyen megcsavarodva.

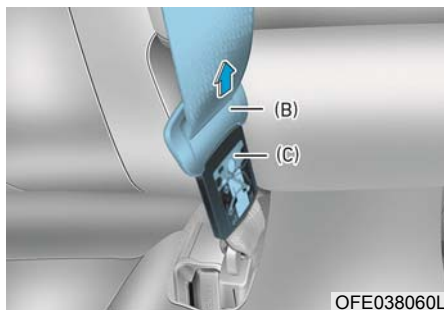

3. Húzza ki az övnyelvet (B) a zsebből (C).

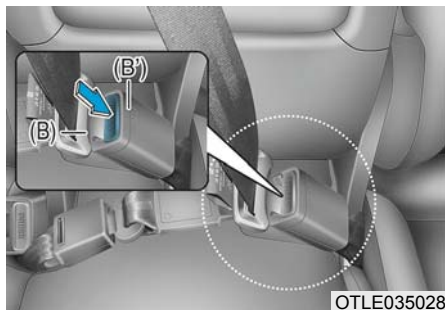

4. Húzza ki az öv nyelvét (B), és nyomja be a csatba (B'), amíg a reteszelődést jelző kattanást nem hallja. Ellenőrizze, hogy a biztonsági öv ne legyen megcsavarodva.

A hátsó középső biztonsági övet a „CENTER” feliratú csattal kell használni.

### **i** Információ

**Ha nem tudja kihúzni a biztonsági övet a csévélő szerkezetből, határozottan rántsa meg az övet, és engedje el. A kioldás után az öv finoman kihúzható.**

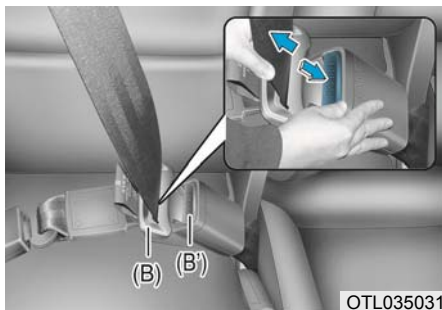

#### A biztonsági öv kicsatolása:

1. Nyomja meg a csaton lévő kioldógombot (B'), és távolítsa el a nyelvet (B).

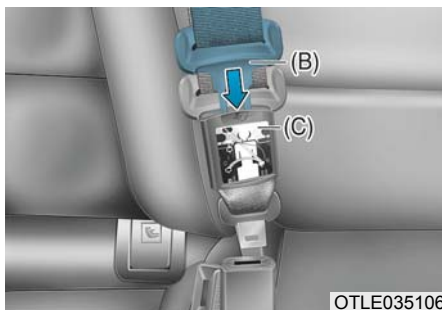

2. Nyomja a zsebet (C) a heveder végére.
3. Helyezze az övnyelvét (B) a zsebbe (C).

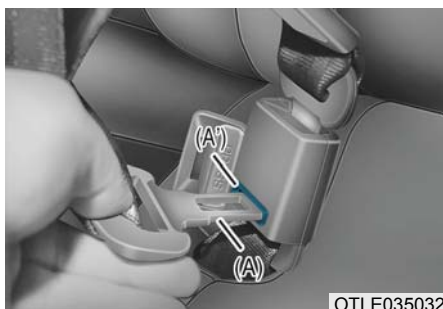

4. A hátsó középső biztonsági öv felcsévéléséhez helyezze az övnyelvet (A) a hevedert kioldó nyílásba (A'). Húzza fel az övhevedert, és engedje, hogy az automatikusan felcsévélődjön.

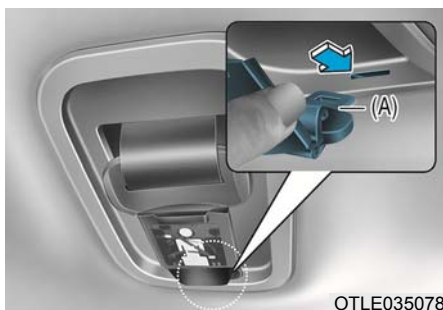

5. Helyezze be az öv nyelvét (A) az öv egység fedelének nyílásába.

## Előfeszítővel szerelt biztonsági öv



- [1]: Biztonsági öv visszacsévéelő és övfeszítő  
Első ülés és hátsó ülés (egyes változatoknál)

Az Ön gépkocsijában a vezető, az első utas oldali ülés és a hátsó ülések biztonsági övei előfeszítővel (visszacsévéelő előfeszítő) vannak ellátva. Az előfeszítő feladata, hogy bizonyos frontális vagy oldalütközés(ek) esetén a heveder visszacsévéléssel szorosra húzza az övet, és biztosan megtartsa az ülésen helyet foglalt. A biztonsági öv előfeszítők elegendően súlyos frontális vagy oldalütközés(ek) esetén a légzsákokkal együtt működésbe léphetnek.

Amikor a gépkocsi hirtelen megáll, vagy az utas túl gyorsan próbál előrehajolni, az öv visszacsévéelő szerkezete reteszeldhet.

Bizonyos frontális ütközések esetén az előfeszítő működésbe lép, és szorosabbra húzza a biztonsági övet az ülésben helyet foglaló testén.

Amennyiben az előfeszítő működésekor a rendszer túl nagy feszítést érzékel a vezető vagy az utas biztonsági övén, a visszacsévéelő övfeszítőn belüli terheléskorlátozó némileg csökkenti az öv feszességét (terheléskorlátozóval szerelt változatoknál).

## VIGYÁZAT

- Mindig csatolja be a biztonsági övet, és megfelelően üljön az ülésen.
- Ne használjon laza vagy megcsavarodott biztonsági övet. A laza vagy megcsavarodott biztonsági öv nem véd megfelelően egy baleset bekövetkezésekor.
- Ne helyezzen semmit az övcsat közelébe. Ez kedvezőtlenül befolyásolhatja az övcsatot, és annak rendellenes működését okozhatja.
- Működésbe lépés vagy egy baleset után mindig cseréltesse ki az övfeszítőket.
- Házilag SOHA ne ellenőrizze, javítsa vagy cserélje ki az előfeszítővel szerelt biztonsági öveket. Azt tanácsoljuk, hogy az előfeszítő ellenőrzését, javítását vagy cseréjét hivatalos HYUNDAI márkaszervizben végeztesse el.
- Ne ütögesse a biztonsági öv egységet.

## VIGYÁZAT

Ne érintse meg a biztonsági öv előfeszítő mechanizmust az aktiválódás után néhány percig. Ha a biztonsági öv előfeszítő egy ütközés során működés lép, az övfeszítő felforrósodik, és égési sérüléseket okozhat.

## FIGYELEM

A gépkocsi első részén végzett karosszériajavítási munka károsíthatja a biztonsági öv előfeszítő rendszert. Ezért azt tanácsoljuk, hogy a berendezést kizárólag hivatalos HYUNDAI márkaszervizben javíttassa.

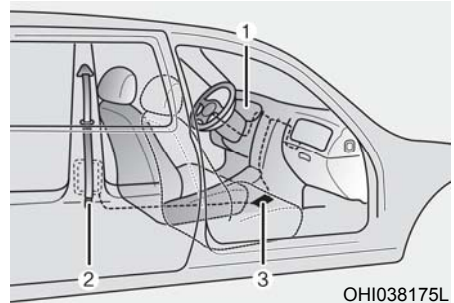

OH1038175L

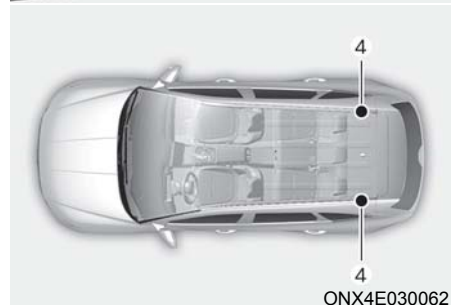

ONX4E03006Z

Az övfeszítős biztonsági öv rendszer az alábbi alkatrészekből áll. Ezek helyzetét a fenti ábra mutatja:

- (1) SRS légszák figyelmeztető lámpa
- (2) Visszacsevélő és övfeszítő
- (3) SRS légszák vezérlőegység
- (4) Hátsó biztonsági öv előfeszítő (egyes változatoknál)

### MEGJEGYZÉS

Az az érzékelő, amely aktiválja az SRS vezérlőegységet, összeköttetésben áll a biztonsági öv előfeszítővel. A műszercsoportban található SRS légzsák figyelmeztető lámpa a motorindító/leállító gomb megnyomása után körülbelül 3-6 másodpercig világít, majd kialszik.

Ha az övfeszítő meghibásodott, a figyelmeztető lámpa még akkor is világít, ha az SRS légzsák rendszer hibátlanul működik. Ha a figyelmeztető lámpa nem világít, folyamatosan égve marad vagy menet közben felgyullad, azt tanácsoljuk, hogy minél hamarabb vizsgáltsassa át a biztonsági öv előfeszítőt és/vagy az SRS vezérlőegységet egy hivatalos HYUNDAI márkaszervizben.

### Információ

- A biztonsági öv előfeszítője működésbe léphet bizonyos frontális vagy oldalirányú ütközések, illetve borulási helyzetek esetén (borulásérzékelővel szerelt változatoknál).
- A biztonsági öv előfeszítők aktiválódásakor az utastérben erős hanghatalmas jelentkezik, és füstszerű finom por látható. Ez a normál működés következménye, és az egészségre nem ártalmas.
- Bár nem toxikus, érzékeny szemelyeknél ez a finom por bőrirritációt okozhat. Kerülendő a keletkezett por hosszú időtartamú belélegzése. A biztonsági öv előfeszítő aktiválódását kiváltó ütközés után gondosan mossa le az érintett bőrfelületeket.

## Biztonsági övre vonatkozó kiegészítő óvintézkedések

### **Biztonsági öv használata terhesség során**

A biztonsági övet mindig használni kell a terhesség során. A legjobban úgy tudja védeni születendő gyermekét, ha mindig becsatolja a biztonsági övet.

Várandós nőknek mindig hárompontos biztonsági övet kell viselniük. A vállöv a mellkason keresztül, a mellek között, a kulcscsontra felfeküdve, a nyaktól távol haladjon. A csípőövet a hasa alatt helyezze el, hogy az öv a csípő- és medencecsontja körül, a has gömbölyű része alatt KÉNYELMESEN feküdjön fel.



### VIGYÁZAT

A születendő gyermek súlyos vagy halálos sérülési kockázatának elkerülése érdekében a várandós nőknek **SOHASEM szabad az öv alsó részét a hasnak azon részére vagy a fölé helyezniük, ahol a magzat található.**

### **A biztonsági öv használata és a gyermekek**

#### Csecsemők és kisgyermekek

A legtöbb országban törvény rendelkezik arról, hogy a gyermekeknek megfelelő gyermekbiztonsági rendszerrel (ami magában foglalja az ülésmagasítót is) rögzítetten kell utazniuk. Az az életkor, ameltől a gyermekbiztonsági rendszer helyett biztonsági öv használható, országonként eltérő lehet, ezért ismernie kell az erre érvényes előírásokat mind a saját országára, mind arra az országra vonatkozóan, ahová éppen utazik. A csecsemőhordozókat és a biztonsági gyermeküléseket az előírásoknak megfelelően kell a hátsó ülésen elhelyezni és rögzíteni.

További információk ennek a fejezetnek a „Gyermekbiztonsági rendszerek” című részében találhatóak.





## VIGYÁZAT

**MINDIG a gyermek magasságának és súlyának megfelelő gyermekbiztonsági rendszert használjon a gyermekek és a csecsemők megfelelő rögzítéséhez.**

**A súlyos vagy halálos sérülések kockázatának csökkentése érdekében menet közben SOHA ne tartson gyermeket karban vagy ölben. Egy baleset során fellépő hirtelen erőhatás kitépheti a gyermeket a karjából, és a gyermek nekicsapódhat a gépkocsi belső részének.**

A kisgyermekeknek a legnagyobb védelmet akkor nyújtja, ha a hátsó ülésen, a biztonsági szabványoknak megfelelő gyermekülésben, megfelelően rögzítve szállítja őket. Bármilyen gyermekbiztonsági eszköz vásárlása előtt ellenőrizze a terméken lévő címke alapján, hogy az megfelel-e a hazai biztonsági előírásoknak.

A biztonsági gyermekülésnek meg kell felelnie a gyermek magasságának és súlyának. Ellenőrizze a gyermekülésen lévő címkén ezeket az információkat. A részleteket tanulmányozza ennek a fejezetnek a „Gyermekbiztonsági rendszerek” című részében.

### Nagyobb gyermekek

A 13 év alatti gyermekeket és azokat, akik túl nagyok ahhoz, hogy ülésmagasítón üljenek, mindig a hátsó ülésre ültesse, és a gépkocsi eredeti hárompontos biztonsági öveit használja a rögzítésükre. A biztonsági övnek a gyermek biztonságos rögzítése érdekében a comb felett átvezetve fel kell feküdnie a vállra és a mellkasra. Rendszeresen ellenőrizze az öv elhelyezkedését. Ahogy a gyermek menet közben mozog, az öv elmozdulhat az eredetileg beállított helyzetből. A gyermekek számára baleset során a legnagyobb biztonságot az nyújtja, ha a hátsó ülésen utaznak, és a megfelelő gyermekbiztonsági berendezésben rögzítettek.

Ha egy nagyobb, 13 év feletti gyermeket kénytelen az első ülésre ültetni, akkor a hárompontos biztonsági övvel biztonságosan rögzíteni kell, és az ülést teljesen hátra kell tolni.

Ha a vállöv kissé érinti a gyermek nyakát vagy arcát, akkor próbálja meg a gépkocsi közepe felé elhelyezni őt. Ha még így is beleér az öv a gyermek arcába vagy nyakába, akkor térjen vissza a megfelelő ülésmagasító hátsó ülésen történő használatára.



## VIGYÁZAT

- **Mindig győződjön meg arról, hogy a nagyobb gyermekek a biztonsági övet helyesen viselik és a megfelelő helyzetbe állítják.**
- **SOHA ne állítsa be úgy a vállövet, hogy az a gyermek nyakával vagy az arcával érintkezzen.**
- **Ne engedje, hogy ugyanazt a biztonsági övet egyidejűleg több gyermek használja.**



### **A biztonsági öv használata sérült személy esetén**

Sérült személy szállítása esetén is használni kell a biztonsági övet. Személyre szabott tanácsokért forduljon orvosához.

### **Egy személy, egy biztonsági öv**

Két személy, legyen az akár gyermek, soha ne utazzon úgy, hogy azonos biztonsági övet használ. Ez súlyos vagy halálos sérüléshez vezethet baleset esetén.

### **Menet közben ne feküdjön le**

Menet közben az ülés hátradöntött helyzetben történő használata veszélyes lehet. A passzív biztonsági berendezések (biztonsági övek és/vagy légzsákok) hatékonysága még becsátolt biztonsági övvel is nagymértékben lecsökken, ha menet közben az üléstámla hátradöntött állapotban van.

A biztonsági öv akkor működik megfelelően, ha az kényelmesen, a csípőn és a mellkason felfeküdvé helyezkedik el. Baleset során a biztonsági öv a testébe benyomódva nyak- vagy egyéb sérüléseket okozhat.

Minél jobban hátradöntött az ülés támlája, annál nagyobb a veszélye annak, hogy az utas átcsúszik a csípőv alatt, vagy az utas nyaka nekicsapódik a vállövnek.



### **VIGYÁZAT**

- **SOHA ne utazzon hátradöntött támlájú ülésen.**
- **Ha úgy utazik, hogy az ülés háttámlája hátra van döntve, akkor ütközés vagy hirtelen fékezés esetén megnő a súlyos vagy halálos sérülések bekeverkezésének veszélye.**
- **A vezető és az utasok mindig egyenesen üljenek az ülésen, megfelelően csatolják be a biztonsági övet, és az ülések háttámláját állítsák függőlegeshez közeli helyzetbe.**

### **Biztonsági övek kezelése**

A biztonsági övet soha sem szabad szét szerelni vagy módosítani. Emellett figyelmet kell fordítani arra, hogy a biztonsági öv és a mechanizmus ne sérüljön meg az ülés vagy az ajtó alkatrészeitől vagy egyéb helytelen használattól.

### **Rendszeres ellenőrzés**

Az összes biztonsági övet rendszeresen ellenőrizni kell kopási vagy bármilyen sérülési nyomok szempontjából. Bármely alkatrész sérülése esetén a biztonsági övet minél előbb ki kell cseréltetni.

### **Tartsa a biztonsági öveket tisztán és szárazon**

A biztonsági öveket tisztán és szárazon kell tartani. Ha a biztonsági öv beszenyveződött, enyhén szappanos oldattal és langyos vízzel kell megtisztítani. Fehérlőtiszt, erős hatású mosószert vagy sűrűlőszert nem szabad használni, mert ezek károsítják és gyengítik a szövetanyagot.

### **Mikor kell a biztonsági övet kicserélni?**

A teljes biztonsági öv egységet vagy egységeket ki kell cserélni, amennyiben használatban volt vagy voltak a gépkocsit ért baleset során. A biztonsági övet akkor is ki kell cserélni, ha szemmel nem látható a sérülése. Azt tanácsoljuk, hogy keressen fel egy hivatalos HYUNDAI márkaszervizt.

## GYERMEKBIZTONSÁGI RENDSZER (CRS)

**Tanácsunk: A gyermekek mindig a hátsó ülésen utazzanak**



### VIGYÁZAT

Mindig megfelelően rögzítse a gyermekeket a gépkocsiban. Bármilyen korú gyermeknek sokkal biztonságosabb, ha a hátsó ülésen megfelelően rögzítve utazik. Soha ne helyezzen hátrafelé néző gyermekülést a gépkocsi első utasülésére. Kivételesen indokolt esetben csak akkor tegyen így, ha a légzsákot kikapcsolta.

A 13 év alatti gyermekeknek mindig a hátsó ülésen, megfelelően rögzítve kell utazniuk, hogy minél kisebb legyen a sérülés veszélye balesetkor, illetve hirtelen fékezés vagy manőver esetén. A baleseti statisztikák azt mutatják, hogy a gyermekek nagyobb biztonságban vannak a hátsó ülésen megfelelően bekötve, mint az első ülésen. Azoknak a gyermekeknek, akik túl nagyok ahhoz, hogy gyermekülésben utazzanak, a biztonsági öveket kell használniuk.

A legtöbb országban törvény rendelkezik arról, hogy a gyermekeknek megfelelő gyermekülésben kell utazniuk.

Országonként eltérőek lehetnek azok a törvények, amelyek szabályozzák azokat a kor- vagy magasság- és súlyhatárokat, amelyekről a gyermekülés helyett a biztonsági övek használhatók, ezért ismernie kell az erre érvényes előírásokat mind a saját országára, mind arra az országra vonatkozóan, ahová éppen utazik.

A gyermekbiztonsági üléseket az előírásoknak megfelelően kell a gépkocsiban rögzíteni. Mindig olyan, a kereskedelemben kapható gyermekbiztonsági berendezést használjon, amely megfelel a magyarországi biztonsági előírásoknak.

### Gyermekbiztonsági rendszer (CRS)

A csecsemőket és kisgyermeket egy megfelelő, a gépkocsi ülésére rögzített, hátrafelé vagy előre felé néző gyermekbiztonsági rendszerben (CRS) kell elhelyezni. Olvassa el és tartsa be a gyermekülés gyártójának beszerelési és használati utasításait.



### VIGYÁZAT

- **A gyermekülés beszerelése és használata során mindig kövesse a gyermekülés gyártójának utasításait.**
- **Mindig megfelelően rögzítse gyermekét a gyermekülésben.**
- **Ne használjon olyan csecsemőhordozót vagy biztonsági gyermekülést, amelyet az ülés háttámláján keresztül kell rögzíteni. Ez nem biztos, hogy megfelelő védelmet nyújt baleset esetén.**
- **Azt tanácsoljuk, hogy baleset után egy hivatalos HYUNDAI márkaszervizben ellenőriztesse a gyermekbiztonsági rendszert, a biztonsági öveget, az ISOFIX rögzítési pontokat és a felső heveder rögzítési pontokat.**

### Gyermekbiztonsági rendszer (CRS) kiválasztása

Egy gyermekbiztonsági rendszer kiválasztása során mindig tartsa be a következőket:

- Ellenőrizze a gyermekbiztonsági rendszeren lévő címke alapján, hogy az megfelel-e a hazai biztonsági előírásoknak.

Egy gyermekülés csak akkor szerelhető be, ha rendelkezik az ECE-R44 vagy ECE-R129 előírások szerinti jóváhagyással.

- A gyermek magasságának és súlyának megfelelő gyermekbiztonsági rendszert válasszon. Általában az előírás szerinti címke vagy a használati útmutatók tartalmazzák ezt az információt.
- Olyan gyermekülést válasszon, amelyik megfelelően elhelyezhető a gépkocsinak azon az ülőhelyén, ahol használni fogják.
- Olvassa el és tartsa be a gyermekülés beszerelésére és használatára vonatkozó figyelmeztetéseket és útmutatásokat.

### Gyermekbiztonsági rendszer típusok

Három fő gyermekbiztonsági rendszer típus létezik: hátrafelé néző gyermekülés, előre felé néző gyermekülés és ülésmagasító.

Ezek besorolása a gyermek kora, magassága és súlya alapján történik.



### Hátrafelé néző gyermekülés

A hátrafelé néző gyermekülés a rögzítést a gyermek hátának megtámasztásával biztosítja. A hevederrendszer rögzíti a gyermeket a helyén, és egy baleset során képes a gyermekülésben elhelyezett gyermek megtartására, ezáltal csökkenti az érzékeny nyak és gerinc sérülésének kockázatát.

Az egy évnél fiatalabb gyermekeknek mindig hátrafelé néző gyermekülésben kell utazniuk. Különböző hátrafelé néző gyermekülés típusok léteznek: a csecsemőhordozók kizárólag hátrafelé néző helyzetben használhatók. A 3 az 1-ben átalakítható gyermekülések magassági és súlyhatárai általában magasabbak a hátrafelé néző pozíció esetén, lehetővé téve így, hogy gyermeke hosszabb ideig utazhasson hátrafelé néző gyermekülésben.

Addig használja a gyermekülést a hátrafelé néző pozícióban, amíg a gyermek el nem éri a gyermekülés gyártója által engedélyezett magassági és súlyhatárokat.



ONX4030032

### Előrefelé néző gyermekülés

Az előrefelé néző gyermekülésben a gyermeket heveder rögzíti. Addig használja a gyermek az előrefelé néző, hevederes gyermekülést, amíg el nem éri a gyermekülés gyártója által engedélyezett felső magassági és súlyhatárokat.

Miután gyermeke kinötte az előrefelé néző gyermekülést, áttérhet az ülésmagasító használatára.

### Ülésmagasítók

Az ülésmagasító egy olyan gyermekbiztonsági eszköz, amely lehetővé teszi a gépkocsi biztonsági öv rendszerének alkalmazását. Az ülésmagasító a biztonsági öv oly módon történő elvezetését biztosítja, hogy az a gyermek testének erősebb részein fusson keresztül. Addig használja gyermeke az ülésmagasítót, amíg elég nagy nem lesz a gépkocsi biztonsági övének megfelelő használatához.

A biztonsági öv megfelelő viselésékor a csípőövnek kényelmesen a comb felett, és nem a hason kell felfeküdnie. A vállövnek kényelmesen fel kell feküdnie a vállra és a mellkasra, és nem haladhat keresztül a nyakon vagy az arcon. A 13 év alatti gyermekeknek mindig megfelelően rögzítve kell utazniuk, hogy minél kisebb legyen a sérülés veszélye balesetkor, illetve hirtelen fékezés vagy manőver esetén.

### Gyermekbiztonsági rendszer (CRS) rögzítése



#### VIGYÁZAT

**A gyermekbiztonsági rendszer beszerelése előtt mindig végezze el a következőkben leírtakat:**

**Olvassa el és kövesse a gyermekbiztonsági rendszer gyártójának beszerelési és használati utasításait.**

**Ha nem tartja be valamennyi figyelemztetést és útmutatást, akkor megnövelheti egy baleset során bekövetkező SÚLYOS vagy HALÁLOS SÉRÜLÉSEK kockázatát.**



#### VIGYÁZAT

**Ha a gépkocsi fejtámlája megakadályozza a gyermekbiztonsági rendszer helyes beszerelését, a megfelelő ülőhely fejtámlájának beállítását módosítani kell, vagy teljesen el kell távolítani a fejtámlát.**

Miután kiválasztotta a gyermekének megfelelő gyermekbiztonsági rendszert, és meggyőződött arról, hogy a gyermekbiztonsági rendszer megfelelően elhelyezhető a gépkocsi ülésein, három általános lépést kell követni a gyermekbiztonsági rendszer megfelelő beszerelése érdekében:

- **Megfelelően rögzítse a gyermekbiztonsági rendszert a gépkocsihoz.** Valamennyi típusú gyermekbiztonsági rendszert a biztonsági övvel vagy ISOFIX felső hevederes rögzítéssel és/vagy ISOFIX tartókkal és/vagy a támasztólábbal kell a gépkocsihoz rögzíteni.

- **Ellenőrizze, hogy a gyermekbiztonsági rendszer szilárdan rögzített-e.** A gyermekbiztonsági rendszer gépkocsi-ba szerelése után mozgassa a gyermekbiztonsági rendszert előre-hátra és jobbra-balra, hogy meggyőződjön arról, megfelelően rögzített-e az üléshez. A biztonsági övvel rögzített gyermekbiztonsági rendszert a lehető legszilárdabban kell beszerelni. Mindazonáltal kiskorú jobbra-balra mozgás megengedett.

Egy gyermekbiztonsági rendszer rögzítésekor úgy állítsa be a gépkocsi ülését és háttámláját (fel és le, előre- és hátrafelé), hogy a gyermeke kényelmesen helyezkedjen el a gyermekülésben.

- **Rögzítse a gyermeket a gyermekülésbe.** Győződjön meg arról, hogy a gyermek a gyermekbiztonsági rendszer gyártójának utasításai szerint megfelelően rögzített a gyermekülésben.



#### FIGYELEM

**A gyermekülés egy bezárt gépkocsi-ban nagyon felforrósodhat. Mielőtt a gyermeket behelyezi a gyermekülésbe, az égési sérülések megelőzése érdekében ellenőrizze az ülőfelület és a csatok hőmérsékletét.**

## **A biztonsági övvel rögzített és az ISOFIX rögzítésű gyermekülések (CRS) ENSZ előírások szerinti alkalmassága az egyes ülőhelyek esetén (Európa)**

(Információk a gépkocsi használói és a gyermekülések gyártói számára)

- Igen: Alkalmas a meghatározott kategóriájú gyermekülés rögzítésére
- Nem: Nem alkalmas a meghatározott kategóriájú gyermekülés rögzítésére
- "-": Nem vonatkozik
- A táblázat balkormányos gépkocsikhoz készült. Az első utasülés kivételével a táblázat jobb kormányos gépkocsikra is érvényes. Jobb kormányos gépkocsik első utasülése esetén a 3. számú ülőhelyre vonatkozó információkat vegye figyelembe.

Gyermekülés kategóriák		Ülőhelyek						
		1	2	3		4	5	6
				Légzsák BE	Légzsák KI			
Univerzális, övvel rögzített gyermekülés	Összes súlycsoport	-	-	Nem	Igen <sup>1)</sup> E, H	Igen E, H	Igen E, H	Igen E, H
i-Size gyermekülések	ISOFIX gyermekülés: F2, F2X, R1, R2	-	-	Nem	Nem	Igen E, H	Nem	Igen E, H
Mózeskosár (oldalra néző ISOFIX gyermekülés)	ISOFIX gyermekülés: L1, L2	-	-	Nem	Nem	Nem	Nem	Nem
ISOFIX csecsemő biztonsági ülés (*: ISOFIX csecsemőhordozó)	ISOFIX gyermekülés: R1	-	-	Nem	Nem	Igen H	Nem	Igen H
ISOFIX gyermekülés „totyogóknak” - kis méretű	ISOFIX gyermekülés: F2, F2X, R2, R2X	-	-	Nem	Nem	Igen E, H	Nem	Igen E, H
ISOFIX gyermekülés „totyogóknak” - nagy méretű (*: nem ülésmagasítók)	ISOFIX gyermekülés: F3, R3	-	-	Nem	Nem	Igen E, H	Nem	Igen E, H
Ülésmagasító - csökkentett szélességű	ISO gyermekülés: B2	-	-	Nem	Igen <sup>1)</sup>	Igen	Igen	Igen
Ülésmagasító - teljes szélességű	ISO gyermekülés: B3	-	-	Nem	Igen <sup>1)</sup>	Igen	Igen	Igen

E: Menetirányba (előrefelé) néző      H: Hátrafelé néző

Megjegyzés <sup>1)</sup>: Ha univerzális gyermekülést szeretne elhelyezni, az első sorban lévő utasülés háttámláját a függőlegeshez legközelebbi helyzetbe kell állítani.

Ülés számjelzése	Elhelyezkedés a gépkocsiban	Ülőhelyek
1	Bal első	
2	Első középső	
3	Jobb első	
4	2. sor bal oldal	
5	2. sor középen	
6	2. sor jobb oldal	

ONX4E030063

\* Ha a gépkocsi fejtámlája megakadályozza a gyermekülés helyes beszerelését, a megfelelő ülőhely fejtámlájának beállítását módosítani kell, vagy teljesen el kell távolítani a fejtámlát.

\* Soha ne helyezzen hátrafelé néző gyermekülést a gépkocsi első utasülésére. Kivételesen indokolt esetben csak akkor tegyen így, ha a légszákot kikapcsolta.

### **Az ENSZ előírásokat teljesítő, a gépkocsihoz ajánlott gyermekülések**

(Információk a gépkocsi használói és a gyermekülések gyártói számára)

Súlycsoport	Név	Gyártó	Rögzítés típusa	ECE jóváhagyási szám
0+ / I. csoport	BABY-SAFE 2 i-SIZE és BABY-SAFE i-SIZE BASE	Britax Römer	Hátrafelé néző ISOFIX gyermekülés támasztólábbal	R129/00 - E1 - 000008
I. csoport	Duo Plus	Britax Römer	ISOFIX és felső heveder	R44/04 - E1 - 04301133
II. csoport	KidFix2 R	Britax Römer	ISOFIX és a gépkocsi biztonsági öve, a gyermekülés derékvezetőjét használva	R44/04 - E1 - 04301304
III. csoport	Junior III	Graco	A gépkocsi biztonsági öve	R44/04 - E11 - 03.44.164 R44/04 - E11 - 03.44.165

### **Információk a biztonsági gyermekülések (CRS) gyártójáról (Európa)**

Britax: <http://www.britax.com>

Graco: <http://www.gracobaby.com>

### **ISOFIX rögzítési pontok és felső hevederes rögzítés (ISOFIX rögzítési rendszer) gyermekek számára**

Az ISOFIX rendszer biztonságosan megtartja a gyermekülést menet közben és egy baleset során. Ezt a rendszert úgy tervezték, hogy egyszerűbbé tegye a gyermekülés beszerelését, és csökkentse a gyermekülés helytelen beszerelésének lehetőségét. Az ISOFIX rendszer a gépkocsi rögzítési pontjait és a gyermekülés tartóit használja. Az ISOFIX rendszer alkalmazása esetén szükségtelen a biztonsági övek használata a gyermekülés hátsó ülésekre történő rögzítéséhez.

Az ISOFIX rögzítési pontok a gépkocsiba szerelt fém rudak. Minden ISOFIX rendszerrel ellátott ülőhelyhez két alsó rögzítési pont tartozik, amelyhez a gyermekülést az alsó tartókkal kell rögzíteni.

A gépkocsiban lévő ISOFIX rendszer használatához ISOFIX tartókkal ellátott gyermeküléssel kell rendelkeznie.

A gyermekülés gyártója használati útmutatót biztosít, amelyben ismerteti a gyermekülés tartóinak az ISOFIX rögzítési pontokkal való használatára vonatkozó útmutatásokat.

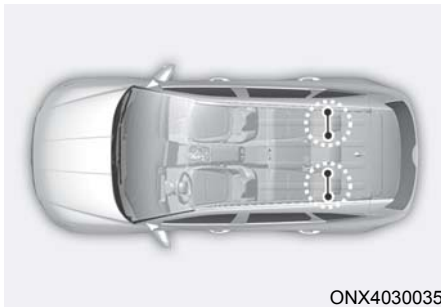

ONX4030035

Az ISOFIX rögzítési pontok a hátsó ülés bal és jobb szélső ülőhelyein állnak rendelkezésre. Ezek helyzetét az ábra mutatja.





### **VIGYÁZAT**

**A hátsó ülés középső ülőhelyére ne próbáljon gyermekülést beszerelni az ISOFIX rögzítési pontokat használva. Ezen az ülőhelyen nem állnak rendelkezésre az ISOFIX rögzítési pontok. Ha a gyermekbiztonsági rendszert a hátsó ülés középső ülőhelyére a szélső ülés rögzítési pontjait használva szereli be, az károsíthatja a rögzítéseket.**

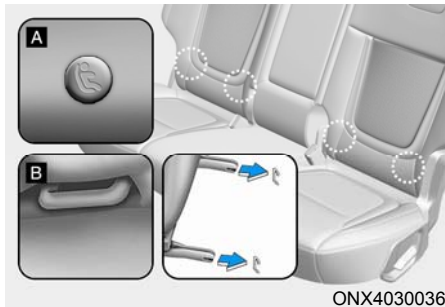



[A]: ISOFIX rögzítési pont jelzés  
(A típus - , B típus - ) ,  
[B]: ISOFIX rögzítési pont

Az ISOFIX rögzítési pontok a hátsó ülés bal és jobb szélső ülőhelyein, a háttámla és az ülés párná között, a szimbólumok által jelzett részeken helyezkednek el.

Továbbá, az ISOFIX rögzítési pontok az első szélső ülőhelyen, a háttámla és az ülés párná között helyezkednek el (egyes változatoknál).

### **Biztonsági gyermekülés beszerelése „ISOFIX rögzítési rendszerrel”**

Egy i-Size vagy ISOFIX kompatibilis gyermekülés beszerelése a hátsó szélső ülésekre és az első szélső utasülésre (egyes változatoknál):

1. Távolítsa el a biztonsági öv csatját az ISOFIX rögzítési pontoktól.
2. Távolítson el minden olyan egyéb tárgyat a rögzítési pontoktól, amelyek megakadályozhatják a gyermekülés és az ISOFIX rögzítési pontok egymáshoz való biztonságos rögzítését.
3. Helyezze a gyermekülést a gépkocsi ülésére, majd a gyermekülés gyártójának utasításait követve rögzítse az ülést az ISOFIX rögzítési pontokhoz.
4. A gyermekülés ISOFIX tartóinak az ISOFIX rögzítési pontokhoz való megfelelő hozzáillesztése és hozzáerősítése érdekében kövesse a gyermekülés gyártójának utasításait.



## VIGYÁZAT

Az ISOFIX rendszer használatakor tartsa be a következő óvintézkedéseket:

- Olvassa el és kövesse a gyermeküléshez mellékelt összes beszerelési és használati utasítást.
- Annak megelőzése érdekében, hogy a gyermek elérje és megfogja a szabadon lévő biztonsági öveget, az összes használaton kívüli hátsó biztonsági övét csatolja be, és visszacsévéltén vezesse el a biztonsági öv hevederét a gyermekülés háta mögött. A gyermekek megfulladhatnak, ha a vállöv a nyakuk köré tekeredik, és a biztonsági öv megfeszül.
- SOHA ne erősítsen egynél több gyermekülést egy rögzítési ponthoz. Ez a rögzítés vagy a tartó meglazulását, illetve törését okozhatja.
- Azt tanácsoljuk, hogy baleset után vizsgálta át az ISOFIX rendszert egy hivatalos HYUNDAI márkaszervízben. Egy baleset során az ISOFIX rendszer károsodhat, és előfordulhat, hogy az nem megfelelően rögzíti a gyermekülést.

## Biztonsági gyermekülés beszerelése felső hevederes rögzítési rendszerrel

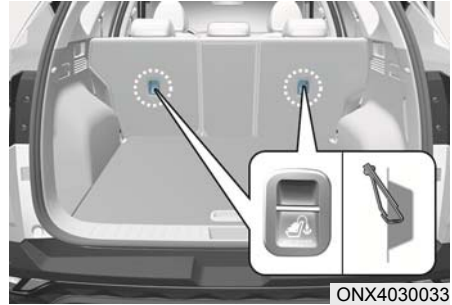

ONX4030033

A biztonsági gyermekülések felső hevederéhez való rögzítési pontok a hátsó üléstámlák hátoldalán találhatók.



1. Vezesse át a biztonsági gyermekülés felső hevederét a háttámla fölött. A felső heveder elhelyezésekor mindig kövesse a gyermekülés gyártójának használati utasításait.
2. Csatlakoztassa a felső rögzítőhevedert a felső heveder rögzítési pontjához, majd a gyermekülésnek a gépkocsi ülésére történő megfelelő rögzítése érdekében húzza meg a felső rögzítőhevedert a gyermekülés használati útmutatójában leírtakat követve.

### VIGYÁZAT

A felső rögzítőheveder használatakor tartsa be a következő óvintézkedéseket:

- Olvassa el és kövesse a gyermeküléshez mellékelt összes beszerelési és használati utasítást.
- SOHA ne erősítsen egynél több gyermekülést egy felső hevederes ISOFIX rögzítési ponthoz. Ez a rögzítés vagy a tartó meglazulását, illetve törését okozhatja.
- Ne erősítse semmi egyébhez a felső rögzítőhevedert, kizárólag a felső heveder megfelelő rögzítési pontjához. Nem működik megfelelően, ha valami máshoz rögzíti.
- A gyermekülés rögzítési pontokat úgy méretezték, hogy csak a megfelelően rögzített gyermekülések által keltett terheléseknek álljanak ellen. Semmilyen körülmények között sem használhatók felnőtt biztonsági övekhez, illetve a gépkocsi egyéb felszerelési tárgyainak megtartására vagy rögzítésére.

## A gyermekülés rögzítése hárompontos biztonsági övvel

Amikor nem az ISOFIX rögzítési rendszert használja, az összes gyermekülést a gépkocsi hátsó üléseihez tartozó biztonsági övvel kell a gépkocsiba rögzíteni.

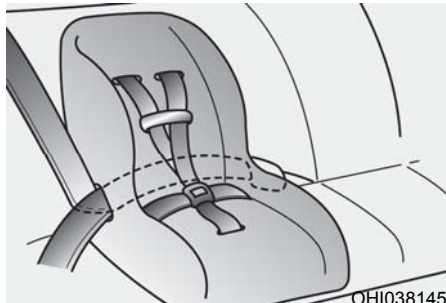

OHI038145

### A gyermekülés beszerelése hárompontos biztonsági övvel

A gyermekülésnek a hátsó ülésekre történő beszereléséhez a következők szerint járjon el:

1. Helyezze a gyermekülést a hátsó ülésre, és vezesse át a hárompontos övet a biztonsági gyermekülés körül vagy azon keresztül. Kövesse a gyermekülés gyártójának utasításait. Ellenőrizze, hogy az öv hevedere ne legyen megcsavarodva.

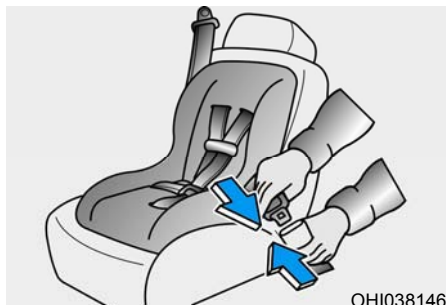

OHI038146

2. Csatolja be a hárompontos biztonsági övet. Figyeljen arra, hogy hallja-e a kapcsolódást jelző kattanó hangot.

## Információ

Úgy helyezze el a kioldógombot, hogy veszély esetén könnyen hozzá lehessen férni.



OHI038183L

3. Amennyire csak lehet, szüntesse meg az öv lazaságát: nyomja az övet lefelé a gyermekülésre, miközben a vállövet visszavezeti a felcsévéző szerkezetbe.
4. Mozgassa a gyermekülést előre-hátra és jobbra-balra, és győződjön meg arról, hogy a biztonsági öv szilárdan tartja az ülést a helyén.

Amennyiben a gyermekülés gyártója a hárompontos biztonsági övvel együtt tanácsolja a felső hevederes rögzítési pont használatát, tanulmányozza a 3-45 oldalon leírtakat.

A gyermekülés eltávolításához nyomja meg a csaton lévő kioldógombot, majd húzza ki a hárompontos övet a gyermekülésből, és engedje, hogy a biztonsági öv teljesen visszacsévéződjön.

## LÉGZSÁK - PASSÍV BIZTONSÁGI RENDSZER

■ Balkormányos változatok

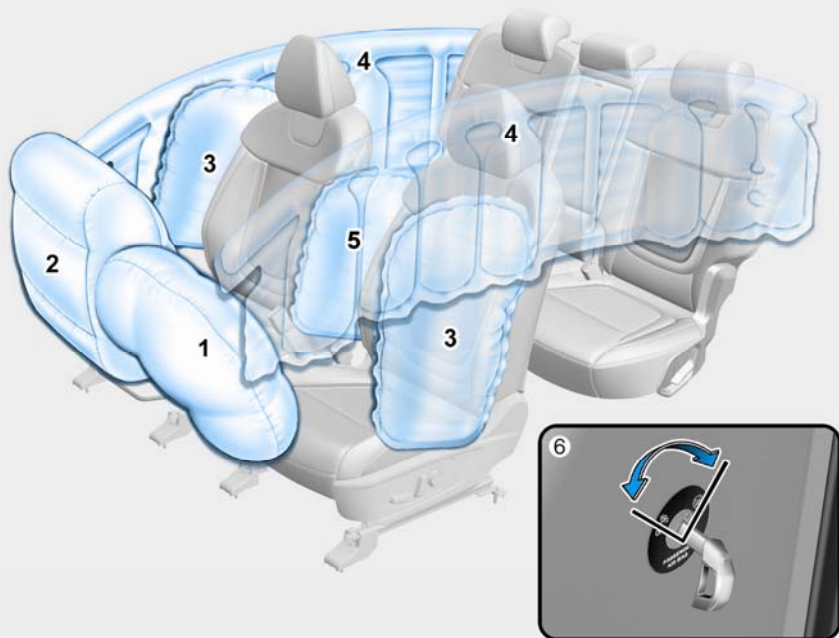

**Előfordulhat, hogy a gépkocsi légszákjai az ábrán láthatótól eltérnek.**

ONX4E030054

1. Vezető oldali első légszák
2. Utas oldali első légszák\*
3. Oldallégszák\*
4. Fügönylégszák\*
5. Első középső légszák\*
6. Utas oldali első légszák BE/KI kapcsoló\*

\*: egyes változatoknál

■ Jobbkormányos változatok

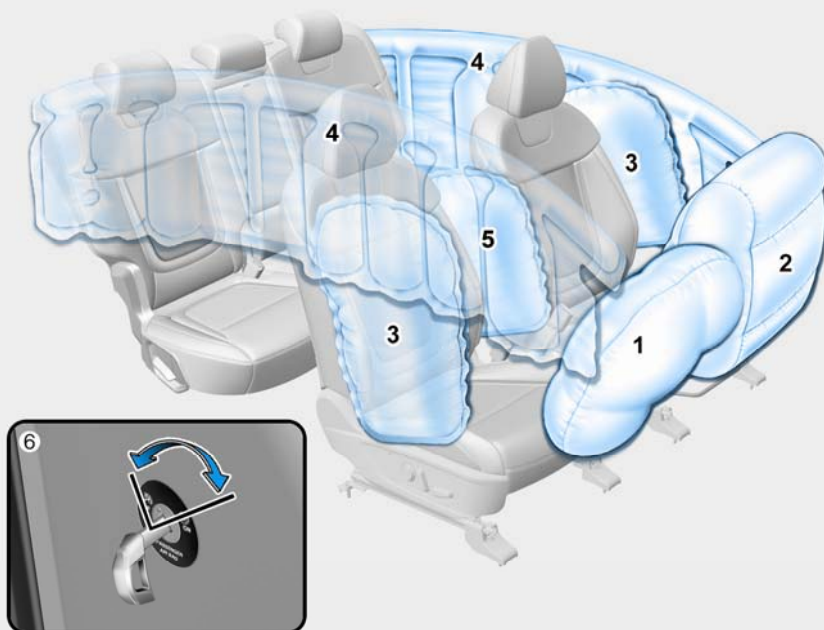

**Előfordulhat, hogy a gépkocsi légszákjai az ábrán láthatótól eltérnek.**

ONX4E030054R

1. Vezető oldali első légszák
2. Utas oldali első légszák\*
3. Oldallégszák\*
4. Fügőnylégszák\*
5. Első középső légszák\*
6. Utas oldali első légszák BE/KI kapcsoló\*

\*: egyes változatoknál

A gépkocsi passzív biztonsági rendszerrel (légszákokkal) rendelkezik a vezető és az utas oldali első ülésnél.

Az elülső légszákokat a hárompontos biztonsági övek kiegészítésére tervezték. Ahhoz, hogy ezek a légszákok biztonságot nyújtsanak, a biztonsági öveket mindig becsatolva kell viselni menet közben.

Súlyos vagy halálos sérülést szenvedhet egy baleset során, ha nem csatolja be a biztonsági övét. A légszákokat úgy tervezték, hogy kiegészítsék a biztonsági öveket, de nem helyettesítik azokat. A légszákokat nem úgy tervezték, hogy minden ütközés következtében kinyíljanak. Bizonyos balesetek esetén a biztonsági öv az egyetlen, amely védi Önt.



### VIGYÁZAT

#### LÉGSZÁKRA VONATKOZÓ BIZTONSÁGI ÓVINTÉZKEDÉSEK

Menet közben **MINDIG** használja a biztonsági övet és a biztonsági gyermeküléseket – minden úton, minden időben, mindenki! Légszákkal szerelt gépkocsiban, ha valaki nincs, vagy nem megfelelően van bekötve, a felfúvódó légszák súlyos vagy halálos sérüléseket okozhat.

**SOHA** ne helyezzen gyermeket gyermekülésben vagy ülésmagasítón az első utasülésre. Kivételesen indokolt esetben csak akkor tegyen így, ha a légszákot kikapcsolta.

Egy felfúvódó légszák erősen nekicsapódhat a csecsemőnek vagy a gyermeknek, ami súlyos vagy végzetes sérülést okozhat.

A 13 évnél fiatalabb gyermekek mindig a hátsó ülésen legyenek bekötve. Bármilyen korú gyermek számára ez a legbiztonságosabb hely. Ha 13 évnél idősebb gyermek az első ülésen utazik, a megfelelően beállított biztonsági övvel rögzítse, és az ülést állítsa anynyira hátra, amennyire csak lehetséges.

Az összes utas **függőleges** helyzetben, **függőlegesre** beállított ülés háttámlával, az üléspárna közepén, becsatolt biztonsági övvel üljön. A lábát kényelmesen eressze le és tartsa a padlón a gépkocsi leparkolásáig és a gépkocsi kikapcsolásáig. Ha egy utas nem megfelelő helyzetben utazik egy baleset során, a gyorsan felfúvódó légszáktól súlyos vagy végzetes sérüléseket szenvedhet.

A gépkocsiban utazó egyetlen személy se üljön vagy hajoljon túl közel a légszákokhoz, illetve ne támaszkodjon az ajtónak vagy a középső oszlopnak.

Olyan távol állítsa az ülést az első légszákoktól, amennyire csak lehet, és ami még lehetővé teszi a vezető számára a gépkocsi megfelelő irányítását.

## Hol helyezkednek el a légzsákok?

### Vezető és utas oldali első légzsákok



Az Ön gépkocsijában mind a vezető, mind az első utas oldali ülés passzív biztonsági rendszerrel (SRS) és hárompontos biztonsági övvel van ellátva.

A légzsákrendszer részegységei a kormánykerék közepébe beépített vezető oldali légzsák, valamint a műszerfal jobb oldalán, a kesztyűtartó felett található utas oldali légzsák.

A légzsákokra a légzsákfedeleken elhelyezett „AIR BAG” felirat hívja fel a figyelmet.

A légzsákok feladata, hogy a biztonsági öv hatását kiegészítsék, és megfelelő súlyosságú frontális ütközés esetén fokozott védelmet nyújtsanak a vezető és az első ülésen helyet foglaló utas számára.



## VIGYÁZAT

Egy első légzsák felfúvódása során bekövetkező súlyos vagy halálos sérülések kockázatának csökkentése érdekében tartsa be a következő óvintézkedéseket:

- A megfelelő helyzetben tartás biztosítása érdekében a vezetőknek és az összes utasnak mindig becsatolt biztonsági övvel kell utaznia.
- Olyan távol állítsa az ülést az első légzsákoktól, amennyire csak lehet, és ami még lehetővé teszi a vezető számára a gépkocsi megfelelő irányítását.
- Soha ne támaszkodjon az ajtónak vagy a középső oszlopnak.
- Ne engedje, hogy az első utas a műszerfalra helyezze a lábait.
- Soha ne helyezzen tárgyakat (pl. légzsák borítást, mobiltelefon-tartót, pohártartót, légrfrissítőt vagy matricákat) a légzsák modulokra vagy azok közelébe a kormánykerékre, a műszerfalra, a szélvédő üvegére és az utas elé a műszerfal kesztyűtartó feletti paneljére. Az itt lévő tárgyak egy elegendően súlyos ütközés során felfúvódó légzsákok miatt veszélyesek lehetnek.
- Ne ragasszon vagy erősítsen semmit a szélvédőre és a belső visszapillantó tükörrre.





### Utas oldali első légszák ON/OFF (BE/KI) kapcsoló (egyres váltózatoknál)

A kapcsoló feladata az, hogy hatástalanítsa az utas oldali első légszákot, amikor olyan személyek utaznak ott, akik számára koruk, méretük vagy egészségi állapotuk miatt veszélyes lehet a légszák.



Az utas oldali első légszák kikapcsolása: Helyezze a gyújtáskulcsot vagy egy hasonló merev eszközt az utas oldali első légszák ON/OFF (BE/KI) kapcsolóba, és fordítsa OFF (KI) állásba. Az utas oldali légszák kikapcsolására figyelmeztető lámpa (☒) mindaddig folyamatosan világít, amíg az utas oldali első légszákot vissza nem kapcsolják.



Az utas oldali első légszák visszakapcsolása:

Helyezze a gyújtáskulcsot vagy egy hasonló merev eszközt az utas oldali első légszák ON/OFF (BE/KI) kapcsolóba, és fordítsa ON (BE) állásba. Az utas oldali légszák bekapcsolására figyelmeztető lámpa (☒) felgyullad.

## Információ

Az utas oldali első légszák ON/OFF (BE/KI) visszajelző lámpa kb. 4 másodpercre felgyullad a gyújtás bekapcsolása után.

## VIGYÁZAT

Soha ne engedje, hogy felnőtt utas üljön az első ülésen, ha az utas oldali légszák kikapcsolását visszajelző OFF (KI) lámpa világít. Egy ütközés során a légszák nem fog felfúvódni, ha a visszajelző lámpa világít. Kapcsolja be az utas oldali első légszákot vagy ültesse az utast a hátsó ülésre.

## VIGYÁZAT

Ha az utas oldali első légszák ON/OFF (BE/KI) kapcsoló hibás, a következő körülmények fordulhatnak elő:

- A légszák figyelmeztető lámpa (🚨) felgyullad a műszercsoportban.
- Az utas oldali első légszák kikapcsolt állapotára figyelmeztető lámpa (🚨) nem gyullad fel, és az utas oldali elülső légszák bekapcsolására figyelmeztető visszajelző lámpa (🚨) felgyullad. Az utas oldali első légszák akkor is fel fog fúvódni egy frontális ütközés esetén, ha az utas oldali első légszák ON/OFF (BE/KI) kapcsoló OFF (KI) állásban van.
- Azt tanácsoljuk, hogy ha az utas oldali első légszák ON/OFF (BE/KI) kapcsoló hibáját észleli, amint lehetséges, ellenőriztesse egy hivatalos HYUNDAI márkaszervizben a kapcsolót és az SRS légszák rendszert.

## Oldallégszákok és első középső légszák (egyes változatoknál)

■ Oldallégszák



ONX4030039

■ Első középső légszák (vezetőülés)



ONX4E030065



OTM030030

A gépkocsi mindkét első ülésénél oldallégszák is található. Továbbá egy első középső légszák is megtalálható a vezetőülés háttámlájának belső oldalán. A légszák feladata, hogy a biztonsági öv általi védelmet kiegészítve fokozott biztonságot nyújtson.

Az oldallégzsákokat és az első középső légzsákot úgy tervezték, hogy bizonyos oldalirányú erőhatás következtében lépjenek működésbe. Oldalütközéskor a légzsák kinyílása függ az ütközés erejétől.

Borulásérzékelővel szerelt gépkocsiknál az első középső légzsák, a gépkocsi mindkét oldalán lévő oldal- és/vagy függőlégszák, valamint övfeszítők borulás vagy lehetséges borulás érzékelése esetén kinyílhatnak.

Az oldallégzsákokat és az első középső légzsákot nem úgy tervezték, hogy minden oldalirányú ütközés vagy borulás következtében kinyíljanak.



### VIGYÁZAT

Egy oldallégzsák és az első középső légzsák felfúvódása során bekövetkező súlyos vagy halálos sérülések kockázatának csökkentése érdekében tartásba a következő óvintézkedéseket:

- A megfelelő helyzetben tartás biztosítása érdekében a vezetőnek és az összes utasnak mindig becsatolt biztonsági övvel kell utaznia.
- Ne engedje, hogy az utasok fejükkel vagy testükkel az ajtónak dőljenek, karjukat az ajtón pihentessék, kikönyököljenek az ablakon, vagy tárgyakat helyezzenek el az ajtó és maguk közé.
- A kéz- és karsérülések kockázatának csökkentése érdekében a kormánykereket 9 óra és 3 óra állásban fogja.
- Az ülésre ne tegyen üléshezátot. Ez csökkenti a rendszer hatékonyságát, vagy meggátolhatja annak működését.
- Kizárólag ruhadarabokat akasszon fel, mert más tárgyak egy baleset során károsíthatják a gépkocsit, vagy személyi sérüléseket okozhatnak, különösen a légzsák felfúvódásakor.

- **Ne helyezzen semmilyen tárgyat a légzsákra vagy a légzsák és a gépkocsiban utazó személy közé.** Továbbá ne helyezzen semmilyen tárgyat a légzsák felfúvódási területének közelébe, vagyis az ajtókra, az oldalajtó üvegekre, az első és hátsó oszlopokra.
- **Ne helyezzen semmilyen tárgyat az ajtó és az ülés közé.** Az ilyen tárgyak az oldallégzsákok felfúvódásakor elrepülve veszélyforrássá válhatnak.
- **Ne szereljen semmit az ülések oldalára, illetve az oldallégzsákok közelébe.**
- **Ne üsse meg az ajtókat a motorindító/leállító gomb ON vagy START állásában, mivel ez az oldallégzsákok felfúvódását okozhatja.**
- **Ha az ülés vagy az üléskárpit megsérült, azt tanácsoljuk, hogy javíttassa meg a rendszert egy hivatalos HYUNDAI márkaszervizben.**

## Függönylégzsákok (egyes változatoknál)



A függönylégzsákok a gépkocsitető hossztartóinak mindkét oldalán, az első és hátsó ajtók felett találhatóak.

Ezeket úgy tervezték, hogy az első ülésen utazók, valamint a hátsó ülés sorozásos utazók fejének nyújtsanak védelmet bizonyos oldalirányú ütközések esetén.

A függönylégzsákokat úgy tervezték, hogy bizonyos oldalirányú erőhatás következtében lépjenek működésbe. Oldalütközéskor a légzsák kinyílása függ az ütközés erejétől, szögétől, sebességétől és helyétől.

Borulásérzékelővel szerelt gépkocsiknál a gépkocsi mindkét oldalán lévő oldal- és/vagy függönylégzsákok, valamint övfeszítők borulás vagy lehetséges borulás érzékelése esetén kinyílhatnak.

A függönylégzsákokat nem úgy tervezték, hogy minden oldalirányú ütközés vagy borulás következtében kinyíljanak.



### VIGYÁZAT

Egy függönylégzsák felfúvódása során bekövetkező súlyos vagy halálos sérülések kockázatának csökkentése érdekében tartsa be a következő óvintézkedéseket:

- A megfelelő helyzetben tartás biztosítása érdekében a vezetőnek és az összes utasnak mindig becsatolt biztonsági övvel kell utaznia.
- Megfelelően, az ajtótól a lehető leg-távolabb rögzítse a gyermeküléseket.
- Ne helyezzen semmilyen tárgyat a légzsák fölé. Továbbá ne helyezzen semmilyen tárgyat a légzsák felfúvódási területének közelébe, vagyis az ajtókra, az oldalajtó üvegekre, az első és hátsó oszlopokra és a tető oldalsó hossztartójára.
- Ruhán kívül ne akasszon ide egyéb tárgyakat, különösképpen ne akasszon ide kemény anyagból készült vagy törékeny tárgyakat. Egy baleset során a gépkocsi károsodása vagy személyi sérülések következhetnek be.
- Ne engedje, hogy az utasok fejükkel vagy testükkel az ajtónak dőljenek, karjukat az ajtón pihentessék, kikönyökljenek az ablakon, vagy tárgyakat helyezzenek el az ajtó és maguk közé.
- Ne szerelje szét az oldal- és függönylégzsákokat, és ne végezzen azokon javítást.

### Hogyan működik a légszák-rendszer?

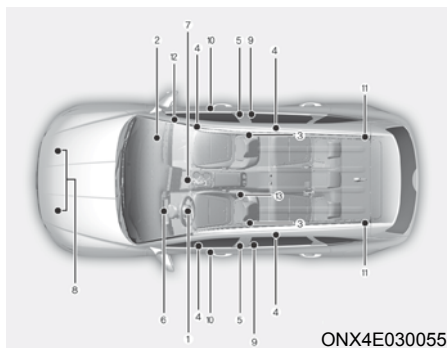

- (1) Vezető oldali első légszák modul
- (2) Utas oldali első légszák modul
- (3) Oldallégszák modulok\*
- (4) Függetnylégszák modulok\*
- (5) Első biztonsági öv előfeszítő
- (6) Légszák figyelmeztető lámpa
- (7) SRS légszák vezérlőegység (SRSCM) / Borulásérzékelő\*
- (8) Első ütközésérzékelők
- (9) Oldalütközés-érzékelők (gyorsulás)\*
- (10) Oldalsó nyomásérzékelők (nyomás)\*
- (11) Hátsó biztonsági öv előfeszítő\*
- (12) Utas oldali első légszák ON/OFF (BE/KI) kapcsoló\*
- (13) Első középső légszák modul\*

\*: egyes változatoknál

Bekapcsolt gyújtásnál a passzív biztonsági berendezés vezérlőegység (SRSCM) folyamatosan ellenőrzi az összes SRS részegységet. Meghatározza azt, hogy egy ütközés hatása elegendően nagy-e ahhoz, hogy szükségessé tegye a légszák vagy a biztonsági öv előfeszítő kioldását.



### Légszák (SRS) figyelmeztető lámpa

Az SRS (Supplemental Restraint System) légszák - passzív biztonsági rendszer) légszák figyelmeztető lámpa a műszercl csoportban az ábrán látható légszák szimbólumot jeleníti meg. A rendszer rendellenességek szempontjából ellenőrzi a légszák elektromos rendszerét. A világító lámpa a légszák rendszer esetleges meghibásodását jelzi, ami vonatkozhat a borulás során védelműl szolgáló oldal- és/vagy függönylégszákokra is (ha a gépkocsi borulásérzékelővel szerelt).



### VIGYÁZAT

**Ha a passzív biztonsági berendezés rendellenesen működik, előfordulhat, hogy egy baleset során a légszák nem fúvódik fel megfelelően, így nő a súlyos vagy halálos sérülések kockázata.**

**Az alábbi jelenségek bármelyikének előfordulása a passzív biztonsági berendezés meghibásodására utal:**

- **A figyelmeztető lámpa nem gyullad fel körülbelül 3-6 másodpercre a motorindító/-leállító gomb ON állásba kapcsolásakor.**
- **A figyelmeztető lámpa körülbelül 3-6 másodperc eltelte után bekapcsolva marad.**
- **Menet közben a figyelmeztető lámpa felgyullad.**
- **A lámpa villog, amikor a motor jár.**

**Azt tanácsoljuk, hogy ezen jelenségek bármelyikének előfordulása esetén haladéktalanul vizsgálta át a légszák rendszert egy hivatalos HYUNDAI márkaszervizben.**

Egy közepes vagy súlyos frontális ütközés során az érzékelők mérik a gépkocsi hirtelen lassulását. Ha a lassulás elég nagy, a vezérlőegység a szükséges időben és erővel felfújja az első légzsákokat.

Az első légzsákok segítik a vezető és az első utas védelmét olyan frontális ütközések esetén, amikor a biztonsági övek önmagukban nem tudnak megfelelő védelmet nyújtani. Szükség esetén az oldal-légzsákok a felsőtest oldalának megtámasztásával védelmet nyújtanak egy oldalütközés vagy egy borulás során.

- A légzsákok csak a gyújtáskapcsoló ON állásában vagy a gyújtás kikapcsolását követő körülbelül 3 percen belül aktiválódhatnak (képesek szükség esetén felfúvódni).
- A légzsákok bizonyos frontális vagy oldalirányú ütközések bekövetkezésekor azonnal felfúvódnak annak érdekében, hogy megvédjék az utasokat a súlyos testi sérülésektől.
- Nem lehet meghatározni egy konkrét sebességet, amelynél a légzsákok felfúvódnak. Általában a légzsákokat úgy tervezik, hogy a légzsák az ütközés súlyosságától és irányától függően fúvódjon fel. Ez a két tényező határozza meg, hogy az érzékelők küldenek-e elektronikus kioldási/felfúvódási jelet.
- A légzsákok felfúvódása még egy sor egyéb tényezőtől is függ. Ezek a gépkocsi sebessége, az erőhatás szöge, a gépkocsi, illetve az ütközésben részt vevő tárgyak sűrűsége és merevsége. A felfúvódást kiváltó tényezők azonban nem korlátozódnak kizárólag a fent leírtakra.
- Az első légzsákok pillanatok alatt teljesen felfúvódnak és leeresztenek. Baleset bekövetkezésekor a légzsákok felfúvódása szemmel gyakorlatilag nem követhető. Sokkal nagyobb a valószínűsége annak, hogy Ön a baleset után a leeresztett légzsákokot fogja látni, ahogy az lelóg a tárolási helyéről.

- A súlyos oldalütközések esetén történő felfúvódás kiegészítéseképpen a borulásérzékelővel szerelt gépkocsiknál az oldal- és/vagy függőnylégzsákok kinyílnak, ha a borulásérzékelő rendszer egy borulási eseményt észlel.

Egy borulás érzékelésekor (amennyiben a gépkocsi borulásérzékelővel szerelt) a függőnylégzsákok hosszabb ideig felfújtak maradnak, hogy védelmet biztosítsanak a gépkocsiból való kirepülés ellen. Ez a védelem különösen akkor hatékony, ha a biztonsági öveket is használják.

- Annak érdekében, hogy a légzsákok kifejthessék védőhatásukat, gyorsan fel kell fúvódniuk. A légzsák felfúvódási ideje alkalmazkodik ahhoz a rendkívül rövid időtartamhoz, amely alatt a légzsáknak ki kell töltenie az utas és a gépkocsi szerkezetei közötti teret, mielőtt az utas ezeknek nekiütközne. A felfúvódás sebessége csökkenti a súlyos vagy életveszélyes sérülések kockázatát, így ez egy fontos része a légzsákok tervezésének.

Ennek ellenére a légzsák gyors felfúvódása is képes sérüléseket okozni, ami természetes jelenség. Ezek a következők lehetnek: archorzsolódás, csontzúzódás vagy -törés, amelyek a felfúvódás nagy sebességének következményei, mivel a légzsák igen nagy erővel terjeszkedik ki.

- Előfordulhatnak olyan körülmények, amikor a vezetőre a légzsák mér ütést, és okoz halálos sérülést, különösen akkor, ha a vezető túl közel ül a légzsákhöz.

Ön is tehet annak érdekében, hogy minimálisra csökkentse a felfúvódó légzsák okozta sérülések veszélyét. Az a legnagyobb veszélyforrás, ha a légzsákhöz túl közel ül. Egy légzsáknak helyre van szüksége a felfúvódáshoz. Ajánlatos a vezetőnek úgy elhelyezkednie, hogy a mellkasa és a kormánykerék közepe között a lehető legnagyobb, de a gépkocsi feletti ellenőrzés fenntartását lehetővé tevő távolság legyen.

■ Vezető oldali első légszák (1)



Ha a passzív biztonsági berendezés vezérlőegység megfelelően nagy frontális ütközést érzékel, automatikusan kioldja az első légszákokat.

■ Vezető oldali első légszák (2)



Kioldáskor a légszák egységben keletkező nyomás hatására a légszák fedele felszakad és kettéválik. A fedél további kinyílása lehetővé teszi a légszák teljes felfúvódását.

A teljesen felfúvódó légszák a helyesen beállított biztonsági övvel együtt lassítja a vezető, illetve az elöl ülő utas testének előre irányuló mozgását, és csökkenti a fej és a mellkas sérülésének veszélyét.

■ Vezető oldali első légszák (3)



■ Utas oldali első légszák



A légszák a teljes felfúvódás után azonnal elkezd leereszteni, biztosítva a vezetőnek az előre felé való kilátást és a gépkocsi kormányzását vagy egyéb kezelőszervek használatát.



### VIGYÁZAT

**Annak elkerülése érdekében, hogy az utas oldali légszák felfúvódásakor ne váljanak veszélyforrássá az elrepülő tárgyak:**

- **Utas oldali légszakkal szerelt gépkocsi esetében ne helyezzen semmilyen tárgyat (pohártartót, CD-tartót, öntapadós címkét stb.) az utas elé a műszerfal kesztyűtartó feletti paneljére, ahol a légszák található.**
- **Ne szereljen légrfrissítő tartályt az utastérben sem a műszercsoport közelébe, sem pedig a műszerfal felületére.**



## Mi várható egy légszák felfúvódása után?

Miután egy első vagy oldallégszák a felfúvódott, nagyon gyorsan leenged. Így a légszák felfúvódása nem akadályozza a vezetőt a szélvédőn történő kilátásban vagy a kormányzási képességben. A fűgönylégzsákok egy kis ideig részlegesen felfújtt állapotban maradhatnak a kinyílásuk után.



### VIGYÁZAT

**Egy légszák felfúvódása után tartsa be a következő óvintézkedéseket:**

- **Amint lehetséges, azonnal nyissa ki az ablakokat és az ajtókat annak érdekében, hogy a keletkező füst és por irritáló hatása ne érje hosszú ideig.**
- **Ne érintse meg a légszákok tárolási helyét közvetlenül a légszákok felfúvódása után. A felfúvódó légszákkal érintkezésbe lépő alkatrészek nagyon felforrósodhatnak.**
- **Az érintett bőrfelületet mindig alaposan mossa le hideg vízzel és enyhén szappanos oldattal.**
- **Azt tanácsoljuk, hogy a felfúvódás után haladéktalanul cseréltesse ki a légszákot egy hivatalos HYUNDAI márkaszervizben. A légszákokat egyszerű használatra tervezték.**

## Zajhatás és füstképződés a légszák felfúvódása következtében

A légszák felfúvódása jelentős hanghajtással jár, valamint füst és por keletkezhet a gépkocsin belül. Ezek normális jelenségek, amelyeket a kioldó gyújtószervezet okoz. A légszák felfúvódása után esetleg nehézlégzési zavarok jelentkezhetnek, amit a biztonsági öv szorítása, a légszák ütőhatása és a keletkező füst és por belélegzése okozhat. A por egyes személyeknél súlyosbíthatja az asztmátikus tüneteket. Ha a légszák felfúvódása után légzési zavarokat észlel, azonnal forduljon orvoshoz.

Annak ellenére, hogy a keletkező füst és por nem mérgező, bőr-, szem-, orr- és torokirritációt okozhat. Ha ezt tapasztalja, akkor minél előbb mosakodjon meg, öblítse le az érintett felületeket hideg vízzel, és forduljon orvoshoz, ha a tünetek továbbra is fennállnak.



## Ne szereljen gyermekülést az első utasülésre

■ A típus



OHI038169L

■ B típus

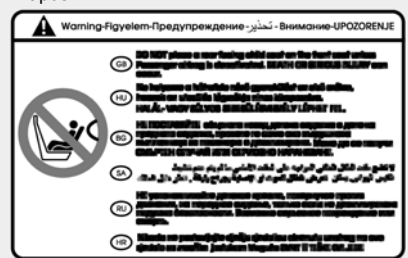

OHI038170L

Soha ne helyezzen gyermekülést a gépkocsi első utasülésére. Kivételesen indokolt esetben csak akkor tegyen így, ha a légzsákokat kikapcsolta.

## VIGYÁZAT

**SOHA** ne szereljen menetiránynak hátul elhelyezett gyermekülést előtte lévő **BEKAPCSOLT LÉGZSÁKKAL** védett ülésre! Ez a **GYERMEK HALÁLÁT** vagy **SÜLYOS SÉRÜLÉSÉT** okozhatja.

## Miért nem nyílt ki a gépkocsim légzsákja a baleset során?

Egy sor olyan balesettípus van, amelyek bekövetkezésekor a légzsáktól nem várható el, hogy kiegészítő védelmet nyújtsanak. Ezek a balesetek a hátulról érkező ütközések, a másodiknak vagy harmadiknak bekövetkező ütközések egy ütközéssorozat esetén, valamint az alacsony se-

bességű ütközések. A gépkocsi sérülése egy ütközés során fellépő energiaelnyelést jelzik, és nem annak mutatói, hogy egy légzsáknak fel kellett volna fúvódnia vagy sem.

## Légzsák ütközésérzékelők

### VIGYÁZAT

Egy váratlanul felfúvódó légzsák által okozott súlyos vagy halálos sérülések kockázatának csökkentése érdekében:

- Ügyeljen arra, hogy semmilyen tárgy ne fejthessen ki ütőhatást azokra a helyekre, ahová a légzsákok vagy az ütközésérzékelők vannak szerelve.
  - Ne hajtson végre semmilyen javítást vagy módosítást az érzékelőkön és azok környezetében. Ha az érzékelők felszerelési helyét vagy szögét megváltoztatják, a légzsákok akkor is kinyílhatnak, amikor nem szükséges, vagy nem fúvódnak fel, amikor ezt meg kellene tenniük.
  - Ha a lökhárító védőrács felszereléséhez nem eredeti Hyundai alkatrészeket vagy nem azzal egyenértékű minőséget képviselő alkatrészeket használ, az nagymértékben befolyásolhatja a gépkocsi ütközési tulajdonságait és a légzsákok nyitási hatékonyságát.
- A légzsákrendszer megfelelő működésének biztosítása érdekében azt tanácsoljuk, hogy a lökhárító cseréje esetén kizárólag eredeti Hyundai vagy (az eredetivel) egyenértékű minőséget képviselő alkatrészt használjon.
- A gépkocsi vontatása esetén a légzsák váratlan felfúvódásának megelőzése érdekében kapcsolja a motorindító/leállító gombot **OFF** vagy **ACC** állásba, és várjon 3 percet.
  - Azt tanácsoljuk, hogy a légzsákok mindennemű javítását egy hivatalos **HYUNDAI** márkaszervizben végeztesse el.

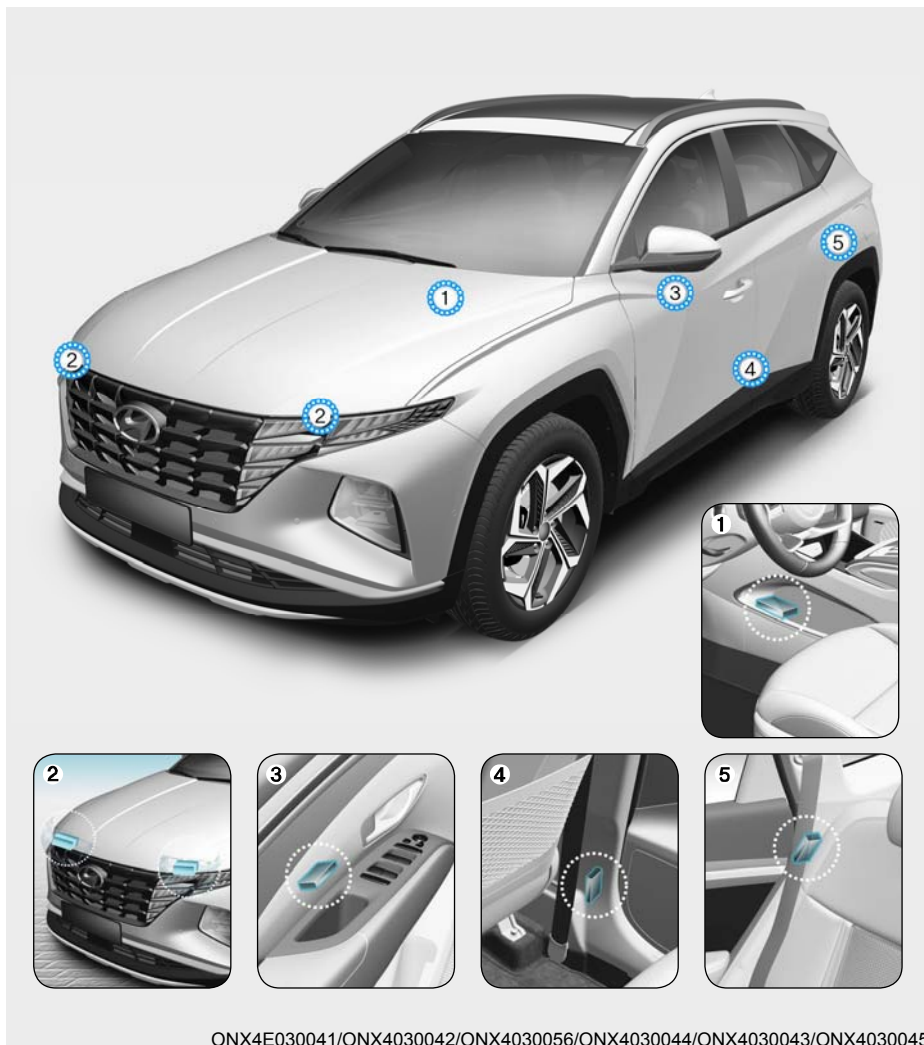

ONX4E030041/ONX4030042/ONX4030056/ONX4030044/ONX4030043/ONX4030045

1. SRS légzsák vezérlőegység / Borulásérzékelő\*
2. Első ütközésérzékelő
3. Oldalütközés-érzékelő (nyomás)\*

4. Oldalütközés-érzékelő (gyorsulás)\*
5. Oldalütközés-érzékelő (gyorsulás)\*

\*: egyes változatoknál

### A légszék felfúvódásának feltételei

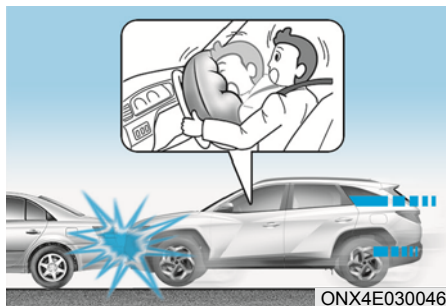

#### Első légszék

Az első légszékot úgy tervezték, hogy egy frontális ütközés esetén az ütközés súlyosságának függvényében fúvódjanak fel.

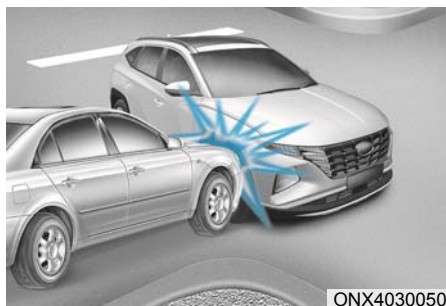

### Oldal- és függőnylégszék

Az oldal- és a függőnylégszékot úgy tervezték, hogy akkor nyíljanak ki, amikor az oldalsó ütközésérzékelők az oldalirányú ütközés súlyosságának, sebességének és az ütközés szögének függvényében oldalirányú erőhatást érzékelnek.

Annak ellenére, hogy a vezető és az első utas oldali légszékot úgy tervezték, hogy frontális ütközések esetén nyíljanak ki, akkor is felfúvódhatnak másfajta ütközéskor, ha az érzékelők előlről jövő, a kioldáshoz elegendő mértékű erőhatást észlelnek. Az oldal- és a függőnylégszékot úgy tervezték, hogy oldalirányú ütközések esetén nyíljanak ki, azonban akkor is felfúvódhatnak másfajta ütközéskor, ha az érzékelők elegendő erejű oldalirányú erőhatást észlelnek.

Továbbá az oldal- és a függőnylégszékot úgy tervezték, hogy a borulásérzékelő (ha a gépkocsi borulásérzékelővel szerelt) által észlelt borulás esetén kinyíljanak.

Ha a karosszériát az út egyenetlenségei vagy az útfelületből kiálló tárgyak miatt éri jelentős erőhatás, a légszékot kinyílhatnak. Nagyon óvatosan vezessen rossz minőségű, nem gépkocsik közlekedésére kialakított, egyenetlen felületű úton, hogy elkerülje a légszékot nem kívánt kinyílását.

## Olyan körülmények, amikor a légzsákok nem fúvódnak fel



ONX4E030047

Egyes, kis sebességnél bekövetkezett ütközések esetén előfordul, hogy a légzsákok nem fúvódnak fel. A légzsákokat úgy méretezték, hogy ilyen esetekben ne nyíljanak ki, mert a biztonsági öv védelmén túl nem nyújtanának többletbiztonságot.



ONX4E030048

Az első légzsákokat nem arra tervezték, hogy hátulról érkező ütközések esetén ki-nyíljanak, mivel ilyenkor az utasok a hátulról jövő erőhatás következtében hátrafelé mozdulnak el. Ilyen esetekben a fel-fúvódó légzsákok nem nyújtanak semmilyen többletvédelmet.



ONX4030049

Az első légzsákok oldalirányú ütközések erejétől sem nyílhatnak ki, mivel ekkor az utasok oldalirányban mozdulnak el, és a felfúvódó első légzsákok nem nyújtanak semmilyen többletvédelmet.

Azonban az oldalütközés súlyosságának függvényében kinyílhatnak az oldal- és függőnylégzsákok, valamint az első középső légzsák.



OTM030034

Szöveget bezáró ütközéskor az utasok az ütközési erő hatására olyan irányba mozdulnak el, amerre a légzsákok nem nyújtanának semmilyen többletvédelmet, ezért az érzékelők nem működtetik a légzsákokat.

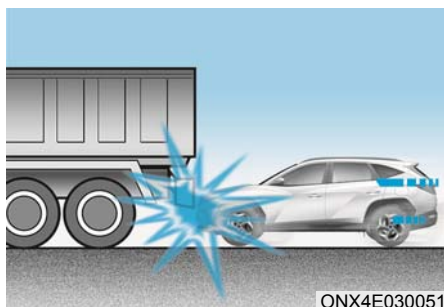

ONX4E030051

Az ütközés bekövetkezése előtt a vezetők gyakran erősen fékeznek. Az erős fékezés következtében a gépkocsi eleje lecsúszhat, és a gépkocsi az előtte haladó magas felépítésű jármű alá csúszhat. A légzsákok ilyen aláfutásos baleseteknél nem feltétlenül fúvódnak fel, mivel az ilyen típusú ütközéseknél az érzékelőket érő erőhatás jelentősen lecsökken.

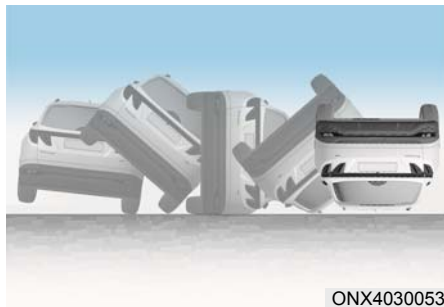

ONX4030053

Előfordulhat, hogy egy borulásos baleset során az első légzsákok nem fúvódnak fel, mert nem nyújtanának többletvédelmet az utasok számára.

### **i** Információ

- **Borulásérzékelővel szerelt gépkocsik**  
Az oldal- és a függőnylégzsákok egy borulási esemény során kinyílhatnak, ha azt a borulásérzékelő észleli.
- **Borulásérzékelő nélküli gépkocsik**  
Az oldal- és/vagy függőnylégzsákok kinyílhatnak, ha jármű oldalirányú ütközés hatására borult fel, és a jármű oldal- és/vagy függőnylégzsákokkal szerelt.

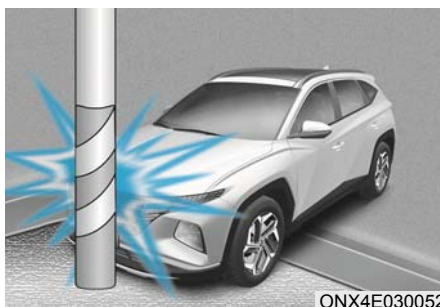

ONX4E030052

A légzsákok akkor sem fúvódnak fel feltétlenül, ha a gépkocsi például villanyoszlopnak vagy fának ütközik. Ilyenkor az ütközés ereje egy területre koncentrálódik, amit a gépkocsi szerkezete elnyel.

## A passzív biztonsági berendezés (SRS) karbantartása

A passzív biztonsági berendezések nem igényelnek karbantartást, és nincsenek olyan alkatrészei, amelyek karbantartását házilagosan biztonságosan el lehet végezni. Ha a motorindító/-leállító gomb ON állásba kapcsolásakor az SRS légszák figyelmeztető lámpa nem világít vagy folyamatosan világít, azt tanácsoljuk, hogy haladéktalanul vizsgáltsa meg gépkocsiját egy HYUNDAI márkaszervizben.

Azt tanácsoljuk, hogy a passzív biztonsági berendezésen olyan műveleteket, mint kiszereles, beszerelés vagy javítás, illetve a kormánykeréken, az első utas előtti műszerfalpanelen, az első üléseken és a tető hossztartónál végzendő bármilyen munkát csak hivatalos HYUNDAI márkaszervizben végeztessen el. A passzív biztonsági berendezésen végzett szakszerűtlen beavatkozás súlyos személyi sérüléshez vezethet.



## VIGYÁZAT

A súlyos vagy halálos sérülések kockázatának csökkentése érdekében tartsa be a következő óvintézkedéseket:

- **Ne végezzen semmilyen módosítást a passzív biztonsági berendezés egységein, vezetékein (és ne is kösse le ezeket az egységeket), beleértve bármilyen jelvény, tábla, címke elhelyezését a légszák fedelein, illetve ne változtassa meg a karosszéria szerkezetét.**
- **Soha ne helyezzen tárgyakat a légszák modulokra vagy azok közelébe a kormánykerékre, a műszercsoport-hoz és az utas elé a műszerfal kesztyűtartó feletti paneljére.**
- **A légszákfedelek tisztításához puha, tiszta vízzel kissé megnedvesített törülköndőt használjon. Az oldó- vagy a tisztítószerek károsíthatják a légszákfedeleket, ezáltal hátrányosan befolyásolhatják a rendszer megfelelő kioldódását.**
- **Azt tanácsoljuk, hogy a felfúvódott légszákok cseréjét hivatalos HYUNDAI márkaszervizben végeztesse el.**
- **Ha a légszákrendszer egységeit le kell selejtezni, vagy a gépkocsi bontásra kerül, speciális elővigyázatossági előírások betartására van szükség. Azt tanácsoljuk, hogy a szükséges információk megismeréséért keressen fel egy hivatalos HYUNDAI márkaszervizt. Az elővigyázatossági intézkedések be nem tartása nagymértékben megnöveli a személyi sérülések kockázatát.**



### Kiegészítő biztonsági óvintézkedések

**Az utasok menet közben ne keljenek fel az ülésről, és ne cseréljenek helyet egymással.** Azok az utasok, akik nem csatolják be biztonsági övüket, egy ütközés vagy egy hirtelen fékezés esetén nekicsapódhatnak a gépkocsi belsejének vagy a többi utasnak, esetleg kieshetnek a gépkocsiból.

**A biztonsági övre ne helyezzen semmilyen kiegészítő szerkezetet.** A kényelmet vagy a biztonsági öv áthelyezését szolgáló kiegészítések csökkenthetik az öv által nyújtott védelmi hatást, és ütközéskor megnövelik a súlyos sérülések esélyét.

**Ne végezzen módosítást az első üléseken.** Az első ülések átalakítása akadályozhatja a passzív biztonsági rendszer érzékelő egységeinek vagy az oldallégzsákok működését.

**Ne helyezzen semmit az első ülések alá.** Az első ülések alá helyezett tárgyak akadályozhatják a passzív biztonsági rendszer érzékelő egységeinek működését, és rongálhatják a vezetékeket.

**Ne üsse meg az ajtókat.** Az ajtókra mért ütés a motorindító/-leállító gomb ON vagy START állásában a légzsákok felfúvódását okozhatja.

### Tartozékok elhelyezése vagy átalakítások elvégzése légzsákkal szerelt gépkocsiban

A gépkocsi alvázán, a lökhárítón, az első vagy az oldalsó karosszériaelemeken elvégzett átalakítások vagy a futómű módosításai nagymértékben befolyásolják a légzsákrendszer működését.

### Légzsák figyelmeztető címkék

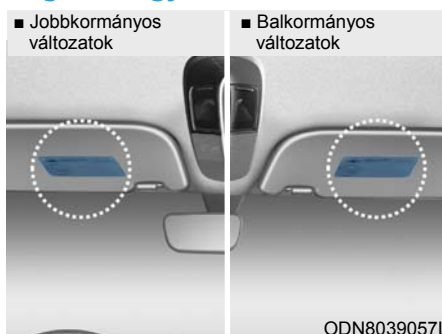

A gépkocsiban az utasokat a légzsákrendszer lehetséges veszélyeire figyelmeztető címkéket helyeznek el.

Feltétlenül olvassa el a gépkocsijába szerelt légzsákokra vonatkozó összes olyan információt, amelyet ez a Kezelési kézikönyv tartalmaz.

# 4. Műszercsoport

<b>Műszercsoport - hibrid gépkocsi</b> .....	<b>4-2</b>
<b>Műszercsoport - plug-in hibrid gépkocsi</b> .....	<b>4-3</b>
A műszercsoport beállítása .....	4-4
Műszercsoport megvilágítás.....	4-4
Műszerek és kijelzők .....	4-4
Sebességmérő .....	4-4
Teljesítménymérő műszer.....	4-5
Üzemanyagszint-mérő.....	4-5
A hibrid akkumulátor töltöttségi állapotát (SOC - State of Charge) kijelző műszer.....	4-6
Plug-in hibrid üzemmód visszajelző.....	4-7
Külső hőmérséklet-kijelző.....	4-7
Kilométer-számláló .....	4-8
Megtehető távolság .....	4-8
Üzemanyag-fogyasztás (10,25" méretű műszercsoport esetén).....	4-9
Jeges útra figyelmeztető lámpa.....	4-9
Sebességfokozat-váltás kijelző .....	4-10
Automata sebességváltó fokozat kijelző.....	4-10
Automata sebességváltó fokozatváltás kijelző manuális fokozatváltási üzemmódban (Európa) .....	4-10
Figyelmeztető és visszajelző lámpák .....	4-11
LCD kijelzőn megjelenő üzenetek .....	4-23
<b>LCD kijelző</b> .....	<b>4-33</b>
Az LCD kijelző beállítása .....	4-33
LCD kijelző üzemmódok .....	4-34
Fedélzeti számítógép üzemmód .....	4-35
Lépésről lépésre vezetett (TBT) navigációs üzemmód .....	4-35
Vezetést segítő üzemmód .....	4-35
Fő figyelmeztető csoport .....	4-36
Felhasználói beállítások üzemmód .....	4-37
Fedélzeti számítógép (4,2") - hibrid gépkocsi .....	4-45
Fedélzeti számítógép üzemmódok .....	4-45
Fedélzeti számítógép (10,25") - hibrid gépkocsi .....	4-47
Fedélzeti számítógép üzemmódok .....	4-47
Fedélzeti számítógép (4,2") - plug-in hibrid gépkocsi .....	4-50
Fedélzeti számítógép üzemmódok .....	4-50
Fedélzeti számítógép (10,25") - plug-in hibrid gépkocsi.....	4-53
Fedélzeti számítógép üzemmódok .....	4-53
<b>Gépkocsi beállítások (információs-szórakoztató rendszer)</b> .....	<b>4-56</b>
A gépkocsi beállítása .....	4-56



## MŰSZERCSOPORT – HIBRID GÉPKOCSI

■ 4,2"



■ 10,25"

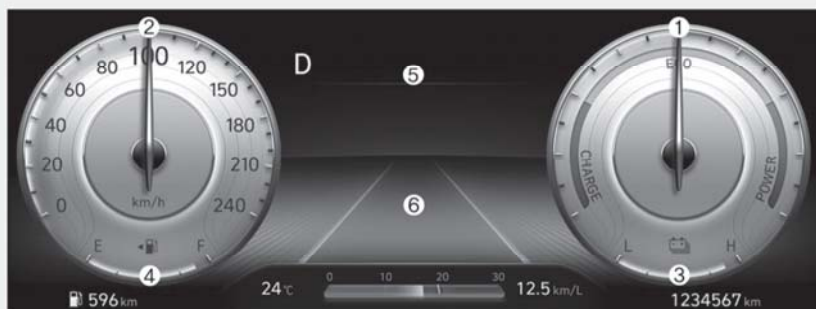

**A jármű tényleges műszercsoportja az ábrázolttól eltérő lehet.  
További információk ennek a fejezetnek a „Műszerek és kijelzők” című  
részében találhatóak.**

ONX4EH040007/ONX4H040002

1. Teljesítménymérő műszer
2. Sebességmérő
3. Akkumulátor töltöttségi állapotát (SOC - State of Charge) kijelző műszer
4. Üzemanyagszint-mérő
5. Figyelmeztető és visszajelző lámpák
6. LCD kijelző (tartalmazza a fedélzeti számítógépet)

## MŰSZERCSOPORT – PLUG-IN HIBRID GÉPKOCSI

■ 4,2"



■ 10,25"

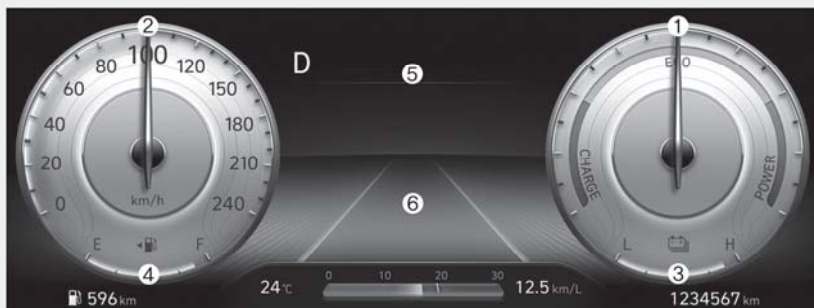

**A jármű tényleges műszercsoportja az ábrázolttól eltérő lehet.  
További információk ennek a fejezetnek a „Műszerek és kijelzők” című  
részében található.**

ONX4EH040007/ ONX4H040002

- |   |   |
|---|---|
| 1. Teljesítménymérő műszer  | 4. Üzemanyagszint-mérő                                |
| 2. Sebességmérő   | 5. Figyelmeztető és visszajelző lámpák                |
| 3. Akkumulátor töltöttségi állapotát (SOC - State of Charge) kijelző műszer | 6. LCD kijelző (tartalmazza a fedélzeti számítógépet) |

## A műszercsoport beállítása Műszercsoport megvilágítás



OCN7040019L

A műszercsoport-megvilágítás fényerejét az LCD kijelző „User Settings” [Felhasználói beállítások] menüjében tudja beállítani, amikor a gyújtáskapcsoló ON helyzetben van (‘Lights [Lámpák] → Illumination [Megvilágítás]’). A helyzetjelző lámpák vagy a fényszórók bekapcsolt állapotában a belső kapcsolók megvilágítási fényereje is módosul.

**Amennyiben gépkocsija kiegészítő navigációs berendezéssel szerelt, kérjük tanulmányozza az információs-szórakoztató rendszerre vonatkozó különálló kezelési útmutatót.**



### VIGYÁZAT

Menet közben soha ne módosítsa a műszercsoport beállításait. Emiatt elveszítheti járműve feletti uralmát, ami halálos vagy súlyos sérüléssel, illetve a gépkocsi károsodásával járó balesethez vezethet.

- A műszercsoport megvilágítás fényereje kijelzésre kerül.
- Ha a fényerősség eléri a minimális vagy a maximális fokozatot, egy figyelmeztető hangjelzés szólal meg.

## Műszerek és kijelzők Sebességmérő

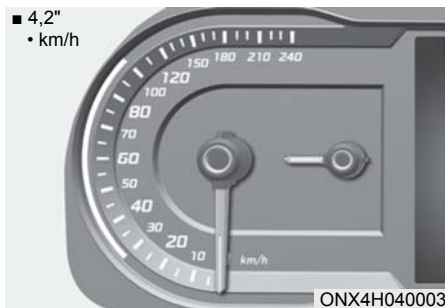

ONX4EH040003



ONX4EH040004

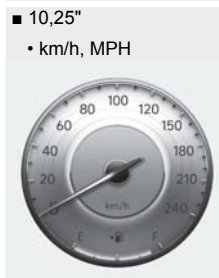

OCN7040005



OBC3040005

A sebességmérő a gépkocsi haladási sebességét jelzi ki, és km/óra (km/h) és/ vagy mérföld/óra (MPH) mértékegységre kalibrált lehet.

## Teljesítménymérő műszer

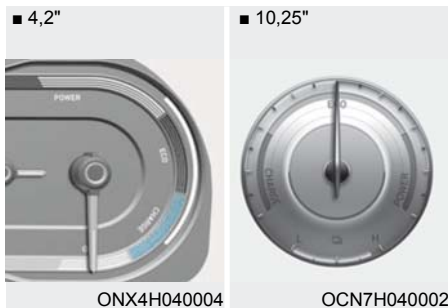

A teljesítménymérő műszer azt jelzi, hogy a pillanatnyi vezetési körülmény üzemanyag-takarékos-e vagy sem.

- CHARGE [Töltés]: Azt jelzi, hogy a gépkocsi mozgási energiája elektromos energiává alakul át (visszatermelt energia).
- ECO: Azt jelzi, hogy a gépkocsit gazdaságos, környezetbarát módon vezetik.
- POWER [Teljesítmény]: Azt jelzi, hogy a gépkocsi vezetése már nem gazdaságos és nem környezetbarát módon történik.

## **i** Információ

A teljesítménymérő műszerrel összhangban az „EV” visszajelző felgyulad vagy kialszik.

- Az „EV” visszajelző világít: a gépkocsit az elektromos motor hajtja, vagy a benzinmotor leállt.
- Az „EV” visszajelző nem világít: a gépkocsit a benzinmotor hajtja.

## Üzemanyagszint-mérő

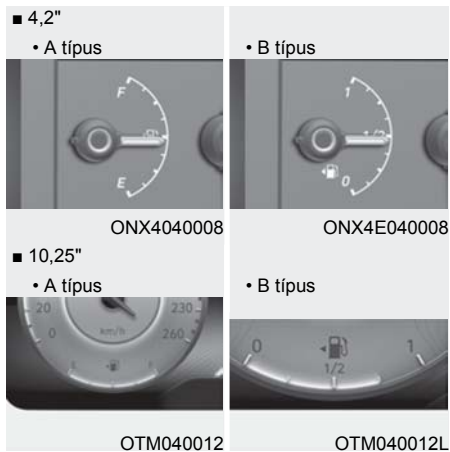

Ez a műszer a tartályban lévő üzemanyag hozzáférhető mennyiségét mutatja.

## **i** Információ

- Az üzemanyagtartály feltöltési mennyiségét a 2. fejezetben találja meg.
- A szintjelző műszer még egy alacsony üzemanyagszintre figyelmeztető lámpát is tartalmaz, amely akkor jelez, ha a tartály majdnem üres.
- Emelkedőkön vagy kanyarokban az üzemanyagszint-mérő mutatója ingadozhat, vagy az alacsony üzemanyagszintre figyelmeztető lámpa a szokásosnál hamarabb bekapcsolhat az üzemanyag mozgása miatt.

## **!** VIGYÁZAT

Ha kifogy az üzemanyag, az az utasok számára veszélyt jelenthet.

Álljon meg időben, és mielőbb tankoljon, ha világít a figyelmeztető lámpa, és a műszer mutatója a „0” vagy az „E (Empty)” [üres] jelzés felé közeledik.



## MEGJEGYZÉS

Kerülje a rendkívül alacsony üzemanyagszinttel való közlekedést. Ha kifogy az üzemanyag, az a motorban gyújtáskimaradást okozhat, ami a katalizátor károsodását eredményezheti.

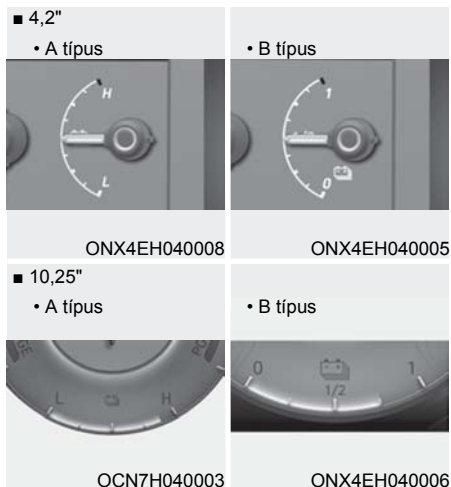
## A hibrid akkumulátor töltöttségi állapotát (SOC - State of Charge) kijelző műszer



Ez a műszer a hibrid akkumulátor fennmaradó teljesítményét jelzi ki. Amennyiben az SOC értéke a „0” vagy „L” (Low – alacsony) szint közelében van, az akkumulátor feltöltéséhez automatikusan beindul a gépkocsi belső égésű motorja.

Ha azonban a javítás szükségességét jelző lámpa (  ) és a motor hibajelző lámpa (MIL) (  ) felgyullad akkor, amikor az SOC műszer a „0” vagy „L” (alacsony) szint közelében van, akkor azt tanácsoljuk, hogy ellenőriztesse a gépkocsit egy hivatalos HYUNDAI márkaszervizben.

## MEGJEGYZÉS

Soha ne próbálja a gépkocsit beindítani, amikor az üzemanyagtartály üres. Ebben az állapotban a belső égésű motor nem tudja a hibrid rendszer magasfeszültségű akkumulátorát tölteni. Ha akkor próbálja a gépkocsit beindítani, amikor az üzemanyagtartály üres, a magasfeszültségű akkumulátor lemerül, és károsodást szenved.

## Plug-in hibrid üzemmód visszajelző

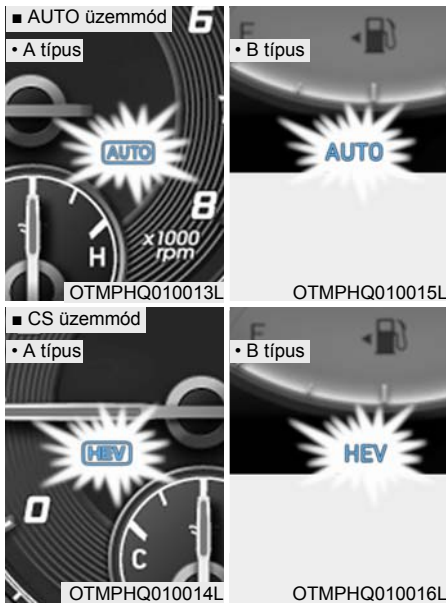

- CD (Charge Depleting – akkumulátorból energiát felhasználó, elektromos) üzemmód: a magasfeszültségű (hibrid) akkumulátor hajtja a gépkocsit.
- AUTO üzemmód: a CD üzemmód és a CS üzemmód kiválasztása az útviszonyok függvényében automatikusan történik.
- CS (Charge Sustaining - töltöttséget fenntartó, hibrid) üzemmód: a magasfeszültségű (hibrid) akkumulátor és a benzinmotor hajtja a gépkocsit.

### **i** Információ

Még az akkumulátor magas töltöttségi szintje és elektromos üzemmódban való vezetés mellett is előfordulhat, hogy a rendszer védelme érdekében a motor bizonyos területeken beindul.

## Külső hőmérséklet-kijelző

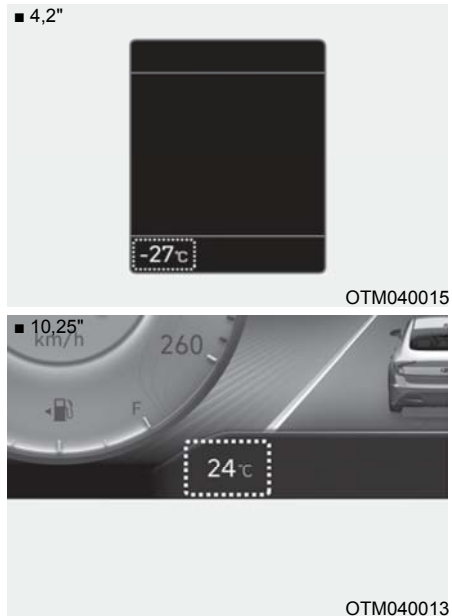

Ez a műszer a pillanatnyi külső hőmérsékletet jelzi ki Celsius-fokban (°C) vagy Fahrenheit-fokban (°F), egyfokos felbontással.

Figyeljen arra, hogy az LCD kijelzőn látható hőmérséklet nem változik olyan gyorsan, mint a külső hőmérséklet (kis késédelemmel jelenik meg a hőmérséklet változása).

A műszercsoport vagy az információs-szórakoztató rendszer kijelzőjén a „Settings” [Beállítások] menüpontban átválthatja a hőmérséklet mértékegységet °C (Celsius) fokról °F (Fahrenheit) fokra vagy °F (Fahrenheit) fokról °C (Celsius) fokra.

- Lépjen be a Setup [Beállítások] menübe, válassza ki a Unit [Mértékegység], majd a Temperature Unit [Hőmérséklet mértékegység] menüpontokat.

A műszercsoport LCD kijelzője és a légkondicionáló rendszer képernyője által kijelzett hőmérséklet mértékegysége módosul.

## Kilométer-számláló

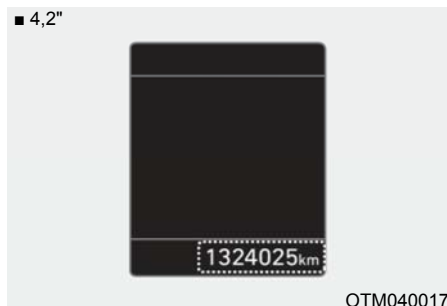

A kilométer-számláló a gépkocsi által eddig megtett teljes távolságot mutatja. Ez alapján kell megállapítani az időszakos karbantartások esedékességét.

## Megtehető távolság



- A megtehető út a tartályban lévő üzemanyag-mennyiséggel még megtehető becslést távolságot mutatja.
- Amikor a becslést távolság 1 km alatt van, a fedélzeti számítógép kijelzőjén a „---” jelzés látható a megtehető távolság helyén.

### **i** Információ

- Ha a gépkocsi nincs vízszintes helyzetben, vagy ha az akkumulátort leköttették, előfordulhat, hogy a még megtehető távolság funkció nem működik megfelelően.
- A még megtehető távolság egy becslést érték, amelytől a ténylegesen megtehető távolság eltérhet.
- A fedélzeti számítógép nem érzékeli a betöltött üzemanyagot, ha kevesebb mint 6 litert töltenek az üzemanyagtartályba.

- A még megtehető távolság értéke jelentősen eltérhet a vezetési feltételek, a vezetési szokások és a gépkocsi állapotának függvényében.

### Üzemanyag-fogyasztás (10,25" méretű műszercsoport esetén)

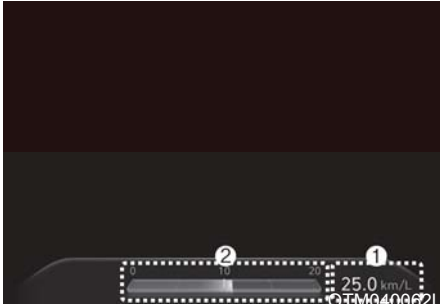

Az átlagos üzemanyag-fogyasztás (1) és a pillanatnyi üzemanyag-fogyasztás (2) a műszercsoport alsó részén kerül kijelzésre.

### Automatikus nullázás

Az átlagos üzemanyag-fogyasztás automatikus lenullázásához az információs-szórakoztató rendszer kijelzőjén a „Settings” [Beállítások] menüben válassza ki az „After Ignition” [A gyújtás kikapcsolása után] vagy az „After Refueling” [Tankolás után] menüpontok egyikét.

### Jeges útra figyelmeztető lámpa (egyes változatoknál)



Ez a figyelmeztető lámpa arra hívja fel a figyelmet, hogy az úttest jeges lehet. Amikor a külső hőmérsékletet mérő műszer 4 °C alatti értéket mutat, a jeges útra figyelmeztető lámpa és a külső hőmérséklet-kijelző tízszer villog, majd égvé marad. Továbbá három figyelmeztető hangjelzés is megszólal.

### **i** Információ

**Ha a jeges útviszonyokra figyelmeztető lámpa menet közben felgyullad, vezessen óvatosabban és biztonságosabban, tartózkodjon a túl magas sebességtől, az erős gyorsításoktól, a hirtelen fékezésektől vagy az éles kanyaroktól stb.**



## Sebességfokozat-váltás kijelző Automata sebességváltó fokozat kijelző (egyes változatoknál)

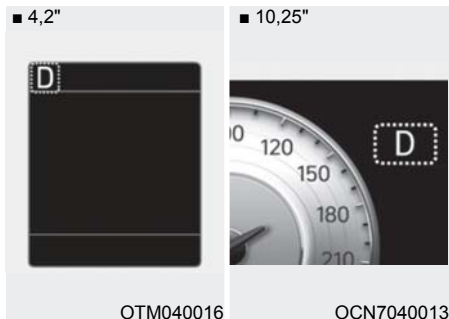

OTM040016

OCN7040013

Ez a kijelző az aktuálisan kapcsolt sebességfokozatot jelzi ki.

## Automata sebességváltó fokozatváltás kijelző manuális fokozatváltási üzemmódban (Európa, egyes változatoknál)

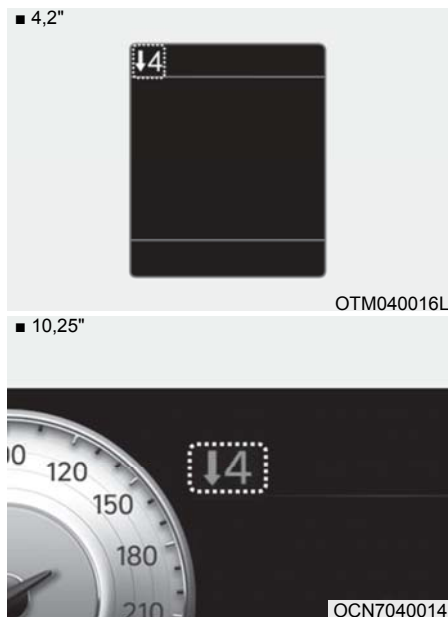

OTM040016L

OCN7040014

A manuális fokozatváltási üzemmódban ez a kijelző arról tájékoztat, hogy melyik fokozat kapcsolása szükséges az üzemanyag-takarékos vezetéshez.

- Magasabb sebességfokozat kapcsolása: ▲2, ▲3, ▲4, ▲5, ▲6
- Alacsonyabb sebességfokozat kapcsolása: ▼1, ▼2, ▼3, ▼4, ▼5

Például

↑3: Azt jelzi, hogy ajánlatos 3. fokozatba felkapcsolni (jelenleg a gépkocsi váltókarja a 2. vagy az 1. fokozatban van).

↓3: Azt jelzi, hogy ajánlatos 3. sebességfokozatba visszakapcsolni (jelenleg a gépkocsi váltókarja a 4., az 5. vagy a 6. sebességfokozatban van).

Ha a rendszer nem működik megfelelően, a kijelzés nem látható.

## Figyelmeztető és visszajelző lámpák

### Információ

A motor beindítása után győződjön meg arról, hogy az összes figyelmeztető lámpa kialszik-e. Ha bármelyik lámpa tovább világít, akkor az azt jelzi, hogy Önnek erre figyelmet kell fordítani.

### **Biztonsági öv figyelmeztető lámpa**



Ez a figyelmeztető lámpa arról tájékoztat, hogy a vezető biztonsági öve nincs becsatolva.

**További részletekért tanulmányozza a 3. fejezet „Biztonsági övek” című részét.**

### **Légzsák figyelmeztető lámpa**



Ez a figyelmeztető lámpa akkor világít:

- Amikor a gyújtáskapcsolót vagy a motorindító/-leállító gombot az ON helyzetbe kapcsolja.
  - A légzsák figyelmeztető lámpa körülbelül 3 - 6 másodpercre felgyullad, majd az összes ellenőrzés elvégzése után kialszik.
- A légzsák figyelmeztető lámpa égve marad, ha az SRS légzsák rendszerben rendellenesség jelentkezett. Ha ezt tapasztalja, akkor azt tanácsoljuk, hogy vizsgálta át a gépkocsit egy hivatalos HYUNDAI márkaszervizben.

### **Rögzítőfék és alacsony fékfolyadékszint figyelmeztető lámpa**



Ez a figyelmeztető lámpa akkor világít:

- Amikor a gyújtáskapcsolót vagy a motorindító/-leállító gombot az ON helyzetbe kapcsolja.
  - A rögzítőfék visszajelző lámpa körülbelül 3 másodpercig világít, és a rögzítőfék kiengedése után kialszik.
- A rögzítőfék működtetésekor.
- Amikor a fékfolyadék szintje alacsony a tartályban.
  - Ha a figyelmeztető lámpa kiengedett rögzítőfék esetén világít, az arra utal, hogy a tartályban alacsony a fékfolyadék szintje.
- Ha a regeneratív fékberendezés nem működik.

Ha a fékfolyadék szintje alacsony a tartályban:

1. Vezessen óvatosan a következő biztonságos helyre, ahol meg tud állni.
2. Állítsa le a motort, ellenőrizze azonnal a fékfolyadék szintjét, és töltsön utána szükség szerint. **(További részletekkel kapcsolatosan tanulmányozza a 9. fejezet „Fékfolyadék” című részét.)** A fékfolyadék utántöltése után ellenőrizze a fékberendezés összes egységét, hogy nem szivárog-e a fékfolyadék. Ha bárhol fékfolyadék-szivárgást észlel, vagy a figyelmeztető lámpa folyamatosan világít, illetve a fékberendezés nem működik megfelelően, ne haladjon tovább a gépkocsival. Azt tanácsoljuk, hogy ellenőriztesse a gépkocsit egy hivatalos HYUNDAI márkaszervizben.

### Kétkörös, átlósan osztott fékrendszer

A gépkocsi átlós elrendezésű kétkörös fékrendszerrel rendelkezik. Ez azt jelenti, hogy az egyik fékkör meghibásodása esetén két keréssel még mindig tud fékezni.

Ha csak az egyik fékkör működik, a szokásosnál hosszabbá válik a pedálút, és nagyobb erővel kell nyomni a pedált a gépkocsi megállításához.

Továbbá egy fékkörrel fékezve jelentősen meghosszabbodik a fékút is, hiszen a fékrendszernek csak a fele működik.

Ha menet közben az egyik fékkör kiesik, alacsonyabb sebességfokozatba kapcsolással, erősebb motorfékkel segítse a fékezést, majd a lehető leghamarabb álljon meg egy biztonságos helyen a gépkocsival.



### VIGYÁZAT

**Rögzítőfék és alacsony fékfolyadék-szint figyelmeztető lámpa**

A gépkocsi vezetése világitó figyelmeztető lámpával rendkívül veszélyes. Ha a rögzítőfék és alacsony fékfolyadékszint figyelmeztető lámpa kiengedett rögzítőfék esetén világit, az arra utal, hogy alacsony a fékfolyadék szintje.

Ha ezt tapasztalja, akkor azt tanácsoljuk, hogy vizsgálta át a gépkocsit egy hivatalos HYUNDAI márkaszervizben.

### Regeneratív fékberendezés figyelmeztető lámpa



(sárga)

**Ez a figyelmeztető lámpa akkor világit:**

Ha a regeneratív fékberendezés nem működik, és a fékberendezés teljesítménye nem megfelelő. Ez a fék figyelmeztető lámpa (piros) és a regeneratív fékberendezés figyelmeztető lámpa (sárga) egyidejű felgyulladását eredményezi.

Ha ezt tapasztalja, óvatosan és biztonságosan vezessen, valamint azt tanácsoljuk, hogy vizsgálta át a gépkocsit egy hivatalos HYUNDAI márkaszervizben.

A fékpedál lenyomása a megszokottnál nagyobb erő kifejtést igényelhet, és a fékút megnőhet.

### Blokkolásgátló rendszer (Anti-lock brake system - ABS) figyelmeztető lámpa



**Ez a figyelmeztető lámpa akkor világit:**

- Amikor a gyújtáskapcsolót vagy a motorindító/leállító gombot az ON helyzetbe kapcsolja.
- Az ABS figyelmeztető lámpa körülbelül 3 másodpercig világit, majd kialszik.
- Ha az ABS rendszerben működési rendellenesség jelentkezik.

Ne feledje, hogy a hidraulikus fékrendszer az ABS működési rendellenessége esetén is működőképes marad.

Ha ezt tapasztalja, akkor azt tanácsoljuk, hogy vizsgálta át a gépkocsit egy hivatalos HYUNDAI márkaszervizben.

**Elektronikus fékerő elosztó (Electronic Brake force Distribution - EBD) rendszer figyelmeztető lámpa**



Ha az ABS figyelmeztető lámpa és a rögzítőfék figyelmeztető lámpa egyidejűleg világít, az az elektronikus fékerő elosztó (EBD) rendszer meghibásodására utalhat.

Ha ezt tapasztalja, akkor azt tanácsoljuk, hogy vizsgálta át a gépkocsit egy hivatalos HYUNDAI márkaszervizben.



**VIGYÁZAT**

**Elektronikus fékerő elosztó (Electronic Brake force Distribution - EBD) rendszer figyelmeztető lámpa**

Ha mind az ABS, mind a rögzítőfék és alacsony fékfolyadékszint figyelmeztető lámpa világít, akkor a gépkocsi fékberendezése nem működik megfelelően, és ilyenkor egy hirtelen fékezés esetén váratlan és veszélyes helyzetbe kerülhet.

Ha ezt tapasztalja, ne haladjon nagy sebességgel, és kerülje a hirtelen fékezést.

Azt tanácsoljuk, hogy haladéktalanul vizsgálta át a gépkocsit egy HYUNDAI márkaszervizben.



**Információ - Elektronikus fékerő elosztó (EBD) rendszer figyelmeztető lámpa**

Ha az ABS figyelmeztető lámpa vagy mind az ABS, mind a rögzítőfék és alacsony fékfolyadékszint figyelmeztető lámpa világít, akkor előfordulhat, hogy a sebességmérő, a kilométer-számláló vagy a napi kilométer-számláló nem működik. Az EPS figyelmeztető lámpa szintén felgyulladhat, és a kormányzási erőszükséglet megnőhet vagy lecsökkenhet.

Azt tanácsoljuk, hogy ebben az esetben haladéktalanul vizsgálta át a gépkocsit egy HYUNDAI márkaszervizben.

**Elektromos szervokormány (EPS) figyelmeztető lámpa**



Ez a figyelmeztető lámpa akkor világít:

- Amikor a gyújtáskapcsolót vagy a motorindító/-leállító gombot az ON helyzetbe kapcsolja.
  - Az elektromos szervokormány figyelmeztető lámpa körülbelül 3 másodpercig világít, majd kialszik.
- Ha az EPS rendszerben működési rendellenesség jelentkezik.

Azt tanácsoljuk, hogy ebben az esetben haladéktalanul keressen fel gépkocsijával egy hivatalos HYUNDAI márkaszervizt, és ellenőriztesse a rendszert.

### **Motor hibajelző lámpa (Malfunction Indicator Lamp - MIL)**



Ez a visszajelző lámpa akkor világít:

- Amikor a gyújtáskapcsolót vagy a motorindító/-leállító gombot az ON helyzetbe kapcsolja.
  - A működés rendellenességet jelző lámpa körülbelül 3 másodpercig világít, majd kialszik.
- Ha a károsanyag-kibocsátást szabályozó rendszerben vagy a motorban, illetve a gépkocsi hajtásláncában működési rendellenesség jelentkezik.

Ha ezt tapasztalja, akkor azt tanácsoljuk, hogy vizsgálta át a gépkocsit egy hivatalos HYUNDAI márkaszervizben.

#### **MEGJEGYZÉS**

Ha úgy használja gépkocsiját, hogy világít a motor hibajelző lámpa (MIL), károsodhat a károsanyag-kibocsátást szabályozó rendszer, ami a motor teljesítményének csökkenéséhez és/vagy az üzemanyag-fogyasztás növekedéséhez vezethet.

#### **MEGJEGYZÉS**

- Ha a motor hibajelző lámpa (MIL) világít, akkor a katalizátor károsodhat, ami a motor teljesítményének csökkenését eredményezheti.

Azt tanácsoljuk, hogy ebben az esetben haladéktalanul vizsgálta át a gépkocsit egy HYUNDAI márkaszervizben.

- Ha az olajnyomás a nem elegendő mennyiségű motorolaj stb. miatt lecsökken, a motorolajnyomás figyelmeztető lámpa felgyullad, és bekapcsol egy fejlett motorvédelmi rendszer, amely korlátozza a motor teljesítményét. Ezután a motor figyelmeztető lámpa ismétlődő és folyamatos vezetés esetén felgyullad.

### **Elektronikus rögzítőfék (Electronic Parking Brake - EPB) figyelmeztető lámpa (egyves változatoknál)** EPB

Ez a figyelmeztető lámpa akkor világít:

- Amikor a gyújtáskapcsolót vagy a motorindító/-leállító gombot az ON helyzetbe kapcsolja.
  - Az EPB figyelmeztető lámpa körülbelül 3 másodpercig világít, majd kialszik.
- Ha az EPB rendszerben működési rendellenesség jelentkezik.

Ha ezt tapasztalja, akkor azt tanácsoljuk, hogy vizsgálta át a gépkocsit egy hivatalos HYUNDAI márkaszervizben.



#### **Információ**

Az elektronikus rögzítőfék (EPB) figyelmeztető lámpa felgyulladhat, amikor az elektronikus menetstabilizáló rendszer (ESC) visszajelző az ESC nem megfelelő működését jelezve felgyullad (ez nem az EPB működési rendellenességét jelzi).

### **AUTO HOLD visszajelző lámpa** AUTO HOLD

Ez a visszajelző lámpa akkor világít:

- Fehér színűen: ha az auto hold (automatikus rögzítőfék) rendszert az AUTO HOLD kapcsoló megnyomásával bekapcsolja.
- Zöld színűen: amikor a gépkocsi fékpedállal való teljes megállításkor az auto hold rendszer bekapcsolt állapotú.
- Sárga színűen: ha az auto hold rendszerben működési rendellenesség jelentkezik.

Ha ezt tapasztalja, akkor azt tanácsoljuk, hogy vizsgálta át a gépkocsit egy hivatalos HYUNDAI márkaszervizben.

További részletekkel kapcsolatosan tanulmányozza a 6. fejezet „Auto hold (automatikus rögzítőfék)” című részét.

### Akkumulátortöltő rendszer figyelmeztető lámpa



Ez a figyelmeztető lámpa akkor világít:

Ha járó motor esetén az akkumulátor nem töltődik. Azonnal kapcsolja ki az összes elektromos tartozékot. Törekedjen az elektromos működtetésű berendezésekre, mint például az ablakok használatának mellőzésére, és tartsa a motort járva. Azt tanácsoljuk, hogy haladéktalanul vizsgálta át a gépkocsit egy HYUNDAI márkaszervizben.

### Motorolajnyomás figyelmeztető lámpa



Ha az olajnyomás a nem elegendő mennyiségű motorolaj stb. miatt lecsökken, a motorolajnyomás figyelmeztető lámpa felgyullad, és bekapcsol egy fejlett motorvédelmi rendszer, amely korlátozza a motor teljesítményét.

Ha menet közben felgyullad ez a figyelmeztető lámpa, óvatosan húzódjon le az út szélére, állítsa le a gépkocsit, ellenőrizze a motorolajszintet, és ha szükséges, töltsön utána.

Ha alacsony a motorolajszint, vagy a figyelmeztető lámpa az olaj utántöltése után is világít, azt tanácsoljuk, hogy keressen fel egy hivatalos HYUNDAI márkaszervizt.

A gépkocsi vezetése világító figyelmeztető lámpával a motor meghibásodását okozhatja.

\* Ha az olajnyomás visszaállt egy optimális szintre, a motorolajnyomás figyelmeztető lámpa és a motorteljesítményt korlátozó védelmi rendszer ki kapcsol. Akkor is ellenőrizze még egyszer a motort egy biztonságos helyen, ha az olajnyomás visszaállt a normál szintre.

### MEGJEGYZÉS

- Ha az olajnyomás figyelmeztető lámpa felgyulladás után nem állítja le azonnal a motort, súlyos motorkárosodás következhet be.
- Ha az olajnyomás figyelmeztető lámpa járó motor esetén felgyullad és égve marad, az azt jelenti, hogy súlyos motorkárosodás következhet be. Ilyen esetben az alábbiakban leírtak szerint járjon el:

1. Amint teheti, álljon meg a gépkocsival egy biztonságos helyen.
2. Állítsa le a motort, és ellenőrizze az olajszintet. Ha az olajszint alacsony, töltsse fel a motort olajjal a megfelelő szintig.
3. Ismét indítsa be a motort. Ha a motor beindítása után még mindig világít a figyelmeztető lámpa, azonnal állítsa le a motort. Ha ezt tapasztalja, akkor azt tanácsoljuk, hogy vizsgálta át a gépkocsit egy hivatalos HYUNDAI márkaszervizben.

### Alacsony üzemanyag-szintre figyelmeztető lámpa



Ez a figyelmeztető lámpa akkor világít:

Ha az üzemanyagtartály majdnem üres. Tankoljon minél előbb.

### MEGJEGYZÉS

Ha világító alacsony üzemanyagszintre figyelmeztető lámpával, vagy üres tartályt („0” vagy „E”) mutató üzemanyagszint-jelzővel közlekedik, gyújtáskimaradások következhetnek be, amittől károsodhat a katalizátor.

### **Javítás szükségességére figyelmeztető lámpa**



**Ez a figyelmeztető lámpa akkor világít:**

- Amikor a gyújtáskapcsolót vagy a motorindító/-leállító gombot az ON helyzetbe kapcsolja.
  - A javítás szükségességére figyelmeztető lámpa körülbelül 3 másodpercre felgyullad, majd az összes ellenőrzés elvégzése után kialszik.
- Ha a hibridgépkocsi-vezérlő rendszerben vagy hardverben működési rendellenesség jelentkezik.

Ha a figyelmeztető lámpa menet közben gyullad fel, illetve a gépkocsi beindítása után nem alszik ki, akkor azt tanácsoljuk, hogy vizsgálta át a gépkocsit egy hivatalos HYUNDAI márkaszervizben.

### **Charging Cable Connection Indicator (Plug-in hybrid vehicle)**



This indicator illuminates in red when the charging cable is connected.

### **Kipufogórendszer (GPF) figyelmeztető lámpa**



- Amikor ez a figyelmeztető lámpa világít, 3. vagy magasabb sebességfokozatban gyorsítsa fel a gépkocsit 80 km/h sebesség fölé (a motor fordulatszáma haladja meg a 4000 f/percet), majd a gázpedált felengedve hagyja gurulni a gépkocsit kb. 5 másodpercig, és ismét növelje meg a motorfordulatot 4000 f/perc fölé. Ismétlje ezeket a lépéseket addig, amíg a figyelmeztető lámpa ki nem alszik (legfeljebb 30 percig). A regeneráció Sport vezetési módban végezhető el.
- Ha ez a figyelmeztető lámpa az eljárás elvégzése ellenére tovább villog, vagy megjelenik az "Ellenőriztesse a kipufogórendszert" figyelmeztető üzenet, haladéktalanul vizsgálta át a gépkocsit egy HYUNDAI márkaszervizben.

**Ha továbbra is úgy használja gépkocsiját, hogy hosszan tartóan villog a GPF figyelmeztető lámpa, károsodhat a GPF rendszer, és az üzemanyag-fogyasztás növekedhet.**

## Sebességtúllépésre figyelmeztető lámpa (egyes változatoknál)

120  
km/h

Ez a figyelmeztető lámpa akkor villog:

- Ha a gépkocsi sebessége meghaladja a 120 km/h-t.
  - Ez figyelmeztet arra, hogy gépkocsijával túllépte a sebességhatárt.
  - Továbbá körülbelül 5 másodpercre megszólal a sebesség túllépésére figyelmeztető hangjelzés is.

## Fő figyelmeztető lámpa



Ez a figyelmeztető lámpa akkor világít:

Ha a következő rendszerek közül valamelyiknél működési rendellenesség jelentkezik:

- Frontális ütközés megelőzését segítő rendszer működési rendellenessége (egyes változatoknál)
- Frontális ütközés megelőzését segítő rendszer radarjának kilátása korlátozott (egyes változatoknál)
- Holttérfigyelő rendszer működési rendellenessége (egyes változatoknál)
- Holttérfigyelő rendszer radarjának kilátása korlátozott (egyes változatoknál)
- LED-es fényszóró működési rendellenessége (egyes változatoknál)
- Távolsági fényszóró asszisztens működési rendellenessége (egyes változatoknál)
- Intelligens sebességtartó automatika működési rendellenessége (egyes változatoknál)
- Intelligens sebességtartó automatika radarjának kilátása korlátozott (egyes változatoknál)
- Gumiabroncs légnyomás ellenőrző rendszer (TPMS) működési rendellenessége

A figyelmeztetés részleteinek azonosításához tanulmányozza az LCD kijelzőt.

## Alacsony gumiabroncs légnyomásra figyelmeztető lámpa



Ez a figyelmeztető lámpa akkor világít:

- Amikor a gyújtáskapcsolót vagy a motorindító/-leállító gombot az ON helyzetbe kapcsolja.
  - Az alacsony gumiabroncs légnyomásra figyelmeztető lámpa körülbelül 3 másodpercig világít, majd kialszik.
- Ha egy vagy több gumiabroncs légnyomása jelentősen lecsökken. (Az alacsony légnyomású gumiabroncsok helyzete megjelenik az LCD kijelzőn.)

**További információkat a 8. fejezetben, a „Gumiabroncs légnyomás ellenőrző rendszer (TPMS)” című részben talál.**

Ez a figyelmeztető lámpa körülbelül 1 percig tartó villogás után égvé marad, vagy 3 másodperces időközönként ismételt felvillan és kialszik:

Ha a TPMS rendszerben működési rendellenesség jelentkezik.

Azt tanácsoljuk, hogy ebben az esetben haladéktalanul vizsgálta át a gépkocsit egy HYUNDAI márkaszervizben.

**További információkat a 8. fejezetben, a „Gumiabroncs légnyomás ellenőrző rendszer (TPMS)” című részben talál.**





## VIGYÁZAT

### Biztonságos megállás

- A TPMS nem képes külső tényezők által okozott komoly és hirtelen gumiabroncs sérülésekre figyelmeztetni.
- Ha a gépkocsi bármilyen instabilitását észleli, azonnal vegye le a lábát a gázpedálról, majd fokozatosan és finoman fékezzon, és lassan húzódjon le egy biztonságos helyre az úttestről.

### Előre irányuló biztonság figyelmeztető lámpa (egyres változatoknál)



Ez a figyelmeztető lámpa akkor világít:

- Amikor a motorindító/leállító gombot az ON helyzetbe kapcsolja.
  - Az előre irányuló biztonság figyelmeztető lámpa körülbelül 3 másodpercig világít, majd kialszik.
- Ha a frontális ütközés megelőzését segítő rendszerben működési rendellenesség jelentkezik.

Ha ezt tapasztalja, akkor azt tanácsoljuk, hogy vizsgálta át a gépkocsit egy hivatalos HYUNDAI márkaszervizben.

További részletek a 7. fejezet „Frontális ütközés megelőzését segítő rendszer (FCA)” című részében található.

### Biztonságos sávtartás visszajelző lámpa (egyres változatoknál)



Ez a visszajelző lámpa akkor világít:

- Zöld színűen: ha a rendszer működési feltételei teljesülnek.
- Fehér színűen: ha a rendszer működési feltételei nem teljesülnek.
- Sárga színűen: ha a sávelhagyást megelőző rendszerben működési rendellenesség lép fel.

Ha ezt tapasztalja, akkor azt tanácsoljuk, hogy vizsgálta át a gépkocsit egy hivatalos HYUNDAI márkaszervizben.

További információk a 7. fejezet „Sávelhagyást megelőző (LKA) rendszer” című részében található.

### Négykerék-meghajtás (4WD) figyelmeztető lámpa (egyres változatoknál)



Ez a figyelmeztető lámpa akkor világít:

Ha a négykerék-meghajtási rendszerben működési rendellenesség jelentkezik.

Ha ezt tapasztalja, akkor azt tanácsoljuk, hogy vizsgálta át a gépkocsit egy hivatalos HYUNDAI márkaszervizben.

További részletekkel kapcsolatosan tanulmányozza a 6. fejezet „Négykerék-meghajtás (4WD)” című részét.

### **LED-es fényszóró figyelmeztető lámpa ( egyes változatoknál)**



**Ez a figyelmeztető lámpa akkor világít:**

- Amikor a gyújtáskapcsolót vagy a motorindító/-leállító gombot az ON helyzetbe kapcsolja.
  - A LED-es fényszóró figyelmeztető lámpa körülbelül 3 másodpercig világít, majd kialszik.
- Ha a LED-es fényszóróval kapcsolatosan működési rendellenesség lép fel. Ha ezt tapasztalja, akkor azt tanácsoljuk, hogy vizsgálta át a gépkocsit egy hivatalos HYUNDAI márkaszervizben.

**Ez a figyelmeztető lámpa akkor villog:**

Ha a LED-es fényszóró valamelyik alkatrésze rendellenesen működik.

Ha ezt tapasztalja, akkor azt tanácsoljuk, hogy vizsgálta át a gépkocsit egy hivatalos HYUNDAI márkaszervizben.

#### **MEGJEGYZÉS**

**Ha tartósan úgy közlekedik, hogy világít vagy villog a LED-es fényszóró figyelmeztető lámpája, az csökkentheti a LED-es fényszóró élettartamát.**

### **A menetkész állapotot visszajelző lámpa**



**Ez a visszajelző akkor világít:**

Ha a gépkocsi készen áll a haladásra.

- Világít: lehetséges a normál haladás.
- Nem világít: nem lehetséges a normál haladás, vagy egy probléma jelentkezett.
- Villog: vészhelyzeti haladást lehetővé tevő üzemmód.

Ha a menetkész állapotot visszajelző lámpa kialszik vagy villog, probléma jelentkezett a rendszerrel kapcsolatban. Ha ezt tapasztalja, akkor azt tanácsoljuk, hogy vizsgálta át a gépkocsit egy hivatalos HYUNDAI márkaszervizben.

### **EV üzemmód visszajelző lámpa**

## **EV**

**Ez a visszajelző akkor világít:**

Amikor a gépkocsit az elektromos motor hajtja.

### **Elektronikus menetstabilizáló rendszer (Electronic Stability Control - ESC) visszajelző lámpa (egyes változatoknál)**



Ez a visszajelző lámpa akkor világít:

- Amikor a gyújtáskapcsolót vagy a motorindító/-leállító gombot az ON helyzetbe kapcsolja.
  - Az elektronikus menetstabilizáló rendszer visszajelző lámpa körülbelül 3 másodpercig világít, majd kialszik.
- Ha az ESC rendszerben működési rendellenesség jelentkezik.  
Ha ezt tapasztalja, akkor azt tanácsoljuk, hogy vizsgálta át a gépkocsit egy hivatalos HYUNDAI márkaszervizben.

Ez a visszajelző lámpa villog:

- Az ESC rendszer működése során.

További információkat a 6. fejezetben, az „Elektronikus menetstabilizáló rendszer (ESC)” című részben talál.

### **Elektronikus menetstabilizáló rendszer (Electronic Stability Control - ESC) OFF visszajelző lámpa (egyes változatoknál)**



Ez a visszajelző lámpa akkor világít:

- Amikor a gyújtáskapcsolót vagy a motorindító/-leállító gombot az ON helyzetbe kapcsolja.
  - Az ESC OFF visszajelző lámpa körülbelül 3 másodpercig világít, majd kialszik.
- Ha az ESC rendszert az ESC OFF gomb megnyomásával kikapcsolja.

További információkat a 6. fejezetben, az „Elektronikus menetstabilizáló rendszer (ESC)” című részben talál.

### **Indításgátló visszajelző lámpa (intelligens kulcs rendszer nélkül) (egyes változatoknál)**



Ez a visszajelző lámpa akkor világít:

- Amikor a gépkocsi bekapcsolt gyújtásnál megfelelően érzékeli a kulcsban lévő indításgátlót.
  - Ekkor beindíthatja a motort.
  - A visszajelző lámpa kialszik a motor beindítása után.

Ez a visszajelző lámpa villog:

Ha az indításgátló rendszerben működési rendellenesség jelentkezik.

Ha ezt tapasztalja, akkor azt tanácsoljuk, hogy vizsgálta át a gépkocsit egy hivatalos HYUNDAI márkaszervizben.

### **Indításgátló visszajelző lámpa (intelligens kulcs rendszerrel) (egyes változatoknál)**



Ez a visszajelző lámpa maximum 30 másodpercig világít:

Ha a motorindító/-leállító gomb ACC vagy ON állásában a gépkocsi megfelelően érzékeli a gépkocsiban lévő intelligens kulcsot.

- Az intelligens kulcs észlelése után beindíthatja a motort.
- A visszajelző lámpa kialszik a motor beindítása után.

Ez a visszajelző lámpa néhány másodpercig villog:

Ha az intelligens kulcs nincs a gépkocsiban.

- Ha a gépkocsi nem észleli az intelligens kulcsot, nem tudja beindítani a motort.

**Ez a visszajelző lámpa 2 másodpercig világít, majd kialszik:**

Ha az intelligens kulcs a gépkocsiban van, de a motorindító/leállító gomb ON állásában a gépkocsi nem érzékeli az intelligens kulcsot.

Ha ezt tapasztalja, akkor azt tanácsoljuk, hogy vizsgálta át a gépkocsit egy hivatalos HYUNDAI márkaszervizben.

**Ez a visszajelző lámpa villog:**

Ha az indításgátló rendszerben működési rendellenesség jelentkezik.

Ha ezt tapasztalja, akkor azt tanácsoljuk, hogy vizsgálta át a gépkocsit egy hivatalos HYUNDAI márkaszervizben.

**Lejtmeneti fékerő-szabályozó (Downhill Brake Control - DBC) visszajelző lámpa (egyres változatoknál)**



**Ez a visszajelző lámpa akkor világít:**

- Amikor a gyújtáskapcsolót vagy a motorindító/leállító gombot az ON helyzetbe kapcsolja.
  - A lejtmeneti fékerő-szabályozó visszajelző lámpa körülbelül 3 másodpercig világít, majd kialszik.
- Ha a rendszert a DBC gomb megnyomásával bekapcsolja.

**Ez a visszajelző lámpa villog:**

Ha a lejtmeneti fékerő-szabályozó rendszer működik.

**Ez a visszajelző lámpa sárga színűen világít:**

Ha a lejtmeneti fékerő-szabályozó rendszerben működési rendellenesség jelentkezik.

Ha ezt tapasztalja, akkor azt tanácsoljuk, hogy vizsgálta át a gépkocsit egy hivatalos HYUNDAI márkaszervizben.

**További információkat a 6. fejezetben, a „Lejtmeneti fékerő-szabályozó (DBC)” című részben talál.**

**Írányjelző visszajelző lámpa**



**Ez a visszajelző lámpa villog:**

Ha működteti az irányjelző kart.

Az alábbi jelenségek bármelyikének előfordulása az irányjelző rendszer hibájára utal.

- Az irányjelző visszajelző lámpa nem villog, hanem világít.
- Az irányjelző visszajelző lámpa gyorsan villog.
- Az irányjelző visszajelző lámpa egyáltalán nem világít.

Amennyiben a fenti körülmények bármelyike fennáll, akkor azt tanácsoljuk, hogy vizsgálta át a gépkocsit egy hivatalos HYUNDAI márkaszervizben.

**Távolsági fényszóró visszajelző lámpa**



**Ez a visszajelző lámpa akkor világít:**

- Amikor a fényszórók távolsági világítás üzemmódba kapcsolnak.
- Ha az irányjelző kapcsoló meghúzásával a fénykürtöt működteti.

**Tompított fényszóró visszajelző lámpa**



**Ez a visszajelző lámpa akkor világít:**

Ha a fényszórók bekapcsolt állapotban vannak.

### **Bekapcsolt helyzetjelző világítás visszajelző lámpa**



Ez a visszajelző lámpa akkor világít:

Ha a helyzetjelző lámpák vagy a tompított fényszórók bekapcsolt állapotban vannak.

### **Hátsó ködlámpa visszajelző lámpa (egyés változatoknál)**



Ez a visszajelző lámpa akkor világít:

Ha a hátsó ködlámpák bekapcsolt állapotban vannak.

### **Távolsági fényszóró asszisztens visszajelző lámpa (egyés változatoknál)**



Ez a visszajelző lámpa akkor világít:

- Ha a távolsági fényszóró a világítás-kapcsoló AUTO helyzetében bekapcsolt állapotú.
- Ha a gépkocsi szembejövő vagy elöl haladó gépkocsikat észlel, a távolsági fényszóró asszisztens (HBA) rendszer a távolsági fényszórókat automatikusan tompított fényszóró állásba kapcsolja.

További részletek az 5. fejezet „Távolsági fényszóró asszisztens (HBA)” című részében található.

### **Sebességtartó automatika visszajelző lámpa (egyés változatoknál)**



Ez a visszajelző lámpa akkor világít:

Ha a sebességtartó automatika rendszer be van kapcsolva.

További részletekkel kapcsolatosan tanulmányozza a 7. fejezet „Sebességtartó automatika rendszer” című részét.

### **SPORT üzemmód visszajelző lámpa (egyés változatoknál)**



Ez a visszajelző lámpa akkor világít:

Amikor vezetési üzemmódnak a SPORT üzemmódot választja ki.

További részletekkel kapcsolatosan tanulmányozza a 6. fejezet „Integrált vezetési üzemmód ellenőrző rendszer” című részét.

### **ECO üzemmód visszajelző lámpa (egyés változatoknál)**



Ez a visszajelző lámpa akkor világít:

Amikor vezetési üzemmódnak az ECO [gazdaságos] üzemmódot választja ki.

További részletekkel kapcsolatosan tanulmányozza a 6. fejezet „Integrált vezetési üzemmód ellenőrző rendszer” című részét.

### **SMART üzemmód visszajelző lámpa (egyés változatoknál)**



Ez a visszajelző lámpa akkor világít:

Amikor vezetési üzemmódnak a SMART [Intelligens] üzemmódot választja ki.

További részletekkel kapcsolatosan tanulmányozza a 6. fejezet „Integrált vezetési üzemmód ellenőrző rendszer” című részét.

## LCD kijelzőn megjelenő üzenetek

### **Shift to P [Kapcsoljon „P” állásba] (intelligens kulcs rendszer esetén)**

Ez az üzenet akkor jelenik meg, ha a gépkocsit úgy próbálja leállítani, hogy a sebességváltó nincs P (parkolás) állásban.

Ilyen esetben a motort indító/leállító kapcsoló visszatér az ACC helyzetbe.

### **Low Key Battery [A kulcsban lévő elem lemerült] (intelligens kulcs rendszer esetén)**

Ez az üzenet akkor jelenik meg, ha a motorindító/-leállító gomb OFF helyzetbe kerülésekor az intelligens kulcsban lévő elem lemerült állapotban van.

### **Press START button while turning wheel [Nyomja meg a START gombot, miközben moz- gatja a kormánykereket] (intelli- gens kulcs rendszer esetén)**

Ez az üzenet akkor jelenik meg, ha a kormányzár nem old ki megfelelően a motorindító/-leállító gomb megnyomásakor.

Ilyen esetben úgy kell megnyomni a motorindító/-leállító gombot, hogy közben jobbra és balra megmozgatja a kormánykereket.

### **Check steering wheel lock system [Ellenőrizze a kormányzár rendszer] (intelligens kulcs rendszer esetén)**

Ez az üzenet akkor jelenik meg, ha a kormányzár nem reteszeli megfelelően, amikor a motorindító/-leállító gombot az OFF helyzetbe kapcsolják.

### **Press brake pedal to start engine [Nyomja meg a fékpedált a motor beindításához] (intelligens kulcs rendszer esetén)**

Ez az üzenet akkor jelenik meg, ha a fékpedál lenyomása nélkül többször megnyomja a motorindító/-leállító gombot, és emiatt az kétszer is az ACC helyzetbe kerül.

A fékpedál lenyomását követően a motorindító/-leállító gomb megnyomásával beindíthatja a gépkocsit.

### **Key not in vehicle [A kulcs nincs a gépkocsiban] (intelligens kulcs rendszer esetén)**

Ez az üzenet akkor jelenik meg, ha az intelligens kulcs nincs a gépkocsi belső terében, amikor úgy hagyja el a gépkocsit, hogy a motorindító/-leállító gomb ON vagy START állásban van.

Mindig állítsa le a motort, mielőtt elhagyja a gépkocsit.

### **Key not detected [Kulcs nem érzékelhető] (intelligens kulcs rendszer esetén)**

Ez az üzenet akkor jelenik meg, ha az intelligens kulcs jelenléte nem érzékelhető, amikor a motorindító/-leállító gombot megnyomja.

### **Press START button again [Nyomja meg ismét a START gombot] (intelligens kulcs rendszer esetén)**

Ez az üzenet akkor jelenik meg, ha a gépkocsit a motorindító/-leállító gomb megnyomásakor nem tudta elindítani.

Ilyen esetben a motorindító/-leállító gomb ismételt megnyomásával próbálja meg beindítani a motort.

Ha a figyelmeztető üzenet a motorindító/-leállító gomb minden egyes megnyomásakor megjelenik, akkor azt tanácsoljuk, hogy vizsgálta át a gépkocsit egy hivatalos HYUNDAI márkaszervizben.

### **Press START button with key [Nyomja meg a START gombot a kulccsal] (intelligens kulcs rendszer esetén)**

Ez az üzenet akkor jelenik meg, ha a motorindító/-leállító gombot megnyomja, miközben a „Key not detected” [Kulcs nem érzékelhető] figyelmeztető üzenet látható. Ekkor az indításgátló visszajelző lámpája villog.

### **Check BRAKE SWITCH fuse [Ellenőrizze a féklámpakapcsoló biztosítékát] (intelligens kulcs rendszer esetén)**

Ez az üzenet akkor jelenik meg, ha a féklámpakapcsoló biztosítóka szakadt.

A motor indítása előtt ki kell cserélni a biztosítékot egy újra. Ha ez nem lehetséges, akkor a motor az ACC helyzetben lévő motorindító/-leállító gomb 10 másodpercig tartó megnyomásával indítható be.

### **12V battery discharging due to additional electrical devices [A 12 V-os akkumulátor lemerülése a kiegészítő elektromos készülékek miatt]**

Ez az üzenet akkor jelenik meg, ha parkolás során az utólag beszerelt, nem gyári elektromos tartozékok (pl. fedélzeti kamera) miatt lecsökken a 12 V-os akkumulátor feszültsége. Ügyeljen arra, hogy az akkumulátor ne merüljön le.

Ha az üzenet az utólag beszerelt, nem gyári elektromos tartozékok eltávolítása után is megjelenik, akkor azt tanácsoljuk, hogy vizsgálta át a gépkocsit egy hivatalos HYUNDAI márkaszervizben.

### **Nyitott ajtóra, motorháztetőre és csomagtérajtóra figyelmeztető jelzés**

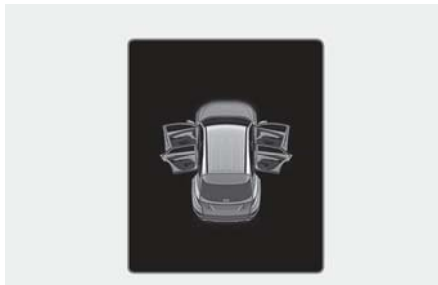

ONX4040009

Ez a figyelmeztetés akkor jelenik meg, ha valamelyik ajtó, a motorháztető vagy a csomagtérajtó nyitva maradt. A figyelmeztetés jelzi, hogy melyik ajtó van nyitva.



### **FIGYELEM**

**A gépkocsival való elindulás előtt meg kell győződni arról, hogy az összes ajtó, a motorháztető és a csomagtérajtó teljesen becsukott állapotban van.**

### **Nyitott napfénytetőre figyelmeztető jelzés (egyres változatoknál)**

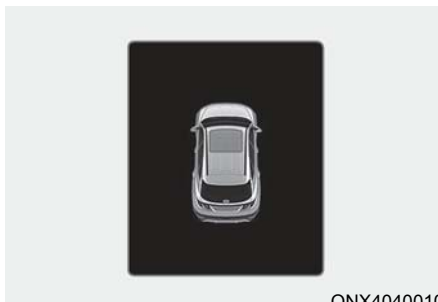

ONX4040010

Ez a figyelmeztetés akkor jelenik meg, ha a motor leállításakor a napfénytető nyitva van.

Csukja be megfelelően a napfénytetőt, mielőtt elhagyja a gépkocsit.

## Alacsony gumiabroncs légnyomás



Ez a figyelmeztető üzenet alacsony gumiabroncs légnyomás esetén jelenik meg. Az érintett gumiabroncs világít a gépkocsi ikonján.

**További információkat a 8. fejezetben, a „Gumiabroncs légnyomás ellenőrző rendszer (TPMS)” című részben talál.**

## Lights [Világítás]

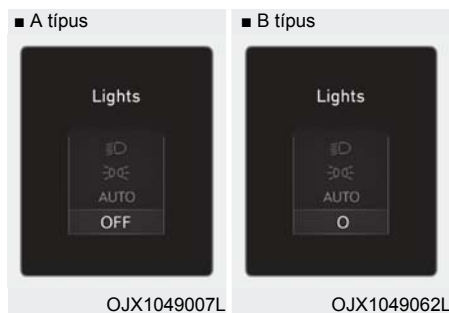

Ez a kijelző azt mutatja, hogy a világításkapcsoló segítségével melyik külső világítás került kiválasztásra.

Az ablaktörlő / világítás állapotát kijelző funkció be- és kikapcsolható az LCD kijelzőn a „User Settings” [Felhasználói beállítások] menüben. Válassza ki:

- Setup [Beállítás] → User settings [Felhasználói beállítások] → Cluster [Műszercsoport] → Wiper/Lights display [Ablaktörlő/világítás kijelző]

## Ablaktörlő

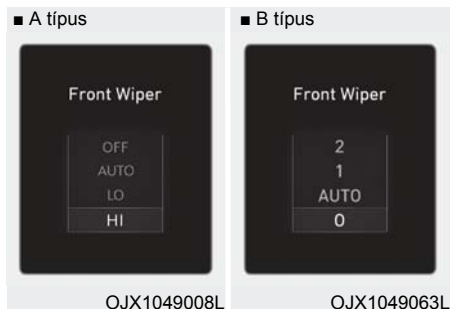

Ez a kijelző azt mutatja, hogy az ablaktörlőkapcsoló segítségével melyik ablaktörlő sebesség került kiválasztásra.

Az ablaktörlő / világítás állapotát kijelző funkció be- és kikapcsolható az LCD kijelzőn a „User Settings” [Felhasználói beállítások] menüben.

Válassza ki:

- Setup [Beállítás] → User settings [Felhasználói beállítások] → Cluster [Műszercsoport] → Wiper/Lights display [Ablaktörlő/világítás kijelző]

## Low washer fluid [Alacsony ablakmosó folyadék szint] (egyes változatoknál)

Ez az üzenet akkor jelenik meg, amikor az ablakmosó folyadék tartály majdnem üres.

Töltse fel ablakmosó folyadékkal a tartályt.

## Low fuel [Alacsony üzemanyagszint]

Ez az üzenet akkor jelenik meg, amikor az üzemanyagtartály majdnem üres.

Amikor ez a figyelmeztető üzenet megjelenik, a műszercsoportban felgyullad az alacsony üzemanyagszintre figyelmeztető lámpa.

Keresse fel a legközelebbi üzemanyag-töltő állomást, és minél hamarabb tankolja meg a gépkocsit.



### **Engine has overheated [A motor túlmelegedett]**

Ez az üzenet akkor jelenik meg, amikor a motor hűtőfolyadék hőmérséklete 120 °C fölé emelkedik. Ez azt jelenti, hogy a motor túlmelegedett és ezért károsodhat.

**Ha a motor túlmelegedett, kövesse a 8. fejezet „Túlmelegedés” című részében foglaltakat.**

### **Check exhaust system [Ellenőrizze a kipufogórendszert] (egyes változatoknál)**

Ez a figyelmeztető üzenet akkor jelenik meg, ha a GPF rendszerrel kapcsolatos probléma jelentkezik. Ekkor a GPF figyelmeztető lámpája villogni is fog. Ha ezt tapasztalja, akkor azt tanácsoljuk, hogy vizsgálta át a GPF rendszert egy hivatalos HYUNDAI márkaszervizben.

GPF: Benzin részecskeszűrő

### **Check headlight [Ellenőrizze a fényszórókat] (egyes változatoknál)**

Ez az üzenet akkor jelenik meg, amikor a fényszórók nem megfelelően működnek. Lehet, hogy ki kell cserélni egy fényszóróizzót.

Győződjön meg arról, hogy a kiegészítő izzó helyére ugyanolyan teljesítményű új izzót szerel be.

### **Check turn signal [Ellenőrizze az irányjelzőt] (egyes változatoknál)**

Ez az üzenet akkor jelenik meg, amikor az irányjelző lámpák nem megfelelően működnek. Lehet, hogy ki kell cserélni egy izzót.

Győződjön meg arról, hogy a kiegészítő izzó helyére ugyanolyan teljesítményű új izzót szerel be.

### **Check brake light [Ellenőrizze a féklámpát] (egyes változatoknál)**

Ez az üzenet akkor jelenik meg, amikor a féklámpák nem megfelelően működnek. Lehet, hogy ki kell cserélni egy izzót.

Győződjön meg arról, hogy a kiegészítő izzó helyére ugyanolyan teljesítményű új izzót szerel be.

### **Check fog light [Ellenőrizze a ködlámpát] (egyes változatoknál)**

Ez az üzenet akkor jelenik meg, amikor a ködlámpák nem megfelelően működnek. Lehet, hogy ki kell cserélni egy izzót.

Győződjön meg arról, hogy a kiegészítő izzó helyére ugyanolyan teljesítményű új izzót szerel be.

### **Check headlamp LED [Ellenőrizze a fényszóró LED-jét] (egyes változatoknál)**

Ez az üzenet akkor jelenik meg, ha a LED-es fényszóróval kapcsolatos probléma jelentkezik. Azt tanácsoljuk, hogy ellenőriztesse a gépkocsit egy hivatalos HYUNDAI márkaszervizben.

### **Check Active Air Flap System [Ellenőrizze az aktív hűtőlevegő terelőlap rendszert]**

Ez az üzenet a következő helyzetekben jelenhet meg:

- Ha az aktív hűtőlevegő terelőlap rendellenesen működik.
  - Ha az aktív hűtőlevegő terelőlap vezérlésében rendellenesség jelentkezik.
  - Ha a hűtőlevegő terelőlap nem nyílik ki.
- Amikor a fenti körülmények megszűnnek, a figyelmeztetés eltűnik.

### **Ready to start driving [Készen áll a vezetés megkezdésére]**

Ez az üzenet akkor jelenik meg, amikor a gépkocsi menetkész állapotba kerül.

### **Check regenerative brakes [Ellenőrizze a regeneratív fékberendezést]**

Ez az üzenet akkor jelenik meg, ha a fékrendszerben jelentkező meghibásodás miatt a fékek teljesítménye lecsökken, vagy a regeneratív fékberendezés nem megfelelően működik.

Ilyen esetben a fékpedál elmozdulása hosszabb lehet, és a fékút megnőhet.

### **Stop vehicle and check brakes [Állítsa meg a gépkocsit, és ellenőrizze a fékeket]**

Ez az üzenet akkor jelenik meg, ha a fékrendszerben egy meghibásodás jelentkezik.

Azt tanácsoljuk, hogy ilyen esetben egy biztonságos helyen parkoljon le a gépkocsival, és átvizsgálás érdekében szállítsa azt a legközelebbi hivatalos HYUNDAI márkaszervizbe.

### **Check Hybrid system [Ellenőrizze a hibrid rendszert]**

Ez az üzenet akkor jelenik meg, ha a hibrid rendszerrel kapcsolatos probléma jelentkezik. Ne közlekedjen a gépkocsival, amikor a figyelmeztető üzenet megjelenik.

Ha ezt tapasztalja, akkor azt tanácsoljuk, hogy vizsgáltsa át a gépkocsit egy hivatalos HYUNDAI márkaszervizben.

### **Stop safely and check Hybrid system [Biztonságosan álljon meg, és ellenőrizze a hibrid rendszert]**

Ez az üzenet akkor jelenik meg, ha a hibrid rendszerrel kapcsolatos probléma jelentkezik. A probléma megoldásáig a visszajelző „” villog, és egy figyelmeztető hangjelzés hallható. Ne közlekedjen a gépkocsival, amikor a figyelmeztető üzenet megjelenik.

Ha ezt tapasztalja, akkor azt tanácsoljuk, hogy vizsgáltsa át a gépkocsit egy hivatalos HYUNDAI márkaszervizben.

### **Check Hybrid system. Do not start engine. [Ellenőrizze a hibrid rendszert. Ne indítsa be a motort.]**

Ez az üzenet akkor jelenik meg, amikor a hibrid akkumulátor töltöttségi szintje (SOC) alacsony. A probléma megoldásáig egy figyelmeztető hangjelzés hallható. Ne közlekedjen a gépkocsival, amikor a figyelmeztető üzenet megjelenik.

Ha ezt tapasztalja, akkor azt tanácsoljuk, hogy vizsgáltsa át a gépkocsit egy hivatalos HYUNDAI márkaszervizben.

### **Stop safely and check power supply [Biztonságosan álljon meg, és ellenőrizze az áramellátást]**

Ez az üzenet akkor jelenik meg, ha az áramellátó rendszerben egy meghibásodás jelentkezik.

Ilyen esetben egy biztonságos helyen parkoljon le a gépkocsival, és azt tanácsoljuk, hogy átvizsgálás érdekében szállítsa azt a legközelebbi hivatalos HYUNDAI márkaszervizbe.

### **Check virtual engine sound system [Ellenőrizze a virtuális motorhangot kibocsátó rendszert]**

Ez a figyelmeztető üzenet akkor jelenik meg, ha a virtuális motorhangot kibocsátó rendszerrel kapcsolatos probléma jelentkezik.

Ha ezt tapasztalja, akkor azt tanácsoljuk, hogy vizsgáltsa át a gépkocsit egy hivatalos HYUNDAI márkaszervizben.

**Refuel to prevent Hybrid battery damage [A hibrid akkumulátor károsodásának megelőzése érdekében tankoljon]**

Ez az üzenet akkor jelenik meg, amikor az üzemanyagtartály majdnem üres.

A hibrid akkumulátor károsodásának megelőzése érdekében töltsse fel a gépkocsi üzemanyagtartályát.

**Refill inverter coolant [Töltsön utána inverter hűtőfolyadékot]**

Ez az üzenet akkor jelenik meg, amikor az inverter hűtőfolyadék majdnem elfogyott.

Fel kell töltenie az inverter hűtőrendszerét hűtőfolyadékkal.

**Park with engine On to charge battery [Az akkumulátor töltéséhez parkoljon le járó motorral]**

Ez az üzenet akkor jelenik meg, amikor a hibrid akkumulátor töltöttségi szintje (SOC) alacsony.

Ebben az esetben egy biztonságos helyen parkoljon le a gépkocsijával, hagyja járva a motort, és várjon addig, amíg a hibrid akkumulátor feltöltődik.

**Start engine to avoid battery discharge [Az akkumulátor lemerülésének megelőzése érdekében indítsa be a motort]**

Az üzenet megjelenése arról tájékoztatja a vezetőt, hogy a 12 V-os akkumulátor lemerülhet, ha a gyújtáskapcsoló ON állásban van (a  visszajelző lámpa nem világít).

Állítsa a gépkocsit menetkész () üzemmódba, hogy megelőzze a 12 V-os akkumulátor lemerülését.

**Check regenerative brakes [Ellenőrizze a regeneratív fékberendezést]**

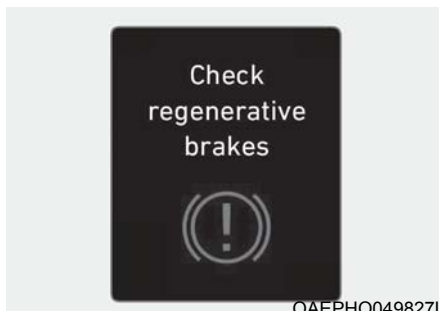

OAEPHQ049827L

Ez az üzenet akkor jelenik meg, ha a fékrendszerben jelentkező meghibásodás miatt a fékek teljesítménye lecsökken, vagy a regeneratív fékberendezés nem megfelelően működik.

Ebben az esetben a fékpedál elmozdulása hosszabb lehet, és a fékút megnőhet.

**Check virtual engine sound system [Ellenőrizze a virtuális motorhangot kibocsátó rendszert]**

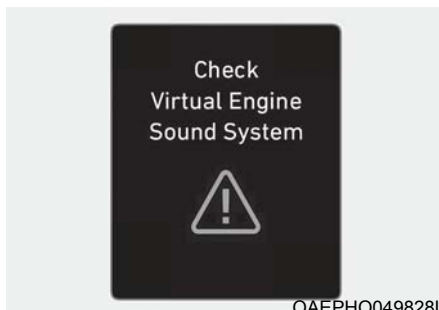

OAEPHQ049828L

Ez a figyelmeztető üzenet akkor jelenik meg, ha a virtuális motorhangot kibocsátó rendszerrel kapcsolatos probléma jelentkezik.

Azt tanácsoljuk, hogy ebben az esetben vizsgálta át a gépkocsit egy hivatalos HYUNDAI márkaszervizben.

**Unplug vehicle to start [Húzza ki a gépkocsiból a töltő csatlakozóját az indításhoz] (plug-in hibrid gépkocsi)**



OAEPHQ049829L

Ez az üzenet akkor jelenik meg, ha úgy indítja be a motort, hogy nem húzta ki a töltőkábelt. Húzza ki a töltőkábelt, majd indítsa be a gépkocsit.

**Remaining time [Hátralévő idő] (plug-in hibrid gépkocsi)**



OAEPHQ049818L

Ez az üzenet az akkumulátor teljes töltöttségi szintjének eléréséig hátralévő időt jelzi ki.

**Wait until fuel door unlocks [Várja meg, amíg az üzemanyag-töltő-nyílás ajtaja kireteszelődik] (plug-in hibrid gépkocsi)**



OTMPHQ010032L

Ez az üzenet akkor jelenik meg, ha akkor próbálja meg kireteszelni az üzemanyag-töltő-nyílás fedelét, amikor az üzemanyagtartály nyomás alatt van. Várja meg, amíg az üzemanyagtartályban megszűnik a túlnyomás.

#### MEGJEGYZÉS

- Akár 20 másodperc is eltelhet, amíg megtörténik az üzemanyag-töltő-nyílás fedelének kireteszelése.
- Ha az üzemanyag-töltő-nyílás ajtó befagyott, és emiatt nem nyílik, óvatos ütögetésével vagy nyomogatásával törje meg körülötte a jeget, majd nyissa ki az ajtót.
- Ne feszegetse a fedelet. Ha szükséges, használjon bevizsgált jégmentesítő folyadékot (ne fagyálló hűtőfolyadékot), vagy álljon be fűtött helyre a gépkocsival, hogy a jég leolvadjon.

**Check fuel door [Ellenőrizze az üzemanyagtöltő-nyílás fedelét] (plug-in hibrid gépkocsi)**

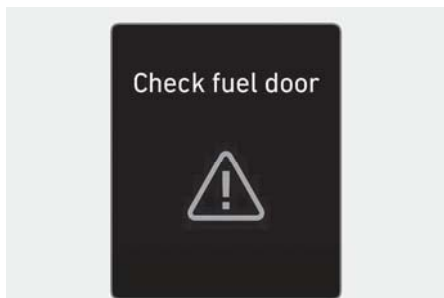

OAEPHQ049831L

Ez az üzenet akkor jelenik meg, amikor menet közben az üzemanyagtöltő-nyílás fedele nyitva van, vagy valamilyen rendellenesség lépett fel.

**Fuel door unlocked [Az üzemanyagtöltő-nyílás fedele nincs reteszelve] (plug-in hibrid gépkocsi)**

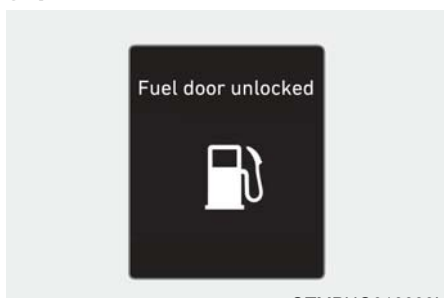

OTMPHQ010033L

Az üzenet akkor jelenik meg, ha az üzemanyagtöltő-nyílás fedele nincs reteszelve. Ez azt is jelenti, hogy "készen áll a tankolásra". Kérjük, nyomja meg az üzemanyagtöltő-nyílás ajtó hátsó peremének középső részét a kinyitáshoz.

**Shift to P to charge [A töltéshez kapcsoljon „P” állásba] (plug-in hibrid gépkocsi)**

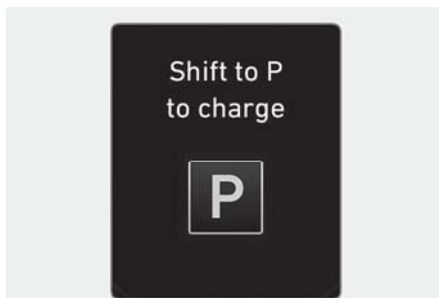

OAEPHQ049833L

Ez az üzenet akkor jelenik meg, amikor a töltő csatlakozódugót a csatlakozóaljzatba a fokozatváltó kar R (hátrameneti), N (üres) vagy D (előremeneti) állásában csatlakoztatják. Állítsa a sebességváltó kart P (parkolás) állásba, és kezdje újra a töltési folyamatot.

**Switching to Hybrid mode to allow heating or air conditioning [Hibrid üzemmódba kapcsolás a fűtés vagy a légkondicionálás lehetővé tétele érdekében] (plug-in hibrid gépkocsi)**

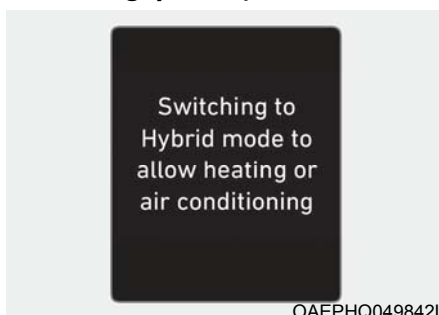

OAEPHQ049842L

Ez az üzenet akkor jelenik meg, amikor a gépkocsi automatikusan HEV üzemmódra vált, hogy lehetővé tegye a fűtés vagy a légkondicionálás bekapcsolását.

Ez akkor következik be, amikor a hűtőfolyadék hőmérséklete alacsony ( $-14\text{ }^{\circ}\text{C}$ -nál alacsonyabb), és a vezető bekapcsolja a fűtő- vagy a hűtőrendszert.

Ha a hűtőfolyadék hőmérséklete átlépi a  $-14\text{ }^{\circ}\text{C}$ -ot, vagy a vezető kikapcsolja a fűtő- vagy a hűtőrendszert, a gépkocsi visszaáll az alapértelmezett (EV) üzemmódjába.

**Maintaining Hybrid mode to allow heating or air conditioning [A hibrid üzemmód fenntartása a fűtés vagy légkondicionálás lehetővé tétele érdekében] (plug-in hibrid gépkocsi)**



OAEPHQ049841L

Ez az üzenet akkor jelenik meg, amikor a gépkocsi a fűtés vagy a légkondicionálás lehetővé tétele érdekében fenntartja a HEV üzemmódot. Ha a vezető akkor nyomja meg a [HEV] gombot a HEV üzemmódból az EV üzemmódra átváltáshoz, amikor a fűtő- és hűtőrendszer bekapcsolt állapotú, és a hűtőfolyadék hőmérséklete  $-14\text{ }^{\circ}\text{C}$  alatt van, az üzemmód nem változik.

**Low/High System Temp. Maintaining Hybrid mode [Alacsony/magas a rendszer hőmérséklete. A hibrid üzemmód fenntartva] (plug-in hibrid gépkocsi)**



OAEPHQ049834L



OAEPHQ049835L

Ez az üzenet akkor jelenik meg, ha a magasfeszültségű (hibrid) akkumulátor hőmérséklete túl alacsony vagy túl magas. Ez a figyelmeztető üzenet az akkumulátor és a hibrid rendszer védelme érdekében jelenik meg.

**Low/High System Temp. Switching to Hybrid mode [Alacsony/magas a rendszer hőmérséklete. Átkapcsolás hibrid üzemmódra] (plug-in hibrid gépkocsi)**



OAEPHQ049836L



OAEPHQ049837L

Ez az üzenet akkor jelenik meg, ha a magasfeszültségű (hibrid) akkumulátor hőmérséklete túl alacsony vagy túl magas. Ez a figyelmeztető üzenet az akkumulátor és a hibrid rendszer védelme érdekében jelenik meg.

**Switching to Hybrid mode to lubricate engine [Átkapcsolás hibrid üzemmódra a motor kenése érdekében] (plug-in hibrid gépkocsi)**



OAEPHQ049838L

Ez az üzenet akkor jelenik meg, amikor a gépkocsi a motor kenése érdekében a gyújtáskapcsoló ON állásban automatikusan HEV üzemmódra vált.

**Exit SPORT mode to switch to EV [Az EV üzemmódba kapcsoláshoz lépjen ki a SPORT üzemmódból] (plug-in hibrid gépkocsi)**

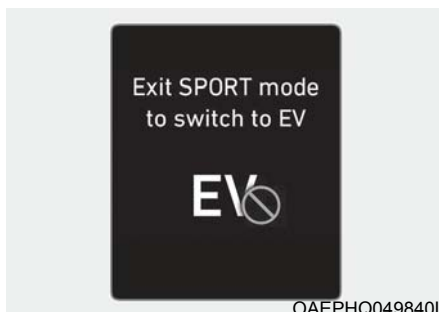

OAEPHQ049840L

Ez az üzenet akkor jelenik meg, amikor megnyomják a [HEV] gombot, de a bekapcsolt SPORT üzemmód miatt nem lehet a HEV üzemmódról EV üzemmódra váltani.

**Maintaining Hybrid mode to protect engine [A hibrid üzemmód fenntartása a motor védelme érdekében] (plug-in hibrid gépkocsi)**



OAEPHQ049839L

Ez az üzenet akkor jelenik meg, amikor megnyomják a [HEV] gombot, de a motor kenése miatt nem lehet a HEV üzemmódról EV üzemmódra váltani.

## LCD KIJELZŐ

### Az LCD kijelző beállítása

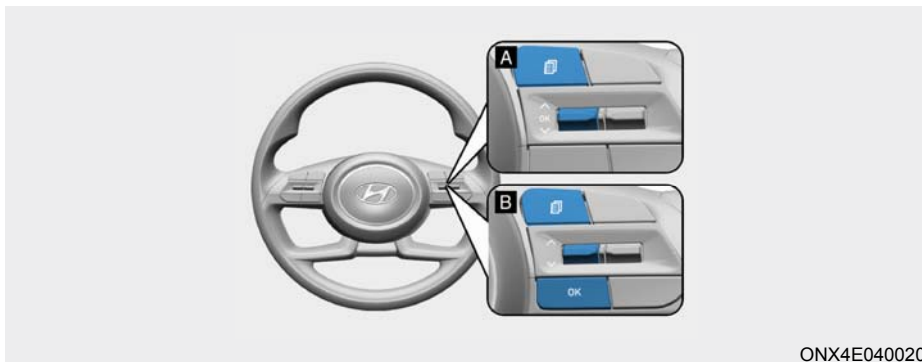





ONX4E040020

Az LCD kijelző üzemmódjai között a kezelőgombokkal lehet átkapcsolni.

Kapcsoló	Funkció
	MODE [Üzemmód] gomb az üzemmódok közötti átkapcsoláshoz
∧, ∨	Léptető kapcsoló a menüpontok közötti mozgáshoz
OK	SELECT/RESET gomb a kiválasztott menüpont beállításához vagy visszaállításához



## LCD kijelző üzemmódok

Üzemmódok	Jelkép	Magyarázat
Fedélzeti számítógép		Ez az üzemmód olyan információkat jelenít meg, mint a napi kilométer-számláló, az üzemanyag-fogyasztás stb. További részletek ennek a fejezetnek a „Fedélzeti számítógép” című részében található.
Turn by Turn (TBT) [Lépésről lépésre vezetett navigáció]		Ez az üzemmód kijelzi a navigációs rendszer állapotát.
Vezetési segítség		<ul style="list-style-type: none"> <li>- Smart Cruise Control (SCC) [Intelligens sebességtartó automatika]</li> <li>- Smart Cruise Control (SCC) [Intelligens sebességtartó automatika]</li> <li>- Lane Keeping Assist (LKA) [Sávelhagyást megelőző rendszer (LKA)]</li> <li>- Lane Following Assist (LFA) [Sávtartást segítő rendszer]</li> <li>- Driver Attention Warning (DAW) [A vezető éberségének csökkenésére figyelmeztető rendszer]</li> <li>- Driving force distribution (4WD) [Hajtóerő-elosztás (4WD)]</li> </ul>
User Settings [Felhasználói beállítások]		Ebben az üzemmódban megváltoztathatja az ajtók, a lámpák stb. beállításait.
Vigyázat		Ez az üzemmód kijelzi a lámpák meghibásodásával, illetve az egyéb rendszerekkel kapcsolatos figyelmeztető üzeneteket. Ez a funkció a gumiabroncsok légnyomását ellenőrző rendszerrel (TPMS) és a hajtóerő-elosztás állapotával kapcsolatos információkat jelzi ki.

**A rendelkezésre álló információk a gépkocsiba szerelt berendezések függvényében változhatnak.**

## Fedélzeti számítógép üzemmód



ONX4E040022

A fedélzeti számítógép üzemmód a gépkocsi vezetési paramétereire, pl. az üzemanyag-fogyasztásra, a napi kilométer-számlálóra és a gépkocsi sebességére vonatkozó információkat jeleníti meg.

**További információk ennek a fejezetnek a „Fedélzeti számítógép” című részében találhatóak.**

## Lépésről lépésre vezetett (TBT) navigációs üzemmód

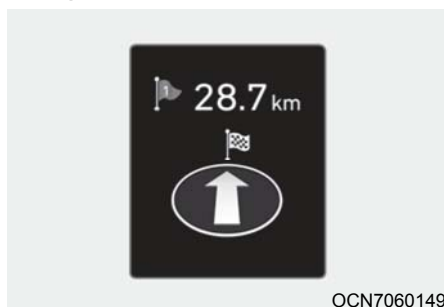

OCN7060149

A Turn by Turn (lépésről lépésre vezetett navigáció), az úti cél eléréséig hátralévő távolság/idő kerül kijelzésre, amikor a Turn by Turn nézet van kiválasztva.

## Vezetést segítő üzemmód

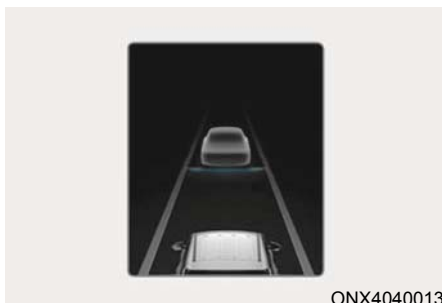

ONX4040013

### SCC/HDA/LKA

Ez az üzemmód kijelzi az intelligens sebességtartó automatika (SCC), vezetési segítség autópályán (HDA) és a sávlépcsőt megelőző rendszer (LKA) állapotát.

**További részleteket a 7. fejezetben, az egyes rendszerek ismertetésében talál.**



OTM070191N

### A vezető éberségének csökkenésére figyelmeztető rendszer

Ez az üzemmód kijelzi a vezető éberségének csökkenésére figyelmeztető (DAW) rendszer állapotát.

**További részleteket a 7. fejezet „A vezető éberségének csökkenésére figyelmeztető rendszer (DAW)” című részében talál.**



### Hajtóerő-elosztás (4WD)

Ez a funkció a 4WD hajtóerővel kapcsolatos információkat jelzi ki.

**Részletes információkat a kézikönyv 6. fejezetében, a „Négykerék-meghajtás” című részben talál.**

### Fő figyelmeztető csoport

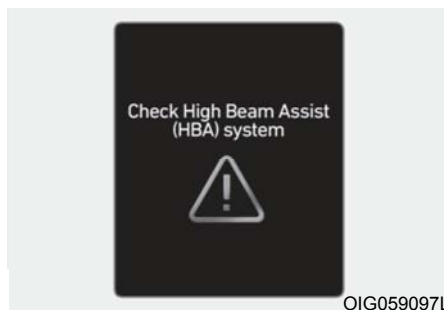



Ez a figyelmeztető lámpa a következő helyzetekről tájékoztatja a vezetőt:

- Frontális ütközés megelőzését segítő rendszer működési rendellenessége (egyres változatoknál)
- Frontális ütközés megelőzését segítő rendszer radarjának kilátása korlátozott (egyres változatoknál)
- Holttérfigyelő rendszer működési rendellenessége (egyres változatoknál)
- Holttérfigyelő rendszer radarjának kilátása korlátozott (egyres változatoknál)
- LED-es fényszóró működési rendellenessége (egyres változatoknál)

- Távolsági fényszóró asszisztens működési rendellenessége (egyres változatoknál)
- Intelligens sebességtartó automatika működési rendellenessége (egyres változatoknál)
- Az intelligens sebességtartó automatika radarjának kilátása korlátozott (egyres változatoknál)
- Gumiabroncs légnyomás ellenőrző rendszer (TPMS) működési rendellenessége

A fő figyelmeztető lámpa felgyullad, ha a fentiekben felsorolt figyelmeztetést igénylő helyzetek közül egy vagy több bekövetkezik.

Ilyenkor az LCD kijelzőn megjelenik egy fő figyelmeztető ikon (  ) a felhasználói beállítások ikon (  ) mellett.

Amikor a figyelmeztetést igénylő helyzet megszűnik, a fő figyelmeztető lámpa kialszik, és a fő figyelmeztető ikon eltűnik.



### Tire Pressure [Gumiabroncsok légnyomása]

Ez a funkció a gumiabroncsok légnyomásával kapcsolatos információkat jelzi ki.

**További információkat a 8. fejezetben, a „Gumiabroncs légnyomás ellenőrző rendszer (TPMS)” című részben talál.**

## User settings [Felhasználói beállítások] üzemmód



Ebben az üzemmódban megváltoztathatja a műszercsoport, az ajtók, a lámpák stb. beállításait.

1. Driver Assistance [Vezető segítése]
2. Cluster [Műszercsoport]
3. Lights [Világítás]
4. Door [Ajtó]
5. Convenience [Kényelem]
6. ECO vehicle [ECO gépkocsi]
7. Units [Mértékegységek]
8. Reset [Visszaállítás]

**A rendelkezésre álló információk a gépkocsiba szerelt berendezések függvényében változhatnak.**

Shift to P to edit settings [A beállítások módosításához kapcsoljon P (parkolás) állásba]

Ez a figyelmeztető üzenet akkor jelenik meg, ha menet közben próbál meg a User Settings [Felhasználói beállítások] menüpontok közül egyet kiválasztani.

- A biztonsága érdekében a gépkocsi leparkolása után módosítson a Felhasználói beállításokon, miután működésbe hozta a rögzítőféket, és a sebességváltót P (parkolás) állásba kapcsolta.

### Gyors útmutató (Súgó)

Ez az üzemmód a Felhasználói beállítás üzemmódban lévő rendszerekhez nyújt gyors útmutatásokat.

Válasszon ki egy menüpontot, majd nyomja meg és tartsa megnyomva az OK gombot.

**Az egyes rendszerekre vonatkozó további részletek ebben a Kezelési kézikönyvben találhatóak.**

### Információ

Ha az információs-szórakoztató rendszer van a gépkocsiban, a User settings [Felhasználói beállítások] üzemmód az információs-szórakoztató rendszerben támogatott, azonban a műszercsoportban nem támogatott a User settings [Felhasználói beállítások] üzemmód.

## 1. Driver Assistance [Vezető segítése]

Tételek	Magyarázat
Driving Convenience [Vezetési kényelem]	<ul style="list-style-type: none"> <li>Sávtartást segítő rendszer A sávtartást segítő funkció be-, illetve kikapcsolása. <b>További információk a 7. fejezet „Sávtartást segítő rendszer (LFA)” című részében található.</b></li> <li>Vezetési segítség autópályán Az autópályán vezetési segítséget nyújtó funkció be-, illetve kikapcsolása. <b>További információk a 7. fejezet „Vezetési segítség autópályán (HDA) rendszer” című részében található.</b></li> <li>Auto Highway Speed Control [Automatikus sebességellenőrzés autópályán] Az autópályán a sebességet automatikusan ellenőrző funkció be-, illetve kikapcsolása. <b>További részletekkel kapcsolatosan tanulmányozza a 7. fejezet „Navigáción alapuló intelligens sebességtartó automatika rendszer (NSCC)” című részét.</b></li> <li>Speed Limit Warning [Sebességhatárra figyelmeztetés] A sebességhatárra figyelmeztetés be-, illetve kikapcsolása. <b>További részletek a 7. fejezet „Sebességhatárt ellenőrző rendszer” című részében található.</b></li> </ul>
Warning Timing [Figyelmeztetés időzítése]	<p>A vezetőt segítő rendszer kezdeti figyelmeztetési időzítésének beállítása.</p> <ul style="list-style-type: none"> <li>Normal / Late [Normál / késői]</li> </ul>
Warning Volume [Figyelmeztetés hangereje]	<p>A vezetőt segítő rendszer figyelmeztetési hangerejének beállítása.</p> <ul style="list-style-type: none"> <li>High / Medium / Low / Off [Magas / közepes / alacsony / ki]</li> </ul>
Driver Attention Warning [A vezető éberségének csökkenésére figyelmeztető rendszer]	<ul style="list-style-type: none"> <li>Elöl lévő gépkocsi elindulására figyelmeztető rendszer Az elől lévő gépkocsi elindulására figyelmeztető rendszer be-, illetve kikapcsolása.</li> <li>Inattentive Driving Warning [Figyelmetlen vezetésre figyelmeztetés] Jelzést bocsát ki a vezető figyelmetlen vezetése esetén. <b>További részleteket a 7. fejezet „A vezető éberségének csökkenésére figyelmeztető rendszer (DAW)” című részében talál.</b></li> </ul>
Forward safety [Előre irányuló biztonság]	<p>A frontális ütközés megelőzését segítő funkció (FCA) beállítása.</p> <ul style="list-style-type: none"> <li>Active Assist [Aktív segítség]</li> <li>Warning Only [Csak figyelmeztetés]</li> <li>Off [Ki]</li> </ul> <p><b>További részletek a 7. fejezet „Frontális ütközés megelőzését segítő rendszer (FCA)” című részében található.</b></p>

\* A rendelkezésre álló információk a gépkocsiba szerelt berendezések függvényében változhatnak.

Tételek	Magyarázat
Lane Safety [Biztonságos sávartás]	<p>A sávelhagyást megelőző rendszer (LKA) működésének beállítása.</p> <ul style="list-style-type: none"> <li>• Assist [Segítség]</li> <li>• Warning Only [Csak figyelmeztetés]</li> <li>• Off [Ki]</li> </ul> <p><b>További információk a 7. fejezet „Sávelhagyást megelőző (LKA) rendszer” című részében található.</b></p>
Blind-spot safety [Holttér biztonság]	<ul style="list-style-type: none"> <li>• Blind-Spot View [Holttérfigyelő kamera]</li> </ul> <p>A holttérfigyelő képernyő be-, illetve kikapcsolása.</p> <p><b>További részletek a 7. fejezet „Holttérfigyelő képernyő (BVM)” című részében található.</b></p> <ul style="list-style-type: none"> <li>• Safe Exit Warning [Biztonságos kiszállásra figyelmeztetés] (SEW)</li> </ul> <p>A biztonságos kiszállásra figyelmeztető funkció be-, illetve kikapcsolása.</p> <p><b>További részletekért tanulmányozza a 7. fejezet „Biztonságos kiszállásra figyelmeztetés (SEW)” című részét.</b></p> <ul style="list-style-type: none"> <li>• Active Assist [Aktív segítség]</li> <li>• Warning Only [Csak figyelmeztetés]</li> <li>• Off [Ki]</li> </ul> <p>A holttérfigyelő képernyő be-, illetve kikapcsolása.</p> <p><b>További részletek a 7. fejezet „Holttérfigyelő képernyő (BVM)” című részében található.</b></p>
Biztonságos parkolás	<ul style="list-style-type: none"> <li>• Surround View Monitor Auto On [Körpanoráma képernyő automatikus bekapcsolása]</li> </ul> <p>A körpanoráma képernyőt automatikusan aktiváló funkció be-, illetve kikapcsolása.</p> <p><b>További részletek a 7. fejezet „Körpanoráma képernyő (SVM)” című részében található.</b></p> <ul style="list-style-type: none"> <li>• Parking Distance Warning Auto On [A parkolási távolságra figyelmeztetés automatikus bekapcsolása]</li> </ul> <p>A parkolási távolságra figyelmeztetést automatikusan aktiváló funkció be-, illetve kikapcsolása.</p> <p><b>További részleteket a 7. fejezet „Parkolás közben előre-/hátramenetben a távolságra figyelmeztető rendszer (PDW)” című részében talál.</b></p> <ul style="list-style-type: none"> <li>• Rear Cross-Traffic Safety [Hátsó keresztirányban elhaladó forgalom biztonsága]</li> </ul> <p>A hátsó keresztirányban elhaladó forgalom biztonságát támogató rendszer be-, illetve kikapcsolása.</p> <p><b>További részletekért tanulmányozza a 7. fejezet „A hátsó keresztirányú forgalom miatti ütközésre figyelmeztetés (RCCA)” című részét.</b></p>

✱ A rendelkezésre álló információk a gépkocsiba szerelt berendezések függvényében változhatnak.

## 2. Cluster [Műszercsoport]

Tételek	Magyarázat
Reset fuel economy [Üzemanyag-fogyasztás lenullázása]	<ul style="list-style-type: none"> <li>• At vehicle start [A gépkocsi beindításakor]</li> <li>• After refueling [Tankolás után]</li> <li>• Manually [Manuálisan]</li> </ul> A megjelenített üzemanyag-fogyasztás lenullázása
Wiper/Lights Display [Ablaktörlő/világítás kijelző]	Az ablaktörlő/világítás kijelzési üzemmód be-, illetve kikapcsolása. Bekapcsolt állapotban az adott üzemmód módosításakor megjelenik az LCD kijelzőn az ablaktörlő/világítás kiválasztott üzemmódja.
Traffic Signs [Közlekedési táblák]	A kijelzett közlekedési táblák beállítása.
Icy Road Warning [Jeges útra figyelmeztetés]	A jeges útra figyelmeztető funkció be-, illetve kikapcsolása.
Cluster Voice Guidance Volume [Műszercsoport hangutasítások hangereje]	A műszercsoport által kiadott hangutasítások hangerejének beállítása.
Theme Selection [Téma kiválasztása]	Kiválaszthatja a műszercsoport témáját. <ul style="list-style-type: none"> <li>• „A” típusú műszercsoport: „A” téma / B téma / C téma</li> <li>• B típusú műszercsoport: Link to Drive Mode [A vezetési üzemmódtól függő] / CLASSIC A / CLASSIC B / CLASSIC C / CUBE</li> </ul>
Blind-Spot View [Holtterfigyelő kamera]	A holtterfigyelő képernyő be-, illetve kikapcsolása.

## 3. Lights [Világítás]

Tételek	Magyarázat
Illumination [Megvilágítás]	A megvilágítás fényerejének beállítása. <ul style="list-style-type: none"> <li>• 1-20. szint</li> </ul>
One Touch Turn Signal [Automatikus irányjelzés egy érintés esetén]	<ul style="list-style-type: none"> <li>• Off [Ki]: az egy érintés esetén automatikus irányjelzés funkció kikapcsol.</li> <li>• 3, 5, 7 Flashes [felvillanás]: az irányjelző kar kismértékű elmozdításának hatására az irányjelzők háromszor, ötször vagy hétszer villannak fel.</li> </ul> <b>További részletek az 5. fejezet „Világítás” című részében található.</b>
Ambient Light Brightness [Környezeti megvilágítás fényereje] (egyes változatoknál)	<ul style="list-style-type: none"> <li>• Off [Ki]</li> <li>• 1./2./3./4. szint</li> </ul>

Tételek	Magyarázat
Ambient Light Color [Környezeti megvilágítás színe] (egyes változatoknál)	<ul style="list-style-type: none"> <li>• Polar White (fehér)/Moon White (fehér)/Ice Blue (kék)/Ocean Blue (kék)/Jade Green (zöld)/Orchid Green (zöld)/ Freesia Yellow (sárga)/ Sunrise Red (piros)/Aurora Purple (bíbor)/Lightening Violet (lila)</li> </ul>
Headlamp Delay [Fényszóró késleltetés]	A fényszóró-késleltetési funkció be-, illetve kikapcsolása. <b>További részletek az 5. fejezet „Világítás” című részében található.</b>
High Beam Assist [Távolsági fényszóró asszisztens]	A távolsági fényszóró asszisztens funkció be-, illetve kikapcsolása. <b>További részletek az 5. fejezet „Távolsági fényszóró asszisztens (HBA)” című részében található.</b>

✱ A rendelkezésre álló információk a gépkocsiba szerelt berendezések függvényében változhatnak.

#### 4. Door [Ajtó]

Tételek	Magyarázat
Automatically Lock [Automatikus zárás]	<ul style="list-style-type: none"> <li>• Enable on Shift [Fokozatváltástól függő bekapcsolás]: az összes ajtó automatikusan bezáródik, ha a sebességváltót P (parkolás) állásból R (Reverse - hátramenet), N (Neutral - üres) vagy D (Drive – előremeneti fokozat) állásba kapcsolják (csak járó motornál).</li> <li>• Enable on Speed [Sebességtől függő bekapcsolás]: az összes ajtó automatikusan bezáródik, ha a gépkocsi sebessége túllépi a 15 km/h-t.</li> <li>• Off [Kikapcsolva]: az automatikus ajtózáras működése kikapcsol.</li> </ul>
Automatically Unlock [Automatikus nyitás]	<ul style="list-style-type: none"> <li>• On Shift to P [P (parkolás) állásba kapcsoláskor]: az összes ajtózár automatikusan kinyílik, ha P (parkolás) állásba kapcsolnak (csak járó motornál).</li> <li>• On key out [A kulcs kihúzásakor]/On vehicle off [Gépkocsi leállításakor]: az összes ajtózár automatikusan kinyílik, amikor a gyújtáskulcsot eltávolítják a gyújtáskapcsolóból, vagy a motorindító/-leállító gombot az OFF állásba kapcsolják.</li> <li>• Off [Kikapcsolva]: az automatikus ajtónyitás működése kikapcsol.</li> </ul>
Two Press Unlock [A nyitáshoz dupla megnyomás szükséges]	A nyitást dupla megnyomás hatására végrehajtó funkció be-, illetve kikapcsolása.
Power Tailgate [Motoros működtetésű csomagterájtó]	Ha kijelöli ezt a menüpontot, akkor a motoros működtetésű csomagterájtó funkció bekapcsolt állapotú lesz. <b>További részletek az 5. fejezet „Motoros működtetésű csomagterájtó” című részében található.</b>
Power Tailgate Opening Speed [A motoros működtetésű csomagterájtó nyitási sebessége]	A motoros működtetésű csomagterájtó sebességének beállítása <ul style="list-style-type: none"> <li>• Fast/Normal [Gyors/normál]</li> </ul> <b>További részletek az 5. fejezet „Motoros működtetésű csomagterájtó” című részében található.</b>



Tételek	Magyarázat
Power Tailgate Opening Height [A motoros működtetésű csomagterájtó nyitási magassága]	A motoros működtetésű csomagterájtó nyitási magasságának beállítása. <ul style="list-style-type: none"> <li>• Full Open/Level 3/Level 2/Level 1/User Height Setting [Teljesen nyitott/3. szint/2. szint/1. szint/felhasználó által beállított magasság]</li> </ul>
Tailgate Auto Close [Csomagterájtó automatikus becsukása]	-
Smart Tailgate [Intelligens csomagterájtó]	Az intelligens csomagterájtó be-, illetve kikapcsolása. <b>További részletek az 5. fejezet „Intelligens csomagterájtó” című részében található.</b>

\* A rendelkezésre álló információk a gépkocsiba szerelt berendezések függvényében változhatnak.

### 5. Convenience [Kényelem]

Tételek	Magyarázat
Seat Easy Access [Ki- és beszállást segítő automatikus ülésmozgatás]	<ul style="list-style-type: none"> <li>• Off [Ki]: a ki- és beszállást segítő automatikus ülésmozgatás funkció kikapcsol.</li> <li>• Normal/Extended [Normál/meghosszabbított]: amikor leállítja a motort, a vezetőülés automatikusan kismértékben (Normal [normál]) vagy hosszabb úton (Extended [meghosszabbított]) elmozdul hátra, hogy kényelmesebbé tegye a be- vagy kiszállást.</li> </ul> <b>További részletekkel kapcsolatosan tanulmányozza a „Vezetőülés beállítási helyzet memória rendszer” című részt az 5. fejezetben.</b>
Rear Occupant Alert [Hátsó utas figyelmeztetés]	A hátsó utas jelenlétére figyelmeztető rendszer be-, illetve kikapcsolása. <b>További részletekkel kapcsolatosan tanulmányozza a „Hátsó utas jelenlétére figyelmeztető (ROA) rendszer” című részt az 5. fejezetben.</b>
Welcome Mirror/Light [Üdvözlő tükör/világítás]	<ul style="list-style-type: none"> <li>• On door unlock [Az ajtózár kireteszelésekor]: a külső visszapillantó tükrök kinyílnak, és az üdvözlő fény automatikusan felgyullad az ajtók kireteszelésekor.</li> <li>• On driver approach [A vezető közeledésekor]: a külső visszapillantó tükrök kinyílnak, és az üdvözlő fény automatikusan felgyullad, ha az intelligens kulcs birtokában közelednek a gépkocsizhoz.</li> </ul> <b>További részletek az 5 fejezet „Üdvözlő rendszer” című részében található.</b>
Wireless Charging System [Vezeték nélküli töltőrendszer]	Az első ülésben lévő vezeték nélküli töltőrendszer be-, illetve kikapcsolása. <b>További részletek az 5. fejezet „Vezeték nélküli mobiltelefon töltőrendszer” című részében található.</b>

Tételek	Magyarázat
Auto Rear Wiper [Automatikus hátsó ablaktörlő] (tolatáskor)	Az automatikus hátsó ablaktörlő funkció be-, illetve kikapcsolása. Ha a szélvédőtörlők működése közben kapcsolja a sebességváltót D (előremeneti) fokozatból R (hátramenet) állásba, akkor a hátsó ablaktörlő automatikusan működésbe lép. Amikor a sebességváltót R (hátramenet) állásból D (előremeneti) fokozatba kapcsolja, a hátsó ablaktörlő leáll.
Advanced Anti-Theft [Fejlett lopás elleni védelem]	A fejlett lopás elleni védelem funkció be-, illetve kikapcsolása.
Service Interval [Karbantartási intervallum]	<ul style="list-style-type: none"> <li>• Service Interval [Karbantartási intervallum] A karbantartási intervallum funkció be-, illetve kikapcsolása.</li> <li>• Adjust Interval [Intervallum beállítása] A karbantartási intervallum aktiválása esetén beállítható az időtartam és a távolság.</li> <li>• Reset [Visszaállítás] A karbantartási intervallum visszaállítása.</li> </ul>

\* A rendelkezésre álló információk a gépkocsiba szerelt berendezések függvényében változhatnak.

## 6. ECO vehicle [ECO gépkocsi]

Tételek	Magyarázat
Utility (különféle berendezések tartós üzemeltetésére szolgáló) üzemmód	<p>A Utility (különféle berendezések tartós üzemeltetésére szolgáló) üzemmód be-, illetve kikapcsolása.</p> <ul style="list-style-type: none"> <li>• Utility Mode [Különféle berendezések tartós üzemeltetésére szolgáló üzemmód]: ezzel az üzemmóddal használható a magasfeszültségű akkumulátorból származó elektromos áram (nem lehet közlekedni a gépkocsival). Hasznos lehet kempingezéskor stb.</li> </ul>
Green Zone EV Drive [Zöld terület EV vezetés]	<p>A zöld (környezetvédelmi) területen történő EV vezetés (elektromos meghajtással közlekedés) be-, illetve kikapcsolása.</p> <ul style="list-style-type: none"> <li>• Green Zone EV Drive [Zöld terület EV vezetés]: amikor a felhasználó kiválasztja a „Green Zone EV Drive” üzemmódot, akkor a környezet védelme érdekében a gépkocsi amikor csak lehet, EV üzemmódban működik (a térkép-információk alapján - iskolák környékén, parkok területén, zárt parkolóhelyeken stb.)</li> </ul>
Coasting Guide [Kigurulási segéd]	<ul style="list-style-type: none"> <li>• Enable Coasting Guide [A kigurulási segéd engedélyezése]: Be/ki A vezető figyelmeztetésére, amikor leveszi a lábát a gázpedálról, a navigációs rendszerből származó információk alapján.</li> <li>• Sound [Hangbeállítások] A kigurulást segítő funkció hangbeállítása.</li> </ul>
Start Coasting [Kigurulás megkezdése]	<ul style="list-style-type: none"> <li>- Early/Normal/Late [Korai/normál/késői] Az opciókat a kigurulás felugró ablak megjelenésekor kell kiválasztani.</li> </ul>
Eco Coasting [Eco kigurulás]	Az Eco kigurulási funkció be-, illetve kikapcsolása.

Tételek	Magyarázat
Lock Charging Cable [A töltőkábel reteszélése]	A töltőkábel reteszelési módjának beállítása. • While charging/Always/Do not lock [Töltés közben/mindig/nincs reteszelés]
AUX. BATTERY SAVER+ [A kiegészítő akkumulátor kímélő funkció]	A kiegészítő akkumulátort kímélő funkció bekapcsolása vagy kikapcsolása. Bekapcsolt állapotban a magasfeszültségű akkumulátor tölti a 12 V-os akkumulátort.

### 7. Units [Mértékegységek]

Tételek	Magyarázat
Speed Unit [A sebesség mértékegysége]	A sebesség mértékegységének (km/h, MPH) kiválasztása
Temperature Unit [Hőmérséklet mértékegység]	A hőmérséklet mértékegységének kiválasztása (°C, °F).
Fuel Economy Unit [Üzemanyag-fogyasztás mértékegysége]	Az üzemanyag-fogyasztás mértékegységének kiválasztása (km/l, l/100 km, MPG)
Tire Pressure Unit [Gumiabroncs légnyomás mértékegysége]	A gumiabroncs légnyomás mértékegységének kiválasztása (psi, kPa, bar).

### 8. Language [Nyelv] (egyes változatoknál)

Tételek	Magyarázat
Language [Nyelv]	Válassza ki a nyelvet.

### 9. Reset [Visszaállítás]

Tételek	Magyarázat
Reset [Visszaállítás]	Visszaállíthatók a User Settings [Felhasználói beállítások] üzemmód menüi. A nyelv és a karbantartási intervallum kivételével a „User Settings” [Felhasználói beállítások] összes menüpontja a gyári alaphelyzetbe áll vissza.

✱ A rendelkezésre álló információk a gépkocsiba szerelt berendezések függvényében változhatnak.

## Fedélzeti számítógép (4,2") – hibrid gépkocsi

A fedélzeti számítógép egy mikroszámítógép által vezérelt vezetői információs rendszer, amely a vezetéssel kapcsolatos információkat jeleníti meg.

### Információ

Egyes, a fedélzeti számítógépben tárolt, vezetéssel kapcsolatos információk (például az Average Vehicle Speed [A gépkocsi átlagos sebessége]) lenullázódnak, ha az akkumulátort lekötik.

### Fedélzeti számítógép üzemmódok

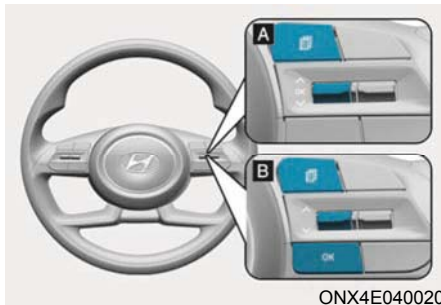
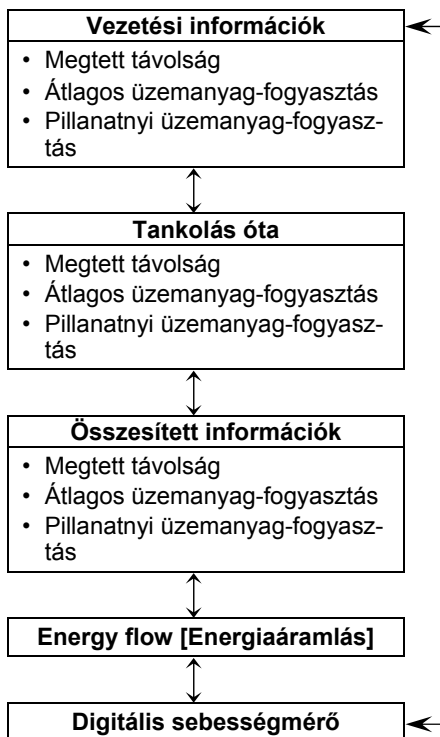

ONX4E040020

A fedélzeti számítógép üzemmódjának megváltoztatásához nyomja meg a kormánykeréken lévő „ $\triangleleft$ ”, „ $\triangleright$ ” kapcsolót.

- **Manuális nullázás**  
Az átlagos üzemanyag-fogyasztás manuális lenullázásához 1 másodpercnél hosszabb időre nyomja meg a kormánykeréken lévő OK gombot, amikor a kijelzőn az átlagos üzemanyag-fogyasztás értéke látható.
- **Automatikus nullázás**  
Az átlagos üzemanyag-fogyasztás automatikus lenullázásához a műszercsoport kijelzőjén a „Settings” [Beállítások] menüben válassza ki az „After Ignition” [A gyújtás kikapcsolása után] vagy az „After Refueling” [Tankolás után] menüpontok egyikét.
  - After Ignition [A gyújtás kikapcsolása után]: az átlagfogyasztás automatikusan lenullázódik, ha a motor leállítását követően 3 perc vagy annál hosszabb idő eltelik.
  - After Refueling [Tankolás után]: az átlagos üzemanyag-fogyasztás automatikusan lenullázódik, amikor 6 liter vagy annál több üzemanyag betöltését követően a gépkocsi sebessége túllépi az 1 km/h-t.

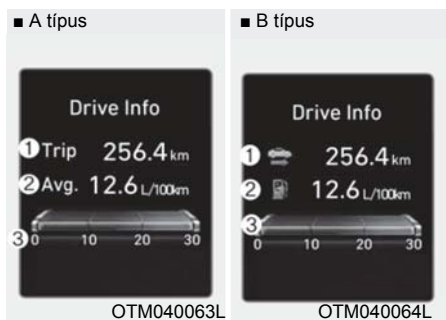

### Drive info [Vezetési információk]

A napi kilométer-számláló (1), az átlagos üzemanyag-fogyasztás (2) és a pillanatnyi üzemanyag-fogyasztás (3) kerül kijelzésre.

Az információ minden egyes gyújtásbekapcsolási ciklusban kiszámításra kerül. Mindazonáltal a vezetési információk képernyő lenullázódik, ha a motor leállítását követően 3 perc vagy annál hosszabb idő eltelik.

A napi kilométer-számláló manuális lenullázásához 1 másodpercnél hosszabb időre nyomja meg a kormánykeréken lévő OK gombot, amikor a kijelzőn a Drive Info [Vezetési információk] képernyő látható.

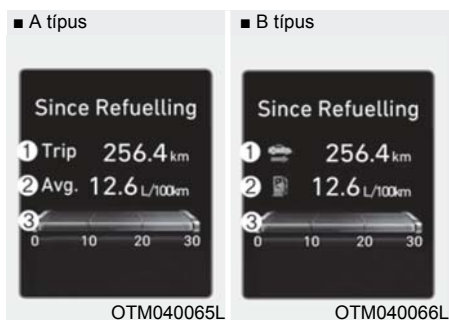

### Since refuel(l)ing [Tankolás óta]

A gépkocsi megtankolása utáni napi kilométer-számláló (1), átlagos üzemanyag-fogyasztás (2) és a pillanatnyi üzemanyag-fogyasztás (3) kijelzése.

A napi kilométer-számláló manuális lenullázásához 1 másodpercnél hosszabb időre nyomja meg a kormánykeréken lévő OK gombot, amikor a kijelzőn a Since Refueling [Tankolás óta] képernyő látható.

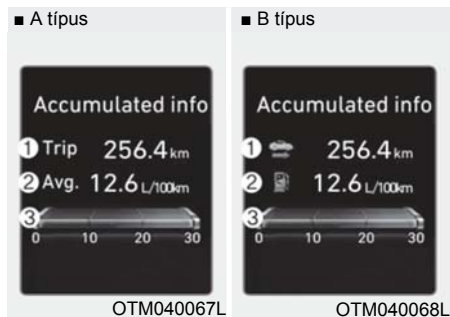

### Accumulated info [Összesített információk]

Az összesített napi kilométer-számláló (1), az átlagos üzemanyag-fogyasztás (2) és a pillanatnyi üzemanyag-fogyasztás (3) kerül kijelzésre.

Az információ az utolsó lenullázástól kezdve kerül kiszámításra.

A napi kilométer-számláló manuális lenullázásához 1 másodpercnél hosszabb időre nyomja meg a kormánykeréken lévő OK gombot, amikor a kijelzőn az Accumulated Info [Összesített információk] képernyő látható.

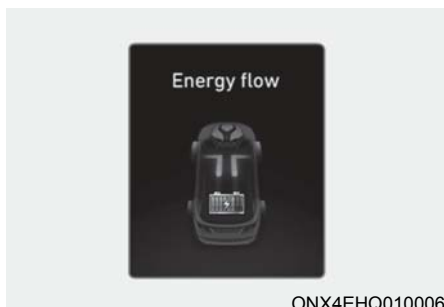

ONX4EHQ010006

### Energy flow [Energiaáramlás]

A hibrid rendszer a különféle működési módokban folyó energiaáramlásról tájékoztatja a vezetőt. Menet közben a pillanatnyi energiaáramlás 11 módja határozható meg.

**További részletekért tanulmányozza az 1. fejezet „Hibrid rendszer” című részét.**



OTM040045

### Digitális sebességmérő

A digitális sebességmérő a gépkocsi sebességét mutatja.

## Fedélzeti számítógép (10,25") – hibrid gépkocsi

A fedélzeti számítógép egy mikroszámítógép által vezérelt vezetői információs rendszer, amely a vezetéssel kapcsolatos információkat jeleníti meg.

### Információ

Egyes, a fedélzeti számítógépben tárolt, vezetéssel kapcsolatos információk (például az Average Vehicle Speed [A gépkocsi átlagos sebessége]) lenulázódnak, ha az akkumulátort lekötik.

### Fedélzeti számítógép üzemmódok

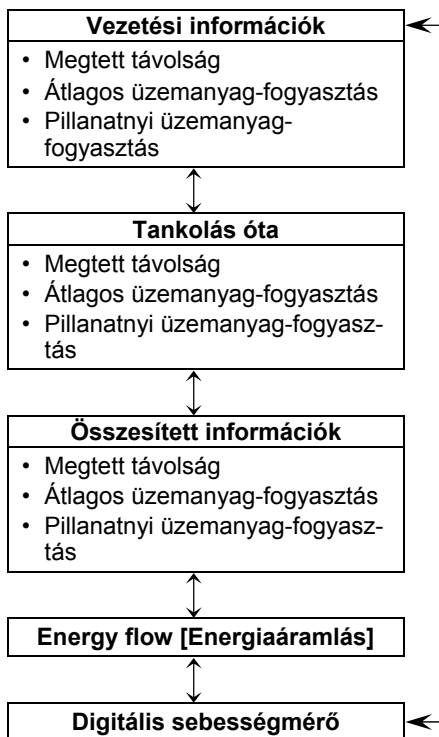

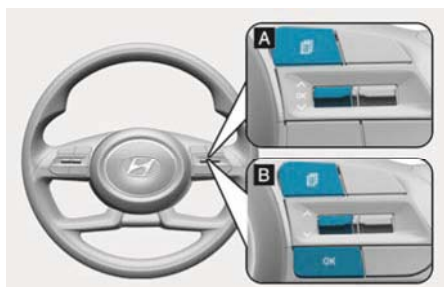

ONX4E040020

A fedélzeti számítógép üzemmódjának megváltoztatásához nyomja meg a kormánykeréken lévő „∧, ∨” kapcsolót.

- **Manuális nullázás**

Az átlagos üzemanyag-fogyasztás manuális lenullázásához 1 másodpercnél hosszabb időre nyomja meg a kormánykeréken lévő OK gombot, amikor a kijelzőn az átlagos üzemanyag-fogyasztás értéke látható.

- **Automatikus nullázás**

Az átlagos üzemanyag-fogyasztás automatikus lenullázásához a műszercsoport kijelzőjén a „Settings” [Beállítások] menüben válassza ki az „After Ignition” [A gyújtás kikapcsolása után] vagy az „After Refueling” [Tankolás után] menüpontok egyikét.

- **After Ignition** [A gyújtás kikapcsolása után]: az átlagfogyasztás automatikusan lenullázódik, ha a motor leállítását követően 3 perc vagy annál hosszabb idő eltelik.

- **After Refueling** [Tankolás után]: az átlagos üzemanyag-fogyasztás automatikusan lenullázódik, amikor 6 liter vagy annál több üzemanyag betöltését követően a gépkocsi sebessége túllépi az 1 km/h-t.

\* A 10,25” méretű műszercsoportnál az üzemanyag-fogyasztást a műszercsoport alján, a középső részén tudja el-lenőrizni.

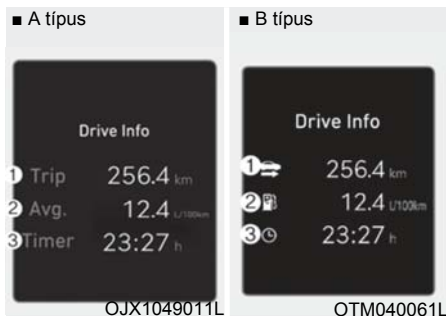

### Drive info [Vezetési információk]

A napi kilométer-számláló (1), az átlagos üzemanyag-fogyasztás (2) és a teljes utazási idő (3) kerül kijelzésre.

Az információ minden egyes gyújtásbekapcsolási ciklusban kiszámításra kerül. Mindazonáltal a vezetési információk képernyő lenullázódik, ha a motor leállítását követően 3 perc vagy annál hosszabb idő eltelik.

A napi kilométer-számláló manuális lenullázásához 1 másodpercnél hosszabb időre nyomja meg a kormánykeréken lévő OK gombot, amikor a kijelzőn a Drive Info [Vezetési információk] képernyő látható.

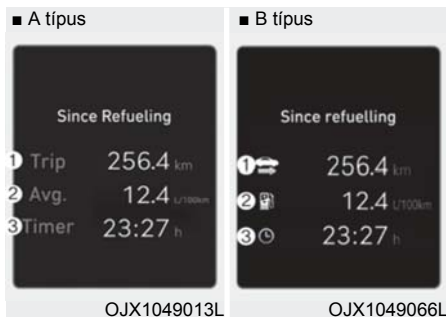

### Since refuel(ing) [Tankolás óta]

A gépkocsi megtankolása utáni napi kilométer-számláló (1), átlagos üzemanyag-fogyasztás (2) és teljes utazási idő (3) kijelzése.

A napi kilométer-számláló manuális lenullázásához 1 másodpercnél hosszabb időre nyomja meg a kormánykeréken lévő OK gombot, amikor a kijelzőn a Since Refueling [Tankolás óta] képernyő látható.

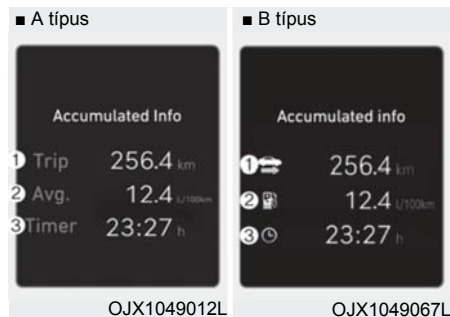

#### Accumulated info [Összesített információk]

Az összesített napi kilométer-számláló (1), az átlagos üzemanyag-fogyasztás (2) és a teljes utazási idő (3) kerül kijelzésre. Az információ az utolsó lenullázástól kezdve kerül kiszámításra.

A napi kilométer-számláló manuális lenullázásához 1 másodpercnél hosszabb időre nyomja meg a kormánykeréken lévő OK gombot, amikor a kijelzőn az Accumulated Info [Összesített információk] képernyő látható.

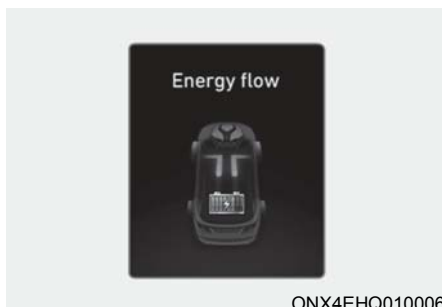

ONX4EHQ010006

#### Energy flow [Energiaáramlás]

A hibrid rendszer a különféle működési módokban folyó energiaáramlásról tájékoztatja a vezetőt. Menet közben a pillanatnyi energiaáramlás 11 módja határozható meg.

**További részletekért tanulmányozza az 1. fejezet „Hibrid rendszer” című részét.**

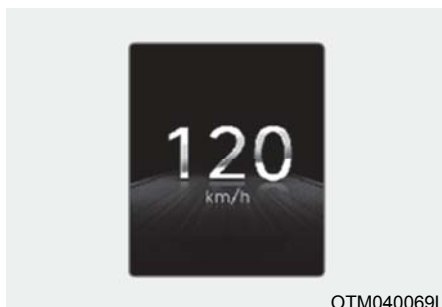

OTM040069L

#### Digitális sebességmérő

A digitális sebességmérő a gépkocsi sebességét mutatja.



## Fedélzeti számítógép (4,2") – plug-in hibrid gépkocsi

A fedélzeti számítógép egy mikroszámítógép által vezérelt vezetői információs rendszer, amely a vezetéssel kapcsolatos információkat jeleníti meg.

### Információ

Egyes, a fedélzeti számítógépben tárolt, vezetéssel kapcsolatos információk (például az Average Vehicle Speed [A gépkocsi átlagos sebessége]) lenulázódnak, ha az akkumulátort lekötik.

### Fedélzeti számítógép üzemmódok

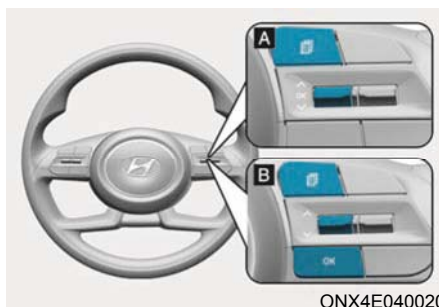
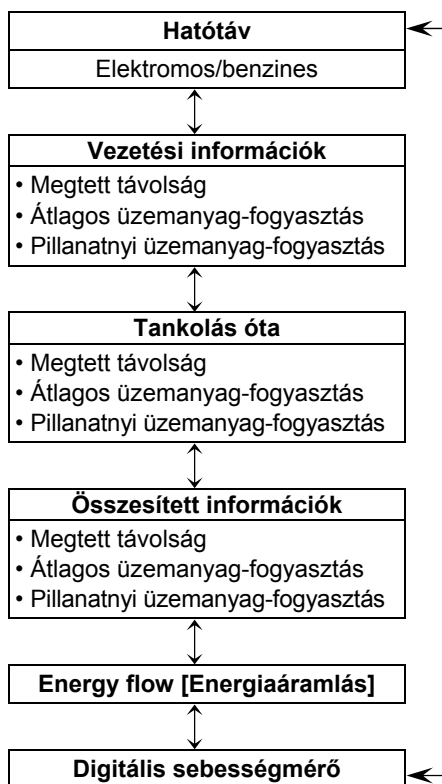

A fedélzeti számítógép üzemmódjának megváltoztatásához nyomja meg a kormánykeréken lévő „^, v” kapcsolót.

- **Manuális nullázás**  
Az átlagos üzemanyag-fogyasztás manuális lenullázásához 1 másodpercnél hosszabb időre nyomja meg a kormánykeréken lévő OK gombot, amikor a kijelzőn az átlagos üzemanyag-fogyasztás értéke látható.
- **Automatikus nullázás**  
Az átlagos üzemanyag-fogyasztás automatikus lenullázásához a műszercsoport kijelzőjén a „Settings” [Beállítások] menüben válassza ki az „After Ignition” [A gyújtás kikapcsolása után] vagy az „After Refueling” [Tankolás után] menüpontok egyikét.
  - After Ignition [A gyújtás kikapcsolása után]: az átlagfogyasztás automatikusan lenullázódik, ha a motor leállítását követően 3 perc vagy annál hosszabb idő eltelik.
  - After Refueling [Tankolás után]: az átlagos üzemanyag-fogyasztás automatikusan lenullázódik, amikor 6 liter vagy annál több üzemanyag betöltését követően a gépkocsi sebessége túllépi az 1 km/h-t.

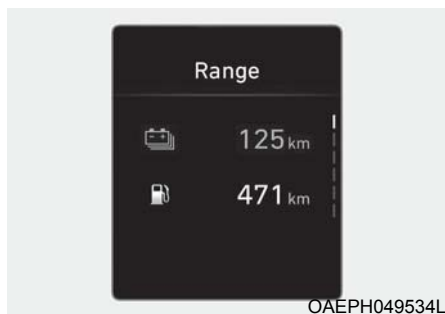

OAEPH049534L

### Range [Hatótávolság]

A hatótáv a tartályban lévő üzemanyag-mennyiséggel (benzin) és a magasfeszültségű (hibrid) akkumulátorral (elektromos) megtehető becsült távolságot mutatja.

Amikor a becsült távolság 1 km alatt van, a fedélzeti számítógép kijelzőjén a „---” jelzés látható a hatótáv helyén.

### Információ

- Ha a gépkocsi nincs vízszintes helyzetben, vagy ha az akkumulátort leköötték, előfordulhat, hogy a hatótáv funkció nem működik megfelelően.
- A hatótáv egy becsült érték, amelytől a ténylegesen megtehető távolság eltérhet.
- A fedélzeti számítógép nem érzékeli a betöltött üzemanyagot, ha kevesebb mint 6 litert töltenek az üzemanyag-tartályba.
- A hatótáv értéke jelentősen eltérhet a vezetési feltételek, a vezetési szokások és a gépkocsi állapotának függvényében.

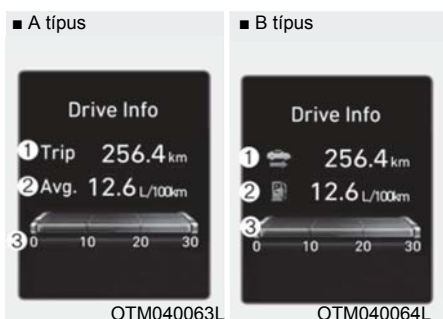

OTM040063L

OTM040064L

### Drive info [Vezetési információk]

A napi kilométer-számláló (1), az átlagos üzemanyag-fogyasztás (2) és a pillanatnyi üzemanyag-fogyasztás (3) kerül kijelzésre.

Az információ minden egyes gyújtásbekapcsolási ciklusban kiszámításra kerül. Mindazonáltal a vezetési információk képernyő leullázódik, ha a motor leállítását követően 3 perc vagy annál hosszabb idő eltelik.

A napi kilométer-számláló manuális lenullázásához 1 másodpercnél hosszabb időre nyomja meg a kormánykeréken lévő OK gombot, amikor a kijelzőn a Drive Info [Vezetési információk] képernyő látható.

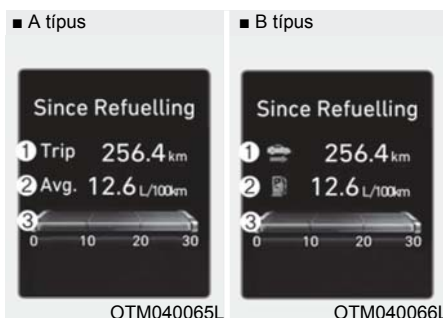

OTM040065L

OTM040066L

### Since refuel(l)ing [Tankolás óta]

A gépkocsi megtankolása utáni napi kilométer-számláló (1), átlagos üzemanyag-fogyasztás (2) és a pillanatnyi üzemanyag-fogyasztás (3) kijelzése.

A napi kilométer-számláló manuális lenullázásához 1 másodpercnél hosszabb időre nyomja meg a kormánykeréken lévő OK gombot, amikor a kijelzőn a Since Refueling [Tankolás óta] képernyő látható.

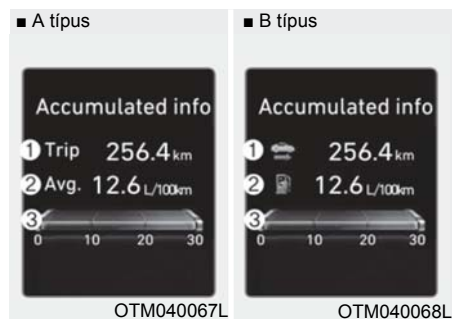

### Accumulated info [Összesített információk]

Az összesített napi kilométer-számláló (1), az átlagos üzemanyag-fogyasztás (2) és a pillanatnyi üzemanyag-fogyasztás (3) kerül kijelzésre.

Az információ az utolsó lenullázástól kezdve kerül kiszámításra.

A napi kilométer-számláló manuális lenullázásához 1 másodpercnél hosszabb időre nyomja meg a kormánykeréken lévő OK gombot, amikor a kijelzőn az Accumulated Info [Összesített információk] képernyő látható.

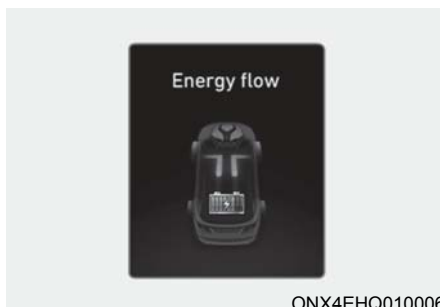

### Energy flow [Energiaáramlás]

A hibrid rendszer a különféle működési módokban folyó energiaáramlásról tájékoztatja a vezetőt. Menet közben a pillanatnyi energiaáramlás 11 módja határozható meg.

**További részletekért tanulmányozza az 1. fejezet „Hibrid rendszer” című részét.**



### Digitális sebességmérő

A digitális sebességmérő a gépkocsi sebességét mutatja.

## Fedélzeti számítógép (10,25") – plug-in hibrid gépkocsi

A fedélzeti számítógép egy mikroszámítógép által vezérelt vezetői információs rendszer, amely a vezetéssel kapcsolatos információkat jeleníti meg.

### Információ

Egyes, a fedélzeti számítógépben tárolt, vezetéssel kapcsolatos információk (például az Average Vehicle Speed [A gépkocsi átlagos sebessége]) lenulázódnak, ha az akkumulátort lekötik.

### Fedélzeti számítógép üzemmódok

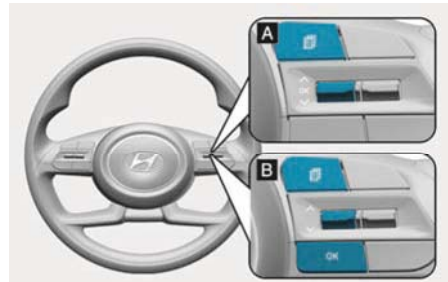
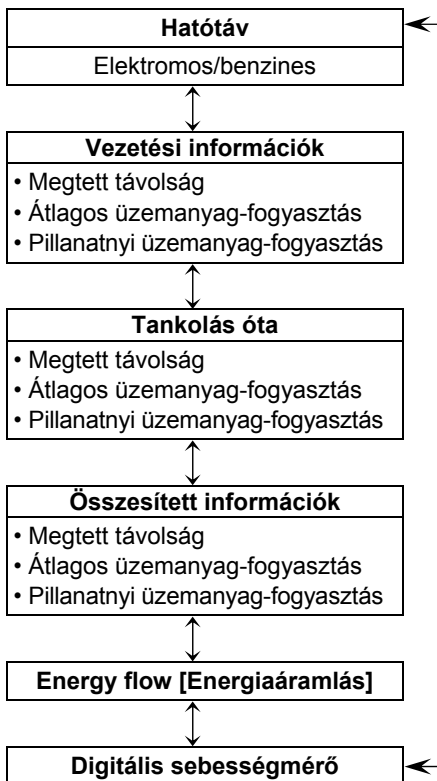

ONX4E040020

A fedélzeti számítógép üzemmódjának megváltoztatásához nyomja meg a kormánykeréken lévő „^, v” kapcsolót.

- **Manuális nullázás**  
Az átlagos üzemanyag-fogyasztás manuális lenullázásához 1 másodpercnél hosszabb időre nyomja meg a kormánykeréken lévő OK gombot, amikor a kijelzőn az átlagos üzemanyag-fogyasztás értéke látható.
  - **Automatikus nullázás**  
Az átlagos üzemanyag-fogyasztás automatikus lenullázásához a műszercsoport kijelzőjén a „Settings” [Beállítások] menüben válassza ki az „After Ignition” [A gyújtás kikapcsolása után] vagy az „After Refueling” [Tankolás után] menüpontok egyikét.
    - After Ignition [A gyújtás kikapcsolása után]: az átlagfogyasztás automatikusan lenullázódik, ha a motor leállítását követően 3 perc vagy annál hosszabb idő eltelik.
    - After Refueling [Tankolás után]: az átlagos üzemanyag-fogyasztás automatikusan lenullázódik, amikor 6 liter vagy annál több üzemanyag betöltését követően a gépkocsi sebessége túllépi az 1 km/h-t.
- \* A 10,25" méretű műszercsoportnál az üzemanyag-fogyasztást a műszercsoport alján, a középső részén tudja ellenőrizni.

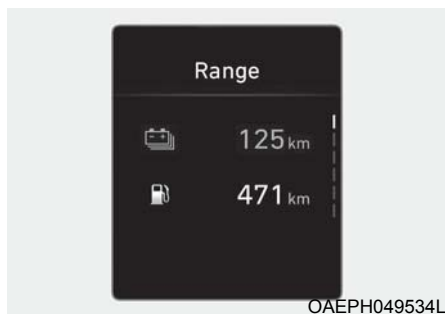

### Range [Hatótávolság]

A hatótáv a tartályban lévő üzemanyag-mennyiséggel (benzin) és a magasfeszültségű (hibrid) akkumulátorral (elektromos) megtehető becsült távolságot mutatja.

Amikor a becsült távolság 1 km alatt van, a fedélzeti számítógép kijelzőjén a „---” jelzés látható a hatótáv helyén.

### **i** Információ

- Ha a gépkocsi nincs vízszintes helyzetben, vagy ha az akkumulátort leköötték, előfordulhat, hogy a hatótáv funkció nem működik megfelelően.
- A hatótáv egy becsült érték, amelytől a ténylegesen megtehető távolság eltérhet.
- A fedélzeti számítógép nem érzékeli a betöltött üzemanyagot, ha kevesebb mint 6 litert töltenek az üzemanyag-tartályba.
- A hatótáv értéke jelentősen eltérhet a vezetési feltételek, a vezetési szokások és a gépkocsi állapotának függvényében.

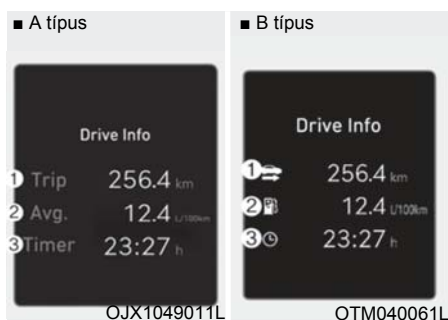

### Drive info [Vezetési információk]

A napi kilométer-számláló (1), az átlagos üzemanyag-fogyasztás (2) és a teljes utazási idő (3) kerül kijelzésre.

Az információ minden egyes gyújtásbekapcsolási ciklusban kiszámításra kerül. Mindazonáltal a vezetési információk képernyő lenullázódik, ha a motor leállítását követően 3 perc vagy annál hosszabb idő eltelik.

A napi kilométer-számláló manuális lenullázásához 1 másodpercnél hosszabb időre nyomja meg a kormánykeréken lévő OK gombot, amikor a kijelzőn a Drive Info [Vezetési információk] képernyő látható.

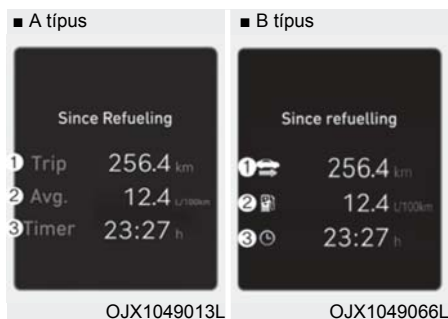

### Since refuel(l)ing [Tankolás óta]

A gépkocsi megtankolása utáni napi kilométer-számláló (1), átlagos üzemanyag-fogyasztás (2) és teljes utazási idő (3) kijelzése.

A napi kilométer-számláló manuális lenullázásához 1 másodpercnél hosszabb időre nyomja meg a kormánykeréken lévő OK gombot, amikor a kijelzőn a Since Refueling [Tankolás óta] képernyő látható.

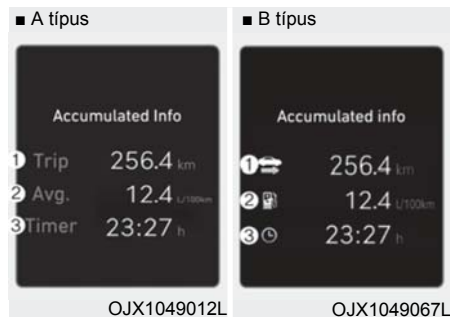

#### Accumulated info [Összesített információk]

Az összesített napi kilométer-számláló (1), az átlagos üzemanyag-fogyasztás (2) és a teljes utazási idő (3) kerül kijelzésre. Az információ az utolsó lenullázástól kezdve kerül kiszámításra.

A napi kilométer-számláló manuális lenullázásához 1 másodpercnél hosszabb időre nyomja meg a kormánykeréken lévő OK gombot, amikor a kijelzőn az Accumulated Info [Összesített információk] képernyő látható.

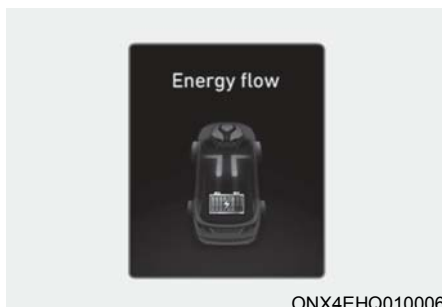

ONX4EHQ010006

#### Energy flow [Energiaáramlás]

A hibrid rendszer a különféle működési módokban folyó energiaáramlásról tájékoztatja a vezetőt. Menet közben a pillanatnyi energiaáramlás 11 módja határozható meg.

**További részletekért tanulmányozza az 1. fejezet „Hibrid rendszer” című részét.**

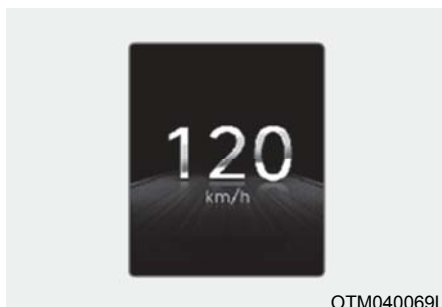

OTM040069L

#### Digitális sebességmérő

A digitális sebességmérő a gépkocsi sebességét mutatja.

## GÉPKOCSI BEÁLLÍTÁSOK (INFORMÁCIÓS-SZÓRAKOZTATÓ RENDSZER) (EGYES VÁLTOZATOKNÁL)



Az információs-szórakoztató rendszer gépkocsi beállítások menüpontja számos opciót kínál a felhasználónak az ajtózáras/nyitás, kényelmi funkciók, vezetőt segítő beállítások stb. terén.

### Gépkocsi beállítások menü

- Driver Assistance [Vezető segítése]
- Cluster [Műszercsoport]
- Climate [Légkondicionáló berendezés]
- Seat [Ülés]
- Lights [Világítás]
- Door [Ajtó]
- Convenience [Kényelem]

A rendelkezésre álló információk a gépkocsiba szerelt berendezések függvényében változhatnak.



### VIGYÁZAT

A gépkocsi beállítások menüben menet közben ne végezzen beállítást vagy bármilyen beavatkozást. Ez elvonhatja a vezető figyelmét, ami balesethez vezethet.

### A gépkocsi beállítása



1. Nyomja meg a SETUP [Beállítás] gombot az információs-szórakoztató rendszer központi egységén.



2. Válassza ki a Vehicle [Gépkocsi] menüpontot, és módosítsa a funkciók beállítását.

**Bővebb információért tanulmányozza az információs-szórakoztató rendszerre vonatkozó különálló kezelési útmutatót.**

# 5. Kényelmi funkciók

Bejutás a gépkocsiba .....	5-4
Távvezérlős kulcs.....	5-4
Intelligens kulcs .....	5-7
Indításgátló rendszer.....	5-12
Ajtózárak.....	5-13
Az ajtózárak működtetése kívülről .....	5-13
Az ajtózárak működtetése a gépkocsi belső teréből.....	5-15
Zárreteszelés (deadlock).....	5-17
Automatikus ajtózáró/-nyitó funkciók .....	5-17
Gyermekebiztonsági záras hátsó ajtók.....	5-17
Riasztóberendezés.....	5-18
Integrált memória rendszer .....	5-19
Beállítási helyzetek tárolása.....	5-19
A tárolt helyzetek előhívása .....	5-20
A rendszer nullázása.....	5-20
Beszállást segítő funkció.....	5-21
Kormánykerék .....	5-22
Elektromos szervokormány (EPS).....	5-22
Állítható magasságú / tengelyirányú helyzetű kormánykerék.....	5-23
Kormánykerékfűtés .....	5-23
Kürt.....	5-24
Visszapillantó tükrök.....	5-25
Belső visszapillantó tükör .....	5-25
Külső visszapillantó tükrök.....	5-26
Ablakok .....	5-29
Elektromos ablakmozgatás.....	5-31
Panoráma napfénytető .....	5-34
Napellenző .....	5-35
A napfénytető csúsztatása.....	5-35
A napfénytető billentése .....	5-36
A napfénytető becsukása.....	5-36
A napfénytető alapbeállítása .....	5-37
Nyitott napfénytetőre figyelmeztetés.....	5-38



Külső egységek.....	5-39
Motorháztető .....	5-39
Csomagtérajtó .....	5-40
Motoros működtetésű csomagtérajtó .....	5-42
Intelligens csomagtérajtó .....	5-48
Üzemanyagöltő-nyílás ajtó - hibrid gépkocsi .....	5-50
Üzemanyagöltő-nyílás ajtó - plug-in hibrid gépkocsi .....	5-53
Világítás .....	5-57
Külső világítás .....	5-57
Távolsági fényszóró asszisztens (HBA) .....	5-63
A rendszer beállításai .....	5-63
A rendszer működése .....	5-64
A rendszer rendellenes működése és korlátai .....	5-65
Belső világítás.....	5-66
A belső világítás automatikus kikapcsolása .....	5-66
Első lámpatestek .....	5-66
Hátsó lámpatestek .....	5-67
Piperetűkör-világítás .....	5-67
Kesztyűtartó-világítás lámpatest.....	5-67
Csomagtér-világítás lámpatest .....	5-68
Üdvözlő rendszer .....	5-68
Ablaktörlő és -mosó berendezés.....	5-70
Szélvédőtörlő .....	5-71
Szélvédőmosó berendezés .....	5-72
Hátsó ablaktörlő és -mosó .....	5-73
Automatikus légkondicionáló berendezés .....	5-74
Automatikus fűtés és légkondicionálás.....	5-76
Manuális fűtés és légkondicionálás.....	5-77
Multi Air üzemmód .....	5-84
A rendszer működése .....	5-85
A rendszer karbantartása .....	5-87
Szélvédő jég- és páramentesítése .....	5-90
Automatikus légkondicionáló berendezés.....	5-90
Automatikus páramentesítő rendszer (csak automatikus működésű légkondicionáló berendezés esetén).....	5-91
Hátsó ablak jég- és páramentesítése .....	5-92

# 5. Kényelmi funkciók

Légkondicionáló berendezés kiegészítő funkciók .....	5-92
Automatikus páramentesítő rendszer .....	5-92
A páratartalmat automatikusan csökkentő funkció .....	5-93
Belső levegő keringtetés az ablakmosó berendezés használata közben...	5-94
Napfénytető belső levegő keringtetés .....	5-94
Automatikus komfort vezérlés (a vezetőlésnél) .....	5-94
Tárolórekeszek .....	5-95
Középkonzol tárolórekesz .....	5-95
Kesztyűtartó .....	5-95
Csomagtér tálca .....	5-96
Belső felszerelések .....	5-97
Pohártartó .....	5-97
Hamutartó .....	5-98
Napellenző .....	5-98
Elektromos csatlakozóaljzat .....	5-99
USB-töltő .....	5-100
Vezeték nélküli okostelefon-töltő rendszer .....	5-100
Óra .....	5-103
Ruhaakasztó .....	5-103
Padlószőnyeg rögzítési pont(ok) .....	5-103
Oldalsó napellenző függöny .....	5-104
Poggyásrögzítő háló tartó .....	5-105
Csomagtartó takaróroló .....	5-105
Külső egységek .....	5-108
Tetősin .....	5-108
Információs-szórakoztató rendszer .....	5-109
USB-csatlakozó .....	5-109
Antenna .....	5-109
Kezelőszervek a kormánykeréken .....	5-109
Információs-szórakoztató rendszer .....	5-110
Hangfelismerés .....	5-110
Bluetooth® vezeték nélküli technológia .....	5-111
A gépkocsi rádiójának működése .....	5-111

## BEJUTÁS A GÉPKOCSIBA

### Távvezérlős kulcs (egyres változatoknál)



Az Ön HYUNDAI gépkocsija távvezérlős kulccsal rendelkezik, amellyel bezárhatja vagy kinyithatja a vezető és utas oldali ajtókat vagy a csomagterajtót.

1. Az ajtók zárása
2. Az ajtók nyitása
3. A csomagterajtó nyitása

### Zárás

Zárás:

1. Csupkja be az összes ajtót, a motorház-tetőt és a csomagterajtót.
2. Nyomja meg a távvezérlős kulcon lévő ajtózáró gombot (1).
3. Az ajtók bezáródnak. Az irányjelző lámpák felvillannak. Továbbá a külső visszapillantó tükör becsukódik, ha az LCD kijelző „User Settings” [Felhasználói beállítások] menüjében a Convenience [Kényelem], majd a Welcome mirror/light [Üdvözlő tükör/világítás], végül az On door unlock [Az ajtózárási nyitásakor] menüpont kijelölésre kerül. **További részletek az 4. fejezetnek az „LCD kijelző” című részében találhatók.**
4. A gépkocsi belsejében lévő ajtózárási gomb helyzetének ellenőrzésével győződjön meg arról, hogy az ajtók reteszelve megtörtént-e.

### VIGYÁZAT

Ne hagyja a kulcsokat a gépkocsiban felügyelet nélküli gyermekkel együtt. Egy felügyelet nélküli hagyott gyermek behelyezheti a kulcsot a gyújtáskapcsolóba, és működtetheti az elektromos ablakokat, egyéb egységeket kapcsolhat be, vagy még akár a gépkocsit is mozgásba hozhatja, ami súlyos vagy halálos sérülést okozhat.

### Nyitás

Nyitás:

1. Nyomja meg a távvezérlős kulcon lévő ajtónyitó gombot (2).
2. Az ajtók kinyílnak. Az irányjelző lámpák kétszer felvillannak. Továbbá a külső visszapillantó tükör kinyílik, ha az LCD kijelző „User Settings” [Felhasználói beállítások] menüjében a Convenience [Kényelem], majd a Welcome mirror/light [Üdvözlő tükör/világítás], végül az On door unlock [Az ajtózárási nyitásakor] menüpont kijelölésre kerül. **További részletek a 4. fejezetnek az „LCD kijelző” című részében találhatók.**

### Információ

Az ajtók kireteszelése után 30 másodperccel az ajtók automatikusan visszazáródnak, ha nem nyitják ki valamilyen ajtót.

### A csomagterajtó nyitása

Nyitás:

1. Egy másodpercnél hosszabb időre nyomja meg a távvezérlős kulcon a csomagterajtó nyitó gombot (3).
2. Az irányjelző lámpák kétszer felvillannak. Amint a csomagterajtót kinyitja, majd becsukja, a csomagterajtó zárszerkezete automatikusan reteszeltedik.

## **i** Információ

- A csomagtérajtó kireteszelése után a csomagtérajtó automatikusan reteszelődik.
- A gombra írt „HOLD” [nyomva tartani] felirat arról tájékoztat, hogy a gombot egy másodpercnél hosszabb ideig nyomva kell tartani.

## Indítás

További információkat az 6. fejezetben, a „Kulcsos gyújtáskapcsoló” részben talál.

### MEGJEGYZÉS

A távvezérlős kulcs sérülésének elkerülése érdekében:

- Tartsa távol a távvezérlős kulcsot víztől, illetve bármilyen egyéb folyadéktól és hőforrástól, tűztől. Ha a távvezérlős kulcs belseje bepárasodik (italoktól vagy nedvességtől) vagy felmelegszik, előfordulhat a belső áramkör rendellenes működése, ami a gépkocsi garanciájának megszűnését eredményezi.
- Ne ejtse le és ne ütögesse a távvezérlős kulcsot.
- Óvja a távvezérlős kulcsot a különösen magas hőmérséklettől.

## Mechanikus kulcs

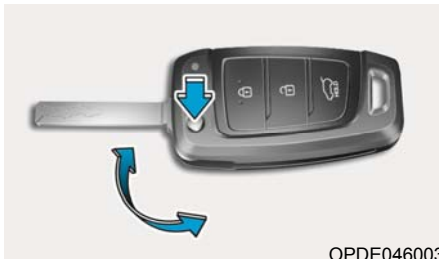

OPDE046003

Ha a távvezérlős kulcs nem a megszokott módon működik, az ajtókat hagyományos módon, a mechanikus kulccsal tudja nyitni és zárni.

A kulcs kihajtásához nyomja meg a kioldógombot, és a kulcs automatikusan kinyílik.

A kulcs becsukásához kézzel hajtsa be a kulcstollat, miközben nyomva tartja a kioldógombot.

### MEGJEGYZÉS

**Ne hajtsa be a kulcstollat a kioldógomb megnyomása nélkül. Ez a kulcs károsodását okozhatja.**

## A távvezérlős kulcs elővigyázatossági előírásai

A távvezérlős kulcs nem fog működni, ha az alábbiak közül valamelyik körülmény fennáll:

- A kulcs a gyújtáskapcsolóban van.
- Túllépte a működési távolság határát (kb. 10 m).
- A távvezérlős kulcsban levő elem lemerült.
- Más gépkocsik vagy egyéb tárgyak leárnyékolják a jelet.
- Túl alacsony a hőmérséklet.
- A távvezérlős kulcs közelében rádiójel kibocsátó forrás, mint például rádióadóállomás vagy repülőter található, és az interferencia gátolja a távvezérlős kulcs normál működését.

Ha a távvezérlős kulcs nem megfelelően működik, az ajtókat hagyományos módon, a mechanikus kulccsal nyissa és zárja. Ha bármilyen rendellenességet tapasztal a távvezérlős kulcs működésével kapcsolatban, azt tanácsoljuk, hogy keressen fel egy hivatalos HYUNDAI márkaszervizt.

Ha a távvezérlős kulcs nagyon közel van a mobiltelefonjához, a kulcsból érkező jellet megzavarhatja a mobiltelefon normál működése során kibocsátott rádióhullámok. Ez különösen akkor fontos, amikor a telefon aktív, például telefonhívás kezdeményezése, bejövő hívás fogadása, szöveges üzenet és/vagy e-mailek küldése/fogadása van folyamatban. Ne helyezze a távvezérlős kulcsot és a mobiltelefonját ugyanarra a helyre, és mindig próbáljon megfelelő távolságot tartani a két készülék között.

### Információ

Olyan módosítások, amelyeket nem hagyott kifejezetten jóvá a megfelelőségért felelős fél, érvényteleníthetik a felhasználónak a berendezés működtetéséhez való jogát. Amennyiben a keyless entry rendszer működésképtelensége a megfelelőségért felelős fél kifejezett jóváhagyásával nem rendelkező átalakításokra vagy módosításokra vezethető vissza, akkor erre a meghibásodásra nem vonatkozik a gépkocsi gyártója által biztosított garancia.

### MEGJEGYZÉS

Tartsa távol a távvezérlős kulcsot az olyan elektromágneses anyagoktól, amelyek megzavarhatják vagy árnyékolhatják a kulcshoz érkező elektromágneses hullámokat.

## Az elem cseréje



Elem típusa: CR2032

1. A résbe illesszen egy vékony szerszámot, és óvatosan feszítse szét a fedél középső részét.
2. Távolítsa el a régi elemet, és helyezze be az új elemet. Ellenőrizze az elem megfelelő elhelyezését.
3. Szerelje vissza a távvezérlős kulcs hátsó fedelét.

Ha azt feltételezi, hogy a távvezérlős kulcs károsodást szenvedhetett, vagy úgy gondolja, hogy a távvezérlős kulcs nem működik megfelelően, azt tanácsoljuk, hogy keressen fel egy hivatalos HYUNDAI márkaszervizt.

### Információ



A helytelenül kezelt akkumulátor és elem károsíthatja a környezetet és az egészséget. A hulladék akkumulátort és elemeket mindig annak az országnak a törvényi előírásai szerint kezelje, ahol éppen tartózkodik.

## Intelligens kulcs (egyes változatoknál)

### ■ A típus



OTM050228L

### ■ B típus



OTM050221L

### ■ C típus



OTM050229L

Az Ön HYUNDAI gépkocsija intelligens kulccsal rendelkezik, amellyel bezárhatja vagy kinyithatja az ajtókat (és a csomagteréajtót), továbbá be is indíthatja a motort akár úgy is, hogy csak Önnél van a kulcs, de nem veszi elő.

1. Az ajtók zárása
2. Az ajtók nyitása
3. A csomagteréajtó zárása / kireteszelése (csomagteréajtó)  
A csomagteréajtó kinyitása / becsukása (motoros működtetésű csomagteréajtó)
4. Távirányítású parkolást segítő intelligens rendszer (előrefelé)

5. Távirányítású parkolást segítő intelligens rendszer (hátrafelé)
6. Távrolról történő indítás (egyes változatoknál)

## A gépkocsi bezárása

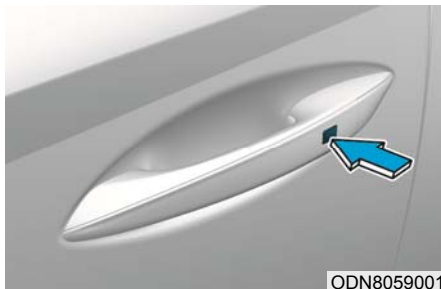

ODN8059001

Zárás:

1. Csukja be az összes ajtót, a motorház-tetőt és a csomagteréajtót.
2. Tartsa magánál az intelligens kulcsot.
3. Nyomja meg az ajtókilincsen lévő gombot vagy az intelligens kulcson lévő ajtózáró gombot.
4. Az irányjelző lámpák felvillannak. Továbbá a külső visszapillantó tükör becsukódik, ha az LCD kijelző „User Settings” [Felhasználói beállítások] menüjében a Convenience [Kényelem], majd a Welcome mirror/light [Üdvözlő tükör/világítás], végül az On door unlock [Az ajtózár nyitásakor] vagy az On driver approach [A vezető közeledésekor] menüpont kijelölésre kerül. **További részletek a 4. fejezetnek az „LCD kijelző” című részében találhatók.**
5. A külső kilincs meghúzásával ellenőrizze, hogy az ajtók reteszelve megtörtént-e.

## Információ

Az ajtókilincsen lévő gomb csak abban az esetben működik, ha az intelligens kulcs a külső kilincstől mérve 0,7 - 1 m-es távolságon belül van.

A külső kilincsen lévő gomb megnyomása ellenére az ajtók nem záródnak be, és 3 másodpercig hangjelzés hallható, amennyiben az alábbi esetek valamelyike áll fenn:

- Az intelligens kulcs a gépkocsiban van.
- A motort indító/leállító kapcsoló ACC vagy ON helyzetben van.
- Valamelyik ajtó (a csomagterájtó kivételével) nyitva van.



### VIGYÁZAT

Ne hagyja az intelligens kulcsot a gépkocsiban felügyelet nélküli gyermekkel együtt. Egy felügyelet nélkül hagyott gyermek megnyomhatja a motorindító/leállító gombot, és működtetheti az elektromos ablakokat, egyéb egységeket kapcsolhat be, vagy még akár a gépkocsit is mozgásba hozhatja, ami súlyos vagy halálos sérülést okozhat.

### A gépkocsi kinyitása

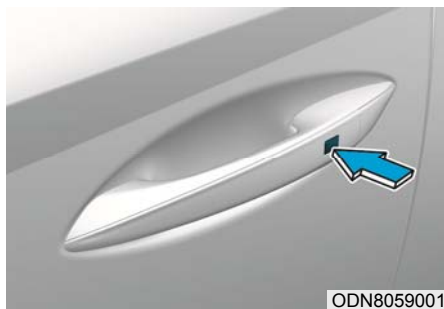

Nyitás:

1. Tartsa magánál az intelligens kulcsot.
2. Nyomja meg az ajtókilincsen lévő gombot vagy az intelligens kulcson lévő ajtónyitó gombot.

3. Az ajtók kinyílnak. Az irányjelző lámpák kétszer felvillannak. Továbbá a külső visszapillantó tükör kinyílik, ha az LCD kijelző „User Settings” [Felhasználói beállítások] menüjében a Convenience [Kényelem], majd a Welcome mirror/light [Üdvözlő tükör/világítás], végül az On door unlock [Az ajtózár nyitásakor] vagy az On driver approach [A vezető közeledésekor] menüpont kijelölésre kerül. **További részletek a 4. fejezetnek az „LCD kijelző” című részében található.**



### Információ

- Az ajtókilincsen lévő gomb csak abban az esetben működik, ha az intelligens kulcs a külső kilincstől mérve 0,7 - 1 m-es távolságon belül van. Ilyenkor mások is kinyithatják az ajtókat, még akkor is, ha nincs náluk az intelligens kulcs.
- Az ajtók kireteszelése után 30 másodperccel az ajtók automatikusan visszazáródnak, ha nem nyitják ki valamelyik ajtót.
- Az ajtók bezáródhatnak vagy kireteszelődhetnek, ha a gépkocsi mosása során vagy erős esőben a külső ajtókilincsen lévő érzékelő valamit felismer.

- Az ajtó véletlenszerű bezárásának vagy kireteszelésének megelőzéséhez: Nyomja meg az intelligens kulcson lévő zárógombot, majd a zárógombot nyomva tartva azonnal nyomja meg a nyitó gombot, és négy másodpercnél hosszabb ideig tartsa megnyomva azokat. Az irányjelző lámpák négyszer felvillannak. Ekkor az ajtók akkor sem fognak bezáródni vagy kireteszelődni, ha a külső kilincsen lévő érzékelőt megérintik. A funkció kikapcsolásához nyomja meg az intelligens kulcson lévő ajtózáró vagy ajtónyitó gombot.

### A csomagterajtó kinyitása

Nyitás:

1. Tartsa magánál az intelligens kulcsot.
2. Nyomja meg a csomagterajtó kilincsen lévő gombot vagy az intelligens kulcson a csomagterajtót nyitó gombot (3) egy másodpercnél hosszabb időre.
3. Az irányjelző lámpák kétszer felvillannak.



### Információ

- A csomagterajtót nyitó gomb (3) kizárólag a csomagterajtó zárszerkezetét reteszeli ki. Nem reteszeli ki a zárszerkezetet, és nem nyitja ki automatikusan a csomagterajtót. A csomagterajtót nyitó gomb használata esetén valakinek meg kell nyomnia a csomagterajtó kilincsen lévő gombot a csomagterajtó kinyitásához.
- A csomagterajtó kireteszelése után 30 másodperccel a csomagterajtó automatikusan visszazáródik, ha nem nyitják ki a csomagterajtót.

### A gépkocsi indítása távolról (egyves változatoknál)

A gépkocsi beindítható az intelligens kulcson lévő távoli indítás gomb (6) használatával.

A gépkocsi távolról történő indítása:

1. Úgy nyomja meg az intelligens kulcs zárógombját, hogy a gépkocsitól 10 méter távolságon belül tartózkodik.
2. Az ajtózáró gomb megnyomását követő 4 másodpercen belül 2 másodpercnél hosszabb ideig nyomja meg a távoli indítás gombot (6).
3. Az irányjelző lámpák felvillannak, és a motor beindul.
4. A távolról történő indítás funkció kikapcsolásához ismét nyomja meg a távoli indítás gombot (6).



### Információ

- A távolról történő indítás funkció működtetéséhez a gépkocsinak P (parkolás) állásban kell lennie.
- A motor leáll, ha a gépkocsihoz hozzárendelt intelligens kulcs nélkül száll be a gépkocsiba.
- A motor leáll, ha a távolról történő indítást követő 10 percen belül nem száll be a gépkocsiba.
- Előfordulhat, hogy a távoli indítás gomb (6) nem működik, ha az intelligens kulcs nincs 10 m-es távolságon belül.
- A gépkocsit nem lehet távolról beindítani, ha a motorháztető vagy a csomagterajtó nyitva van.
- Ne járassa hosszú ideig alapjáraton a motort.

### Indítás

A gépkocsit a kulcs behelyezése nélkül is beindíthatja.

Részletes információkat a 6. fejezetben, „A motorindító/-leállító gomb” című részben talál.



### **A gépkocsi távirányítással történő mozgatása előre- vagy hátrafelé (egyes változatoknál)**

A vezető az intelligens kulccsal mozgathatja a gépkocsit előre- vagy hátrafelé az intelligens kulcson lévő Előre vagy Hátra gombok (4, 5) segítségével.

További információk a 7. fejezet a „Távirányítású parkolást segítő intelligens rendszer (RSPA)” című részében található.

### **i Információ**

Ha az intelligens kulcs egy bizonyos ideig nyugalomban van, akkor az intelligens kulcs észlelési funkciójának működése szünetelni fog. Az észlelés ismételt aktiválásához emelje fel az intelligens kulcsot.

### **MEGJEGYZÉS**

**Az intelligens kulcs sérülésének elkerülése érdekében:**

- **Hideg, száraz helyen tartsa az intelligens kulcsot a sérülések vagy a rendellenes működés elkerülése érdekében. A nedvesség vagy a magas hőmérséklet az intelligens kulcs belső áramkörének rendellenes működését okozhatja, ami a gépkocsi garanciájának megszűnését eredményezheti.**
- **Ne ejtse le és ne ütögesse az intelligens kulcsot.**
- **Óvja az intelligens kulcsot a különösen magas hőmérséklettől.**

### **Mechanikus kulcs**

Ha az intelligens kulcs nem a megszokott módon működik, a vezetőajtót hagyományos módon, a mechanikus kulccsal tudja nyitni és zárni.

A mechanikus kulcs eltávolítása az intelligens kulcsból:

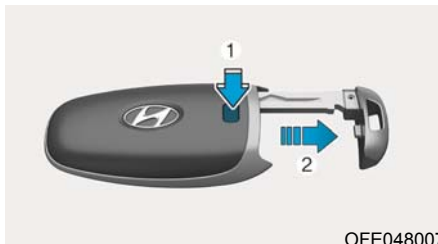

OFE048007

Nyomja meg és tartsa lenyomva a kioldógombot (1), és vegye ki a mechanikus kulcsot (2). Helyezze be a mechanikus kulcsot az ajtó kulcsnyílásába.

A mechanikus kulcsot úgy szerelje vissza, hogy behelyezi a kulcsot a nyílásba, és addig nyomja, amíg kattánót hangot nem hall.

### **Az intelligens kulcs elvesztése esetén**

Maximum két db intelligens kulcsot lehet egy gépkocsihoz hozzárendelni. Amennyiben egy intelligens kulcsot elveszít, azt tanácsoljuk, hogy haladéktalanul vigye, illetve szükség esetén szállíttassa a gépkocsit egy hivatalos HYUNDAI márkaszervizbe, és vigye magával a megmaradt kulcsot is.

### **Az intelligens kulcs elővigyázatossági előírásai**

Előfordulhat, hogy az intelligens kulcs nem fog működni, ha az alábbiak közül valamelyik körülmény fennáll:

- Az intelligens kulcs közelében rádiójelet kibocsátó forrás, mint például rádióadóállomás vagy repülőtér található, és az interferencia gátolja a jeladó normál működését.

- Az intelligens kulcs közelében rádió adó-vevő vagy mobiltelefon található.
- Másik gépkocsi kulcsát működtetik a gépkocsi közelében.

Ha az intelligens kulcs nem megfelelően működik, az ajtókat hagyományos módon, a mechanikus kulccsal nyissa és zárja. Ha bármilyen rendellenességet tapasztal az intelligens kulcs működésével kapcsolatban, azt tanácsoljuk, hogy keressen fel egy hivatalos HYUNDAI márkaszervizt.

Ha az intelligens kulcs nagyon közel van a mobiltelefonjához, a kulcsból érkező jelet megzavarhatja a mobiltelefon normál működése során kibocsátott rádióhullámok. Ez különösen akkor fontos, amikor a telefon aktív, például telefonhívás kezdeményezése, bejövő hívás fogadása, szöveges üzenet és/vagy e-mailek küldése/fogadása van folyamatban. A két készülék közötti interferencia elkerülése érdekében lehetőség szerint ne helyezze az intelligens kulcsot és a mobiltelefonját ugyanarra a helyre, például ugyanabba a nadrág- vagy kabátzsebbe.

## **i** Információ

Olyan módosítások, amelyeket nem hagyott kifejezetten jóvá a megfelelő-ségért felelős fél, érvényteleníthetik a felhasználónak a berendezés működtetéséhez való jogát. Amennyiben a keyless entry rendszer működésképtelensége a megfelelőségért felelős fél kifejezett jóváhagyásával nem rendelkező átalakításokra vagy módosításokra vezethető vissza, akkor erre a meghibásodásra nem vonatkozik a gépkocsi gyártója által biztosított garancia.

### **MEGJEGYZÉS**

- **Tartsa távol az intelligens kulcsot az olyan elektromágneses anyagoktól, amelyek megzavarhatják vagy árnyékolhatják a kulcshoz érkező elektromágneses hullámokat.**

- **Mindig vegye magához az intelligens kulcsot, amikor elhagyja a gépkocsit. Ha az intelligens kulcs a gépkocsi közelében marad, a gépkocsi akkumulátora lemerülhet.**

## **Az elem cseréje**

Amennyiben az intelligens kulcs nem működik megfelelően, kísérelje meg az elem cseréjét egy újra.

Elem típusa: CR2032

Az elem cseréje:

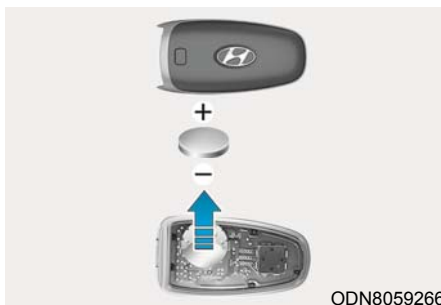

ODN8059266

Amennyiben az intelligens kulcs nem működik megfelelően, kísérelje meg az elem cseréjét egy újra.

Helyezzen egy csavarhúzó (-) a nyílásba, fordítsa el az óramutató járásával megegyező irányba, és távolítsa el az intelligens kulcs fedelét.

Elem típusa: CR2032

Az elem cseréje:

1. Távolítsa el a mechanikus kulcsot.
2. Egy vékony szerszámmal óvatosan nyissa ki az intelligens kulcs hátsó fedelét.
3. Távolítsa el a régi elemet, és helyezze be az új elemet. Ellenőrizze az elem megfelelő elhelyezését.
4. Szerelje vissza az intelligens kulcs hátsó fedelét.

Ha azt feltételezi, hogy az intelligens kulcs károsodást szenvedett, vagy úgy gondolja, hogy az intelligens kulcs nem működik megfelelően, azt tanácsoljuk, hogy keressen fel egy hivatalos HYUNDAI márkaszervizt.

### Információ



A helytelenül kezelt akkumulátor és elem károsíthatja a környezetet és az egészséget. Az adott ország törvényi előírásai szerint kezelje a hulladék akkumulátort és elemeket.

### Indításgátló rendszer

Az indításgátló rendszer segíti a gépkocsija lopás elleni védelmét. Egy nem megfelelően kódolt kulcs (vagy egyéb eszköz) használata esetén a motor üzemanyag-ellátó rendszere letiltásra kerül.

A motorindító/-leállító gomb megnyomásakor (bekapcsoláskor) az indításgátló rendszer visszajelző lámpája rövid időre felgyullad, majd kialszik. Ha a visszajelző lámpa villogni kezd, az azt jelenti, hogy a rendszer nem ismerte fel a kulcs kódolását.

Állítsa a gyújtáskapcsolót LOCK/OFF helyzetbe, majd ismét állítsa a gyújtáskapcsolót ON helyzetbe.

Előfordulhat, hogy a rendszer nem ismeri fel a kulcs kódolását, ha egy másik indításgátlós kulcs vagy egyéb fémtárgy (pl. kulcstartó) található a kulcs közelében. Előfordulhat, hogy a motor a transzponder jelének továbbítását akadályozó fémtárgyak miatt nem indul be.

Ha a rendszer ismételtelen nem ismeri fel a kulcs kódolását, azt tanácsoljuk, hogy keressen fel egy hivatalos HYUNDAI márkaszervizt.

Ne kísérelje meg a rendszer módosítását vagy egyéb készülékkel történő kiegészítését. Ez elektromos problémákat idézhet elő, ami a gépkocsi működésképtelenségét okozhatja.

### VIGYÁZAT

A gépkocsi ellopásának megelőzése érdekében soha ne hagyja a tartalék kulcsot a gépkocsiban. Az Ön indításgátlójának jelszava egy titkos ügyfél jelszó, amelyet biztonságos helyen kell tartani.

### MEGJEGYZÉS

A kulcsban lévő transzponder fontos része az indításgátló rendszernek. A transzpondert úgy tervezték, hogy évekig hibamentesen működjön, de ügyelni kell arra, hogy ne érje nedvesség, statikus elektromosság és mechanikai hatás. A transzponder meghibásodása a rendszer üzemzavarához vezethet.

## AJTÓZÁRAK

### Az ajtózárok működtetése kívülről

#### Mechanikus kulcs

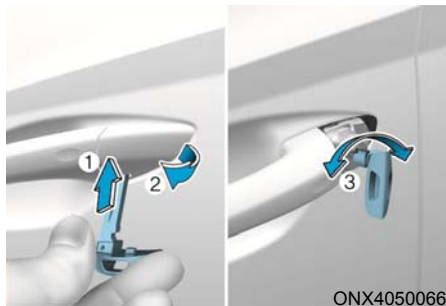

1. Húzza ki az ajtókilincset.
2. Nyomja meg a fedél alsó részén belül elhelyezkedő kart (1) egy mechanikus kulccsal vagy egy lapos csavarhúzóval.
3. Nyomja kifelé a fedelet (2), miközben nyomja a kart.
4. Nyitáshoz fordítsa a mechanikus kulcsot (3) a gépkocsi hátsó része felé, míg záráshoz fordítsa a kulcsot a gépkocsi eleje felé.

Ha az ajtózárat kinyitotta, akkor az ajtót a kilincs meghúzásával lehet kinyitni.

Az ajtókat a becsukáskor kézzel nyomja meg. Ellenőrizze, hogy az ajtók biztonságosan becsukódtak-e.

#### **i** Információ

- Ügyeljen arra, hogy amikor mechanikus kulcsot használ az ajtózárhoz, akkor csak a vezető ajtaja záródik be/nyílik ki.
- Ha az ajtókat a mechanikus kulccsal zárják be, a mechanikus kulcs nem reteszeli az összes ajtót, ezért ilyenkor először a gépkocsi belsejében található központi ajtózáró gombbal zárja be az ajtókat. Az ajtó kinyitáshoz használja a vezetőajtón lévő belső kilincset, majd csukja be és a mechanikus kulccsal zárja be a vezetőajtót.
- A gépkocsi belső teréből történő ajtózáráshoz tanulmányozza az 5. fejezet „Az ajtózárok működtetése a gépkocsi belső teréből” című részét.

#### **i** Információ

- Ügyeljen arra, hogy a fedél eltávolításakor ne veszítse el, illetve ne karcolja meg a fedelet.
- Ha a kulcs fedele megfagyott, és nem nyílik ki, finoman ütögesse meg, vagy közvetetten melegítse fel (a kéz melegével stb).
- Ne fejtessen ki túlzott erőt az ajtóra és az ajtókilincsekre, mert az károsodáshoz vezethet.

### Távvezérlős kulcs



OPDE046413

Az ajtók zárásához nyomja meg a távvezérlős kulcsen lévő ajtózáró gombot (1).  
Az ajtók nyitásához nyomja meg a távvezérlős kulcsen lévő ajtónyitó gombot (2).  
Ha az ajtózárat kinyitotta, akkor az ajtókat a kilincs meghúzásával lehet kinyitni.  
Az ajtókat a becsukáskor kézzel nyomja meg. Ellenőrizze, hogy az ajtók biztonságosan becsukódtak-e.

### Intelligens kulcs

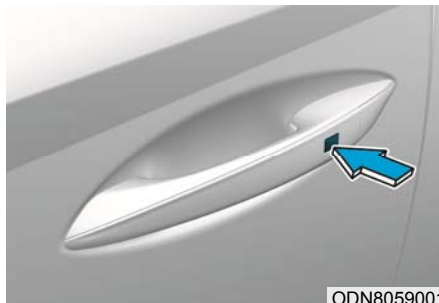

ODN8059001

Az ajtók zárásához úgy nyomja meg az ajtó külső kilincsén található gombot, hogy Önnél van az intelligens kulcs, vagy nyomja meg az intelligens kulcsen lévő ajtózáró gombot.

Az ajtók nyitásához úgy nyomja meg az ajtó külső kilincsén található gombot, hogy Önnél van az intelligens kulcs, vagy nyomja meg az intelligens kulcsen lévő ajtónyitó gombot.

Ha az ajtózárat kinyitotta, akkor az ajtókat a kilincs meghúzásával lehet kinyitni.

Az ajtókat a becsukáskor kézzel nyomja meg. Ellenőrizze, hogy az ajtók biztonságosan becsukódtak-e.

### **i** Információ

- **Hideg és nedves időjárási viszonyok között előfordulhat, hogy az ajtó zár szerkezete és mechanizmusa befagyás miatt nem működik megfelelően.**
- **Ha az ajtózárat sokszor egymás után, gyorsan zárja és nyitja a kulccsal vagy a zárógombbal, akkor a rendszer leblokkol egy időre, hogy megvédje a rendszer elemeit és az áramkört a meghibásodástól.**

## Az ajtózárok működtetése a gépkocsi belső teréből

### A belső ajtókilincssel

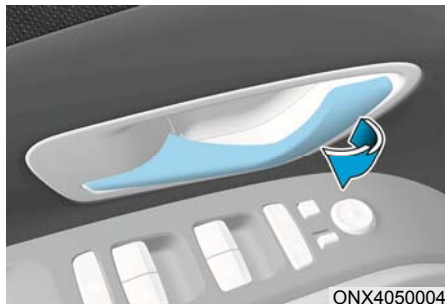

ONX4050004

#### Vezetőajtó és utasajtó

Ha a belső ajtókilincset az ajtó zárszerkezetének zárt állapotában meghúzza, a zárszerkezet kireteszelődik, és az ajtó kinyílik.

#### Hátsó ajtó

Ha a belső ajtókilincset az ajtó zárszerkezetének zárt állapotában egyszer meghúzza, a zárszerkezet kireteszelődik. Ha a belső ajtókilincset még egyszer meghúzza, az ajtó kinyílik.

## **i** Információ

Ha valamelyik ajtó elektromos zárszerkezete nem működik, miközben Ön a gépkocsiban van, kísérje meg az alábbi megoldások egyikét:

- Ismételten működtesse az ajtózára-  
kat kinyitó funkciót (mind az elektromos, mind a manuális funkciót), miközben meghúzza az ajtókilincset.
- Használja másik ajtó zárszerkezetét és kilincset.
- Engedje le az egyik első ablakot, és az ajtón kívülről használja a mechanikus kulcsot a kinyitáshoz.

## A központi ajtózár záró/nyitó kapcsolóval



ONX4050005

- Ha a kapcsoló (🔒) jelzésű részét (1) nyomja meg, a gépkocsi összes ajtaja reteszlődik.
  - Ha bármelyik ajtó nyitva van, az ajtók nem záródnak be a központi zár kapcsoló zárógombjának (1) megnyomásakor.
  - Ha az intelligens kulcs a gépkocsiban van, és bármelyik ajtó nyitva van, az ajtók nem záródnak be a központi zár kapcsoló zárógombjának (1) megnyomásakor.
- Ha a kapcsoló (🔓) jelzésű részét nyomja meg, a gépkocsi összes ajtajának zárszerkezete kinyílik.
- Ajtókat visszajelző fény (3)
 

Amikor az összes ajtó zárva van, a vezetőajtón és az utasajtón lévő visszajelző lámpák felgyulladnak. Ha bármelyik ajtózár kireteszelt állapotú, a világítás kialszik.

### VIGYÁZAT

- Az ajtóknak mindig teljesen csukott és zárt állapotban kell lenniük, ha a gépkocsi mozgásban van. Ha az ajtók nincsenek bezárva, egy ütközés során megnő a gépkocsiból való kiesés veszélye.
- Ne húzza meg a vezetőajtó vagy az utasajtó belső ajtókilincset, amikor a gépkocsi mozgásban van.

### VIGYÁZAT

Soha ne hagyjon gyermekeket vagy állatokat felügyelet nélkül a gépkocsiban. A becsukott gépkocsi erősen felmelegedhet, ezáltal súlyos sérülést vagy halált okozhat a gépkocsiból kijutni nem tudó, felügyelet nélkül maradt gyermekeknek vagy állatoknak.

A gyermekek működésbe hozhatnak olyan berendezéseket, amelyek sérülést okozhatnak számukra, vagy más egyéb módon bántódásuk eshet olyan személytől, aki bejut a gépkocsiba.

### VIGYÁZAT

Mindig zárja be a gépkocsit.

A gépkocsi lezáratlanul hagyása esetén megnő annak a veszélye, hogy a gépkocsiban valaki elrejtőzve kárt okoz Önnek.

A gépkocsi bezárásához kapcsolja a sebességváltót P (parkolás) állásba, működtesse a rögzítőféket, és állítsa a gyújtáskapcsolót a LOCK/OFF állásba, csukja be az összes ablakot, zárja be az összes ajtót, és mindig vigye magával a kulcsot.

### FIGYELEM

Az ajtó kinyitása, amikor valami közeledik, sérüléshez vagy károkozáshoz vezethet. Ügyeljen arra, hogy az ajtó kinyitásakor a gépkocsi közelében lévő más gépkocsikhoz, motorkerékpárokhoz, kerékpárokhoz vagy gyalogosokhoz ne érhesen hozzá az ajtó.

### VIGYÁZAT

Ha nagyon meleg vagy nagyon hideg időjárási körülmények esetén hosszú ideig a gépkocsiban tartózkodik, súlyos vagy életveszélyes sérülések kockázata áll fenn. Ne zárja be kívülről a gépkocsit, ha valaki a járműben tartózkodik.

## Zárreteszelés - deadlock (egyes változatoknál)

Egyes gépkocsik deadlock rendszerrel vannak ellátva. Ha a deadlock bekapcsolása megtörtént, az megakadályozza az ajtók mind belülről, mind kívülről való nyitását, ezzel tovább növeli a jármű biztonságát.

A gépkocsi deadlock funkcióval való bezárásához az ajtókat a távvezérlős kulccsal vagy az intelligens kulccsal kell lezárni. A gépkocsi kinyitásához a távvezérlőt vagy az intelligens kulcsot kell ismét használni.

## Automatikus ajtózároló/-nyitó funkciók

### Ütközést érzékelő ajtónyitó rendszer

Az összes ajtó automatikusan kireteszeződik, amikor egy ütközés a légzsákok kinyílását váltja ki.

### Sebességtől függő ajtózároló rendszer (egyes változatoknál)

Az összes ajtó automatikusan bezáródik, ha a gépkocsi sebessége túllépte a 15 km/h-t.

Az automatikus ajtózároló/-nyitó funkciók be- és kikapcsolhatók az LCD kijelzőn a „User Settings” [Felhasználói beállítások] menüben. **További részletek a 4. fejezetnek az „LCD kijelző” című részében található.** Amennyiben gépkocsija kiegészítő navigációs berendezéssel szerelt, kérjük tanulmányozza az információs-szórakoztató rendszerre vonatkozó különálló kezelési útmutatót.

## Gyermekbiztonsági záras hátsó ajtók



Amikor gyermek ül a hátsó ülésen, a gyermekbiztonsági zár megakadályozza a hátsó ajtók véletlenszerű kinyitását.

Mindig használja a hátsó ajtókon a gyermekbiztonsági zárat, ha gyermek utazik a gépkocsiban.

A gyermekbiztonsági zár mindegyik hátsó ajtó élén található. Amikor a gyermekbiztonsági zár a zárt állapotban van, a hátsó ajtót a belső kilincs meghúzásával nem lehet kinyitni.

A gyermekbiztonsági zár reteszeléséhez helyezzen egy kis méretű, vékony, lapos szerszámot (például csavarhúzó vagy hasonlót) (1) a nyílásba, és az ábrán bemutatott módon fordítsa el a záras helyzetbe.

Ha lehetővé szeretné tenni a hátsó ajtó kinyitását a gépkocsi belsejéből (2), reteszelve ki a gyermekbiztonsági zárat.



## VIGYÁZAT

Ha a gyermekek a gépkocsi mozgása közben véletlenül kinyitják a hátsó ajtókat, kieshetnek a gépkocsiból. **Mindig használja a hátsó ajtókon a gyermekbiztonsági zárat, ha gyermek utazik a gépkocsiban.**



## RIASZTÓBERENDEZÉS

Ez a rendszer védi a gépkocsiját és az értékeit. A kürt megszólal, és az irányjelzők folyamatosan villognak, ha az alábbiak közül valamelyik körülmény fennáll:

- Egy ajtót kinyitnak az intelligens kulcs használata nélkül.
- A csomagterajtót az intelligens kulcs használata nélkül nyitják ki.
- A motorháztetőt kinyitják.

A riasztó 30 másodpercig szól, ezután a rendszer visszakapcsol felügyeleti üzemmódra. A riasztóberendezés kikapcsolásához nyissa ki az ajtókat az intelligens kulccsal.

A riasztóberendezés az ajtók és a csomagterajtó bezárása után, 30 másodperc elteltével automatikusan élesedik. A rendszer bekapcsolásához kívülről kell bezárnia az ajtókat és a csomagterajtót az intelligens kulccsal, illetve az egyik első ajtó külső kilincsén található érzékelő megérintésével úgy, hogy Önnél van az intelligens kulcs.

Az irányjelzők felvillannak, és a hangjelzés egyszer megszólal annak jelzésére, hogy a rendszer élesített állapotba került.

A biztonsági rendszer élesített állapotában bármelyik ajtó, a csomagterajtó vagy a motorháztető intelligens kulcs nélkül történő kinyitása a riasztó bekapcsolását idézi elő.

A riasztóberendezés nem élesedik, ha a motorháztető, a csomagterajtó vagy bármelyik ajtó nincs teljesen becsukva. Ha a rendszer nem élesedik, ellenőrizzé, hogy a motorháztető, a csomagterajtó vagy az ajtók teljesen becsukott állapotúak-e.

Ne kísérelje meg a rendszer módosítását vagy egyéb készülékkel történő kiegészítését.

### Információ

- Ne zárja be addig az ajtókat, amíg az összes utas el nem hagyta a gépkocsit. Amennyiben a rendszert úgy élesíti, hogy még utasok tartózkodnak a gépkocsiban, a riasztóberendezés a gépkocsi elhagyásakor működésbe lép.
- Ha a gépkocsi riasztórendszere nem kapcsol ki az intelligens kulcs hatására, nyissa ki az ajtókat a mechanikus kulccsal, és az intelligens kulccsal közvetlenül nyomja meg a motorindító/-leállító gombot.
- Ha a gépkocsi kinyitásával megtörtént a rendszer kikapcsolása, de nem nyitja ki valamelyik ajtót vagy a csomagterajtót 30 másodpercen belül, az ajtózárok ismét reteszeliődnek, és a rendszer automatikusan visszaélesedik.

### Információ



A riasztóberendezéssel szerelt gépkocsikon az alábbi szavakat tartalmazó matrica található:

1. WARNING [VIGYÁZAT]
2. SECURITY SYSTEM [BIZTONSÁGI BERENDEZÉS]

## INTEGRÁLT MEMÓRIA RENDSZER (EGYES VÁLTOZATOKNÁL)



ONX4050007

A vezetőülés integrált memória rendszere arra szolgál, hogy egy egyszerű gombnyomással lehessen tárolni és a memóriából előhívni a következő beállításokat.

- Vezetőülés helyzete



### VIGYÁZAT

**Menet közben soha ne kísérelje meg az integrált memória rendszer használatát.**

**Emiatt elveszítheti járműve feletti uralmát, és halálos vagy súlyos sérüléssel, illetve anyagi kárral járó balesetet okozhat.**



### Információ

- Ha lekötik az akkumulátort, a memóriabeállítások törlődnek.
- Ha az integrált memória rendszer nem működik megfelelően, akkor azt tanácsoljuk, hogy ellenőriztesse a rendszert egy hivatalos HYUNDAI márkaszervizben.

### Beállítási helyzetek tárolása

1. Kapcsoljon P (parkolás) állásba, amikor a motorindító/-leállító gomb az ON helyzetben van.
2. Állítsa be a kívánt pozícióba a vezetőülést, a kormánykereket, a műszercsoport megvilágítás fényerejét és a head-up display magasságát/megvilágításának fényerejét.
3. Nyomja meg a SET gombot. A rendszer egy hangjelzést bocsát ki, és a „Press button to save settings” [A beállítások elmentéséhez nyomja meg a gombot] üzenet jelenik meg a műszercsoport LCD kijelzőjén.
4. Nyomja meg a memória gombok (1 vagy 2) egyikét 4 másodpercen belül. A rendszer két hangjelzést bocsát ki, amikor a memóriába való tárolás sikeresen megtörtént.
5. A „Driver 1 (vagy 2) settings saved” [Vezető 1 (vagy 2) beállítások elmentve] üzenet jelenik meg a műszercsoport LCD kijelzőjén. Az üzenet kizárólag a vezetőülés helyzet memória beállítása esetén jelenik meg.

### A tárolt helyzetek előhívása

1. Kapcsoljon P (parkolás) állásba, amikor a motorindító/-leállító gomb az ON helyzetben van.
2. Nyomja meg a kívánt memóriagombot (1 vagy 2). A rendszer egy hangjelzést bocsát ki, majd a vezetőülés, a kormánykerék helyzete, a műszerfal megvilágítás fényerőssége és a head-up display magassága/megvilágításának fényereje automatikusan az eltárolt helyzetbe/értékre áll.
3. A „Driver 1 (vagy 2) settings applied” [Vezető 1 (vagy 2) beállítások alkalmazva] üzenet jelenik meg a műszer-csoport LCD kijelzőjén.

### Információ

- Amennyiben megnyomja a SET gombot vagy annak a beállításnak a gombját, amelynek az előhívása folyamatban van, a beállítás ideiglenesen kikapcsol. Ha másik gombot nyom meg, a megnyomott gomb beállítása fog aktiválódni.

Például, ha megnyomja a SET gombot vagy az 1-es számú gombot, miközben az 1. beállítás előhívása folyamatban van, a beállítás ideiglenesen kikapcsol. Ha a 2-es számú gombot nyomja meg, a 2-es számú beállítás fog aktiválódni.

- Ha a tárolt helyzet előhívása közben állítja be az ülést, a kormánykereket, a műszer-csoport megvilágítását vagy a head-up display-t, a tárolt beállítások hatástalanok lesznek.

### A rendszer nullázása

A következő eljárásokat követve tudja nullázni az integrált memória rendszert, amikor az nem megfelelően működik.

#### **Az integrált memória rendszer nullázása**

1. Állítsa le a gépkocsit, és úgy nyissa ki a vezetőajtót, hogy a motorindító/-leállító gomb ON állásban és a váltókar P (Park) állásban van.
2. Állítsa a vezetőülést és az üléstámlát a legelső helyzetbe.
3. Egyidejűleg nyomja 2 másodpercnél hosszabb ideig a SET gombot és nyomja előrefelé a vezetőülést mozgató kapcsolót.

#### **Az integrált memória rendszer nullázása során**

1. A nullázás egy értesítő hangjelzéssel kezdődik.
2. A vezetőülés és az üléstámla az értesítő hangjelzéssel egyidejűleg a leghátsó helyzetbe áll.
3. A vezetőülés és az üléstámla az értesítő hangjelzéssel egyidejűleg az alapértelmezett helyzetbe (középső pozíció) áll.

Mindazonáltal, a következő esetekben a nullázási eljárás és az értesítő hangjelzés megszakadhat.

- Ha megnyomják a memória gombot.
- Az ülésállító kapcsolót működtetik.
- A sebességváltót elkapcsolták a P (parkolás) fokozatból.
- A gépkocsi sebessége meghaladja a 3 km/h-t.
- A vezetőajtó csukva van.

**MEGJEGYZÉS**

- Az integrált memória rendszer nullázása közben, ha a nullázás és az értesítő hangjelzés befejezetlenül megszakad, kezdje újra a nullázási eljárást.
- Az integrált memória rendszer nullázása előtt győződjön meg arról, hogy a vezetőülés körül nincsenek tárgyak.

**FIGYELEM**

Ennek a funkciónak a használatakor a vezetőnek ügyelnie kell a hátsó ülésen helyet foglaló utasok vagy gyerekek biztonságára. Szükség esetén a vezetőnek a SET gomb vagy a vezetőülést állító gombok bármelyikének megnyomásával meg kell állítania az első ülés mozgását (amikor a beszállást segítő funkció bekapcsolt állapotú).

**Beszállást segítő funkció**

A rendszer a vezetőülést automatikusan mozgatja az alábbiak szerint:

- Távvezérlős kulccsal
  - A vezetőülés a gyújtáskulcs eltávolításakor hátrafelé elmozdul.
  - A vezetőülés a gyújtáskulcs behelyezésekor előre felé elmozdul.
- Intelligens kulccsal
  - A vezetőülés a motorindító/-leállító gomb OFF állásba kapcsolásakor hátrafelé elmozdul.
  - A vezetőülés a motorindító/-leállító gomb ACC vagy START állásba kapcsolásakor előre felé elmozdul.

A beszállást segítő funkció be- és kikapcsolható az LCD kijelzőn a „User Settings” [Felhasználói beállítások] menüben. Convenience [Kényelem] → Seat Easy Access [Ki- és beszállást segítő automatikus ülésmozgatás] → Off/ Normal/ Extended [Ki/normál/kiterjesztett].

**További részletek a 4. fejezetnek az „LCD kijelző” című részében találhatók.**

## KORMÁNYKERÉK

### Elektromos szervokormány (EPS)

A rendszer segít Önnek a gépkocsi kormányzásában. Kikapcsolt gépkocsinál, vagy ha a szervokormány rendszer nem működik, a gépkocsi kormányozható marad, azonban a kormányzásához nagyobb erő kifejtés szükséges.

Ha a jármű normál használata során bármilyen változást érez a kormánykerék elforgatási ellenállásában, azt tanácsoljuk, hogy ellenőriztesse a rendszert egy hivatalos HYUNDAI márkaszervizben.



### FIGYELEM

Ha az elektromos kormányrásegítő rendszer nem működik megfelelően, a műszercsoportban lévő  figyelmeztető lámpa felgyullad, és megjelenik a „Check motor driven power steering” [Ellenőrizze az elektromos motor által meghajtott kormányrásegítést] üzenet. A gépkocsi kormányozható marad, azonban a kormányzásához nagyobb erő kifejtés szükséges. Azt tanácsoljuk, hogy haladéktalanul keressen fel gépkocsijával egy hivatalos HYUNDAI márkaszervizt, és ellenőriztesse a rendszert.

### Információ

A gépkocsi normál működése során az alábbi jelenségek következhetnek be:

- A kormányzási erőszükséglet a motorindító/-leállító gomb ON helyzetbe állítása után nem csökken le azonnal.

Ez akkor következik be, amikor a rendszer elvégzi az EPS rendszer diagnosztikáját. A diagnosztika befejezése után a kormányzási erőszükséglet visszatér a normál állapotba.

- Ha az akkumulátor feszültsége alacsony, a kormányzás nagyobb erő kifejtést igényelhet. Azonban ez egy átmeneti állapot, ugyanis az akkumulátor feltöltése után helyreáll a normál működési mód.
- Egy kattánójaj hallható az EPS relé felől, miután a motorindító/-leállító gombot az ON vagy az OFF állásba kapcsolta.
- Előfordulhat, hogy a berendezés elektromos motorjának zaja hallható, ha a gépkocsi áll vagy alacsony sebességgel halad.
- Ha a kormánykereket alacsony hőmérsékleten mozgatja, rendellenes zaj jelentkezhet. Ha a hőmérséklet emelkedik, a zaj megszűnik. Ez a rendszer normális viselkedése.
- Amennyiben az EPS rendszerben működési rendellenesség észlelhető, a súlyos balesetek elkerülése érdekében a kormányrásegítési funkció nem kapcsol be. A műszercsoportban felgyulladhat a figyelmeztető lámpa, vagy a kormányzási erőszükséglet megnőhet. Ha ilyen jelenségeket észlel, akkor vezesse a gépkocsit egy biztonságos helyre, amint azt biztonságosan meg tudja tenni. Azt tanácsoljuk, hogy haladéktalanul vizsgáltsassa át a rendszert egy hivatalos HYUNDAI márkaszervizben.

## Állítható magasságú / tengelyirányú helyzetű kormánykerék

Amikor kényelmes helyzetbe állítja a kormánykereket, úgy állítsa be a kormánykereket, hogy az a mellkasa, és ne az arca felé nézzen. Ellenőrizze, hogy megfelelően látja-e a műszercsoportban elhelyezkedő figyelmeztető lámpákat és műszereket. A beállítás után mozgassa meg a kormánykereket felfelé és lefelé, hogy megbizonyosodjon a megfelelően rögzített helyzetéről.

Elindulás előtt mindig állítsa be a kormánykerék helyzetét.



### VIGYÁZAT

**Menet közben SOHA ne állítsa a kormánykereket. Emiatt elveszítheti járműve feletti uralmát, és ezzel balesetet okozhat.**



ONX4050070

A kormánykerék szög helyzetének és magasságának állításához:

1. Húzza lefelé a reteszeléstartó kioldó kart (1).
2. Állítsa be a kormánykerék kívánt szög helyzetét (2) és előre-/hátrafelé mozgatva a távolságát (3).
3. Húzza felfelé a reteszeléstartó kioldó kart, hogy rögzítse a kormánykereket.



### Információ

Időnként előfordulhat, hogy a reteszeléstartó kioldó kar nem reteszelődik teljes mértékben. Ez akkor fordulhat elő, amikor a zárómechanizmus fogazata nem pontosan kapcsolódik. Ilyen esetben húzza lefelé a reteszeléstartó kioldó kart, állítson a kormánykeréken, és a kormánykerék rögzítéséhez húzza felfelé a rögzítőkart.

## Kormánykerékfűtés (egyes változatoknál)



ONX4050008

A kormánykerék fűtés nyomógombját a gyújtáskapcsoló ON állásban vagy járó motornál megnyomva bekapcsol a kormánykerék fűtése.

A gombon lévő visszajelző ekkor felgyullad.

A kormánykerék fűtésének kikapcsolásához nyomja meg ismét a gombot. A gombon lévő visszajelző ekkor kialszik.

- Automatikus komfort vezérlés (a vezetőülésnél) (egyes változatoknál)
  - Járó motornál a kormánykerékfűtés a környezeti hőmérséklet és a légkondicionáló berendezésen beállított hőmérséklet függvényében automatikusan szabályozza a kormánykerék hőmérsékletét. A kormánykerékfűtés kapcsoló megnyomása esetén a kormánykerékfűtés manuális vezérlésű lesz.
- A funkció használatához az információ-szórakoztató rendszer kijelzőjén a Settings [Beállítások] menüpontban kell azt bekapcsolni.
- A kormánykerékfűtés alapértelmezett helyzete a gyújtás bekapcsolásakor az OFF (kikapcsolt) állapot. Azonban az automatikus komfort vezérlés bekapcsolt állapotában a kormánykerékfűtés a környezeti hőmérséklettől és a légkondicionáló berendezésen beállított hőmérséklettől függően ki- és bekapcsol.

**Azt tanácsoljuk, hogy további részletekért keressen fel egy hivatalos HYUNDAI márkaszervizt.**

### Információ

**A kormánykerék fűtése a bekapcsolást követően kb. 30 perc elteltével automatikusan kikapcsol.**

### MEGJEGYZÉS

**Ne szereljen semmilyen borítást vagy kiegészítőt a kormánykerékre. Az ilyen borítás vagy kiegészítő a kormánykerék fűtőrendszerének károsodását okozhatja.**

## Kürt

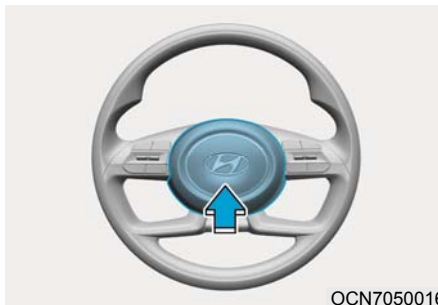

A kürt megszólaltatásához a kürt szimbólummal jelzett területet nyomja meg a kormánykeréken (lásd az ábrán). A kürt csak akkor szólal meg, ha ezt a területet nyomja meg.

### MEGJEGYZÉS

**A kürt működtetéséhez ne üsse meg erősen a kormánykereket, és ne csapjon rá az öklével. Ne nyomja meg a működtető területet éles, hegyes tárgygal.**

## VISSZAPILLANTÓ TÜKRÖK

### Belső visszapillantó tükör

Elindulás előtt ellenőrizze, hogy megfelelő-e a belső visszapillantó tükör beállítása. A belső visszapillantó tükröt úgy állítsa be, hogy az a hátsó ablak látómezejének közepén nézzen át.

#### VIGYÁZAT

Ellenőrizze, hogy a látómezeje ne legyen eltakarva. Ne helyezzen olyan tárgyakat a hátsó ülésre, a csomagterembe vagy a hátsó fejtámlák mögé, amelyek akadályozhatnák a kilátást a hátsó ablakon.

#### VIGYÁZAT

Egy baleset vagy egy légszák felfúvódása során bekövetkező súlyos sérülések elkerülése érdekében ne módosítsa a belső visszapillantó tükröt, és ne szereljen fel széles látószögű tükröt.

#### VIGYÁZAT

Menet közben SOHA ne állítsa a visszapillantó tükröt. Emiatt elveszítheti járműve feletti uralmát, és ezzel balesetet okozhat.

#### MEGJEGYZÉS

A tükör tisztításához használjon üveg-tisztítóval benedvesített papírtörlet vagy hasonló anyagot. Ne fújjon üveg-tisztítót közvetlenül a tükörrre, mivel a folyadék beszívároghat a tükör burkolata mögé.

### Nappali és éjszakai állásba állítható belső visszapillantó tükör (egyes változatoknál)

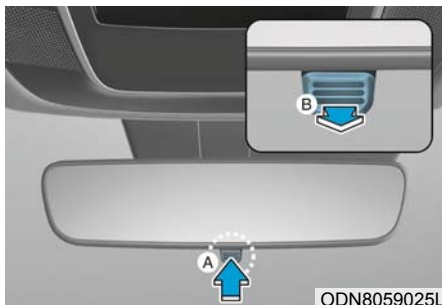

[A]: Nappali, [B]: Éjszakai

Ezt a beállítást elindulás előtt, az átkapcsoló kar nappali állásában végezze el.

Ha éjjel az Ön mögött haladó gépkocsik fényszórója vakítja Önt, akkor húzza a kart maga felé, hogy csökkentse a vakító hatást.

Vegye figyelembe, hogy ha a tükör éjszakai állásban van, kevésbé tisztán lehet benne hátrafelé látni.



### **Elektrokromatikus tükör (ECM) (egyes változatoknál)**

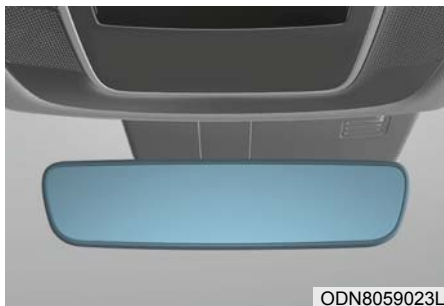

[A]: visszajelző lámpa

Az elektromos visszapillantó tükör automatikusan szabályozza az Ön mögött haladó gépkocsik fényszórói által okozott vakítást éjszaka, vagy nem megfelelő látsági viszonyok között.

A motor működése közben a tükörben lévő érzékelő automatikusan szabályozza a vakító hatást. A szenzor érzékeli a gépkocsi körüli fényerőt, és automatikusan szabályozza az Ön mögött haladó gépkocsik fényszórója általi vakítást.

Amikor hátrameneti (R) fokozatba kapcsol, a tükör automatikusan a legvilágosabb beállításra vált annak érdekében, hogy segítse a vezetőt a hátrafelé kilátásban.

### **Külső visszapillantó tükrök**



A gépkocsi mind a bal, mind a jobb oldalon rendelkezik külső visszapillantó tükrökkel. A tükrök pozícióját az erre a célra szolgáló tükörállító kapcsolóval lehet beállítani. A külső visszapillantó tükör házakat be lehet hajtani, hogy elkerülje a sérülést automata mosóban vagy szűk helyen való áthaladáskor.

A külső visszapillantó tükör domború. Ezért a benne látszó tárgyak közelebb vannak, mint ahogy a tükörben látszanak.

Sávváltáskor a tényleges távolság megállapítására használja a belső visszapillantó tükröt, vagy nézzen hátra a közvetlen megfigyeléshez.

Elindulás előtt ellenőrizze, hogy a külső visszapillantó tükrök a kívánt pozícióban vannak-e.



## VIGYÁZAT

Menet közben ne hajtsa be vagy ki a külső tükröket, illetve ne állítson rajtuk. Emiatt elveszitheti járműve feletti uralmát, és ezzel balesetet okozhat.

### MEGJEGYZÉS

- Ne kaparja le a jeget a tükör felületéről, mert ezzel megsértheti az üvegfelületet.
- Ha a tükör a ráakódott jégtől megakadt, ne erőltesse a beállítást. A jégmentesítéshez használjon bevizsgált jégmentesítő spray-t (ne fagyálló hűtőfolyadékot), illetve nagyon meleg vízbe áztatott szivacsot vagy puha rongyot, esetleg álljon be fűtött helyre a gépkocsival, hogy a jég leolvadjon.
- Ne tisztítsa a tükröt keményszemcsés súrolószerrel, üzemanyaggal vagy egyéb petróleumalapú tisztítószerekkel.

## A visszapillantó tükrök beállítása

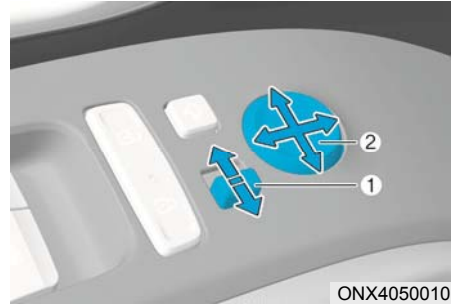

1. Mozdítsa a kart (1) balra (L) vagy jobbra (R) a beállítani kívánt visszapillantó tükör kiválasztásához.
2. A tükörállító kapcsoló (2) segítségével lehet a kiválasztott visszapillantó tükröt felfelé, lefelé, balra vagy jobbra állítani.
3. A beállítás után mozdítsa a kart (1) a középső állásba, nehogy valamelyik tükör véletlenül elállítódjon.

### MEGJEGYZÉS

- A tükör mozgása megáll, amikor eléri a maximálisan beállítható szöveget, de a motor tovább forog, amíg a kapcsolót nyomja. Ne nyomja a kapcsolót a szükségesnél hosszabb ideig, mert a motor meghibásodhat.
- Ne próbálja meg a külső visszapillantó tükröt kézzel beállítani, mert a motor meghibásodását okozhatja.

### A külső visszapillantó tükör behajtása



#### Manuális típus

A külső visszapillantó tükör behajtásához fogja meg a tükör házát, és hajtsa a gépkocsi hátsó része felé.



#### Elektromos típus

A külső visszapillantó tükör behajtása vagy kihajtása a kapcsoló megnyomásával lehetséges.

- Ha az LCD kijelzőn a „User Settings” [Felhasználói beállítások] menüben a Convenience [Kényelem], majd a Welcome mirror/light [Üdvözlő tükör/világítás], végül az On door unlock [Az ajtózár nyitásakor] menüpont kijelölésre kerül, a külső visszapillantó tükör a következő módon becsukódik vagy kinyílik:
  - A visszapillantó tükör becsukódik vagy kinyílik, amikor az ajtó zárása vagy nyitása az intelligens kulccsal történik.
  - A visszapillantó tükör becsukódik vagy kinyílik, amikor az ajtó zárása vagy nyitása az ajtó külső kilincsén található gombbal történik.
- Ha az LCD kijelzőn a „User Settings” [Felhasználói beállítások] menüben a Convenience [Kényelem] → Welcome mirror/light [Üdvözlő tükör/világítás] → On door unlock [Az ajtózár nyitásakor] → Convenience [Kényelem] → Welcome mirror/light [Üdvözlő tükör/világítás] → On driver approach [A vezető közeledésekor] menüpont kijelölésre kerül, a külső visszapillantó tükör automatikusan kinyílik, amikor úgy közeledik a gépkocsija felé (ha az összes ajtó zárva van), hogy az intelligens kulcs Önnél van.

### MEGJEGYZÉS

**Az elektromos típusú külső visszapillantó tükör akkor is működik, ha a gyújtáskapcsoló az OFF állásban van. Azonban az akkumulátor fölösleges lemerítésének elkerülése érdekében álló motornál ne állítsa a tükröket a szükségesnél hosszabb ideig.**

### MEGJEGYZÉS

**Ne hajtsa be kézzel az elektromos külső visszapillantó tükröt. Ez a mozgatómotor meghibásodásához vezethet.**

## ABLAKOK

### ■ Balkormányos változatok

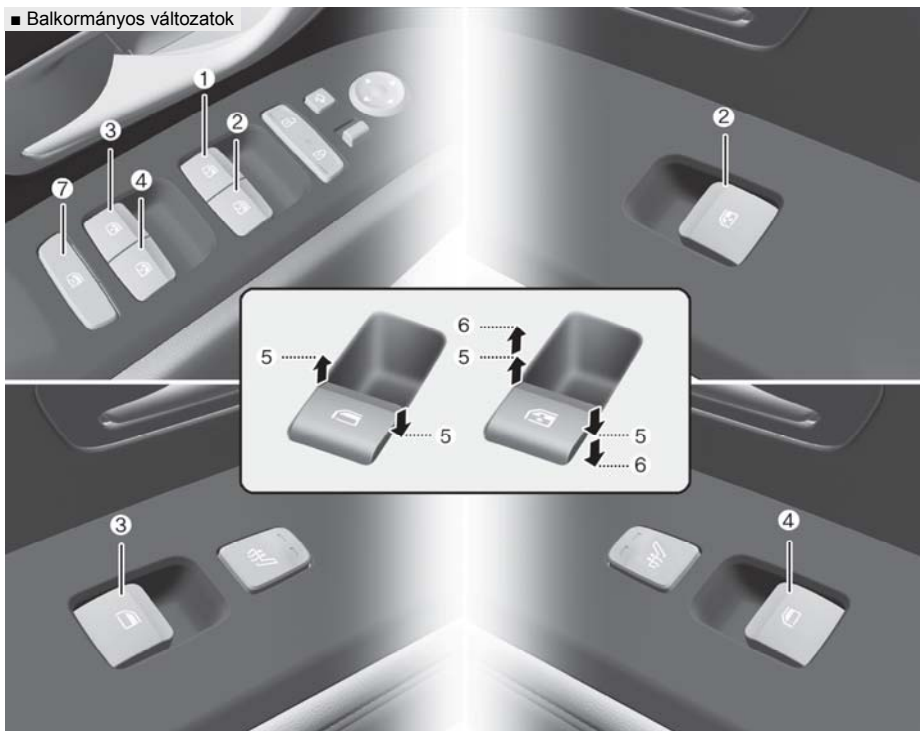

ONX4050013

- |   |  |
|---|--|
| <p>(1) Vezetőajtó elektromos ablakmozgató kapcsoló</p> <p>(2) Utas oldali első ajtó elektromos ablakmozgató kapcsoló</p> <p>(3) Bal hátsó ajtó elektromos ablakmozgató kapcsoló</p> <p>(4) Jobb hátsó ajtó elektromos ablakmozgató kapcsoló</p> | <p>(5) Ablak leengedése és felhúzása</p> <p>(6) Automatikus ablakmozgatás*</p> <p>(7) Elektromos ablakmozgatást letiltó kapcsoló</p> |
|---|--|

\*: egyes változatoknál

### ■ Jobbkormányos változatok

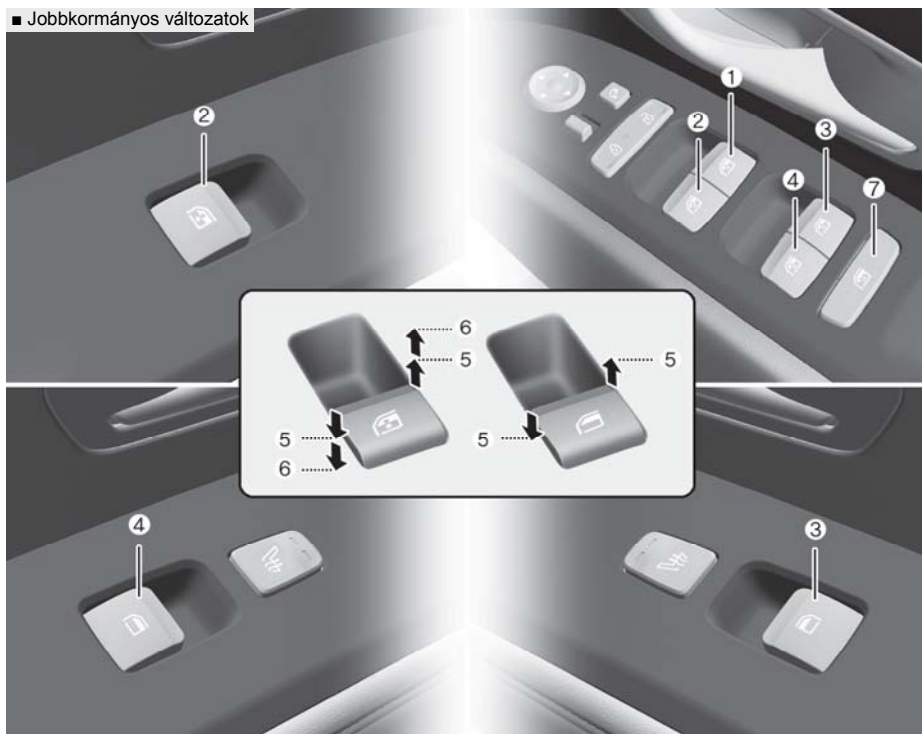

- (1) Vezetőajtó elektromos ablakmozgató kapcsoló
- (2) Utas oldali első ajtó elektromos ablakmozgató kapcsoló
- (3) Bal hátsó ajtó elektromos ablakmozgató kapcsoló
- (4) Jobb hátsó ajtó elektromos ablakmozgató kapcsoló

- (5) Ablak leengedése és felhúzása
- (6) Automatikus ablakmozgatás\*
- (7) Elektromos ablakmozgatást letiltó kapcsoló

\*: egyes változatoknál

## Elektromos ablakmozgatás

Az ablakokat kizárólag a gyújtáskapcsoló ON állásában lehet felemelni, illetve leereszteni. Mindegyik ajtón található egy ablakemelő kapcsoló az ajtó ablakának mozgatásához. A vezető oldali ajtón található egy letiltó gomb, amellyel ki lehet kapcsolni az utasablakok működtetését. Az elektromos ablakok a gyújtáskapcsoló ACC vagy OFF pozícióba állítása után még körülbelül 3 percig működnek. Ha azonban kinyitja az első ajtókat, az elektromos ablakmozgatás még a 3 perces időtartamon belül sem működik.

### Ablak leengedése és felhúzása

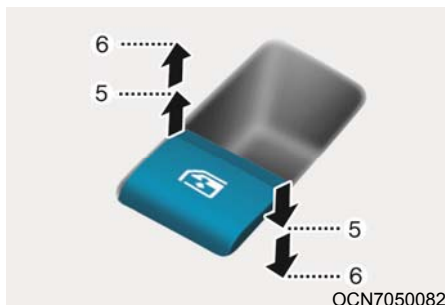

Nyitás:

Nyomja le az ablakmozgató kapcsolót az első kattanásig (5). Engedje el a kapcsolót, amikor szeretné megállítani az ablak mozgását.

Becsukás:

Húzza fel az ablakmozgató kapcsolót az első kattanásig (5). Engedje el a kapcsolót, amikor szeretné megállítani az ablak mozgását.

### Az ablak automatikus leeresztése (egyes változatoknál)

Nyomja le az elektromos ablakmozgató kapcsolót egy pillanatra a második kattanásig (6). Ekkor a vezető oldali ablak teljesen leereszkedik, még akkor is, ha elengedi a kapcsolót.

Ha az ablak mozgását meg akarja állítani egy kívánság szerinti helyzetben, az ellenkező irányba húzza fel vagy nyomja le a kapcsolót egy pillanatra, majd engedje el.

### Az ablak automatikus felhúzása/leeresztése (egyes változatoknál)

Nyomja le vagy húzza fel az elektromos ablakmozgató kapcsolót egy pillanatra a második kattanásig (6). Ekkor a vezető oldali ablak teljesen leereszkedik vagy felemelkedik, még akkor is, ha elengedi a kapcsolót. Ha az ablak mozgását meg akarja állítani egy kívánság szerinti helyzetben, az ellenkező irányba húzza fel vagy nyomja le a kapcsolót egy pillanatra, majd engedje el.

### Az elektromos ablakok alapbeállítása

Amennyiben az elektromos ablakemelők nem működnek megfelelően, az automatikus ablakemelő rendszert az alábbi módon újra be kell állítani:

1. A gyújtás bekapcsolásához nyomja meg a gyújtáskapcsolót.
2. Zárja be az ablakot, és legalább egy másodpercig tartsa a gombot továbbra is felhúzva.

Ha az elektromos ablakemelők az újrabeállítás után sem működnek megfelelően, akkor azt tanácsoljuk, hogy ellenőriztesse a rendszert egy hivatalos HYUNDAI márkaszervizben.

## Automatikus visszanyitás (egyres váltózatoknál)

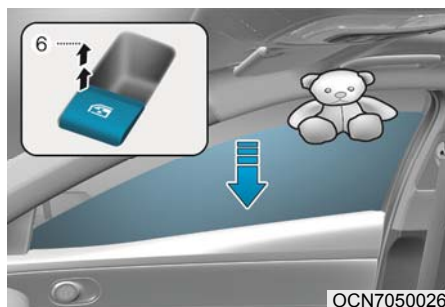

Amennyiben az automatikus zárás során az ablak bármilyen akadályt észlel, az ablak megáll, és kb. 30 cm-t leereszkedik, hogy lehetővé tegye a tárgy eltávolítását.

Ha az ablak folyamatosan felfelé húzott gombnál érzékeli az ellenállást, akkor az ablak mozgása megáll, és kb. 2,5 cm-t leereszkedik.

Amennyiben az automatikus leeresztést követően 5 másodpercen belül ismét folyamatosan felfelé húzza a gombot, az automatikus visszanyitás nem fog működni.

## **i** Információ

Az automatikus visszanyitási funkció csak akkor aktív, ha a gomb teljes, második kattantásig történő felhúzásának hatására az automatikus felemelés funkció működik.

### MEGJEGYZÉS

**Ne szereljen semmilyen kiegészítő szerkezetet az ablakokra. Előfordulhat, hogy az automatikus visszanyitási funkció nem működik.**

## **!** VIGYÁZAT

A sérülések elkerülése és a gépkocsi megóvása érdekében az ablak becsukása előtt győződjön meg arról, hogy a testrészei vagy egyéb tárgyak nincsenek az ablak útjában.

Ha egy 4 mm-nél kisebb átmérőjű tárgy szorul be az üveg és a felső ablakkeret közé, előfordulhat, hogy az automatikus visszanyitás nem érzékeli azt, így nem állítja meg automatikusan az ablakot, és nem végzi el a visszanyitást.

## Elektromos ablakmozgatást letiltó kapcsoló



A vezető le tudja tiltani a hátsó ablakemelő gombok működését, ha megnyomja a letiltó kapcsolót, és a lock [letiltott] helyzetbe állítja azt.

Ha az elektromos ablakemelőt letiltó gomb lenyomott állapotú:

- A vezető főkapcsoló egységéről működtethető az összes ablak mozgatása.
- Az első utas oldali kapcsolóegységről lehet működtetni az első utasablak mozgatását.
- A hátsó utasok kapcsolóegységéről nem lehet működtetni a hátsó utasablakok mozgatását.

\* Ha az elektromos ablakemelőt letiltó gomb működik (a visszajelző világít), a hátsó utas nem tudja kinyitni a hátsó ajtót.

## VIGYÁZAT

Ne engedje, hogy a gyermekek az elektromos ablakokkal játszanak. Tartsa az elektromos ablak vezetőajtón lévő letiltó gombját a „LOCK” [le-tiltott] állapotban. Ha egy gyermek véletlenül működteti az ablakokat, súlyos vagy halálos sérülést szenvedhet.

### MEGJEGYZÉS

- Az elektromos ablakmozgató rendszer károsodásának elkerülése érdekében egyidejűleg ne nyisson vagy csukjon kettő vagy több ablakot. Ezzel megnöveli a biztosítékok élettartamát is.
- Soha ne kísérelje meg, hogy a főkapcsoló egységen és az egyes ablakoknál egy időben ellenkező irányba működteti az ablakot. Ha ezt megtörténik, akkor az ablak megáll, és nem lehet sem leengedni, sem felhúzni.

## Távvezérelt ablakzárási funkció (egyes változatoknál)



Az ablak mozgását vezérelheti álló motornál, ha 3 másodpercnél hosszabb ideig nyomva tartja az ajtózárási gombot (1). Az ablak annyi ideig mozog felfelé, ameddig nyomva tartja az ajtózárási gombot. Az ajtózárási gomb elengedésekor az ablak mozgása leáll.

## Információ

- A távvezérelt ablakzárási funkció hirtelen félbeszakadhat, ha a működés során eltávolodik a gépkocsitól. Maradjon közel a gépkocsijához, miközben felügyelet alatt tartja az ablak mozgását.
- Valamelyik ablak mozgása megszakadhat, ha az ablakot bizonyos mértékű erőhatás éri. Ilyen esetben azonban a többi ablak továbbra is működni fog. Ezért meg kell győződnie arról, hogy az összes ablak becsukódott, és az irányjelzők háromszor felvillannak.
- A távvezérelt ablakzárási funkció automatikus ablakemelő rendszerrel szerelt ablaknál működik.



## PANORÁMA NAPFÉNYTETŐ (EGYES VÁLTOZATOKNÁL)

Ha a gépkocsi napfénytetővel szerelt, akkor a napfénytetőt a tetőpanelen lévő napfénytető kezelőkarral elcsúsztathatja vagy felemelheti.



ONX4E050142

A napfénytető nyitása vagy zárása előtt állítsa a gyújtáskapcsolót „ON” állásba.

A napfénytető a motorindító/-leállító gomb ACC vagy LOCK (OFF) állásba kapcsolása után még körülbelül 3 percig működik. Ha azonban kinyitja az első ajtót, a napfénytető még a 3 perces időtartamon belül sem mozgatható.

### **i** Információ

- Hideg és nedves időjárási viszonyok között előfordulhat, hogy a napfénytető befagyás miatt nem működik megfelelően.
- A gépkocsi mosása vagy eső után törölje le a vizet a napfénytetőről, mielőtt kinyitná azt.

### **!** VIGYÁZAT

- Menet közben soha ne mozgassa a napfénytetőt vagy a napellenzőt. Emiatt elveszítheti járműve feletti uralmát, és halálos vagy súlyos sérüléssel, illetve anyagi kárral járó balesetet okozhat.
- A napfénytető használata előtt győződjön meg arról, hogy a feje, keze, karja vagy egyéb testrészei, illetve egyéb tárgyak nincsenek a tető útjában.

- A súlyos sérülések elkerülése érdekében menet közben ne dugja ki a fejét, karját vagy egyéb testrészét a napfénytetőn keresztül.
- Ne hagyja a motort járva és a kulcsot a gépkocsiban felügyelet nélküli gyermekkel együtt. Egy felügyelet nélkül hagyott gyermek működtetheti a napfénytetőt, ami súlyos sérüléshez vezethet.
- Ne üljön a gépkocsi tetejére. Ez sérülésekhez vagy a gépkocsi károsodásához vezethet.
- Ne működtesse a napfénytetőt, amikor a tetőcsomagtartón csomagokat szállít. Ez a csomag meglazulását, elmozdulását okozhatja, ami elvonhatja a vezető figyelmét.
- Ne helyezzen el úgy semmilyen csomagot, hogy az menet közben kilóg a napfénytetőn.

### MEGJEGYZÉS

- Ne nyomja tovább a napfénytető működtető gombjait, miután a napfénytető elérte a teljesen nyitott, zárt vagy felbillentett helyzetet. Ez a motor vagy a rendszer egységeinek meghibásodásához vezethet.
- Győződjön meg arról, hogy teljesen becsukta a napfénytetőt, amikor elhagyja a gépkocsit. Ha a napfénytető nyitott állapotban marad, az eső vagy a hó beszívároghat a gépkocsiba, illetve a nyitott napfénytető elősegíti, hogy lopás áldozatává váljon.

## Napellenző

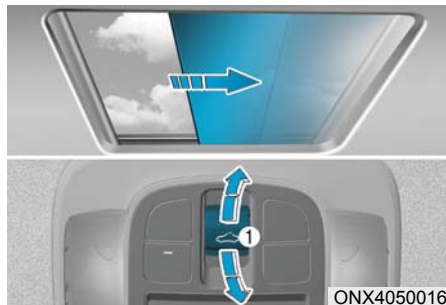

A napellenző nyitásához:

Húzza a napfénytető kapcsolót hátra az első meghatározott helyzetig.

A napellenző becsukásához:

Nyomja a napfénytető kapcsolót előre az első meghatározott helyzetig.

Ha a napellenző mozgását meg akarja állítani egy kívánság szerinti helyzetben, miközben a napfénytető működik, nyomja meg a napfénytető kapcsolót előre vagy hátra, majd engedje el a kapcsolót.

### **i** Információ

- A kar első meghatározott helyzetig történő elmozdításához elegendő egy nagyon gyenge érintés.
- A napellenző anyagának jellemzője miatt normális jelenség, ha azon ráncok képződnek.

### **!** FIGYELEM

Kézzel ne nyomja vagy húzza a napellenzőt, mert az a napellenző sérülését vagy rendellenes működését okozhatja.

## A napfénytető csúsztatása



Ha a napellenző zárt helyzetben van:

Ha hátrafelé az első meghatározott helyzetet túl húzza a napfénytető kapcsolóját, a napellenző elcsúszik a teljesen nyitott helyzetig, és a napfénytető üvege elcsúszva teljesen kinyílik.

Ha a napellenző nyitott helyzetben van:

Ha hátrahúzza a napfénytető kapcsolóját, a napfénytető üvege elcsúszva teljesen kinyílik.

Ha a napfénytető mozgását meg akarja állítani egy kívánság szerinti helyzetben, nyomja meg a napfénytető kapcsolót előre vagy hátra, majd engedje el a kapcsolót.

### **i** Információ

Kizárólag a napfénytető elülső üvegpanelje nyitható és zárható.

### A napfénytető billentése

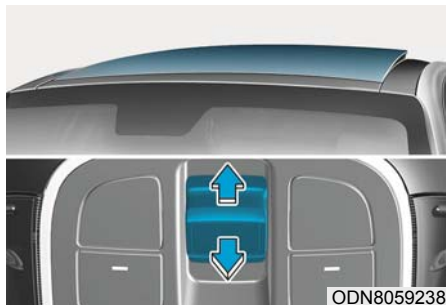

Ha a napellenző zárt helyzetben van:

Ha felfelé nyomja a napfénytető kapcsolóját, a napellenző elcsúszva kinyílik, majd a napfénytető üvege felbillentett helyzetbe nyílik ki.

Ha a napellenző nyitott helyzetben van:

Ha felfelé nyomja a napfénytető kapcsolóját, a napfénytető üvege felfelé billenve kinyílik.

Ha a napfénytető mozgását meg akarja állítani egy kívánság szerinti helyzetben, nyomja meg a napfénytető kapcsolót előre vagy hátra, majd engedje el a kapcsolót.

### A napfénytető becsukása

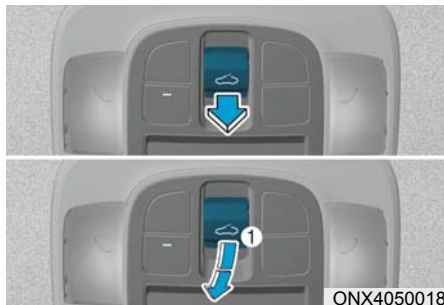

A napfénytető üvegének becsukásához:

Nyomja a napfénytető kapcsolót előre az első meghatározott helyzetig.

A napfénytető üvegének és a napellenzőnek a becsukásához:

Nyomja a napfénytető kapcsolót előre a második meghatározott helyzetig. A napfénytető becsukódik, majd a napellenző automatikusan becsukódik.

Ha a napfénytető mozgását meg akarja állítani egy kívánság szerinti helyzetben, nyomja meg a napfénytető kapcsolót előre vagy hátra, majd engedje el a kapcsolót.

### FIGYELEM

**Csukja be a napfénytetőt, amikor poros környezetben halad. A por a gépkocsi rendszerének meghibásodását okozhatja.**

## Automatikus visszanyitás

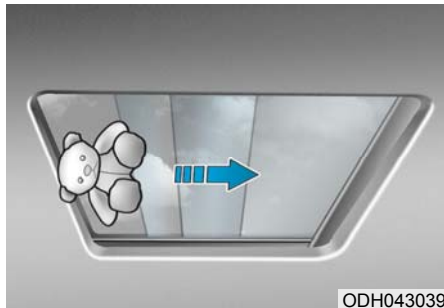

ODH043039

Amennyiben az automatikus zárás során a napfénytető bármilyen akadályt észlel, a napfénytető visszanyílik, majd megáll, hogy lehetővé tegye a tárgy eltávolítását. Az automatikus visszanyitás funkció nem működik, ha egy kisméretű tárgy szorul be a tetőablak csúszó üvege és kerete közé.

Mielőtt bezárná a napfénytetőt, mindig ellenőrizze, hogy senki és semmi ne akadályozza a tető mozgását.



### VIGYÁZAT

- Ha kisebb méretű tárgyak szorulnak be a napfénytető üvege és a napfénytető kerete közé, előfordulhat, hogy az automatikus visszanyitó rendszer nem érzékeli azt, így nem állítja meg automatikusan az üveget, és nem végzi el a visszanyitást.
- A sérülések elkerülése és a gépkocsi megóvása érdekében a napfénytető becsukása előtt győződjön meg arról, hogy a feje, egyéb testrészei vagy egyéb tárgyak nincsenek a napfénytető útjában.



### VIGYÁZAT

- A napfénytető véletlenszerű – különösen gyermek általi – működtetésének elkerülése érdekében ne hagyja, hogy gyermekek kezeljék a napfénytetőt.

- Ne üljön a gépkocsi tetejére. Ez a gépkocsi károsodásához vezethet.

### MEGJEGYZÉS

- Rendszeresen távolítsa el a napfénytető vezetősínjein, illetve a napfénytető és a napfénytető panel között összegyűlt szennyeződést, ami működtetés közben zajt okozhat.
- Ne próbálja meg kinyitni a napfénytetőt, amikor a hőmérséklet fagypont alatt van, illetve ha a tetőt befedte a hó vagy a jég, mert a motor károsodhat. Hideg és nedves időjárási viszonyok között előfordulhat, hogy a napfénytető nem működik megfelelően.

## A napfénytető alapbeállítása



ONX4E050143

Bizonyos körülmények esetén előfordulhat, hogy el kell végezni a napfénytető működésének alapbeállítását. Néhány eset, amikor a napfénytető alapbeállítása szükséges:

- Ha az akkumulátort lekötyötték vagy lemerült
- Ha a napfénytető biztosítóka kiolvadt
- Ha a napfénytető egyérintéses automatikus nyitás/zárás funkciója nem megfelelően működik

A napfénytető alapbeállítása:

1. A napfénytető alapbeállításának elvégzése járó motornál ajánlott. Indítsa be a gépkocsit P (parkolás) állásban.
2. Győződjön meg arról, hogy teljesen becsukta a napellenzőt és a napfénytetőt. Ha a napellenző és a napfénytető nyitva van, a napellenző és a napfénytető teljes becsukásához nyomja a kapcsolót előre.
3. Amikor a napellenző és a napfénytető eléri a teljesen zárt állapotot, engedje el a kapcsolót.
4. Nyomja a kapcsolót előre körülbelül 10 másodpercig, amíg a napfénytető kisé megmozdul.
5. Engedje el a kapcsolót.
6. 3 másodpercen belül nyomja a kapcsolót előre és tartsa ebben a helyzetben, amíg a napellenző és a napfénytető az alábbiak szerint működik:  
Napellenző nyitás → Üveg nyitás →  
Üveg zárás → Napellenző zárás

A művelet befejezéséig ne engedje el a kapcsolót.

Ha a művelet közben elengedi a kapcsolót, ismét kezdje el az eljárást a 2. lépéstől.

7. Az összes lépés befejezése után engedje el a napfénytető kapcsolóját. A napfénytető rendszer alapbeállítása megtörtént.

### Információ

**Ha nem történik meg a napfénytető alapbeállítása az akkumulátor leköltése vagy lemerülése, illetve biztosítékának kiolvadása után, a napfénytető rendellenesen működhet.**

**Azt tanácsoljuk, hogy bővebb információért keressen fel egy hivatalos HYUNDAI márkaszervizt.**

## Nyitott napfénytetőre figyelmeztetés



- Ha a vezető leállítja a motort, miközben a napfénytető nincs teljesen becsukott állapotban, a figyelmeztető hangjelzés néhány másodpercre megszólal, és a nyitott napfénytetőre vonatkozó figyelmeztetés megjelenik az LCD kijelzőn.

Csukja be megfelelően a napfénytetőt, amikor elhagyja a gépkocsit.

## KÜLSŐ EGYSÉGEK

### Motorháztető

#### A motorháztető kinyitása

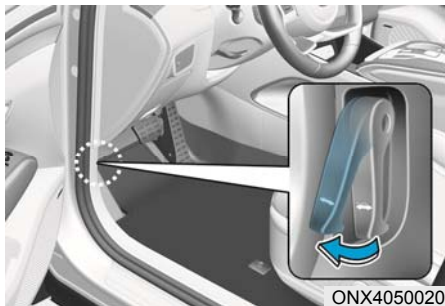

ONX4050020

1. Álljon meg a gépkocsival, és működtesse a rögzítőféket.
2. Húzza meg a nyitókart a motorháztető kinyitásához. A motorháztetőnek egy kicsit meg kell emelkednie.

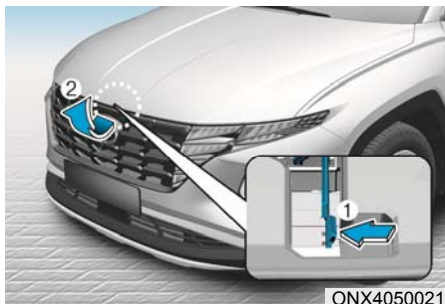

ONX4050021

3. Menjen a gépkocsi elejéhez, emelje fel kissé a motorháztetőt, nyomja felfelé a biztonsági zár karját (1) a motorháztetőn belül, középen, és emelje fel a motorháztetőt (2).

Miután a motorháztetőt félig felemelte, magától teljesen fel fog emelkedni.



ONX4050022

4. Húzza ki a kitámasztórudat.
5. Támassza meg a motorháztetőt a kitámasztórúddal (3).



### VIGYÁZAT

- A kitámasztórudat a gumival bevont részénél fogja meg. A gumi megakadályozza, hogy forró motor esetén a felhevült fém megégesse.
- A kitámasztórudat mindig teljesen be kell helyezni a nyílásba, ha a motorteret vizsgálja. Ezzel megelőzhető, hogy a motorháztető leessen és sérülést okozzon.

### A motorháztető lecsukása

1. A motorháztető lecsukása előtt ellenőrizze a motortér környékét, hogy biztosítsa a következőket:
  - Bármilyen szerszám vagy egyéb rögzítetlen tárgy eltávolításra került a motortérből vagy a motorháztető nyitási területéről.
  - A kesztyűket, rongyokat és bármilyen egyéb éghető anyagot el kell távolítani a motortérből.
  - Az összes feltöltőnyílás sapkája szorosan és megfelelően vissza van helyezve.
2. Helyezze vissza a kitámasztórudat a csíptetőjébe, így elkerülheti a zörgést.
3. Eressze le a motorháztetőt, és tartsa meg kb. 30 centiméterrel a zárt helyzet felett, majd engedje el a tetőt. Ellenőrizze, hogy rögzült-e a helyén.
4. Ellenőrizze a motorháztető megfelelő reteszelődségét. Ha a motorháztető kicsé felemelhető, akkor nem reteszelődött megfelelően. Ismét nyissa ki, és kicsit nagyobb erővel csukja le.



### VIGYÁZAT

- **A motorháztető lecsukása előtt ellenőrizze, hogy semmi sem akadályozza a lecsukást.**
- **Elindulás előtt gondosan ellenőrizze, hogy a motorháztető megfelelően reteszelődött-e. Ellenőrizze, hogy a műszercsoportban nem világít-e a nyitott motorháztetőre figyelmeztető lámpa, vagy nem jelenik-e meg az erre vonatkozó üzenet. Ha menet közben a motorháztető felnyílik, akkor teljesen eltakarhatja a kilátást, ami balesetveszélyhez vezethet.**
- **Ne közlekedjen felemelt motorháztetőjű gépkocsival, mivel a motorháztető balesetveszélyt okozva eltakarja a kilátást, és a motorháztető lecsapódhat, illetve megsérülhet.**

### Csomagtérajtó

#### A csomagtérajtó kinyitása

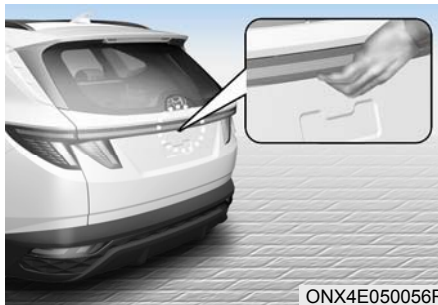

Ellenőrizze, hogy a gépkocsi P (parkolás) állásban van-e, és a rögzítőfék rögzíti-e a gépkocsit.

Ezután hajtsa végre a következők egyikét:

1. Nyissa ki az összes ajtót a távvezérlős kulcsan vagy az intelligens kulcsan lévő ajtónyitó gombbal. Nyomja meg a csomagtérajtó kilincsén lévő gombot, és nyissa ki a csomagtérajtót.
2. Nyomja meg és tartsa megnyomva a távvezérlős kulcsan vagy az intelligens kulcsan lévő csomagtérajtó nyitó gombot. Nyomja meg a csomagtérajtó kilincsén lévő gombot, és nyissa ki a csomagtérajtót.
3. Úgy nyomja meg a csomagtérajtó kilincsén lévő gombot és nyissa ki a csomagtérajtót, hogy Önél van az intelligens kulcs.



## A csomagterájtó becsukása

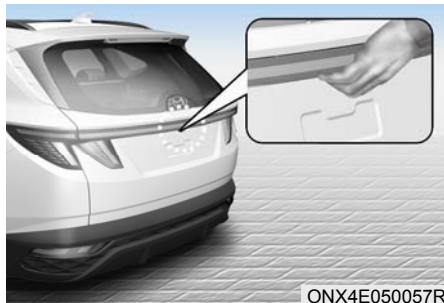

Engedje le a csomagterájtót, majd nyomja lefelé, amíg bezáródik. A csomagterájtó biztonságos bezáródását mindig ellenőrizze úgy, hogy a csomagterájtó kilincsén lévő gomb megnyomása nélkül ismét megkísérli a felemelését.

## ⚠ VIGYÁZAT

A csomagterájtót mindig tartsa teljesen csukva, amikor a gépkocsi mozgásban van. Ha a fedél nyitott vagy nem teljesen lecsukott állapotú, szén-monoxidot (CO) tartalmazó veszélyes kipufogógázok juthatnak be a gépkocsiba, ami súlyos megbetegedést vagy halált okozhat.

## MEGJEGYZÉS

A csomagterájtót emelő teleszkópok és az ahhoz kapcsolódó szerkezetek károsodásának megelőzése érdekében elindulás előtt mindig csukja le a csomagterájtót.

## i Információ

Hideg és nedves időjárási viszonyok között előfordulhat, hogy a csomagterájtó zárszerkezete és mechanizmusa befagyás miatt nem működik megfelelően.

## ⚠ VIGYÁZAT



Ne fogja meg a csomagterájtót támasztó alkatrészt (a gázrugót). Legyen tudatában annak, hogy az alkatrész deformálódása a gépkocsi károsodását okozhatja, és személyi sérülésekhez vezethet.

## ⚠ VIGYÁZAT

- **SOHA** senki nem tartózkodhat a csomagterében. Ha a csomagterájtó részlegesen vagy teljesen lecsukott állapotú, és a bent lévő személy nem tud kijutni, a szellőzés hiánya, a bejutó kipufogógázok és a gyors felmelegedés, illetve a hideg időjárási körülmények hatása miatt súlyos egészségkárosodás vagy halál következhet be. Továbbá a csomagtér rendkívül veszélyes hely egy ütközés esetén, mivel ez nem védett tartózkodási hely, hanem a gépkocsi gyűrődési zónájának része.
- Tartsa a gépkocsit lezárva, és a kulcsokat tárolja gyermekek elől elzárt helyen. A szülőknek meg kell tanítaniuk gyermekeiket a csomagtartóban való játszás veszélyeire.



### A csomagterajtó nyitása vészhelyzetben

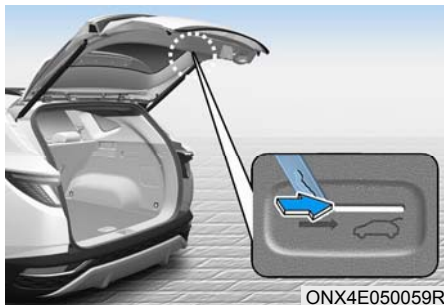

A csomagterajtó alján található a vésznyitó kar. Ha valakit véletlenül a csomagterbe zárnak, a csomagterajtó a kar nyíl irányába történő elmozdításával és a csomagterajtó kifelé nyomásával nyitható ki.

#### VIGYÁZAT

- Vészhelyzet esetére legyen tisztában azzal, hogy hol található a vésznyitó kar, és hogyan kell kinyitni a csomagterajtót olyan esetben, ha valaki véletlenül a csomagterbe záródik.
- Soha senki nem tartózkodhat a csomagterben. A csomagter baleset esetén nagyon veszélyes hely.
- A vésznyitó kart csak vészhelyzet esetén használja. Rendkívül óvatosan járjon el, különösen akkor, ha a gépkocsi mozgásban van.

### Motoros működtetésű csomagterajtó (egyes változatoknál)

A motoros működtetésű csomagterajtót nyitó/záró gomb automatikusan kinyitja és becsukja a csomagterajtót.

### A motoros működtetésű csomagterajtó használata előtt

Ha a gyújtáskapcsoló ON állásban van, a motoros mozgatású csomagterajtó akkor működik, amikor a sebességváltót P (parkolás) állásba kapcsolják. Mindazonáltal a csomagterajtó álló motor mellett a sebességváltó helyzetétől függetlenül működik.

A biztonság érdekében a csomagterajtó kinyitása vagy becsukása előtt győződjön meg arról, hogy a gépkocsi P (parkolás) állásban van.

#### VIGYÁZAT

- Soha ne hagyjon gyermekeket felügyelet nélkül a gépkocsiban. A gyermekek működésbe hozhatják a motoros mozgatású csomagterajtót, amivel sérüléseket okozhatnak saját maguknak vagy másoknak, illetve megrongálhatják a gépkocsit.
- A motoros mozgatású csomagterajtó működtetése előtt győződjön meg arról, hogy nincs senki vagy semmilyen tárgy annak közelében. Várja meg, amíg a csomagterajtó teljesen kinyílik és megáll, mielőtt be- vagy kirakodik a csomagterbe, illetve utasok szállnak be a gépkocsiba vagy ki a gépkocsiból.

#### MEGJEGYZÉS

Ne csukja le vagy nyissa ki kézzel a motoros működtetésű csomagterajtót, mert az az ajtó sérülését okozhatja. Ha az akkumulátor lemerülése vagy leköltése miatt elkerülhetetlen a motoros működtetésű csomagterajtó kézzel való nyitása vagy zárása, ne fejtse ki túl nagy erőt.

## A motoros működtetésű csomagterájtó kinyitása



A csomagterájtó automatikusan kinyílik a következőkben felsoroltak hatására:

- Körülbelül egy másodpercig nyomja a csomagterájtót nyitó gombot a távvezérlős kulcson vagy az intelligens kulcson.



- Megközelítőleg egy másodpercig nyomja a motoros csomagterájtó gombját.

Ha működés közben észleállítás válik szükségessé, röviden nyomja meg a motoros működtetésű csomagterájtó gombját.

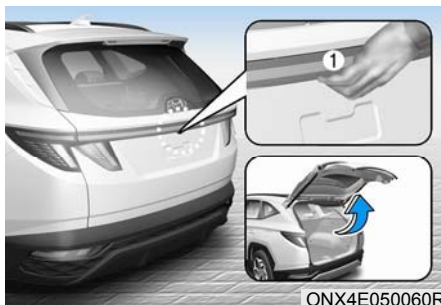

- Nyomja meg a csomagterájtó kilincsen lévő gombot (1) úgy, hogy Önnél van az intelligens kulcs.

## A motoros működtetésű csomagterájtó becsukása



- Nyomja meg a kulcson a csomagterájtó nyitó-/zárógombját, és tartsa megnyomva a csomagterájtó teljes becsukásáig.
- Ha elengedi a kulcson a csomagterájtó nyitó-/zárógombját, a csomagterájtó mozgása megáll, és a hangjelzés körülbelül 5 másodpercre megszólal.
- Ha a motoros működtetésű csomagterájtó működése közben észleállítás válik szükségessé, röviden nyomja meg a kulcson a csomagterájtó nyitó-/zárógombját.



ONX4H050001

- Amikor a csomagterajtó nyitva van, a motoros működtetésű csomagterajtó teljes becsukásához addig kell nyomva tartania a zárógombot, amíg a csomagterajtó be nem csukódik. A becsukási művelet során a hangjelzés folyamatosan szól. Ha becsukás közben elengedi a zárógombot, a csomagterajtó becsukódása megáll, és a hangjelzés körülbelül 5 másodpercre megszólal.
- Ha a motoros működtetésű csomagterajtó működése közben vészleállítást válik szükségessé, röviden nyomja meg a motoros működtetésű csomagterajtó nyitó-/zárógombját.



ONX4E050062R

- Megközelítőleg egy másodpercig nyomja a motoros csomagterajtó belső gombját a csomagterajtó nyitott állapotában. A csomagterajtó automatikusan lecsukódik, és a zárszerkezete automatikusan reteszlődik.

## Automatikus visszanyitás



ONX4E050030

Ha a motoros működtetésű nyitás vagy becsukás során a motoros működtetésű csomagterajtó bármilyen akadályt észlel, akkor a motoros működtetésű csomagterajtó megáll, majd az ellentétes irányba kezd mozogni.

Előfordulhat, hogy az automatikus visszanyitási funkció nem működik, ha a tárgy túl puha vagy kis méretű, vagy a csomagterajtó közel van a becsukott helyzetéhez.

Ügyeljen arra, hogy semmilyen tárgy se akadályozza a csomagterajtó nyitását.

Ha az automatikus irányváltási funkció a nyitás vagy a becsukás során több mint kétszer működésbe lép, a motoros mozgató csomagterajtó abban a helyzetben megállhat. Ilyen esetben óvatosan csukja be kézzel a csomagterajtót, majd ismét indítsa el a csomagterajtó automatikus működtetését.



## VIGYÁZAT

**Soha ne helyezzen azzal a szándékkal egy tárgyat vagy valamelyik testrészét a motoros mozgató csomagterajtó útjába, hogy megbizonyosodjon az automatikus irányváltási funkció működéséről.**

**MEGJEGYZÉS**

Ne helyezzen nehéz tárgyakat a motoros csomagterájtóra a csomagterájtó működtetése előtt. A többletterhelés a rendszer károsodását okozhatja.

**Olyan körülmények, amikor a motoros működtetésű csomagterájtó nem működik**

- Amikor a gépkocsi mozgásban van, a motoros működtetésű csomagterájtó nem nyílik ki.

A hangjelzés megszólal, ha nyitott csomagterájtóval halad. Azonnal húzódjon félre gépkocsijával egy biztonságos helyre, és ellenőrizze, hogy a csomagterájtó nincs-e nyitva.

- Ha rövid időn belül egymást követően ötnél többször működteti a motoros csomagterájtót, a működtető motor meghibásodhat. Ebben az esetben a motoros működtetésű csomagterájtó rendszer biztonsági hővédelmi üzemmódba lép, hogy megelőzze a motor túlmelegedését. A biztonsági hővédelmi üzemmódban a motoros mozgatusú csomagterájtó nem működik. Ha a motoros működtetésű csomagterájtó bármelyik gombját megnyomják a csomagterájtó nyitásához, a hangjelzés háromszor megszólal, de a csomagterájtó zárva marad.

Körülbelül 1 percig hagyja hűlni a motoros csomagterájtó rendszert, mielőtt ismét működtetné a rendszert.

**A motoros működtetésű csomagterájtó alapbeállítása**

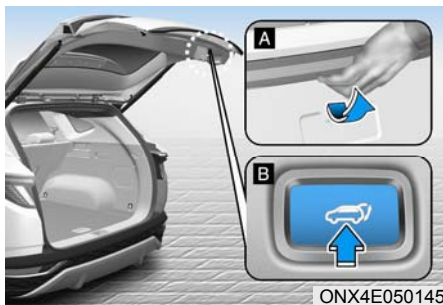

Ha az akkumulátor lemerült vagy azt lekötték, illetve a motoros mozgatusú csomagterájtó biztosítékát kicserélték vagy eltávolították, akkor a következő eljárás szerint végezze el a motoros mozgatusú csomagterájtó alapbeállítását:

1. Kapcsolja a sebességváltót P (parkolás) állásba.
2. 3 másodpercnél hosszabb időre nyomja meg egyidejűleg a motoros mozgatusú csomagterájtó belső kapcsolóját (B) és a csomagterájtó kilincsén lévő kapcsolót (A). A hangjelzés megszólal.
3. Csukja be kézzel a csomagterájtót.

Ha a fent ismertetett eljárás elvégzése után a motoros mozgatusú csomagterájtó nem működik megfelelően, azt tanácsoljuk, hogy ellenőriztesse a rendszert egy hivatalos HYUNDAI márkaszervizben.

**i Információ**

**Ha a motoros mozgatusú csomagterájtó nem működik megfelelően, ismét ellenőrizze, hogy a sebességváltó a megfelelő állásban van-e.**

**⚠ VIGYÁZAT**



ONX4E050058R

Ne fogja meg a csomagterájtó kítámasztó teleszkópot, illetve ne kísérelje meg annak meghúzását. Legyen tudában annak, hogy a csomagterájtó kítámasztó teleszkóp deformálódása a gépkocsi károsodását okozhatja, és személyi sérülésekhez vezethet.

**A motoros működtetésű csomagterájtó beállítása**

A vezető az információs-szórakoztató rendszer kijelzőjén a Settings [Beállítások] menüpontban tudja kiválasztani a motoros működtetésű csomagterájtó nyitási magasságát vagy sebességét.



OJX105911L

**A motoros működtetésű csomagterájtó nyitási magassága**

A motoros működtetésű csomagterájtó nyitási magasságának beállításához válassza ki: Setup [Beállítás] → Vehicle Settings [Gépkocsi beállítások] → Door/Tailgate [Ajtó/csomagterájtó] → Power Tailgate Opening Height [Motoros működtetésű csomagterájtó nyitási magassága] → Full Open/Level 3/ Level 2/Level 1/User Height Setting [Teljesen nyitott/3. szint/2. szint/1. szint/felhasználó által beállított magasság].

**További részletekért tanulmányozza az információs-szórakoztató rendszerre vonatkozó különálló kezelési útmutatót.**

Ha a User Height Setting [Felhasználó által beállított magasság] menüpont került kiválasztásra, kövesse az alábbi útmutatásokat a motoros működtetésű csomagterájtó magasságának manuális beállításához.

Állítsa a csomagterájtót kézzel a kívánt magasságra.



ONX4E050062R

3 másodpercnél hosszabb időre nyomja meg a motoros működtetésű csomagterájtónak a csomagterájtó belső részén elhelyezkedő nyitó/záró gombját. A hangjelzés megszólalása után kézzel csukja be a csomagterájtót. A csomagterájtó az automatikusan beállított magasságig fog kinyílni.

### A motoros működtetésű csomagterájtó nyitási sebessége

A motoros működtetésű csomagterájtó nyitási sebességét az LCD kijelzőn a „User Settings” [Felhasználói beállítások] menüben tudja beállítani. Door [Ajtó] → Power Tailgate Opening Speed [A motoros működtetésű csomagterájtó nyitási sebessége] → Fast/Slow [Gyors/lassú] További részletek a 4. fejezetnek az „LCD kijelző” című részében találhatók.



### VIGYÁZAT

A csomagterájtót mindig tartsa teljesen csukva, amikor a gépkocsi mozgásban van. Ha a fedél nyitott vagy nem teljesen lecsukott állapotú, szén-monoxidot (CO) tartalmazó veszélyes kipufogógázok juthatnak be a gépkocsiba, ami súlyos megbetegedést vagy halált okozhat.



### VIGYÁZAT

Utasok soha ne utazzanak a csomagterben, ahol nincs számukra biztonsági öv. Balesetkor vagy hirtelen fékezéskor bekövetkező sérülések elkerülése érdekében minden utasnak becsatolt biztonsági övvel kell utaznia.

### A csomagterájtó nyitása vészhelyzetben

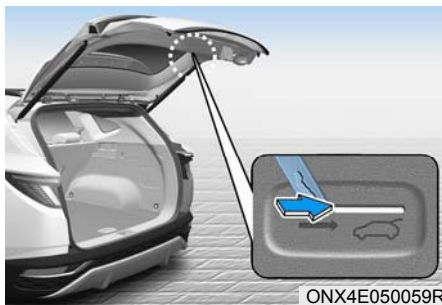

A csomagterájtó alján, a gépkocsi belsejében található a vésznyitó kar.

Ha valakit véletlenül a csomagterbe zárnak, a csomagterájtó a kar nyíl irányába történő elmozdításával és a csomagterájtó kifelé nyomásával nyitható ki.



### VIGYÁZAT

- Legyen tisztában azzal, hogy hol található a vésznyitó kar a gépkocsiban, és hogyan kell kinyitni a csomagterájtót a vésznyitó karral.
- Soha senki nem tartózkodhat a csomagterben. A csomagter baleset esetén nagyon veszélyes hely.
- A vésznyitó kart csak vészhelyzet esetén használja. Rendkívül óvatosan járjon el, különösen akkor, ha a gépkocsi mozgásban van.



### Intelligens csomagterajtó (egyes változatoknál)

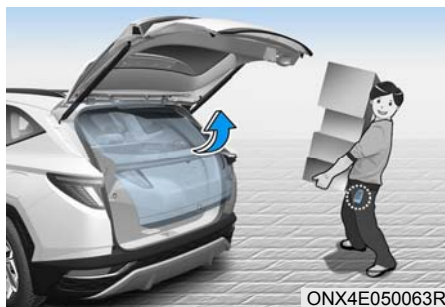

Intelligens kulccsal felszerelt gépkocsi esetében a csomagterajtó az intelligens csomagterajtó rendszert használva érintés nélküli működtetéssel nyitható.

### Az intelligens csomagterajtó használata

Az érintés nélküli intelligens csomagterajtó rendszer akkor nyitható ki automatikusan, ha a következő feltételek teljesülnek:

- Az intelligens csomagterajtó opció engedélyezésre került az információs-szórakoztató rendszer kijelzőjén a Settings [Beállítások] menüpontban.
- Az intelligens csomagterajtó az összes ajtó becsukását és bezárását követő 15 másodpercen belül bekapcsol és működésre kész.
- Az intelligens csomagterajtó akkor nyílik ki, amikor az intelligens kulcs 3 másodpercig észlelhető a gépkocsi mögött.

### **i** Információ

Az intelligens csomagterajtó **NEM** működik, ha:

- Valamelyik ajtó nincs megfelelően becsukva vagy bezárva.
- Az intelligens kulcs az ajtók becsukását és bezárását követő 15 másodpercen belül észlelhető.

- Az intelligens kulcs az ajtók becsukását és bezárását követő 15 másodpercen belül, és az első ajtókilincsektől 1,5 m-es távolságon belül észlelhető (üdvözlőfényvel szerelt gépkocsiknál).
- Az intelligens kulcs a gépkocsiban van.

#### 1. Beállítások

Az intelligens csomagterajtó bekapcsolásához lépjen be a User Settings [Felhasználói beállítások] menübe, és az LCD kijelzőn válassza ki a Smart Tailgate [Intelligens csomagterajtó] pontot.

#### 2. Észlelés és riasztás

Az intelligens csomagterajtó észlelési tartománya körülbelül 50 -100 cm a gépkocsi mögött. Amennyiben az intelligens kulcsot magánál tartva az észlelési területen tartózkodik, az irányjelzők felvillannak, és egy hangjelzés szólal meg, ami arra figyelmeztet, hogy a csomagterajtó ki fog nyílni.

### **i** Információ

**Ne közelítse meg az észlelési területet, ha nem kívánja kinyitni a csomagterajtót. Ha véletlenül lépett be az észlelési területre, és villognak az irányjelzők, valamint megszólal a hangjelzés, az intelligens kulccsal együtt hagyja el az észlelési területet. A csomagterajtó csukva marad.**

#### 3. Automatikus nyitás

Az irányjelzők felvillanása és a figyelmeztető hang hatszori megszólalása után az intelligens csomagterajtó kinyílik.

## Az intelligens csomagterájtó kikapcsolása



1. Az ajtók zárása
2. Az ajtók nyitása
3. A csomagterájtó zárása / kireteszelése (csomagterájtó)  
A csomagterájtó kinyitása / becsukása (motoros működtetésű csomagterájtó)

Amennyiben az észlelési és riasztási fázisban bármelyik gombot megnyomja az intelligens kulcs, az intelligens csomagterájtó kikapcsol.

A vészhelyzetekben való használat érdekében feltétlenül ismerje meg az intelligens csomagterájtó kikapcsolási módját.

- Amennyiben az ajtónyitás gombot (2) nyomja meg, az intelligens csomagterájtó ideiglenesen kikapcsol. Ha azonban egyetlen ajtót sem nyit ki 30 másodpercen belül, az intelligens csomagterájtó ismét visszakapcsol.
- Ha a csomagterájtó nyitó gombot (3) több mint 1 másodpercig nyomva tartja, a csomagterájtó kinyílik.

- Az intelligens csomagterájtó akkor is bekapcsol, ha az ajtózáro gombot (1) vagy a csomagterájtó nyitó/záró gombot (3) akkor nyomja meg az intelligens kulcs, amikor az intelligens csomagterájtó funkció még nincs az észlelési és riasztási fázisban.
- Abban az esetben, amikor az intelligens csomagterájtót az intelligens kulcs gombjának megnyomásával kikapcsolta, és valamelyik ajtót kinyitotta, az intelligens csomagterájtó az összes ajtó becsukásával és bezárásával ismét visszakapcsolható.

## Észlelési terület

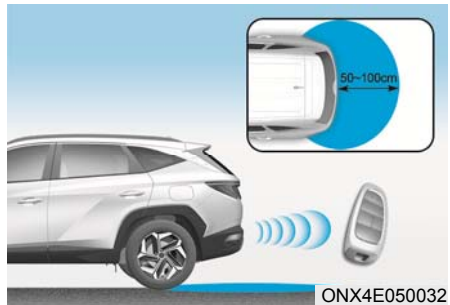

- Az intelligens csomagterájtó észlelési tartománya körülbelül 50 -100 cm a gépkocsi mögött. Amennyiben az intelligens kulcsot magánál tartva az észlelési területen helyezkedik el, az irányjelzők felvillannak, és egy hangjelzés szólal meg körülbelül 3 másodpercre, ami arra figyelmeztet, hogy a csomagterájtó ki fog nyílni.
- A figyelmeztetés azonnal megszakad, amikor az intelligens kulcs a 3 másodpercen belül az észlelési területen kívülre kerül.



### **i** Információ

- Előfordulhat, hogy az intelligens csomagterajtó funkció nem megfelelően működik, ha az alábbiak közül valamelyik körülmény fennáll:
  - Az intelligens kulcs közelében rádiójelet kibocsátó forrás, mint például rádió-adóállomás vagy repülőtér található, és az interferencia gátolja a jeladó normál működését.
  - Az intelligens kulcs közelében rádió adó-vevő vagy mobiltelefon található.
  - Másik gépkocsi kulcsát működtetik a gépkocsi közelében.
- Az intelligens csomagterajtó észlelési területe változhat, ha:
  - A gépkocsi lejtőn vagy emelkedőn parkol.
  - A gépkocsi egyik oldala az ellentétes oldalhoz képest magasabban vagy alacsonyabban van.

### Üzemanyagtöltő-nyílás ajtó – hibrid gépkocsi

#### Az üzemanyagtöltő-nyílás ajtó kinyitása



1. Állítsa le a motort.
2. Győződjön meg arról, hogy az összes ajtó kireteszelt állapotban van.
3. Nyomja meg az üzemanyagtöltő-nyílás ajtó hátsó peremének középső részét.

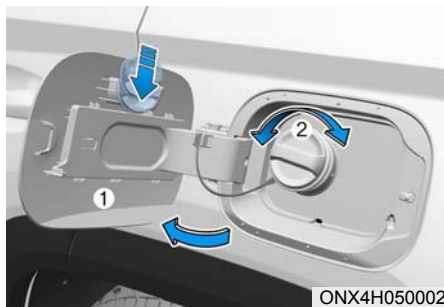

4. A tanksapkához való hozzáféréshez húzza kifelé az üzemanyagtöltő-nyílás ajtaját (1).
5. Az eltávolításhoz forgassa a tanksapkát (2) az óramutató járásával ellentétes irányba. Esetleg egy sziszegő hang hallható, ahogyan az üzemanyagtartályban a nyomás kiegyenlítődik.
6. Helyezze a sapkát az üzemanyagtöltő-nyílás ajtajára.

### **i** Információ

Az üzemanyagtöltő-nyílás ajtó csak akkor nyitható, ha az összes ajtó zár szerkezete nyitva van.

Az üzemanyagtöltő-nyílás ajtó kinyitása:

- Nyomja meg az intelligens kulcson lévő nyitó gombot.
- Nyomja meg a vezetőajtó kartámaszán elhelyezkedő központi ajtózárló gombot.

Az üzemanyagöltő-nyílás ajtó csak akkor reteszeli, ha az összes ajtó zárszerkezete zárva van.

Az üzemanyagöltő-nyílás ajtó reteszele:

- Nyomja meg az intelligens kulcon lévő zárógombot.
- Nyomja meg a vezetőajtó kartámaszán elhelyezkedő központi ajtózárogombot.
- \* Az összes ajtó automatikusan bezáródik, ha a gépkocsi sebessége túllépte a 15 km/h-t.  
Az üzemanyagöltő-nyílás ajtaja is reteszelt lesz, ha a gépkocsi sebessége túllépte a 15 km/h-t.

## Információ

Ha az üzemanyagöltő-nyílás ajtó befagyott, és emiatt nem nyílik, óvatos ütögetéssel vagy nyomogatásával törje meg körülötte a jeget, majd nyissa ki az ajtót. Ne feszegesse a fedelet. Ha szükséges, használjon bevizsgált jégmentesítő folyadékot (ne fagyálló hűtőfolyadékot), vagy álljon be fűtött helyre a gépkocsival, hogy a jég leolvadjon.

### **Az üzemanyagöltő-nyílás ajtó becsukása**

1. A tanksapka visszahelyezéséhez fordassa azt az óramutató járásával meg egyező irányba, amíg egy kattantást nem hall.
2. A biztonságos záródás eléréséig csukja be az üzemanyagöltő-nyílás ajtaját.

## Információ

Az üzemanyagöltő-nyílás ajtajának reteszeléséhez zárja be a gépkocsi ajtaját, és teljesen csukja be az üzemanyagöltő-nyílás ajtaját.

Ha az üzemanyagöltő-nyílás ajtaja nincs teljesen becsukva, az üzemanyagöltő-nyílás ajtaja nem fog reteszelődni.

## FIGYELEM

Tartsa az ajtót LOCK pozícióban a gépkocsi mosásakor (nagynyomású mosás, automata autómosó stb. használata esetén).

## VIGYÁZAT

A gépkocsi üzemanyagok rendkívül gyúlékony és robbanásveszélyes anyagok. Ha ezeket az előírásokat nem tartja be, SÜLYOS vagy HALÁLOS SÉRÜLÉSEK következhetnek be:

- Olvassa el és tartsa be az üzemanyagöltő állomásokon kifüggesztett biztonsági óvintézkedéseket.
- A tankolás előtt tudakolja meg, hogy hol található az üzemanyag biztonsági elzárója, ha rendelkezik ilyennel a töltőállomáson.
- Mielőtt megérintené a töltőpisztolyt, vezesse le a potenciálisan veszélyes statikus elektromos feltöltődést. A kisütéshez csupasz kézzel érintse meg a gépkocsi valamelyik fém részét biztonságos távolságban a tartály betöltőnyílásától, a töltőpisztolytól vagy egyéb benzinforrástól.
- Mobiltelefonját ne használja az üzemanyaggal való feltöltés során. A mobiltelefonok által keltett elektromos áram és/vagy elektronikus interferencia meggyújthatja az üzemanyagőzőket, ami tüzet okozhat.

- Ne szálljon vissza a gépkocsiba, ha elkezdte az üzemanyaggal feltöltést, mivel statikus elektromosságot generálhat, ha bizonyos anyagokkal érintkezésbe kerül, hozzájuk dörzsölődik, vagy súrolja azokat. A statikus elektromos kisülés meggyújthatja az üzemanyaggőzőket. Ha vissza kell ülnie a gépkocsiba, szüntesse meg a ruháján létrejött statikus feltöltődésből származó elektromosságot. A ki-sütéshez csupasz kézzel érintse meg a gépkocsi valamelyik fém részét biztonságos távolságban a tartály betöltőnyílásától, a töltőpisztolytól vagy egyéb üzemanyagforrástól.
- Ha bevizsgált üzemanyagkannát használ, akkor az üzemanyag betöltése előtt helyezze a kannát a földre. A kannából származó statikus elektromos kisülés meggyújthatja az üzemanyaggőzőket.  
Miután a feltöltés megkezdődött, tartsa fenn a folyamatos érintkezést a csupasz keze és a gépkocsi között a feltöltés befejezéséig.
- Csak olyan jóváhagyott műanyag kannát használjon, amelyet üzemanyag-tárolás céljára készítettek.
- Az üzemanyag-feltöltésnél mindig kapcsolja a sebességváltót P (parkolás) állásba, hozza működésbe a rögzítőféket, és állítsa a gyújtáskapcsolót a LOCK/ OFF állásba. A motor elektromos berendezései által keltett szikra meggyújthatja az üzemanyaggőzőket.
- Töltőállomáson, különösen a tankolás ideje alatt, soha ne használjon gyufát vagy öngyújtót, ne dohányozzon, és ne hagyjon égő cigarettát a gépkocsiban.
- Ne töltsen túl a gépkocsi üzemanyag-tartályát vagy ne töltsön rá, mert az az üzemanyag kifolyását okozhatja.

- Ha az üzemanyag betöltése során tűz ütne ki, azonnal hagyja el a gépkocsi környékét, értesítse a töltőállomás személyzetét és a tűzoltókat. Kövesse az általuk adott biztonsági utasításokat.
- Ha a nyomás alatt lévő üzemanyag kifröccsen, beszennyezheti a ruháját vagy a bőrét, ami miatt tűzveszély vagy égési sérülések veszélye áll fenn. A tanksapkát mindig óvatosan, lassan csavarja le. Ha a sapka üzemanyagot enged ki, vagy sziszegő hang hallható, várjon, amíg ez a jelenség megszűnik, mielőtt lecsavarja a sapkát.
- Mindig ellenőrizze a tanksapka biztonságos meghúzását, hogy megelőzze az üzemanyag kifolyását egy baleset bekövetkezésekor.

### Információ

A gépkocsi feltöltését az 1. fejezet „Üzemanyagra vonatkozó előírások” című részében előírtakat figyelembe véve végezze.

### MEGJEGYZÉS

- Ne hagyja, hogy az üzemanyag kifolyjon a karosszéria külső felületére. Bármilyen üzemanyag károsíthatja a fényezett felületeket.
- Ha a tanksapkát ki kell cserélni, akkor azt tanácsoljuk, hogy kizárólag eredeti HYUNDAI sapkát helyezzen fel. A nem megfelelő tanksapka súlyos működési rendellenességet okozhat az üzemanyag-ellátó vagy a károsanyag-kibocsátást szabályozó rendszerben.

## Üzemanyagtöltő-nyílás ajtó – plug-in hibrid gépkocsi

### Az üzemanyagtöltő-nyílás ajtó kinyitása



OTMPH050001L

1. Állítsa le a gépkocsit.
2. Nyomja meg az üzemanyagtöltő-nyílás ajtaját nyitó gombot.

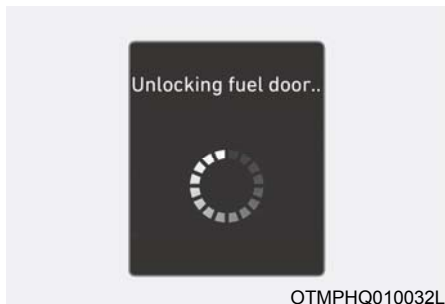

OTMPHQ010032L

3. Várja meg, amíg az üzemanyagtartályban megszűnik a túlnyomás.

Az üzenet akkor jelenik meg, miután az üzemanyagtartályban megszűnt a túlnyomás, és az üzemanyagtöltő-nyílás fedele kinyílik.

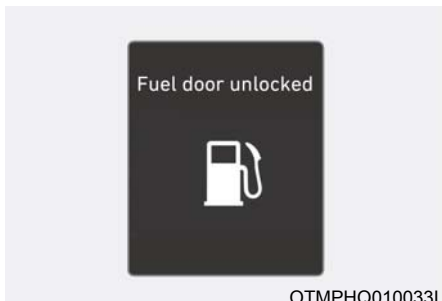

OTMPHQ010033L

4. Az üzenet akkor jelenik meg, ha az üzemanyagtöltő-nyílás fedele nincs rezeselve.



ONX4E050033



OAEPHQ049832L

5. Nyomja meg az üzemanyagtöltő-nyílás ajtó hátsó peremének középső részét.

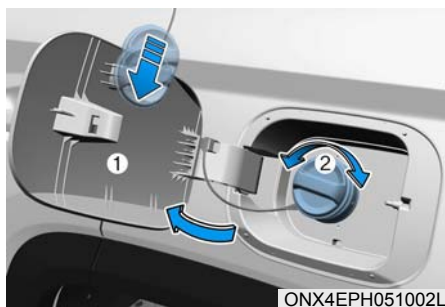

6. Teljesen hajtsa ki az üzemanyagöltő-nyílás ajtaját (1).
7. Az eltávolításhoz forgassa a tanksapkát (2) az óramutató járásával ellentétes irányba. Esetleg egy sziszegő hang hallható, ahogyan az üzemanyagtartályban a nyomás kiegyenlítődik.
8. Helyezze a sapkát az üzemanyagöltő-nyílás ajtajára.

### MEGJEGYZÉS

- Akár 20 másodperc is eltelhet, amíg megtörténik az üzemanyagöltő-nyílás fedelének kireteszelése.
- Ha az üzemanyagöltő-nyílás ajtó befagyott, és emiatt nem nyílik, óvatos ütögetésével vagy nyomogatásával törje meg körülötte a jeget, majd nyissa ki az ajtót.
- Ne feszegesse a fedelet. Ha szükséges, használjon bevizsgált jégmentesítő folyadékot (ne fagyálló hűtőfolyadékot), vagy álljon be fűtött helyre a gépkocsival, hogy a jég leolvadjon.

### ⚠ VIGYÁZAT

- Tankolás előtt győződjön meg arról, hogy milyen típusú üzemanyag alkalmas a gépkocsijához. Ha gázolajat tölt egy benzinmotoros gépkocsiba vagy benzint egy dízelmotoros gépkocsiba, károsodhat az üzemanyag-ellátó rendszer, ami súlyos meghibásodásokat okozhat a gépkocsiban.
- Az üzemanyagöltő-nyílás fedelének kinyitását követő 20 percen belül töltsön üzemanyagot az üzemanyag-tartályba. Előfordulhat, hogy 20 perc után az üzemanyagtartály bezáródik, ami az üzemanyag kifolyását okozhatja. Ilyen esetben ismét nyomja meg az üzemanyagöltő-nyílás ajtaját nyitó gombot.
- Ne hagyja hosszabb ideig nyitva az üzemanyagöltő-nyílás fedelét. Ez az akkumulátor lemerülését okozhatja.
- Tankolás után csukja be az üzemanyagöltő-nyílás fedelét. Ha úgy indítja be a gépkocsit, hogy az üzemanyagöltő-nyílás fedele nyitva van, az LCD kijelzőn megjelenik a „Check fuel door” [Ellenőrizze az üzemanyagöltő-nyílás fedelét] üzenet.
- Ne töltsön üzemanyagot a gépkocsiba, miközben a hibrid (magasfeszültségű) akkumulátor töltés alatt áll. Ez a statikus elektromosság miatt tüzet vagy robbanást okozhat.

### Az üzemanyagöltő-nyílás ajtó becsukása

1. A tanksapka visszahelyezéséhez forgassa azt az óramutató járásával meg egyező irányba, amíg egy kattánást nem hall.
2. Csukja be az üzemanyagöltő-nyílás ajtaját, és nyomja meg az üzemanyagöltő-nyílás ajtó hátsó peremének középső részét.

3. Ha az üzemanyag-töltő-nyílás ajtaja megfelelően van becsukva, 5 másodpercen belül reteszeli.
- ✱ Ha az üzemanyag-töltő-nyílás ajtaját a becsukása után azonnal kinyitják, az üzemanyag-töltő-nyílás ajtaja nem fog reteszeli. Ezután ismét csukja be megfelelően az üzemanyag-töltő-nyílás ajtaját, és az 5 másodpercen belül reteszeli.



## VIGYÁZAT

A gépkocsi üzemanyagok rendkívül gyúlékony és robbanásveszélyes anyagok. Ha ezeket az előírásokat nem tartja be, SÚLYOS vagy HALÁLÓS SÉRÜLÉSEK következhetnek be:

- Olvassa el és tartsa be az üzemanyag-töltő állomásokon kifüggesztett biztonsági óvintézkedéseket.
- A tankolás előtt tudakolja meg, hogy hol található az üzemanyag biztonsági elzárója, ha rendelkezik ilyennel a töltőállomáson.
- Mielőtt megérintené a töltőpisztolyt, vezesse le a potenciálisan veszélyes statikus elektromos feltöltődést. A kisütéshez csupasz kézzel érintse meg a gépkocsi valamelyik fém részét biztonságos távolságban a tartály betöltőnyílásától, a töltőpisztolytól vagy egyéb benzinforrástól.
- Mobiltelefonját ne használja az üzemanyaggal való feltöltés során. A mobiltelefonok által keltett elektromos áram és/vagy elektronikus interferencia meggyújthatja az üzemanyag-gőzöket, ami tüzet okozhat.
- Ne szálljon vissza a gépkocsiba, ha elkezdte az üzemanyaggal feltöltést, mivel statikus elektromosságot generálhat, ha bizonyos anyagokkal érintkezésbe kerül, hozzájuk dörzsölődik, vagy súrolja azokat. A statikus elektromos kisülés meggyújthatja az üzemanyag-gőzöket. Ha vissza kell ülnie a gépkocsiba, szüntesse meg a ruháján létrejött statikus feltöltődésből származó elektromosságot. A kisütéshez csupasz kézzel érintse meg a gépkocsi valamelyik fém részét biztonságos távolságban a tartály betöltőnyílásától, a töltőpisztolytól vagy egyéb üzemanyagforrástól.
- Ha bevizsgált üzemanyagkannát használ, akkor az üzemanyag betöltése előtt helyezze a kannát a földre. A kannából származó statikus elektromos kisülés meggyújthatja az üzemanyag-gőzöket. Miután a feltöltés megkezdődött, tartsa fenn a folyamatos érintkezést a csupasz keze és a gépkocsi között a feltöltés befejezéséig.
- Csak olyan jóváhagyott műanyag kannát használjon, amelyet üzemanyag-tárolás céljára készítettek.
- Tankolás során kapcsolja a sebességváltót P (parkolás) állásba, hozza működésbe a rögzítőféket, és kapcsolja a motorindító/-leállító gombot OFF állásba. A motor elektromos be rendezései által keltett szikra meggyújthatja az üzemanyag-gőzöket.
- Töltőállomáson, különösen a tankolás ideje alatt, soha ne használjon gyufát vagy öngyújtót, ne dohányozzon, és ne hagyjon égő cigarettát a gépkocsiban.
- Ne töltse túl a gépkocsi üzemanyag-tartályát vagy ne töltsön rá, mert az az üzemanyag kifolyását okozhatja.

- Ha az üzemanyag betöltése során tűz ütne ki, azonnal hagyja el a gépkocsi környezetét, értesítse a töltőállomás személyzetét és a tűzoltókat. Kövesse az általuk adott biztonsági utasításokat.
- Ha a nyomás alatt lévő üzemanyag kifröccsen, beszennyezheti a ruháját vagy a bőrét, ami miatt tűzveszély vagy égési sérülések veszélye áll fenn. A tanksapkát mindig óvatosan, lassan csavarja le. Ha a sapka üzemanyagot enged ki, vagy sziszegő hang hallható, várjon, amíg ez a jelenség megszűnik, mielőtt lecsavarja a sapkát.
- Mindig ellenőrizze a tanksapka biztonságos meghúzását, hogy megelőzze az üzemanyag kifolyását egy baleset bekövetkezésekor.

### Információ

A gépkocsi feltöltését az 1. fejezet „Üzemanyagra vonatkozó előírások” című részében előírtakat figyelembe véve végezze.

### MEGJEGYZÉS

- Ne hagyja, hogy az üzemanyag kifolyjon a karosszéria külső felületére. Bármilyen üzemanyag károsíthatja a fényezett felületeket.
- Ha a tanksapkát ki kell cserélni, akkor csak eredeti HYUNDAI sapkát helyezzen fel. A nem megfelelő tanksapka súlyos működési rendellenességet okozhat az üzemanyag-ellátó vagy a károsanyag-kibocsátást szabályozó rendszerben.

### VIGYÁZAT

Ha egy bizonyos ideig álló motor mellett használják az EV vezetési üzemmódot, a rendszer az üzemanyag-ellátó rendszer és a motor védelme érdekében automatikusan aktiválja az EMM (Engine Maintenance Mode - motor-karbantartási üzemmód) funkciót. Ezért még az akkumulátor megfelelő töltöttségi szintje és elektromos üzemmódban való vezetés mellett is előfordulhat, hogy az üzemanyag-ellátó rendszer és a motor védelme érdekében a rendszer beindítja a motort. Ha nem tankol, vagy 6 hónapnál hosszabb ideig használja az üzemanyagot, az üzemanyag-ellátó rendszerben lévő üzemanyag minősége leromolhat. Ez korrózióhoz vagy elzáródásokhoz vezethet. Ezért a Hybrid (CS) üzemmód kiválasztásával ajánlott az üzemanyag minimum 40%-ának 6 hónapon belüli felhasználása, majd a gépkocsi új üzemanyaggal való megtankolása.



## VILÁGÍTÁS

### Külső világítás

#### A világítás bekapcsolása

A világítás bekapcsolásához forgassa el a kar végén lévő kapcsolót az alábbi pozíciók egyikébe:

##### ■ A típus



ODN8059200

##### ■ B típus



ONX4E050175

##### ■ C típus



ODN8059200L

1. OFF (O) állás
2. AUTO világítás helyzet (egyes változatoknál)
3. Helyzetjelző világítás
4. Fényszóró állás

#### Nappali menetjelző fény (DRL)

A nappali menetjelző fények (DRL) könnyebbé teszik a gépkocsi nappali észlelését a közlekedés többi résztvevője számára, különösen hajnalban vagy napnyugtakor.

A DRL rendszer kikapcsolja az erre szolgáló lámpákat, ha:

- A fényszórók bekapcsolt állapotban vannak.
- A rögzítőfék működtetésekor.
- A gépkocsi kikapcsolt állapotban van.

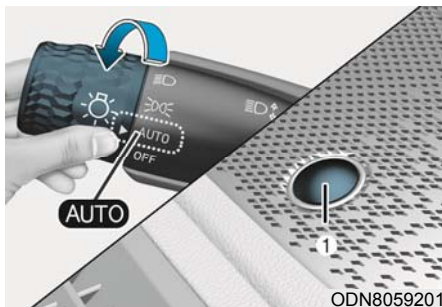

ODN8059201

#### Automatikus fényszóró állás

A helyzetjelző világítás és a tompított fényszóró a szélvédő felső részén található környezeti megvilágítás érzékelő (1) által a gépkocsi környezetében mért fényerősségtől függően automatikusan kapcsol be és ki.

Még a világítás automatikus működése esetén is ajánlott a világítás manuális bekapcsolása, ha éjszaka vagy ködben, esőben vezet, vagy ha sötét területekre (pl. alagutakba és parkolóházakba) hajt be.



### MEGJEGYZÉS

- Ne fedje le a szélvédő felső részén található érzékelőt (1), és ne öntsön rá semmit.
- Ne használjon ablaktisztítót az érzékelő tisztításához. A tisztítószer vékony filmréteget hagyhat a felületen, ami zavarhatja az érzékelő működését.
- Ha a gépkocsi szélvédője színezett, vagy bármilyen más fémbevonattal van ellátva, előfordulhat, hogy az automatikus világítás rendszer nem működik megfelelően.



#### Helyzetjelző világítás (☀)

Bekapcsol a helyzetjelző lámpa, a rendszámtábla- és a műszercsoport-világítás.



#### Fényszóró állás (☀)

Bekapcsol a fényszóró, a helyzetjelző lámpa, a rendszámtábla- és a műszercsoport-világítás.

#### **i** Információ

A fényszórók csak akkor kapcsolhatók be, ha a gyújtáskapcsoló ON állásban van.

## Távolsági fényezéső bekapcsolása



ODN8059205

A távolsági fényezéső bekapcsolásához tolja a kart a szélvédő felé. A kar visszatér az eredeti helyére.

A távolsági fényezéső visszajelző lámpa a távolsági fényezéső bekapcsolásakor felgyullad.

A távolsági fényezéső kikapcsolásához húzza a kart önmaga felé. A tompított fényezéső bekapcsol.



## VIGYÁZAT

**Ne használja a távolsági fényezésőket, ha más gépkocsik vannak a közelben. A távolsági fényezéső használata elvakíthatja a többi gépkocsivezetőt.**



ODN8059204

A fénykürt használatához húzza a kart hátra, majd engedje el. A távolsági fényezéső addig marad bekapcsolva, amíg a kart önmaga felé meghúzza tartja.

## Írányjelzés és sávváltás jelzés

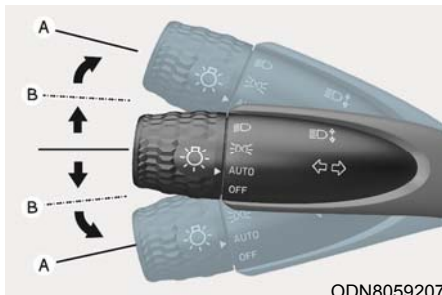

ODN8059207

Az irányváloztatás jelzéséhez nyomja lefelé a kart balra kanyarodáskor, illetve felfelé, az (A) pozícióba jobbra kanyarodáskor. Sávváltáskor az irányjelző kart mozdítsa el kissé a kívánt irányba (B), és tartsa ott.

A kar az elengedésekor vagy a kanyarodás befejezésekor visszaáll a kikapcsolt alaphelyzetbe.

Ha az irányjelző visszajelzője folyamatosan világít, vagy nem villog, illetve rendellenesen villog, akkor az egyik irányjelzőizzó kiégett, és azt ki kell cserélni.

## One Touch Turn Signal [Automatikus irányjelzés egy érintés esetén]

Az egy érintésre működő irányjelzés funkció használatához az irányjelző kart mozdítsa felfelé vagy lefelé a (B) pozícióba, majd engedje el.

A sávváltás jelzésekor az irányjelzők háromszor, ötször vagy hétszer villannak fel.

Az egy érintésre működő sávváltás funkció bekapcsolható, illetve a felvillanások száma kiválasztható a műszercsoport LCD kijelzőjén. Ehhez válassza ki: Setup [Beállítás] → User Settings [Felhasználói beállítások] → Lights [Világítás] → One Touch Turn Signal [Automatikus irányjelzés egy érintés esetén] → Off/3 flashes/5 flashes/7 flashes [Ki/3 felvillanás/5 felvillanás/7 felvillanás].

### Hátsó ködlámpa (egyres változatoknál)



A hátsó ködlámpa bekapcsolásához:

Állítsa a világításkapcsolót a fényszóró állásba, majd fordítsa a világításkapcsolót (1) a hátsó ködlámpa állásba.

A hátsó ködlámpa kikapcsolásához az alábbiak egyikét hajtsa végre:

- Fordítsa kikapcsolt állásba a fényszórókapcsolót.
- Ismét fordítsa a világításkapcsolót (1) a hátsó ködlámpa állásba.

### Akkumulátorkímélő funkció

Ennek a funkciónak az a célja, hogy megelőzze az akkumulátor lemerülését. A rendszer automatikusan kikapcsolja a helyzetjelző világítást, amikor a vezető leállítja a gépkocsit, és kinyitja a vezető oldali ajtót.

Ennek a funkciónak köszönhetően a helyzetjelző lámpák automatikusan kikapcsolnak, amikor a vezető elhagyja a gépkocsit.

Ha szükség van arra, hogy a lámpák kikapcsolt gépkocsinál is világítsanak, akkor a következők szerint járjon el:

- (1) Nyissa ki a vezető oldali ajtót.
- (2) Kapcsolja ki, majd újra kapcsolja be a helyzetjelző fényeket a kormányoszlopon lévő világításkapcsolóval.

### Késleltetett fényszóró funkció (egyres változatoknál)

Ha a gyújtáskapcsolót bekapcsolt fényszórókkal fordítja ACC vagy OFF állásba, a fényszórók (és/vagy a helyzetjelzők) kb. 5 percig bekapcsolva maradnak. Ha azonban kinyitják és becsukják a vezetőajtót, a fényszórók kb. 15 másodperc múlva kikapcsolnak. Ha kikapcsolt gépkocsinál nyitják ki és csukják be a vezetőajtót, a fényszórók (és/vagy a helyzetjelzők) szintén kb. 15 másodperc múlva alszanak ki.

A fényszórók (és/vagy a helyzetjelzők) kikapcsolhatók a távvezérlős kulcs vagy az intelligens kulcs zárógombjának kétszeri lö OFF vagy AUTO állásba fordításával.

A késleltetett fényszóró funkció engedélyezhető a Setup [Beállítás] → User Settings [Felhasználói beállítások] → Lights [Világítás] → Headlight Delay [Fényszóró késleltetés] opciók kiválasztásával.

### MEGJEGYZÉS

**Ha a vezető nem a vezetőajtón, hanem egy másik ajtón keresztül hagyja el a gépkocsit, az akkumulátorkímélő funkció nem lép működésbe, és a késleltetett fényszóró funkció nem kapcsol ki automatikusan.**

**Ez az akkumulátor lemerülését okozhatja. Az akkumulátor lemerülésének elkerülése érdekében a fényszórókapcsolóval manuálisan kapcsolja ki a fényszórókat, mielőtt kiszáll a gépkocsiból.**

## Fényszórómagasság-állító berendezés



### Manuális típus (egyres változatoknál)

A magasságállító kapcsoló elforgatásával lehet a szállított személyek számának és a csomagtartóban lévő tárgyak tömegének függvényében a fényszóró fénysugarának magasságát változtatni.

Minél nagyobb a kapcsoló pozíciószáma, annál alacsonyabbra irányul a fényszóró fénysugara. Mindig állítsa a fényszóró magasságát a megfelelő értékre, hogy az ne vakítsa a közlekedés többi résztvevőjét.

Az alábbi táblázat segíthet Önnek a fényszóró helyes beállításában, igazodva a változó terhelésekhez. A táblázatban nem szereplő terhelési esetekben állítsa a fényszóró magasságát az itt szereplő feltételekhez leginkább hasonló állásba.

Terhelési állapot	Kapcsoló állása
Csak vezető	0
Vezető + első utas	0
Vezető + összes utas	1
Vezető + összes utas + maximális megengedett terhelés	2
Vezető + maximális megengedett terhelés	3



### VIGYÁZAT

**Ha a funkció nem megfelelően működik, akkor azt tanácsoljuk, hogy vizsgáltsa át a rendszert egy hivatalos HYUNDAI márkaszervizben. Ne kísérelje meg a vezetékek házilagos ellenőrzését vagy cseréjét.**

### ***Tompított fényszórót kiegészítő statikus világítás (egyres változatoknál)***

Kanyarodás közben a nagyobb láthatóság és a biztonság érdekében vagy a bal vagy a jobb oldali tompított fényszórót kiegészítő statikus világítás automatikusan felgyullad. A tompított fényszórót kiegészítő statikus világítás a következő körülmények egyikének fennállása esetén kapcsol be:

A gépkocsi sebessége 10 km/h alatti és a kormánykerék elfordítási szöge körülbelül 80° bekapcsolt tompított fényszóró mellett.

A gépkocsi sebessége 10 km/h és 90 km/h között van, illetve a kormánykerék elfordítási szöge körülbelül 35° bekapcsolt tompított fényszóró mellett.

Ha tolatás közben teljesül a fent ismertetett körülmények egyike, akkor a kormánykerék elfordítási irányával ellentétes oldalon lévő fényszóró gyullad fel.

## TÁVOLSÁGI FÉNYSZÓRÓ ASSZISZTENS (HBA) (EGYES VÁLTOZATOKNÁL)



ODN8059206

A távolsági fényszóró asszisztens az észlelt gépkocsi megvilágításának és bizonyos útviszonyoknak megfelelően automatikusan beállítja a fényszóró tartományát (átvált a távolsági fényszóró és a tompított fényszóró között).

### Észlelést végző érzékelő (előrefelé néző kamera)

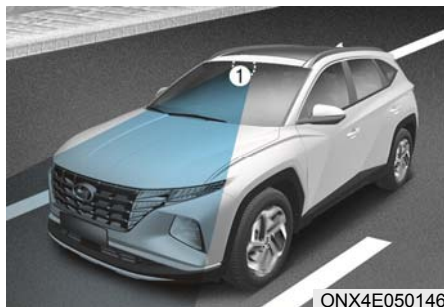

ONX4E050146

[1]: Előrefelé néző kamera

Az előrefelé néző kamera egy olyan érzékelő, amely a környezeti megvilágítást és annak fényerejét észleli menet közben.

A fenti ábrán látható, hogy pontosan hol helyezkedik el az érzékelő.

### MEGJEGYZÉS

A távolsági fényszóró asszisztens optimális teljesítményének megtartása érdekében mindig tartsa jó állapotban az előrefelé néző kamerát.

Az előrefelé néző kamerára vonatkozó elővigyázatossági előírások a 7. fejezet „Frontális ütközés megelőzését segítő rendszer (FCA)” című részében található.

### A rendszer beállításai

A Settings [Beállítások] menüben járó motornál válassza ki a Lights [Világítás] → HBA (High Beam Assist) [Távolsági fényszóró asszisztens] menüpontokat a távolsági fényszóró asszisztens bekapcsolásához, és törölje a kiválasztást a rendszer kikapcsolásához.



### VIGYÁZAT

A biztonsága érdekében a Settings [Beállítások] menüpontot akkor módosítsa, miután egy biztonságos helyen leparkolt a gépkocsival.

### A rendszer működése

#### A rendszer kijelzése és a rendszer által végzett beavatkozás

- Miután a Settings [Beállítások] menüben kiválasztotta a High Beam Assist [Távolsági fényszóró asszisztens] menüpontot, a távolsági fényszóró asszisztens a következő eljárás szerint fog működni.
  - Állítsa a fényszórókapcsolót AUTO állásba, és nyomja a fényszórókart a műszercsoport felé. A távolsági fényszóró asszisztens (☰) visszajelző lámpa felgyullad a műszercsoportban, és a rendszer aktív válik.
  - A rendszer aktív állapotában a távolsági fényszóró bekapcsol, ha a gépkocsi sebessége meghaladja a 40 km/h-t. Amikor a gépkocsi sebessége 25 km/h-nál alacsonyabb, a távolsági fényszóró nem fog bekapcsolni.
  - A távolsági fényszóró (☰) visszajelző lámpa felgyullad a műszercsoportban, amikor a távolsági fényszóró bekapcsolt állapotban van.
- Ha a fényszórókart vagy kapcsolót akkor használják, amikor a távolsági fényszóró asszisztens működik, a rendszer a következők szerint működik:
  - Amennyiben a fényszórókapcsolót akkor húzza hátrafelé, amikor a távolsági fényszórók kikapcsolt állapotúak, a távolsági fényszórók anélkül gyulladnak fel, hogy a távolsági fényszóró asszisztens kikapcsolna. Amikor elengedi a fényszórókapcsolót, a kar középső pozícióba áll, és a távolsági fényszóró kikapcsol.
  - Amennyiben a fényszórókapcsolót akkor húzza hátrafelé, amikor a távolsági fényszórókat a távolsági fényszóró asszisztens kapcsolta be, a tompított fényszórók bekapcsolnak, és a rendszer kikapcsol.
    - Ha a fényszórókapcsolót AUTO állásból egy másik állásba (fényszóró/helyzetjelző/ki) kapcsolják, a távolsági fényszóró asszisztens kikapcsol, és a beállított világítás felgyullad.
  - Amikor a távolsági fényszóró asszisztens működik, a távolsági fényszóró a következő körülmények bármelyikének fennállása esetén átkapcsol tompított fényszóró állásba:
    - Ha egy szemből közeledő gépkocsi fényszóróját észleli.
    - Ha egy elől haladó gépkocsi hátsó lámpáját észleli.
    - Ha egy motorkerékpár vagy kerékpár fényszóróját, illetve hátsó lámpáját észleli.
    - Amikor a környezeti megvilágítás elég erős ahhoz, hogy ne legyen szükség a távolsági fényszórókra.
    - Ha utcai világítást vagy egyéb fényt érzékel.

## A rendszer rendellenes működése és korlátai

### A rendszer rendellenes működése

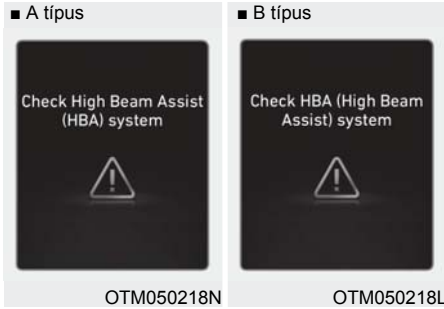

Ha a távolsági fényszóró asszisztens nem működik megfelelően, a műszercsoportban megjelenik a „Check High Beam Assist (HBA) system” [Ellenőrizze a távolsági fényszóró asszisztens (HBA) rendszert] vagy a „Check HBA (High Beam Assist) system” [Ellenőrizze a HBA (távolsági fényszóró asszisztens) rendszert] figyelmeztető üzenet, és a műszercsoportban felgyullad a  figyelmeztető lámpa. Azt tanácsoljuk, hogy vizsgáltsa át a rendszert egy hivatalos HYUNDAI márkaszervizben.

### A rendszer korlátai

Előfordulhat, hogy a távolsági fényszóró asszisztens nem megfelelően működik a következő helyzetekben:

- Egy gépkocsi világítását hibás, sérült, eltakart stb. lámpa miatt nem észleli.
- A gépkocsi fényszóróját szennyeződés, hó vagy víz borítja.
- A gépkocsi fényszórója helyett a ködfényszórója stb. világít.
- A gépkocsi lámpájához hasonló alakú lámpa van a környezetben.
- Ha a fényszórók megsérültek, vagy javításuk nem megfelelő módon történt.
- Ha a fényszórók beállítása nem megfelelő.

- Szűk, kanyargós úton, egyenetlen útfelületen, emelkedőn vagy lejtőn való haladáskor.
- Ha az elől lévő gépkocsi csak részlegesen látható egy útkereszteződésben vagy kanyargós úton.
- Elöl lévő közlekedési lámpa, visszatükröződő jel, villogó jel vagy tükör jelenléte esetén.
- Elöl lévő ideiglenes reflektor vagy villogás esetén (építési terület).
- Rosszak az útviszonyok, például nedves, jeges vagy havas az út felülete.
- Egy gépkocsi hirtelen jelenik meg egy kanyarból.
- A gépkocsi egy leeresztett gumiabroncs vagy vontatás miatt félrebillen.
- A gépkocsi fényszóróját füst, szmog, köd, hó stb. miatt nem észleli.

**Az előre felé néző kamera korlátaira vonatkozó további részletek a 7. fejezet „Frontális ütközés megelőzését segítő rendszer (FCA)” című részében található.**



### VIGYÁZAT

- Időnként előfordulhat, hogy a távolsági fényszóró asszisztens nem megfelelően működik. A biztonságos vezetés minden esetben a vezető felelőssége, és a biztonság érdekében mindig neki kell az útviszonyokat ellenőriznie.
- Ha a távolsági fényszóró asszisztens nem működik megfelelően, manuálisan váltsa át a világítást a távolsági fényszóró és a tompított fényszóró állás között.



## BELSŐ VILÁGÍTÁS

### VIGYÁZAT

Ne használja a belső világítást sötétben történő vezetés során. A belső világítás zavarhatja a kilátást, ami miatt baleset következhet be.

### MEGJEGYZÉS

Ne használja hosszabb ideig a belső világítást, ha a gépkocsi kikapcsolt állapotú, mert az az akkumulátor lemerüléséhez vezethet.

### A belső világítás automatikus kikapcsolása

A belső világítás lámpái a motor leállítása és az összes ajtó becsukása után körülbelül 20 perccel automatikusan kikapcsolnak. Ha az egyik ajtó nyitva van, a világítás a motor leállítása után kb. 40 perccel kapcsol ki. Ha az ajtókat a távvezérlős kulccsal vagy az intelligens kulccsal zárták be, és élesedik a gépkocsi riasztberendezése, a világítás öt másodperc elteltével kialszik.

### Első lámpatestek



- (1) Első térképolvató lámpa
- (2) Első ajtó lámpa
- (3) Első utastér-világítás lámpatest BE/KI kapcsoló

### Első térképolvató lámpa:

A térképolvató lámpa be- vagy kikapcsolásához érintse meg az egyik ikont. Ez a lámpa pontszerű fényt bocsát ki, hogy kényelmesen használható legyen térképolvató lámpaként éjszaka, vagy a vezető és első ülésen utazó utas számára személyes lámpaként.

### Ajtó lámpa ():

Az első vagy a hátsó utastér-világítás lámpatest bekapcsol, ha valamelyik első vagy hátsó ajtót kinyitja. Ha az ajtózáraikat az intelligens kulccsal nyitja ki, de az ajtók csukva maradnak, az első és a hátsó utastér-világítás lámpatestek körülbelül 30 másodpercig világítanak. Az első és a hátsó utastér-világítás lámpatestek az ajtó becsukása után körülbelül 30 másodperccel fokozatosan elhalványulnak. Azonban a motorindító/leállító gomb ON állásban, vagy ha az összes ajtót bezárta, az első és a hátsó utastér-világítás lámpatestek azonnal kialszanak. Ha a gyújtáskapcsoló ACC vagy OFF állásban az egyik ajtót kinyitják, az első és a hátsó utastér-világítás lámpatestek körülbelül 20 percig világítanak.

### Utastér-világítás lámpatest ()

Nyomja meg a gombot az első/hátsó ülések utastér-világítás lámpatestének bekapcsolásához.

## Hátsó lámpatestek (egyres változatoknál)

■ A típus

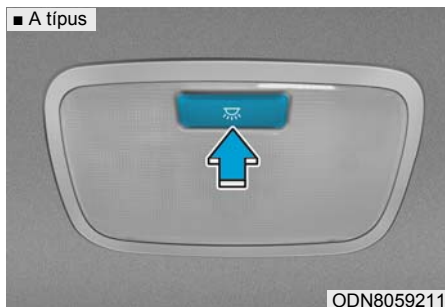

■ B típus

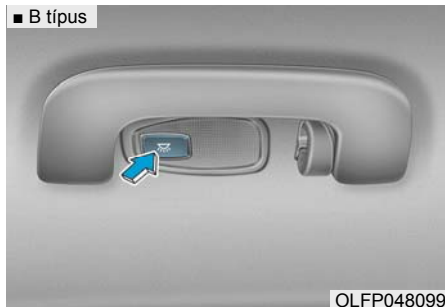

### Hátsó ajtó lámpakapcsoló:

Az utastér-világítás be- vagy kikapcsolásához nyomja meg ezt a gombot.

## Piperetükör-világítás (egyres változatoknál)



A világítás be- vagy kikapcsolásához nyomja meg a kapcsolót.

- : A gomb megnyomására a lámpa bekapcsol.
- : A gomb megnyomására a lámpa kikapcsol.

## Kesztyűtartó-világítás lámpatest

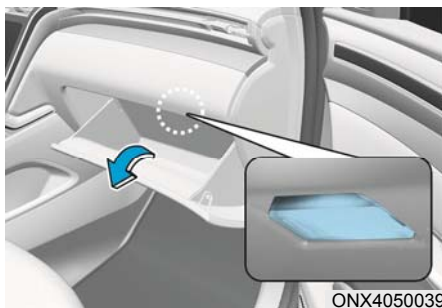

A lámpa a kesztyűtartó kinyitásakor kapcsol be.

## Csomagtér-világítás lámpatest

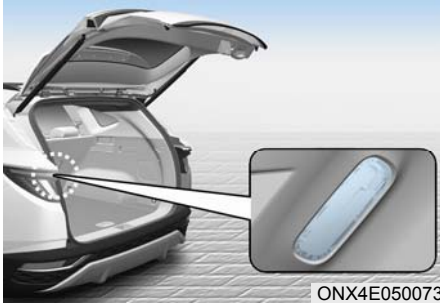

ONX4E050073

A csomagter belső világítás lámpatest a csomagterajtó nyitott állapotában világít. A csomagter belső világítás lámpatest a csomagterajtó becsukott állapotában nem világít.

## Üdvözlő rendszer



ONX4E050038

Amikor a vezető közeledik a gépkocsihoz, az üdvözlő rendszer a gépkocsi világításának bekapcsolásával segíti elő a vezető jobb észlelhetőségét.

## Ajtókilincs világítás

Ha az összes ajtó (és a csomagterajtó) becsukott és bezárt állapotú, akkor az ajtókilincs világítás lámpatest az alábbi műveletek bármelyikének hatására körülbelül 15 másodpercre felgyullad.

1. Ha az LCD kijelző „User Settings” [Felhasználói beállítások] menüjében a Convenience [Kényelem], majd a Welcome mirror/light [Üdvözlő tükör/világítás] menüpont kijelölésre kerül,
  - a lámpák bekapcsolnak, amikor az intelligens kulcson megnyomják az ajtózáró gombot.
  - a lámpák bekapcsolnak, amikor úgy nyomják meg a külső ajtókilincsen lévő gombot, hogy közelében van az intelligens kulcs.
2. Ha az LCD kijelzőn a „User Settings” [Felhasználói beállítások] menüben mind a Convenience [Kényelem] → Welcome mirror/light [Üdvözlő tükör/világítás] → On door unlock [Az ajtózárányításakor], mind a Convenience [Kényelem] → Welcome mirror/light [Üdvözlő tükör/világítás] → On driver approach [A vezető közeledésekor] menüpont kijelölésre kerül, a lámpák bekapcsolnak, amikor úgy közeledik a gépkocsija felé, hogy az intelligens kulcs Önnél van.

Az üdvözlő világítás funkció be- és kikapcsolható az LCD kijelzőn a „User Settings” [Felhasználói beállítások] menüben.

## Fényszóró és helyzetjelző világítás

Ha a fényszórók világítanak (a fényszórókapcsoló a tompított fényszóró vagy az AUTO állásban van), valamint az összes ajtó (és a csomagterajtó) becsukott és bezárt állapotú, a helyzetjelzők és a fényszórók 15 másodpercre felgyulladnak, ha megnyomják a távvezérlős kulcson vagy az intelligens kulcson lévő ajtónyitó gombot.

Ha ekkor megnyomja az ajtózáró vagy az ajtónyitó gombot, a helyzetjelző világítás és a fényszórók azonnal kiallszanak.

## Belső világítás lámpatest

Ha a belső világítás kapcsoló a  állásban van, valamint az összes ajtó (és a csomagterajtó) becsukott és bezárt állapotú, akkor az utastér-világítás lámpatest az alábbi műveletek bármelyikének hatására 30 másodpercre felgyullad.

- Ha megnyomják a távvezérlős kulcson vagy az intelligens kulcson lévő ajtónyitó gombot.
- Ha a külső ajtókilincsrre helyezi a kezét úgy, hogy közelben van az intelligens kulcs.

Ha ekkor megnyomja az intelligens kulcson az ajtózáró vagy az ajtónyító gombot, a lámpatestek azonnal kiallszanak.

## ABLAKTÖRLŐ ÉS -MOSÓ BERENDEZÉS

- Szélvédőtörölő/-mosó
- A típus

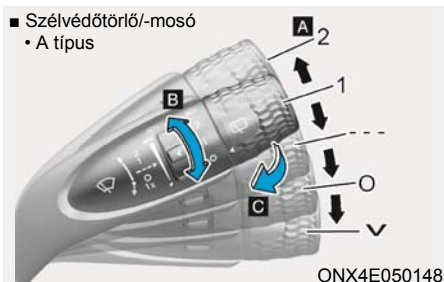

- Hátsó ablaktörölő/-mosó
- A típus

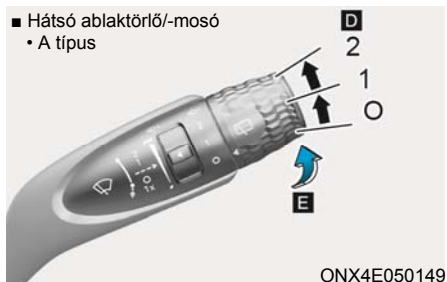

- B típus

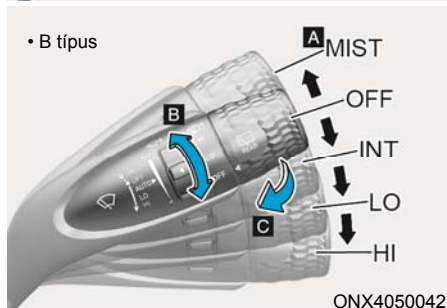

- B típus

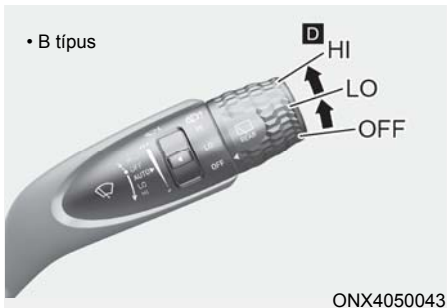

- C típus

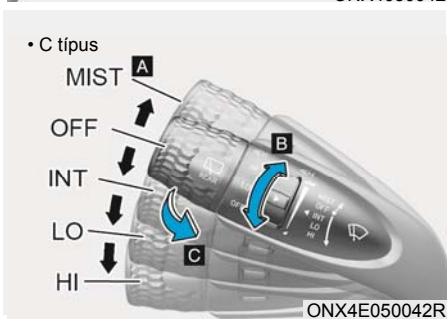

- C típus

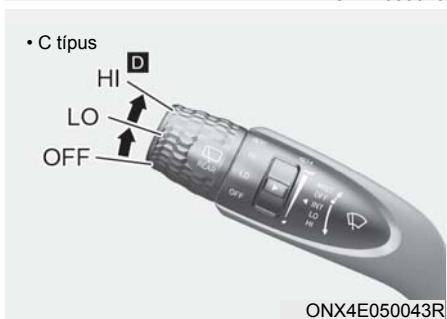

A: Ablaktörölő sebesség állítás

- V / MIST - Egy törlés
- O / OFF - Kikapcsolva
- --- / INT - Szakaszos törlés
- AUTO\* - Automatikus törlés
- 1 / LO - Alacsony törlési sebesség
- 2 / HI - Magas törlési sebesség

B: Szakaszos törlés időtartamának állítása

C: Mosás rövid törléssel (elől)

D: Hátsó ablaktörölő működtetés\*

- 2 / HI - Magas törlési sebesség
- 1 / LO - Alacsony törlési sebesség
- O / OFF - Kikapcsolva

E: Mosás rövid törléssel (hátsó)

\*: egyes változatoknál

## Szélvédőtörlő

A gyújtáskapcsoló ON állásban az alábbiak szerint működik.

V (MIST): Egyszeri törlési ciklushoz mozdítsa a kart lefelé (V) vagy felfelé (MIST), majd engedje el. Az ablaktörlő folyamatosan működik, amíg a kart ebben a helyzetben tartja.

O (OFF): Az ablaktörlő nem működik.

--- (INT): Az ablaktörlők szakaszosan működnek ugyanazzal a törlési intervallummal. Ezt a fokozatot gyenge esőben vagy ködszítálás esetén használja. A sebesség változtatásához fordítsa el a sebességállító gombot.

1 (LO): Az ablaktörlő alacsony sebességgel működik.

2 (HI): Az ablaktörlő magasabb sebességgel működik.

## Információ

**Ha a szélvédőn sok hó vagy jég halmozódott fel, a megfelelő működés biztosítása érdekében, az ablaktörlők használata előtt kapcsolja be a szélvédő jégmentesítő funkciót kb. 10 percre, vagy addig, amíg a hó/jég eltűnik.**

**Amennyiben nem távolítja el a havat és/vagy jeget az ablaktörlő és -mosó használata előtt, az károsíthatja a törlő- és mosórendszert.**

## **AUTO (automatikus) szabályozás (egyes változatoknál)**

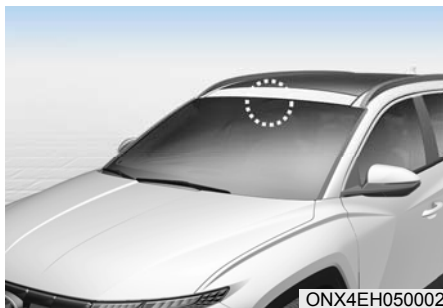

Az eső mennyiségét érzékelő és a törlési ciklus frekvenciáját szabályozó esőérzékelő a szélvédő felső részén található.

A törlés működési időzítésének szabályozása az eső mennyiségétől függően automatikusan történik.

Az eső elmúltával az ablaktörlő megáll.

Az érzékenység változtatásához fordítsa el az érzékenységet beállító forgatógombot.

Ha a motorindító/-leállító gomb ON állásban az ablaktörlő-kapcsolót AUTO helyzetbe fordítja, a rendszer önellenőrzése érdekében a lapátok egy törlési ciklust végeznek. Ha nem használja az ablaktörlőt, állítsa a kapcsolót OFF (O) helyzetbe.

### VIGYÁZAT

Ha a motor jár, és az ablaktörlő-kapcsoló az AUTO üzemmódban van, az ablaktörlő által okozott személyi sérülések elkerülése érdekében:

- Ne érintse meg a szélvédő esőérzékelővel szembeni felső részét.
- Ne törölje meg a szélvédő felső részét nedves vagy vizes szivaccsal, illetve ronggyal.
- Ne nyomja meg a szélvédőüveget.

### MEGJEGYZÉS

- A gépkocsi mosásakor az automata törlés kikapcsolásához állítsa az ablaktörlő-kapcsolót az OFF (O) helyzetbe. Az ablaktörlő működésbe léphet, és a lapátok megsérülhetnek, ha a kapcsoló az AUTO helyzetben áll a gépkocsi mosása közben.
- Ne távolítsa el a szélvédő utas oldali felső részén található érzékelő borítását. A rendszer alkatrészei megsérülhetnek, és erre nem vonatkozik a gyártói garancia.
- Mivel a működés egy fényérzékelő használatán alapszik, menet közben a környezeti világítás kövek vagy por által okozott hirtelen megváltozása miatt ideiglenes működési rendellenesség léphet fel.

## Szélvédőmosó berendezés

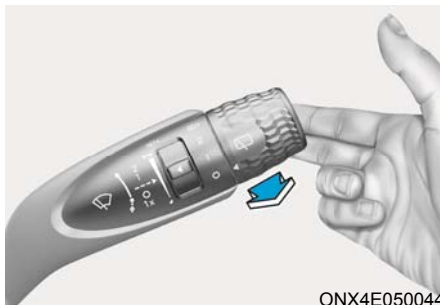

ONX4E050044

A mosófolyadék szélvédőre permetezéseéhez, és 1-3 törlési ciklus megtételéhez húzza a kikapcsolt OFF (O) állásban levő kapcsolókart hátra. A permetezés és törlés addig működik, amíg a kart el nem engedi. Ha a mosóberendezés nem működik, szükség lehet a szélvédőmosó folyadék tartály feltöltésére.

### ***Belső levegő keringtetés az ablakmosó berendezés használata közben***

Ha az ablakmosó berendezést használja, a belső levegő keringtetés és a légkondicionálás a külső hőmérséklettől függően automatikusan bekapcsol annak érdekében, hogy csökkentse az ablakmosó folyadék kellemetlen szagának utastérbe kerülését. Ha a külső (friss) levegő üzemmódot választja ki, miközben a funkció működik, a funkció egy bizonyos idő után visszakapcsol. Előfordulhat, hogy bizonyos körülmények esetén, mint például hideg időben vagy álló motornál, nem működik.

**További információk ennek a fejezetnek a „Légkondicionáló berendezés kiegészítő funkciók” című részében található.**

## VIGYÁZAT

Amikor a külső hőmérséklet fagypont alatt van, MINDIG melegítse fel a szélvédőt a jégmentesítő funkcióval annak elkerülése érdekében, hogy a mosófolyadék ráfagyjon a szélvédőre, és ezzel a kilátást zavarja, ami balesethez és súlyos vagy halálos sérülésekhez vezethet.

## MEGJEGYZÉS

- A mosószivattyú lehetséges károsodásának megelőzése érdekében ne használja az ablakmosót, ha a tartály üres.
- A lapátok vagy a szélvédő lehetséges károsodásának megelőzése érdekében ne használja az ablaktörlőt, ha a szélvédő száraz.
- Az ablaktörlőkarok és egyéb részegységek károsodásának megelőzése érdekében ne próbálja meg kézzel mozgatni az ablaktörlőket.
- Az ablaktörlők és a mosórendszer lehetséges károsodásának megelőzése érdekében télen vagy hideg időjárás esetén fagyálló ablakmosó folyadékot használjon.

## Hátsó ablaktörlő és -mosó

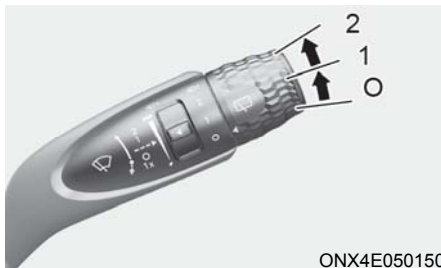

ONX4E050150

A hátsó ablaktörlő és -mosó kapcsoló az ablaktörlő-kapcsolókar végén található.

Fordítsa a kapcsolót a kívánt helyzetbe a hátsó ablaktörlő és -mosó használatához.

HI (2) – Magas törlési sebesség  
LO (1) – Alacsony törlési sebesség  
OFF (O) – Kikapcsolva



ONX4E050045

A hátsó mosófolyadék permetezéséhez, és 1-3 törlési ciklus megtételéhez nyomja előre a kapcsolókart. A permetezés és törlés addig működik, amíg a kart el nem engedi.

## **Automatikus hátsó ablaktörlő (egyes változatoknál)**

A hátsó ablaktörlő bekapcsolt szélvédőtörlő esetén működésbe lép tolatáskor, ha az LCD kijelzőn a Settings [Beállítások] menüben ezt a funkciót kiválasztották. Válassza ki:

- Setup [Beállítások] → User Settings [Felhasználói beállítások] → Convenience [Kényelem] → Auto Rear Wiper (in R) [Automatikus hátsó ablaktörlő (tolatáskor)].



## AUTOMATIKUS MŰKÖDÉSŰ LÉGKONDITIONÁLÓ BERENDEZÉS (EGYES VÁLTOZATOKNÁL)

- Első ülés
  - Balkormányos változatok
    - A típus



- B típus



**A légkondicionáló berendezés tényleges kialakítása az ábrázolttól eltérő lehet.**

ONX4EH050101/ONX4EH050100

1. Vezető oldali hőmérséklet-szabályozó gomb/forgatógomb
2. Utas oldali hőmérséklet-szabályozó gomb/forgatógomb
3. AUTO (automatikus szabályozás) gomb
4. Belső levegő keringtetés gomb
5. Kikapcsoló gomb
6. Szélvédő jég- és páramentesítő gomb
7. A/C (légkondicionálás) gomb
8. Ventilátor fordulatszámát állító gomb
9. Üzemmod-kiválasztó gomb
10. Multi Air üzemmód gomb
11. Hátsó ablak jég- és páramentesítő gomb
12. SYNC gomb
13. Légkondicionáló kezelőpanel információs képernyő
14. Driver Only [Csak vezető] gomb

- Jobbkormányos változatok
- A típus



- B típus



**A légkondicionáló berendezés tényleges kialakítása az ábrázolttól eltérő lehet.**

ONX4EH050101R/ONX4EH050100R

- |  |  |
|--|--|
| 1. Vezető oldali hőmérséklet-szabályozó gomb/forgatógomb | 8. Ventilátor fordulatszámát állító gomb             |
| 2. Utas oldali hőmérséklet-szabályozó gomb/forgatógomb   | 9. Üzem mód-kiválasztó gomb                          |
| 3. AUTO (automatikus szabályozás) gomb                   | 10. Multi Air üzemmód gomb                           |
| 4. Belső levegő keringtetés gomb                         | 11. Hátsó ablak jég- és páramentesítő gomb           |
| 5. Kikapcsoló gomb                                       | 12. SYNC gomb  |
| 6. Szélvédő jég- és páramentesítő gomb                   | 13. Légkondicionáló kezelőpanel információs képernyő |
| 7. A/C (légkondicionálás) gomb                           | 14. Driver Only [Csak vezető] gomb                   |



### 1. Hőmérséklet-szabályozás

## Automatikus fűtés és légkondicionálás

Az automatikus működésű légkondicionáló rendszer kezelése a kívánt hőmérséklet megadásával történik.

### 1. Nyomja meg az AUTO gombot.

Az üzemmódok, a ventilátor sebesség, a levegőbeáramlás és a légkondicionálás szabályozása automatikusan történik a kiválasztott hőmérséklet beállítása után.

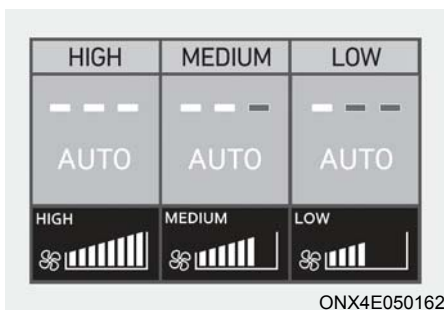

Az automatikus működés során az AUTO gomb megnyomásával három szintre tudja állítani a ventilátor sebességét.

- **MAGAS FOKOZAT:** Erős levegőáramlással gyors légkondicionálást és fűtést biztosít.
- **KÖZEPES FOKOZAT:** Közepes erősségű levegőáramlással biztosítja a légkondicionálást és a fűtést.
- **ALACSONY FOKOZAT:** Az enyhe levegőáramlást kedvelő vezetők számára ajánlott.

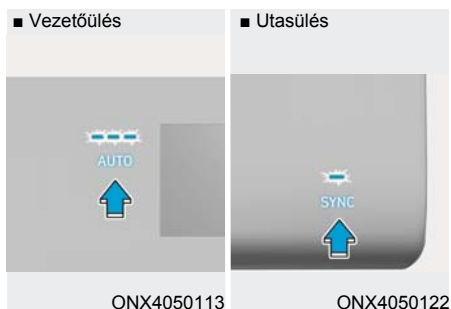

Állítsa a hőmérséklet-szabályozó gombot/forgatógombot a kívánt hőmérsékletre. Ha a hőmérsékletet a legalacsonyabb (LO) értékre állítja, akkor a légkondicionáló folyamatosan fog működni.

Miután az utastér a megfelelő mértékben lehűlt, állítsa a gombot/forgatógombot a körülményeknek megfelelő lehető legmagasabb hőmérsékletre.

Az automatikus működés kikapcsolásához nyomja meg valamelyik gombot az alábbiak közül:

- Üzem mód-kiválasztó gomb
- Szélvédő jég- és páramentesítő gomb (még egyszer nyomja meg a gombot a szélvédő jég- és páramentesítés funkció kiválasztásának törléséhez, és az információs kijelzőn ismét megjelenik az AUTO felirat).
- Ventilátor fordulatszámát állító gomb  
A kiválasztott funkciót kézzel lehet állítani, miközben a többi funkció automatikusan működik.

A kényelem és a légkondicionáló hatékonyságának növelése érdekében használja az AUTO gombot, és a hőmérsékletet állítsa 22 °C-ra.





## **i** Információ

A fűtés és hűtés jobb szabályozásának biztosítása érdekében soha ne helyezzen semmit az érzékelő közelébe.

## Manuális fűtés és légkondicionálás

A fűtő- és hűtőrendszer kézzel is szabályozható, ha az AUTO gomb kivételével bármelyik gombot megnyomja. Ebben az esetben a rendszer folyamatosan, a kiválasztott gombok sorrendjének megfelelően működik. Ha automatikus működés során az AUTO gomb kivételével bármelyik gombot megnyomja, a kiválasztottól eltérő funkciók szabályozása automatikusan marad.

1. Indítsa be a motort.
2. Állítsa az üzemmód kapcsolót a kívánt helyzetbe. A fűtés és hűtés hatékonyságának fokozására a következő üzemmódot válassza ki:
  - Fűtés: 
  - Hűtés: 
3. Állítsa a hőmérséklet-szabályozó gombot a kívánt értékre.
4. Állítsa a levegő áramlását külső (friss) levegő beáramoltatás állásba.
5. Állítsa be a kívánt ventilátor fordulatszámot.
6. Ha légkondicionálás szükséges, kapcsolja be a légkondicionáló rendszert.
7. Nyomja meg az AUTO gombot a rendszer teljesen automatikus szabályozásához.

## Üzem mód kiválasztása

### ■ Balkormányos változatok

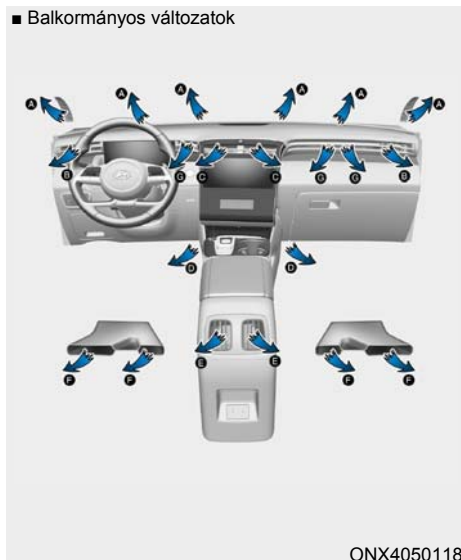

### ■ Jobbkormányos változatok



A légkondicionáló berendezés tényleges kialakítása az ábrázolttól eltérő lehet.

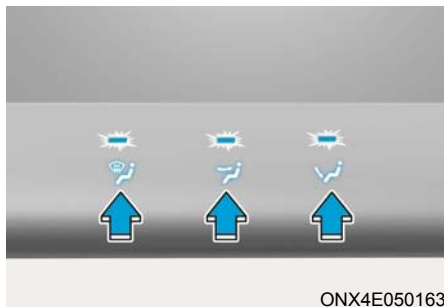

ONX4E050163

A levegőelosztási módot kiválasztó gombok határozzák meg a szellőzőrendszeren átáramló levegő irányát.

#### Pára- és jégmentesítő irányítási mód (A, B)

A levegőáramlás legnagyobb része a szélvédőre irányított.



#### Arcra irányítás üzemmód (B, C, E)

A levegő a felsőtestre és az arcra irányított. Kiegészítésképpen mindegyik kilépőnyílás beállítható úgy, hogy a levegő a kívánt irányba áramoljon ki.



#### Padlóra irányítás (A, B, D, E, F)

A levegőáramlás legnagyobb része a padlóra irányított.

Egyszerre 2-3 üzemmód is kiválasztható.

- arc (فرد) + padló (فرد) üzemmód
- arc (فرد) + jég- és páramentesítő (فرد) üzemmód
- padló (فرد) + jég- és páramentesítő (فرد) üzemmód
- arc (فرد) + padló (فرد) + jég- és páramentesítő (فرد) üzemmód

#### Multi Air üzemmód (B, C, D, E, F, G)

Enyhe levegőáramlás érkezik a levegőki-lépő nyílásokból.



ONX4050120

#### Pára- és jégmentesítő irányítási mód (A, B)

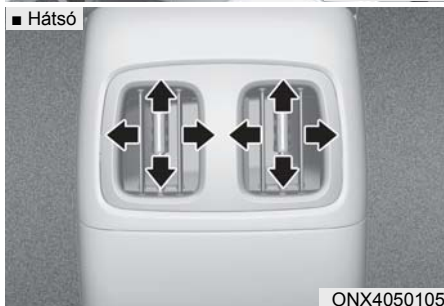
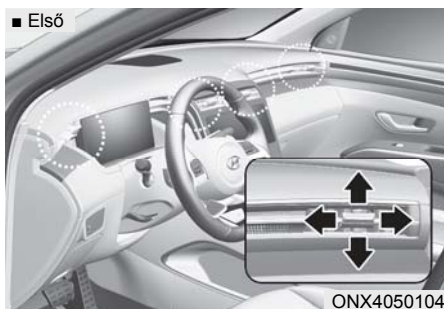

A levegőáramlás legnagyobb része a szélvédőre irányított, és kis mennyiségű levegő áramlik az oldalablakok páramentesítésére.



### Műszerfali levegőkilépő nyílások

A műszer csoportban lévő levegőkilépő nyílás légáramlását az állítókarral lehet felfelé/lefelé vagy balra/jobbra irányítani.

A légáramlás a kilépőnyílás állítókarjával is **ELZÁRHATÓ**.

Az elzáráshoz mozgítsa a kart a  állásba, a kinyitáshoz pedig a  állásba. Azonban a harmadik sor levegőkilépő nyílásai nem zárhatók el.

## Hőmérséklet-szabályozás

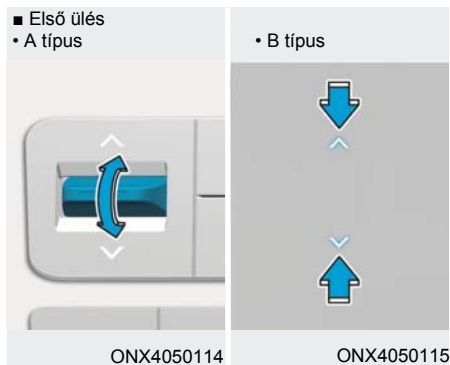

A hőmérséklet növeléséhez nyomja felfelé a gombot. A hőmérséklet csökkentéséhez nyomja lefelé a gombot.

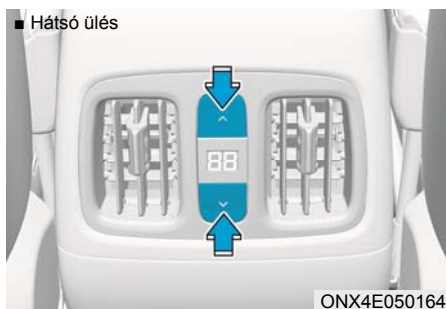

A hőmérséklet-szabályozó gomb segítségével tudja állítani a hőmérsékletet.



ONX4050122

### A hőmérséklet beállítása azonos értékre

Nyomja meg a SYNC gombot (a visszajelző lámpa világít) a vezető és az utas oldali, valamint a hátsó ülések hőmérsékletének azonos értékre történő beállításához.

### A hőmérséklet beállítása eltérő értékre

Ismét nyomja meg a SYNC gombot (a visszajelző lámpa nem világít) a vezető és az utas oldali, valamint a hátsó ülések hőmérsékletének eltérő értékre történő beállításához.

### A hőmérséklet mértékegységének átváltása

Ha az akkumulátor lemerült vagy azt leköttették, a hőmérséklet kijelzési mód Celsius fokra áll vissza.

Átváltja a hőmérséklet mértékegységet °C (Celsius) fokról °F (Fahrenheit) fokra vagy °F (Fahrenheit) fokról °C (Celsius) fokra.

- Műszercsoport vagy a információs-szórakoztató rendszer képernyője  
Lépjön be a Setup [Beállítás] menübe, válassza ki a Unit [Mértékegység], majd a Temperature Unit [Hőmérséklet mértékegység] menüpontokat.

A műszercsoport LCD kijelzője és a légkondicionáló rendszer képernyője által kijelzett hőmérséklet mértékegysége módosul.

### Levegőbeáramlás állítása

A levegőbeáramlást szabályozó gombbal lehet beállítani, hogy az utastérbe kívülről (friss) levegő jusson be, vagy a levegő az utastérben keringtetve áramoljon.

### Levegőt keringtető üzemmód



Ha a beállított üzemmód a belső levegő keringtetése, akkor az utastérből kiszívott levegő a fűtésrendszeren keresztül visszaáramlik az utastérbe, és a kiválasztott funkció szerint fűtött vagy hűtött lesz.

### Külső (friss) levegőt beengedő üzemmód



Ha a beállított üzemmód a külső (friss) levegő beáramlása, akkor a levegő kívülről lép be, és a kiválasztott funkció szerint fűtött vagy hűtött lesz.



### Információ

Azt tanácsoljuk, hogy elsődlegesen a külső (friss) levegő beáramlását használja, és csak szükség esetén kapcsolja be a belső levegőt keringtető üzemmódot. A szélvédő bepárásodhat, ha a fűtőberendezést a légkondicionáló berendezés bekapcsolása nélkül hosszabb ideig belső levegőt keringtető üzemmódban működteti. Továbbá, ha hosszú ideig használja a belső levegőt keringtető üzemmódot a légkondicionáló berendezés bekapcsolt állapotában, akkor az utastér levegője túlzottan szárazzá válik, és az állott levegő miatt elősegítheti a szellőzőrendszer dohos szagának kialakulását.

### VIGYÁZAT

- A légkondicionáló rendszer folyamatos használata belső levegőt keringtető üzemmódban az utastérben tartózkodóknál álmoságot okozhat. Ez a gépkocsi feletti uralom elvesztését okozhatja, ami balesethez vezethet.
- Ha kikapcsolt légkondicionáló berendezéssel folyamatosan használja a belső levegőt keringtető üzemmódot, akkor megnő a gépkocsi utastérben a levegő páratartalma. Ez a szélvédő páráadását okozhatja, ami korlátozott kilátáshoz vezethet.
- Ne aludjon vagy parkoljon hosszabb ideig a gépkocsijával úgy, hogy csukott ablakok mellett a fűtő- vagy légkondicionáló berendezés bekapcsolt állapotban van. Ha így jár el, megnőhet az utastérben a szén-dioxid szintje, ami súlyos vagy halálos egészségkárosodáshoz vezethet.

### Ventilátor fordulatszám-szabályozás

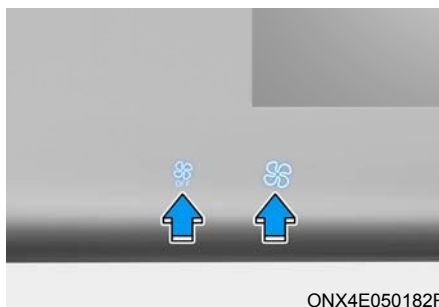

A ventilátor fordulatszám-szabályozó gomb megnyomásával változtatható a ventilátor sebessége.

Minél magasabb a ventilátor fordulatszáma, annál nagyobb lesz a szállított levegő mennyisége.

Az OFF gomb megnyomása kikapcsolja a ventilátort.

**MEGJEGYZÉS**

**Ha a ventilátort a gyújtáskapcsoló ON állásában működteti, az az akkumulátor lemerülését okozhatja. Járó motornál működtesse a ventilátort.**

**Légkondicionáló berendezés**

Nyomja meg az A/C gombot a légkondicionálás bekapcsolásához (a visszajelző lámpa felgyullad).

A légkondicionálás kikapcsolásához még egyszer nyomja meg a gombot.

**Kikapcsolt üzemmód**

A légkondicionáló berendezés a következő körülmények között kikapcsol:

- Az OFF gomb megnyomása, amikor a ventilátor sebessége 1. szintre van állítva
- Az OFF gomb 1,2 másodpercnél hosszabb ideig történő megnyomásakor

**Driver Only [Csak vezető]**

Ha megnyomja a DRIVER ONLY [Csak vezető] gombot, és a visszajelző lámpa felgyullad, a levegő túlnyomó részben a vezetőülés felé áramlik.

Mindazonáltal előfordulhat, hogy a levegő egy kis része a többi üléshez vezető nyílásokból áramlik ki a belső levegő kellemes állapotának fenntartása érdekében.

Amennyiben használja a gombot, amikor nem utazik senki az első utasülésen, az energiafogyasztás csökkenni fog.

Amikor a szélvédő jég- és páramentesítő gombot megnyomják a páramentesítéshez, akkor is áramlik a levegő a szélvédő bal és jobb oldali szellőzőnyílásain keresztül, ha a DRIVER ONLY [Csak vezető] gombot megnyomták.

## Multi Air üzemmód (egyes változatoknál)

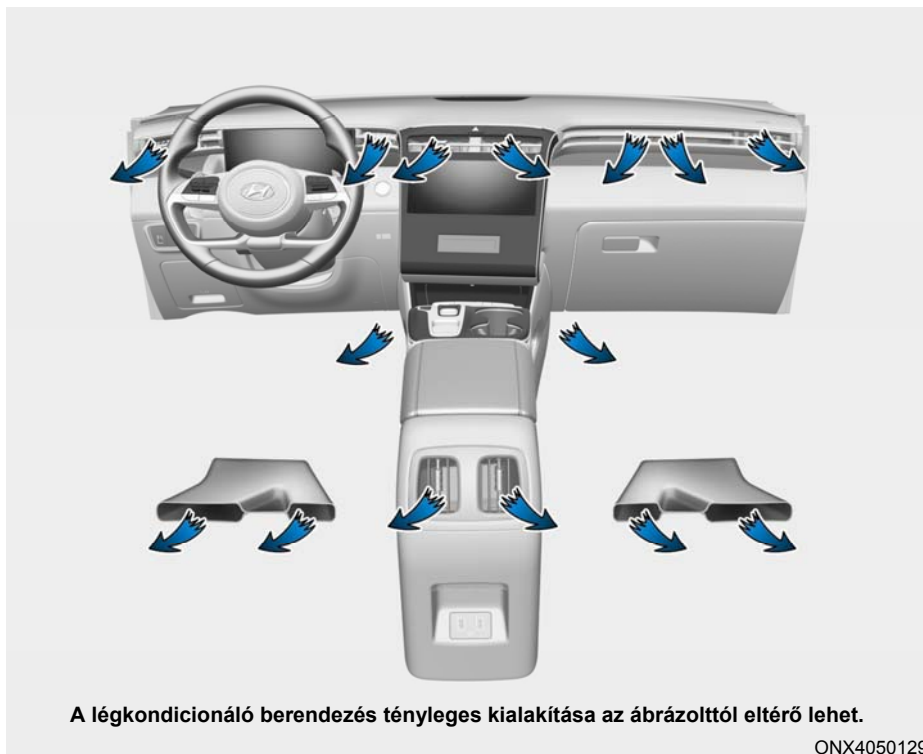



ONX4050128

Ha megnyomják a multi air üzemmód gombot, a levegőkilépő nyílásokból érkező enyhe levegőáramlás kellemes érzetet nyújt.

Ha akkor nyomják meg a multi air üzemmód gombot, amikor a levegőmennyiség a 4. szintre van állítva, az lecsökken a 3. szintre.

### Kikapcsolva

Ha még egyszer megnyomja a gombot, visszaáll a korábbi multi air üzemmódra. Ha megnyomja az üzemmódot kiválasztó gombot, akkor a módosított áramlási iránynak megfelelően működik.

## A rendszer működése

### Szellőzés

1. Válassza ki az arcra irányítás  üzemmódot.
2. Állítsa a levegő áramlását külső (friss) levegő beáramoltatás állásba.
3. Állítsa a hőmérséklet-szabályozó gombot a kívánt értékre.
4. Állítsa be a kívánt ventilátor fordulatszámot.

### Fűtés

1. Válassza ki a padlóra irányítás  üzemmódot.
2. Állítsa a levegő áramlását külső (friss) levegő beáramoltatás állásba.
3. Állítsa a hőmérséklet-szabályozó gombot a kívánt értékre.
4. Állítsa be a kívánt ventilátor fordulatszámot.
5. Ha a gépkocsiba beáramlás előtt szeretné csökkenteni a levegő páratartalmát, kapcsolja be a légkondicionáló berendezést, és a hőmérséklet-szabályozás forgatógombját állítsa fűtésre.

Ha a szélvédő párasodik, nyomja meg a szélvédő jég- és páramentesítő gombot.

### Használati tanácsok

- Ha el akarja kerülni, hogy por és kellenetlen gázok jussanak az utastérbe a szellőzőrendszeren keresztül, ideiglenesen kapcsolja be a belső levegő keringtetési módot. Ha a zavaró szennyeződés elmúlt, ne felejtse el visszakapcsolni a friss levegő beáramlási módra, hogy friss levegő jusson az utastérbe. Ez elősegíti a vezető figyelmének fenntartását, és kellemesebb környezetet jelent.
- Az utastérben kialakuló párasodás elkerülése érdekében a levegő belépését állítsa friss levegő beáramlási módra, kapcsolja be a légkondicionáló berendezést, és állítsa be a hőmérsékletet a kívánt értékre.

### Légkondicionáló berendezés

A HYUNDAI gépkocsik légkondicionáló rendszere R-134a vagy R-1234yf hűtőközeggel lehet feltöltve.

1. Indítsa be a motort. Nyomja meg a légkondicionálást ki-/bekapcsoló gombot.
2. Válassza ki az arcra irányítás  üzemmódot.
3. Az utastér gyors lehűtése érdekében átmenetileg kapcsolja a levegő beáramlását állító gombot a belső levegőt keringtető üzemmódra. Amikor az utastér hőmérséklete eléri a kívánt szintet, állítsa vissza a levegő áramlását állító gombot külső (friss) levegő beáramoltatás állásba.
4. Állítsa be a ventilátor fordulatszámát és a hőmérsékletet, hogy a maximális kényelem érzetét nyújtsa.

### Információ



ONX4050071

Az Ön gépkocsija a gyártás időpontjában Magyarországon érvényben lévő előírásoknak megfelelően R-134a vagy R-1234yf hűtőközeggel lehet feltöltve. A motorháztető belső felületén lévő adattábla alapján tudja megállapítani, hogy milyen légkondicionáló hűtőközeget alkalmaztak a gépkocsijában. A légkondicionáló berendezés hűtőközeg adattábla elhelyezkedésével kapcsolatos további részletekért tanulmányozza a 8. fejezetet.

### MEGJEGYZÉS

- A megfelelő és biztonságos működés biztosítása érdekében a hűtőrendszer javítását kizárólag képzett és minősített szakemberek végezhetik el.
- A hűtőrendszer javítását jó szellőzéssel rendelkező helyen kell elvégezni.
- A légkondicionáló elpárologtatót soha nem szabad olyan alkatrészre cserélni, amelyet egy használt vagy bontott gépkocsiból távolítottak el. A cserealkatrészként beszerzett új MAC elpárologtatóknak a SAE J2842 szabvány szerinti minősítéssel kell rendelkezniük, amit a megfelelő címkének is tanúsítania kell.

### MEGJEGYZÉS

- Ha a légkondicionáló berendezés be van kapcsolva, és emelkedően vagy sűrű forgalomban halad, gyakran ellenőrizze a motor hűtőfolyadék hőmérőt, különösen akkor, ha magas a külső hőmérséklet. A légkondicionáló berendezés működése a motor túlmelegedését okozhatja. Ha a motor túlmelegedett, akkor folyamatosan használja a ventilátort, azonban kapcsolja ki a légkondicionáló berendezést.
- Ha nedves időben kinyitja az ablakot, a légkondicionáló berendezés páralecsapódást idézhet elő az utastérben. Mivel a túlzott mennyiségű lecsapódott pára károsíthatja az elektromos berendezéseket, a légkondicionáló berendezést csak akkor használja, ha az ablakok csukva vannak.

## Légkondicionáló berendezés használati tanácsok

- Ha meleg időben tűző napsütésen parkolt, nyissa ki az ablakokat egy rövid időre, hogy a forró levegő kiáramoljon az utastérből.
- Miután az utastér megfelelő mértékben lehűlt, a belső levegő keringtetést kapcsolja vissza a külső (friss) levegő beáramlására.
- Esős, párás időben az utastér levegőjének a páratartalma megnő. Az ablakok párasodásának csökkentése érdekében csukott ablakok és napfénytető mellett kapcsolja be a légkondicionáló berendezést.
- A légkondicionáló berendezés működése közben időnként a motor fordulatszámának kismértékű változását érezheti, ahogy a légkondicionáló kompresszor ki- és bekapcsol. Ez a rendszer normális működési jelensége.
- Kapcsolja be a légkondicionáló berendezést havonta egyszer néhány percre a rendszer maximális teljesítményének fenntartása érdekében.
- A légkondicionáló berendezés használata közben érezheti, hogy a gépkocsi alatt, a jobb oldalon tiszta víz csöpög vagy folyik (akár töcsa mennyiségű is lehet) a talajra. Ez a rendszer normális működési jelensége.
- A légkondicionáló berendezés túlzott használata esetén a külső levegő és a szélvédő közötti hőmérséklet-különbség hatására a szélvédő külső felülete bepárásodhat, ami rontja a kilátást. Ebben az esetben állítsa a levegőelosztási módot kiválasztó gombot a  állásra, és állítsa a ventilátor fordulatszámát a legalacsonyabb értékre.

## A rendszer karbantartása

### Pollenzsűrő

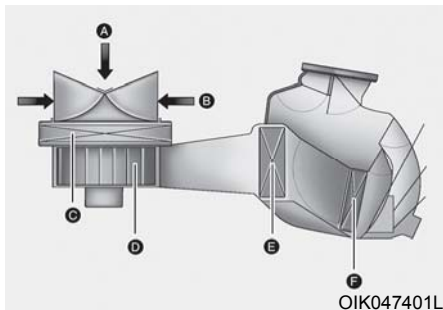

- [A]: Külső levegő, [B]: Belső levegő keringtetés  
 [C]: Pollenzsűrő, [D]: Ventilátor  
 [E]: Elpárolgató, [F]: Fűtőradiátor

A pollenzsűrő a kesztyűtartó mögött helyezkedik el. Feladata a por és egyéb szennyeződések kiszűrése a fűtő- és légkondicionáló rendszeren keresztül beáramló levegőből.

Ha a por és egyéb szennyeződések egy idő után lerakódnak a szűrőben, lecsökken az átáramló levegő mennyisége. Ennek az a következménye, hogy a szélvédő bepárásodik még akkor is, ha a külső (friss) levegő beáramlás üzemmód van beállítva.

Ha ezt tapasztalja, akkor azt tanácsoljuk, hogy cseréltesse ki a pollenzsűrőt egy hivatalos HYUNDAI márkaszervizben.



### Információ

**Cseréltesse ki a szűrőt a karbantartási ütemtervben megadottak szerint.**

**Ha a gépkocsival huzamosabb ideig erősen szennyezett levegőjű területen, például poros utakon közlekedik, a pollenzsűrőt gyakrabban kell ellenőrizni és cserélni.**

**Ha hirtelen lecsökken az utastérbe belépő levegő mennyisége, azt tanácsoljuk, hogy ellenőriztesse a rendszert egy hivatalos HYUNDAI márkaszervizben.**

### **A légkondicionáló hűtőközeg és a kompresszorban lévő olaj mennyiségének ellenőrzése**

Ha a hűtőközeg mennyisége kevés, akkor a légkondicionáló teljesítménye csökken. A túltöltés szintén csökkenti a légkondicionáló rendszer teljesítményét. Ezért, ha a légkondicionáló berendezés rendellenesen működik, azt tanácsoljuk, hogy ellenőriztesse a rendszert egy hivatalos HYUNDAI márkaszervizben.

#### **MEGJEGYZÉS**

Nagyon fontos a megfelelő típusú és mennyiségű olaj és hűtőközeg használata. Ellenkező esetben károsodhat a kompresszor, és a rendszer rendellenesen működhet. A légkondicionáló rendszer károsodásának megelőzése érdekében annak javítását kizárólag képzett és minősített szakemberek végezhetik el.



#### **VIGYÁZAT**

**R-134a hűtőközeggel feltöltött gépkocsik**



Mivel a hűtőközeg nagyon magas nyomás alatt van, a légkondicionáló rendszer javítását kizárólag képzett és minősített szakemberek végezhetik el. Valamennyi hűtőközeg leürítését megfelelő berendezéssel kell elvégezni.

Ha a hűtőközeg közvetlenül a levegőbe jut, az káros hatással van az emberekre és a környezetre. Ezen figyelmeztetések figyelmen kívül hagyása súlyos sérüléseket okozhat.



#### **VIGYÁZAT**

**R-1234yf hűtőközeggel feltöltött gépkocsik**



Mivel a hűtőközeg enyhén gyúlékony, és nagyon magas nyomás alatt van, a légkondicionáló rendszer javítását kizárólag képzett és minősített szakemberek végezhetik el. Nagyon fontos a megfelelő típusú és mennyiségű olaj és hűtőközeg használata.

Valamennyi hűtőközeg leürítését megfelelő berendezéssel kell elvégezni.

Ha a hűtőközeg közvetlenül a levegőbe jut, az káros hatással van az emberekre és a környezetre. Ezen figyelmeztetések figyelmen kívül hagyása súlyos sérüléseket okozhat.



### Légkondicionáló berendezés hűtőközeg adattábla

A motorháztető belső felületén lévő adattábla alapján tudja megállapítani, hogy milyen légkondicionáló hűtőközeget alkalmaztak a gépkocsijában.

- Példa
- A típus



OHYK059003

- B típus



OHYK059002

A légkondicionáló berendezés hűtőközeg adattáblán szereplő egyes szimbólumok és jellemzők az alábbiakat jelentik:

1. A hűtőközeg típusa
2. A hűtőközeg mennyisége
3. A kompresszorban lévő kenőolaj típusa
4. Figyelem
5. Gyúlékony hűtőközeg
6. A légkondicionáló berendezésen javítást kizárólag regisztrált szerelő végezhet
7. Javítási útmutató



## SZÉLVÉDŐ JÉG- ÉS PÁRAMENTESÍTÉSE



### VIGYÁZAT

#### Szélvédőfűtés

Ne használja a pozíciót hűtés közben, amikor nagyon nedves az idő. A külső levegő és a szélvédő közötti hőmérséklet-különbség hatására a szélvédő külső felülete bepárásodhat, ami rontja a kilátást, és így súlyos vagy halálos sérüléssel járó balesetet eredményezhet. Ebben az esetben állítsa a levegőelosztási módot kiválasztó gombot a állásra és a ventilátor fordulatszámát állító forgatógombot alacsonyabb értékre.

- A maximális jég- és páramentesítéshez a hőmérséklet-szabályozó gombot állítsa a legmelegebb állásra, a ventilátor fordulatszám-szabályozást pedig a maximális fordulatszámra.
- Ha a padlóra is szeretne meleg levegőt irányítani jég- és páramentesítés közben, állítsa be a padlójégmentesítés helyzetet.
- Elindulás előtt tisztítsa le az összes havat és jeget a szélvédőről, a hátsó ablakról, a visszapillantó tükrökről és az oldalablakokról.
- Tisztítsa le az összes havat és jeget a motorházatetőről és a levegőbelépő rácsokról, amivel fokozhatja a fűtés és a jégmentesítés hatékonyságát, valamint csökkentheti az utastér páráadásának valószínűségét.

### MEGJEGYZÉS

Ha a motor hőmérséklete az indítás után még hideg, a motornak felmelegedési időre van szüksége ahhoz, hogy a befűjt levegőáramlat meleg vagy forró legyen.

### Automatikus légkondicionáló berendezés

#### A szélvédő belső oldalának páramentesítése

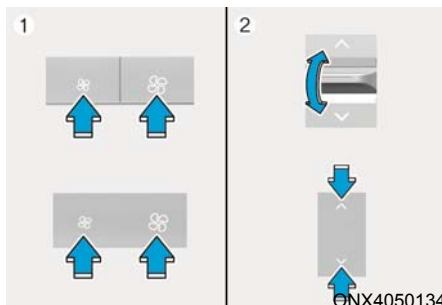

1. Állítsa be a kívánt ventilátor-fordulatszámot.
2. Állítsa be a kívánt hőmérsékletet.
3. Nyomja meg a jégmentesítő gombot ().
4. A légkondicionálás bekapcsolása az érzékelt környezeti hőmérséklet alapján történik, és a külső (friss) levegő beáramlás automatikusan kiválasztásra kerül, valamint a ventilátor fordulatszáma automatikusan magasabb fokozatra kapcsol.

Ha a légkondicionálás és a külső (friss) levegő helyzet nem kapcsol be automatikusan, valamint a ventilátor fordulatszáma nem emelkedik meg automatikusan, állítson kézzel a megfelelő gombon vagy forgatógombon.

Ha a pozíciót választja, a ventilátor fordulatszáma megemelkedik.

## A szélvédő külső oldalának jégmentesítése

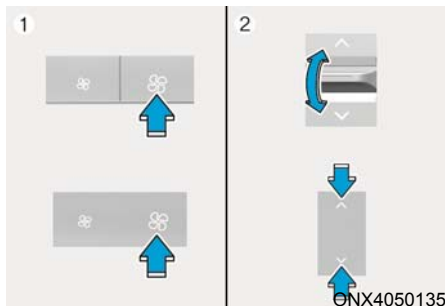

GNX4050135

1. Állítsa a ventilátor fordulatszámát a maximális értékre.
2. Állítsa a hőmérsékletet a legmagasabb (HI) értékre.
3. Nyomja meg a jégmentesítő gombot (  ).
4. A légkondicionálás bekapcsolása az érzékelt környezeti hőmérséklet alapján történik, és a külső (friss) levegőt bevezető üzemmód automatikusan kiválasztásra kerül.

Ha a  pozíciót választja, a ventilátor fordulatszámja megemelkedik.

## Automatikus páramentesítő rendszer (csak automatikus működésű légkondicionáló berendezés esetén, egyes változatoknál)

Az automatikus páramentesítő rendszer a szélvédő belső oldalán lévő nedvesség érzékelésével automatikusan csökkenti a szélvédő belső oldalának párasodási hajlamát.

Az automatikus páramentesítő rendszer bekapcsolt fűtés vagy légkondicionálás üzemmódban működik.

## Információ

Előfordulhat, hogy az automatikus páramentesítő rendszer nem működik megfelelően, ha a külső hőmérséklet  $-10^{\circ}\text{C}$  alatti.

Az automatikus páramentesítő rendszer kikapcsolásához vagy beállításához 3 másodpercig tartsa megnyomva az első szélvédő jég- és páramentesítő gombját. A rendszer kikapcsolásáról a légkondicionáló rendszer információs képernyőjén megjelenő „ADS OFF” szimbólum tájékoztat. Az automatikus páramentesítő rendszer visszakapcsolásához kövesse a fent leírt eljárást, és az „ADS OFF” szimbólum el fog tűnni.

Ha az akkumulátort leköttették vagy lemerült, akkor a rendszer az automatikus páramentesítés állapotba kapcsol vissza.

## Információ

A nagyobb hatékonyság érdekében ne válassza a belső levegő keringtetés üzemmódot, ha az automatikus páramentesítő rendszer működik.

## MEGJEGYZÉS

Ne távolítsa el a szélvédő felső részén található érzékelő borítását.

A rendszer alkatrészei megsérülhetnek, és erre nem vonatkozik a gyártói garancia.

### Hátsó ablak jég- és páramentesítése

#### MEGJEGYZÉS

A jégmentesítő fűtőszálak a hátsó ablak belső felületére vannak felragasztva, ezért az épségük megőrzése érdekében soha ne használjon éles tárgyat vagy súrolóanyagot tartalmazó ablaktisztítót a hátsó ablak tisztításához.



A hátsó ablak fűtés járó motornál melegíti a hátsó ablakot annak érdekében, hogy kívülről és belülről eltávolítsa a párat és a vékony jégréteget.

- A hátsó ablak fűtés bekapcsolásához nyomja meg a középső kezelőpanelen lévő kapcsolót. A hátsó ablak fűtés bekapcsolt állapotában a kapcsolón lévő visszajelző lámpa világít.
- A hátsó ablak fűtés kikapcsolásához nyomja meg ismét a gombot.

#### **i** Információ

- Ha nagyobb mennyiségű hó rakódott a hátsó ablakra, a fűtés bekapcsolása előtt söpörje le azt.
- A hátsó ablak fűtés kb. 20 perc elteltével vagy a motorindító/-leállító gomb OFF állásba kapcsolásakor automatikusan kikapcsol.

### **Külső visszapillantó tükör jégmentesítő (egyres változatoknál)**

Ha a gépkocsi külső visszapillantó tükör jégmentesítővel is fel van szerelve, akkor ez a hátsó ablak jégmentesítő berendezés bekapcsolásával egyidejűleg működik.

## LÉGKONDITIONÁLÓ BERENDEZÉS KIEGÉSZÍTŐ FUNKCIÓK

### Automatikus páramentesítő rendszer (egyres változatoknál)

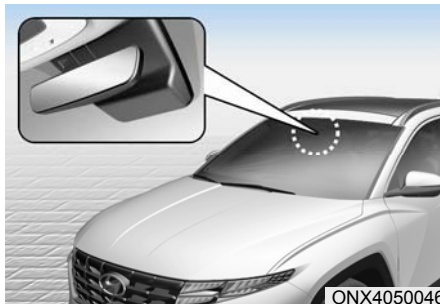

Az automatikus páramentesítő rendszer a szélvédő belső oldalán lévő nedvesség automatikus érzékelésével segíti a szélvédő belső oldal párasodási hajlamának csökkentését.

Az automatikus páramentesítő rendszer bekapcsolt fűtés vagy légkondicionálás üzemmódban működik.

#### **i** Információ

**Előfordulhat, hogy az automatikus páramentesítő rendszer nem működik megfelelően, ha a külső hőmérséklet  $-10^{\circ}\text{C}$  alatti.**

Előfordulhat, hogy a légkondicionálás ki- kapcsol az automatikus páramentesítő rendszer bekapcsolt állásában.

## Az automatikus páramentesítő rendszer be- vagy kikapcsolása

### Légkondicionáló berendezés

3 másodpercig nyomja a szélvédő jég- és páramentesítő gombját a motorindító/leállító gomb ON állásában. Az automatikus páramentesítő rendszer kikapcsolásakor az ADS OFF szimbólum háromszor felvillan, és a légkondicionáló rendszer információs képernyőjén megjelenik az ADS OFF felirat.

Az automatikus páramentesítő rendszer bekapcsolásakor az ADS OFF szimbólum hangjelzés nélkül hatszor villan fel.

### Információs-szórakoztató rendszer

Az automatikus páramentesítő rendszer az információs-szórakoztató rendszer kijelzőjén a következő módon kapcsolható be és ki: válassza ki a Setup [Beállítás] → Vehicle Settings [Gépkocsi beállítások] → Climate [Légkondicionáló] → Defog / Defrost Options [Pára- és jégmentesítési opciók] → Auto Defog [Automatikus páramentesítés] opciókat.

**Bővebb információkért tanulmányozza az információs-szórakoztató rendszerre vonatkozó különálló kezelési útmutatót.**



## Információ

- Ha a légkondicionáló berendezést az automatikus páramentesítő rendszer kapcsolta be, és Ön megkísérli kikapcsolni, a visszajelző lámpa háromszor felvillan, és a légkondicionáló nem kapcsol ki.
- Az automatikus páramentesítő rendszer hatékonyságának és hatásosságának fenntartása érdekében ne válassza a belső levegő keringtetés üzemmódot, ha az automatikus páramentesítő rendszer működik.

- Az automatikus páramentesítő rendszer működése során a ventilátor fordulatszám-állítás, a hőmérséklet-szabályozás és a belső levegő keringtetés leltított állapotú.

### MEGJEGYZÉS

**Ne távolítsa el a szélvédő felső részén található érzékelő borítását.**

**A rendszer alkatrészei megsérülhetnek, és erre nem vonatkozik a gyártói garancia.**

## A páratartalmat automatikusan csökkentő funkció (egyes változatoknál)

Az utastér levegőminőségének javítása és a szélvédő párasodásának csökkentése érdekében a levegőkeringtetés üzemmód a külső hőmérséklettől függően 5-30 perc eltelte után automatikusan kikapcsol, és a levegőkeringtetés üzemmód külső (friss) levegő üzemmódra vált át.

## A páratartalmat automatikusan csökkentő funkció be- vagy kikapcsolása

### Információs-szórakoztató rendszer

A páratartalmat automatikusan csökkentő funkció az információs-szórakoztató rendszer kijelzőjén a következő módon kapcsolható be és ki: válassza ki a Setup [Beállítás] → Vehicle Settings [Gépkocsi beállítások] → Climate [Légkondicionáló] → Automatic Ventilation [Automatikus szellőztetés] → Auto Dehumidify [A páratartalom automatikus csökkentése] opciókat.

**Bővebb információkért tanulmányozza az információs-szórakoztató rendszerre vonatkozó különálló kezelési útmutatót.**

### Belső levegő keringtetés az ablakmosó berendezés használata közben (egyres változatoknál)

Ha az ablakmosó berendezést használja, a belső levegő keringtetés automatikusan bekapcsol annak érdekében, hogy csökkenjen az ablakmosó folyadék kellemetlen szagának utastérbe kerülését.

Levegőkeringtetés üzemmódba kapcsoláskor a kellemetlen szag bejuthat a gépkocsiba.

Mindazonáltal hideg időben előfordulhat, hogy a szélvédő párasodásának elkerülése érdekében nem kapcsol be a belső levegőt keringtető üzemmód.

### **Az ablakmosó berendezés használatától függő működés be- vagy kikapcsolása**

#### Információs-szórakoztató rendszer

Az ablakmosó berendezés használatától függő működés az információs-szórakoztató rendszer kijelzőjén a következő módon kapcsolható be és ki: válassza ki a Setup [Beállítás] → Vehicle Settings [Gépkocsi beállítások] → Climate [Légkondicionáló] → Recirculate Air [Belső levegő keringtetés] → Activate upon Washer Fluid Use (or Interlocking washer fluid) [Az ablakmosó folyadék használatától függő működés (vagy ablakmosó folyadék letiltása)] opciókat.

**Bővebb információkért tanulmányozza az információs-szórakoztató rendszerre vonatkozó különálló kezelési útmutatót.**

### Napfénytető belső levegő keringtetés (egyres változatoknál)

Nyitott napfénytetőnél automatikusan a külső (friss) levegő beáramlás üzemmód kerül kiválasztásra. Ha ekkor megnyomja a levegőbeáramlást szabályozó gombot, megtörténik a belső levegő keringtetési helyzet kiválasztása, de három perc eltelte után visszaáll a külső (friss) levegő beáramlása. Amikor a napfénytetőt becsukja, a levegőbeáramlás módja visszatér az eredetileg kiválasztott helyzetbe.

### Automatikus komfort vezérlés (a vezetőüléseinél)

Járó motornál a vezetőülés fűtésének hőmérséklete, az ülészellőztetés és a kormánykerékfűtés szabályozása az utastér és a külső hőmérséklet függvényében automatikusan történik.

A funkciók használatához az információs-szórakoztató rendszer kijelzőjén a Settings [Beállítások] menüpontban kell azt bekapcsolni. Válassza ki:

- Setup [Beállítás] → Vehicle Settings [Gépkocsi beállítások] → Seat [Ülés] → Heated/Ventilated Features [Fűtési/hűtési funkciók] → Auto. Controls That Use Climate Control Settings [A légkondicionáló beállításait automatikusan használó vezérlés]

**Az automatikus komfort vezérlésre vonatkozó további információkat a 3. fejezetben, az „Ülésfűtés” és az „Ülészellőztetés” című részekben, továbbá az 5. fejezetben a „Kormánykerékfűtés” című részben talál.**

## TÁROLÓREKESZEK



### VIGYÁZAT

Soha ne tároljon öngyújtót, propán-bután gázpalackot vagy egyéb gyúlékony/robbanásveszélyes anyagot a gépkocsiban. Ezek tüzet vagy robbanást okozhatnak, ha a gépkocsi hosszú ideig túlzottan nagy hőmérsékletnek van kitéve.



### VIGYÁZAT

A tárolórekeszek fedelét menet közben MINDIG tartsa biztonságosan becsukva. A gépkocsiban lévő tárgyak ugyanolyan sebességgel mozognak, mint a gépkocsi. Ha hirtelen kell megállnia vagy kanyarodni, illetve egy ütközés esetén a gépkocsiban lévő tárgyak kirepülhetnek a kesztyűtartóból, és sérüléseket okozhatnak a vezetőnek vagy utasnak.

### MEGJEGYZÉS

A lopások elkerülése érdekében ne hagyjon értékeket a tárolórekeszekben.

## Középkonzol tárolórekesz



Nyitás:

Nyomja meg a gombot.

## Kesztyűtartó

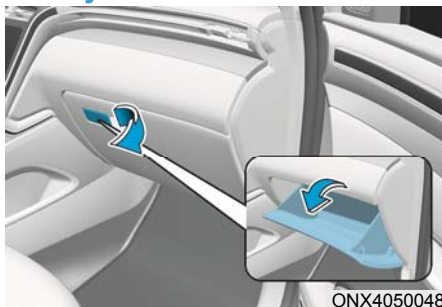

Nyitás:

Húzza meg a kart.



### VIGYÁZAT

Használat után MINDIG csukja be a kesztyűtartó ajtaját.

Egy nyitva hagyott kesztyűtartó ajtó súlyos sérülést okozhat egy utasnak egy baleset során, még akkor is, ha az utas biztonsági öve becsatolt állapotban van.

### Csomagtér tálca (egy- változatoknál)

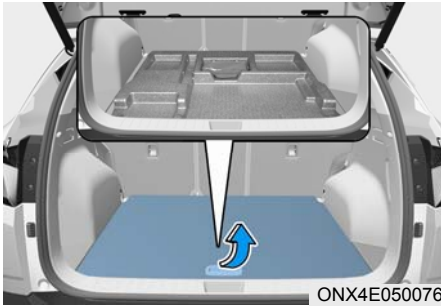

A könnyű hozzáférés érdekében a dobozban (első tálca) elhelyezheti az elsősegély készletet, az elakadásjelző háromszöget, szerszámokat stb.

- Fogja meg a fedél tetején lévő fogantyút, és emelje fel.

## BELSŐ FELSZERELÉSEK

### Pohártartó



Poharakat és kisméretű italos dobozokat lehet a pohártartókban elhelyezni.

### VIGYÁZAT

- Az ital kiömlésének megelőzése érdekében kerülje a hirtelen indulásokat és fékezéseket, ha a pohártartó használatban van. A kiömlő forró ital égési sérülést okozhat. A vezető az őt érő ilyen égési sérülések következményeképpen elveszítheti a jármű feletti uralmát, ami balesethez vezethet.
- Menet közben ne helyezzen forró italt tartalmazó fedetlen, rögzítetlen poharakat, üvegeket, italos dobozokat stb. a pohártartóba. Ez hirtelen fékezés vagy ütközés esetén sérüléseket okozhat.
- A pohártartóban kizárólag puha poharakat tároljon. A kemény anyagból készült tárgyak egy baleset során sérülést okozhatnak.

### VIGYÁZAT

Ne tegye ki az italos dobozokat vagy palackokat közvetlen napsugárzás hatásának, és ne helyezze azokat a felforrósodott gépkocsiba, mert fellobbanhatnak.

### MEGJEGYZÉS

- Az ital kiömlésének elkerülése érdekében vezetés közben tartsa az italát lefedve. A kiömlő ital bejuthat a gépkocsi elektromos/elektronikus rendszerébe, és károsíthatja az elektromos/elektronikus alkatrészeket.
- A kiömlött folyadék miatti tisztításakor ne szárítsa a pohártartót magas hőmérsékleten (ne használjon forró levegőt a kifűjához). Ez a belső rész károsodását okozhatja.



### Hamutartó (egyes változatoknál)

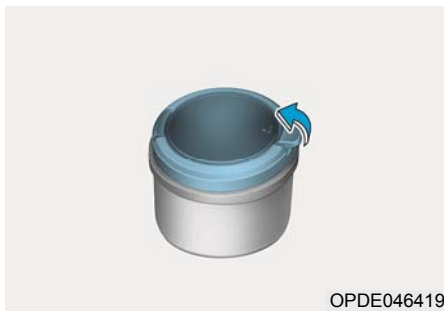

OPDE046419

A hamutartó használatához nyissa ki a hamutartó fedelét.

A hamutartó tisztításához:

A műanyag tartó eltávolításához a fedél óramutató járásával ellentétes irányú elforgatása és kihúzása után emelje fel a hamutartó műanyag részét.



### VIGYÁZAT

**A hamutartóba helyezett cigaretta vagy gyufa az egyéb éghető anyaggal érintkezve tüzet okozhat.**

### Napellenző

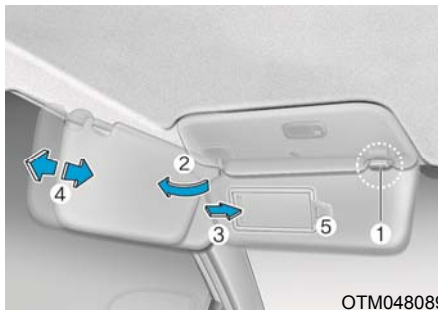

OTM048089

A használathoz húzza a napellenzőt lefelé.

A napellenző oldalablaknál való használatához hajtsa le, akassza ki a tartófülből (1), és forgassa oldalra (2) a napellenzőt az ablak felé.

A piperetükröt úgy tudja használni, ha lehajtsa a napellenzőt, és elcsúsztatja a tükrök fedelét (3).

Állítsa a napellenzőt szükség szerint előre vagy hátra (4) (egyes változatoknál). Jegyek tárolására használja a jegytároló zsebet (5).

Használat után csukja le a piperetükrök fedelét, és hajtsa vissza a napellenzőt az eredeti pozíciójába.



### VIGYÁZAT

**Biztonsága érdekében ne takarja el a látómezőjét a napellenző használata során.**

### MEGJEGYZÉS

A napellenzőn lévő piperetükrök mellett elhelyezkedő zsebben (5) tárolhatja az autópályajegyeket vagy a parkolójegyeket. A sérülések elkerülése érdekében óvatosan helyezze a jegyeket a jegytároló zsebbe. Ne helyezzen sok jegyet a jegytároló zsebbe, mert az a tárolózseb sérüléséhez vezethet.

## Elektromos csatlakozójlat



Az elektromos csatlakozójlatot úgy tervezték, hogy mobiltelefonokat és egyéb olyan elektromos fogyasztókat lásson el tápfeszültséggel, amelyek képesek a gépkocsi elektromos rendszerével működni. Ezeknek az elektromos fogyasztóknak a maximális teljesítménye 180 W lehet, és csak járó motornál szabad ezeket használni.



### VIGYÁZAT

Kerülje el az áramütéseket. Ne helyezze az ujjait vagy idegen tárgyakat (tűket stb.) a csatlakozójlatba, és ne érintse meg azt nedves kézzel.



### FIGYELEM

A csatlakozójlat károsodásának elkerülése érdekében:

- A csatlakozójlatot csak akkor használja, ha jár a motor. A használat befejezésekor húzza ki a fogyasztó csatlakozódugóját. Ha egy elektromos fogyasztót hosszú ideig úgy használ, hogy a motor nem jár, akkor az akkumulátor lemerülhet.
- Csak 12 V-os és maximálisan 180 W teljesítményű elektromos fogyasztót csatlakoztasson.
- Ha a csatlakozójlatot használja, állítsa a légkondicionálót vagy a fűtést a legalacsonyabb működési szintre.
- Használat után csukja be a fedelet.
- Néhány elektronikus készülék elektromos interferenciát okozhat, ha a jármű csatlakozójlatához csatlakoztatják. Ezek a készülékek az audioberendezésben túlzott statikus zajt kelthetnek, és a gépkocsi többi elektronikus egységében egyéb meghibásodást okozhatnak.
- Nyomja be a csatlakozót ütközésig. Amennyiben az érintkezés nem megfelelő, a csatlakozó túlmelegedhet, vagy a biztosíték kioldhat.
- Kizárólag olyan akkumulátorral szerelt elektromos/elektronikus készülékeket csatlakoztasson, amelyek rendelkeznek fordított áramirány elleni védelemmel. Az akkumulátorból származó áram bejuthat a gépkocsi elektromos/elektronikus rendszerébe, és a rendszer működési rendellenességét okozhatja.

### USB-töltő

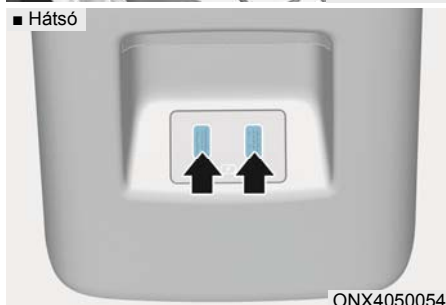
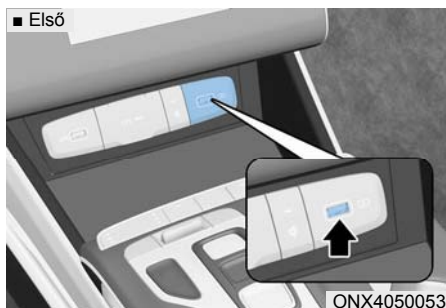

Az USB-töltővel kis méretű elektromos készülékek akkumulátorait töltheti USB kábel segítségével.

Az elektromos készülékek akkor tölthetők, amikor a motorindító/-leállító gomb az ACC vagy ON (vagy a START) helyzetben van.

Az akkumulátor töltési állapota az elektromos készüléken követhető nyomon.

Használat után húzza ki az USB kábelt az USB csatlakozóaljzattól.

- A töltési folyamat során az okostelefon vagy a táblagép felmelegedhet. Ez nem jelenti a töltőrendszer bármiféle meghibásodását.
- Előfordulhat, hogy eltérő töltési módszert alkalmazó okostelefon vagy táblagép esetén a töltés nem megfelelően történik. Ebben az esetben a készülékhez tartozó töltőt használja.

- A töltőegység kizárólag készülékek töltésére alkalmas. Ne használja a töltőegységet egy audiókészülék bekapcsolására vagy az információs-szórakoztató rendszeren történő médialejátszásra.

### Vezeték nélküli okostelefon-töltő rendszer (egyész változatoknál)

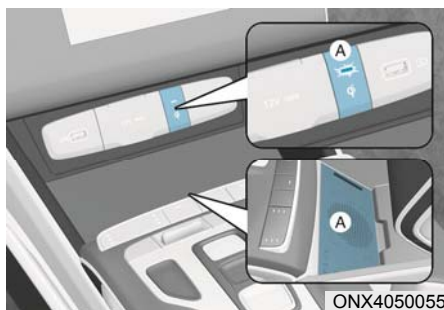

[A]: Visszajelző lámpa, [B]: Töltőegység

Egyes modellek rendelkezhetnek vezeték nélküli okostelefon-töltő rendszerrel.

A rendszer akkor áll rendelkezésre, amikor az összes ajtó csukott állapotú, és a motorindító/-leállító gomb az ACC vagy ON (vagy a START) helyzetben van.

## Okostelefon-töltés

A vezeték nélküli okostelefon-töltő rendszer kizárólag Qi funkcióra (Qi) képes okostelefonokat tölt. Olvassa el az okostelefon tartozék tokon lévő címkét, vagy látogasson el a mobiltelefon gyártó cég honlapjára, és ellenőrizze, hogy okostelefonja támogatja-e a Qi technológiát.

A vezeték nélküli töltés folyamata akkor kezdődik, amikor a Qi funkcióra képes okostelefon a vezeték nélküli töltőegységre helyezi.

1. Távolítsa el minden egyéb tárgyat, beleértve az intelligens kulcsot is a vezeték nélküli töltőegységről. Ha nem így jár el, előfordulhat, hogy a vezeték nélküli töltési folyamat megszakad. Helyezze az okostelefon a töltőegység közepére.
2. Az okostelefon töltése közben a visszajelző lámpa narancssárga színűen világít. A telefon töltésének befejezésekor a visszajelző lámpa kék színűre vált.
3. A vezeték nélküli töltési funkció a műszercsoport Settings [Beállítások] menüpontjában kapcsolható be vagy ki. Válassza ki:
  - Setup [Beállítás] → User settings [Felhasználói beállítások] → Convenience [Kényelem] → Wireless Charging [Vezeték nélküli töltés]

Ha az okostelefonja nem töltődik:

- Kissé változtassa meg az okostelefon elhelyezkedését a töltőegységen.
- Bizonyosodjon meg arról, hogy a visszajelző lámpa narancssárga színűen világít.

A visszajelző lámpa 10 másodpercig narancssárga színűen fog villogni, ha a vezeték nélküli töltőrendszer meghibásodott.

Ilyen esetben átmenetileg állítsa le a töltési folyamatot, majd ismét próbálja meg tölteni az okostelefonját.

A rendszer az LCD kijelzőn megjelenő üzenettel figyelmezteti Önt, ha nyitott első ajtó és álló gépkocsi esetén nem távolítja el az okostelefon a vezeték nélküli töltőegységről.

Egyes okostelefon-gyártók esetén előfordulhat, hogy a rendszer nem figyelmezteti Önt, ha az okostelefon a vezeték nélküli töltőegységen hagyta. Ez egyes okostelefonok egyedi sajátosságai miatt következik be, és nem jelenti a vezeték nélküli töltőrendszer meghibásodását.

### MEGJEGYZÉS

- Előfordulhat, hogy a vezeték nélküli okostelefon-töltő rendszer nem támogat egyes, Qi funkció (Qi) szempontjából nem ellenőrzött okostelefonokat.
- Amikor okostelefonját a töltőegységbe helyezi, az optimális töltési teljesítmény érdekében a töltőrendszer közepére helyezze a telefont. Ha az okostelefonja az egyik oldal felé kissé eltolódik, a töltés sebessége lelassulhat, és egyes esetekben az okostelefon a töltés során felmelegedhet.
- Egyes esetekben előfordulhat, hogy a vezeték nélküli töltés átmenetileg szünetel az intelligens kulcs használata közben, akár a gépkocsi bekapcsolásakor vagy az ajtók zárásakor/nyitásakor stb.
- Egyes okostelefonok töltésekor előfordulhat, hogy a töltést visszajelző lámpa még az okostelefon teljes feltöltődésekor sem vált kék színűre.
- A vezeték nélküli töltés folyamata átmenetileg megszakadhat, ha a vezeték nélküli okostelefon töltőrendszer belső hőmérséklete rendellenesen megnő. Amikor a hőmérséklet visszaáll egy bizonyos szintre, a vezeték nélküli töltés újraindul.
- A vezeték nélküli töltés folyamata átmenetileg megszakadhat, ha bármilyen fémtárgy, pl. egy pénzérme kerül a vezeték nélküli töltőrendszer és az okostelefon közé.
- Egyes saját védelmi rendszerrel rendelkező okostelefonok töltése közben előfordulhat, hogy a vezeték nélküli töltés sebessége lelassul, illetve a vezeték nélküli töltés leáll.
- Vastag tokkal rendelkező okostelefonoknál előfordulhat, hogy a vezeték nélküli töltés nem működik.
- Ha az okostelefon nem érintkezik teljes mértékben a vezeték nélküli töltőegységgel, előfordulhat, hogy a vezeték nélküli töltés nem működik megfelelően.
- A töltési folyamat során bizonyos mágneses tárgyak, mint például bankkártyák, telefonkártyák vagy vasúti jegyek károsodhatnak, ha azokat az okostelefonnal együtt hagyja.
- Ha olyan okostelefont helyez a töltőegységbe, amely nem rendelkezik vezeték nélküli töltés funkcióval, vagy fémtárgyat helyez oda, enyhe zaj jelentkezhethet. Ezt az enyhe zajt a töltőegységre helyezett tárgy és a gépkocsi összeférhetetlensége idézi elő. Ez nincs semmilyen hatással a gépkocsijára vagy az okostelefonra.

### Információ

Ha a gyűjtáskapcsolót az OFF állásba kapcsolják, a töltés is leáll.

## Óra

Az óra az információs-szórakoztató rendszeren keresztül állítható be.

**Bővebb információkért tanulmányozza az információs-szórakoztató rendszerre vonatkozó különálló kezelési útmutatót.**



## VIGYÁZAT

Menet közben ne állítsa az órát, mert az elvonja figyelmét, és a figyelmetlen vezetés balesethez vezethet, ami súlyos vagy halálos sérüléseket okozhat.

## Ruhaakasztó



Ezeket az akasztókat nem nagy méretű vagy nehéz tárgyak megtartására tervezték.



## VIGYÁZAT

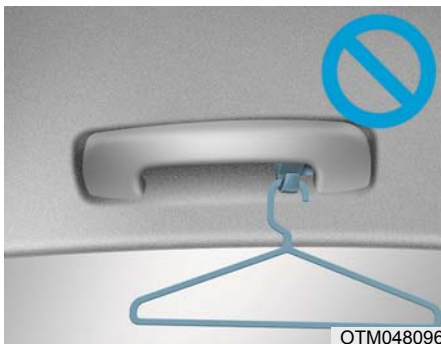

Ruhán kívül ne akasszon ide egyéb tárgyakat, mint például vállfákat vagy kemény anyagból készült tárgyakat. Ne tegyen továbbá nehéz, éles vagy törékeny tárgyakat a ruhák zsebeibe. Egy baleset során vagy a függönylégszák felfúvódásakor a gépkocsi károsodását vagy személyi sérüléseket okozhat.

## Padlószőnyeg rögzítési pont(ok)

Az első padlószőnyegeket MINDIG rögzítse a járműben lévő rögzítési pontokhoz. A padlókárpiton lévő rögzítési pontok megakadályozzák a padlószőnyeg előrecsúszását.



## VIGYÁZAT

Ne helyezzen a padlószőnyeg fölé további szőnyeget vagy borításokat. Amennyiben gumi padlószőnyeget használ, a behelyezésük előtt távolítsa el a szövet padlószőnyeget. Kizárólag olyan padlószőnyeget használjon, amelyeket úgy terveztek, hogy rögzíthetők legyenek az erre szolgáló rögzítési pontokhoz.

### VIGYÁZAT

A következőkben leírtakat **BÁRMILYEN** padlószőnyegnek a gépkocsiba való beszerelésekor be kell tartani.

- A padlószőnyegnek az első padlókárpiton való rögzítése előtt győződjön meg arról, hogy a szőnyegre ragasztott védőfóliát eltávolította. Ellenkező esetben a padlószőnyeg szabadon elcsúszhat a védőfólián, ami nem szándékos fékezéshez vagy gyorsításhoz vezethet.
- A gépkocsival való elindulás előtt bizonyosodjon meg arról, hogy a padlószőnyegek biztonságosan rögzülnek a járműben lévő rögzítési pontokhoz.
- **SEMMILYEN ESETBEN** se használjon olyan padlószőnyeget, amely nem rögzíthető stabilan a járműben lévő rögzítési pontokhoz.
- Ne helyezzen egymás fölé több padlószőnyeget (pl. gumi padlószőnyeget a szövet padlószőnyeg tetejére). Az egyes helyekre csak egy padlószőnyeget helyezzen el.

**FONTOS** - Az Ön gépkocsiját vezető oldali padlószőnyeg rögzítési pontokkal látták el, amelyeket a padlószőnyeg biztonságos rögzítésére terveztek. A pedálokkal való érintkezés elkerülése érdekében a **HYUNDAI** azt tanácsolja Önnek, hogy a **HYUNDAI** által ebbe a gépkocsitípusba tervezett padlószőnyeget használjon.

### Oldalsó napellenző függöny (egyes változatoknál)

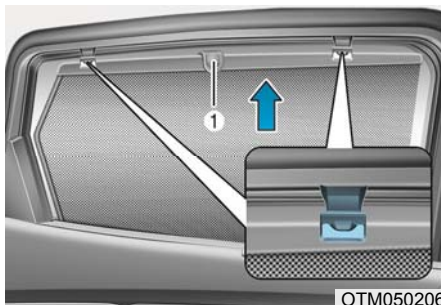

Az oldalsó napellenző függöny használatához:

1. Emelje fel a függönyt a kampónál (1) fogva.
2. Akassza be a függönyt a kampó mindkét oldalán.

### FIGYELEM

- **Mindig** akassza be a függönyt mindkét oldalon a kampóba. Ha az oldalsó függönyt csak az egyik oldali kampóba akasztja be, az a napellenző károsodását okozhatja.
- **Ne** hagyjon semmilyen idegen tárgyat a gépkocsi és az oldalsó napellenző között. Előfordulhat, hogy az oldalsó napellenző nem emelhető fel.

## PoggyásZRögzítö háló tartó



ONX4E050080

A tárgyak csomagterben való elmozdulásának megakadályozása érdekében a csomagter oldalsó burkolatán található négy tartófület használhatja a poggyásztartó háló rögzítésére.

Bizonyosodjon meg arról, hogy a poggyásztartó háló biztonságosan rögzített a csomagterben lévő tartófülekhez.

Ha szüksége van a poggyásztartó hálóra, azt tanácsoljuk, hogy keressen fel egy hivatalos HYUNDAI márkaszervizt, ahol megvásárolhatja a hálót.



### VIGYÁZAT

A szemsérülések elkerülése érdekében **NE** feszítse túl a poggyásZRögzítö hálót. **MINDIG** úgy tartsa arcát és testét, hogy távol legyen a visszacsapódó háló útjától. **NE** használja a hálót, ha az láthatóan kopott vagy sérült.

A poggyásztartó hálót csak könnyű tárgyak csomagterben való elmozdulásának megakadályozására használja.

## Csomagtartó takaróroló (egyes változatoknál)



ONX4E050170

A csomagtartó takaróroló a csomagterben tárolt tárgyak eltakarására használható.

### A csomagtartó takaróroló használata

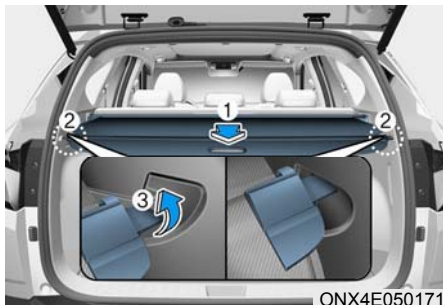

ONX4E050171

1. A fogantyúnál (1) megfogva húzza a csomagtartó takarórolót a gépkocsi hátsó része felé.
2. Helyezze a vezetöcsapot (2) a vezetö-sínbe (3).



### Információ

A csomagtartó takarórolót a közepén lévő fogantyúnál megfogva húzza, hogy megakadályozza a vezetöcsap kiugrását a vezetö-sínből.



Ha a csomagtartó takaróroló használata-  
ton kívül van:

1. A vezetőfülekből való kiakasztáshoz húzza a csomagtartó takarórolót hátrafelé és felfelé.
2. A csomagtartó takaróroló automatiku-  
san visszacsúszik.

### **i** Információ

Előfordulhat, hogy a csomagtartó ta-  
karóroló nem csúszik automatikusan  
vissza, ha a csomagtartó takaróroló  
nincs teljesen kihúzva. Teljesen húzza  
ki a csomagtartó takarórolót, majd  
lassan engedje a takarórolót vissza-  
csévélni.

### **MEGJEGYZÉS**

**Ne helyezzen csomagokat a csomag-  
tartó takarórolóra, mivel az megsérül-  
het vagy deformálódhat.**

### **⚠ VIGYÁZAT**

- Ne helyezzen tárgyakat a csomagtar-  
tó takarórolóra. Ezek a tárgyak előre-  
repülhetnek a gépkocsi belsejébe, és  
baleset vagy fékezés során sérülése-  
ket okozhatnak a jármű utasainak.
- Soha ne engedjen senkit a csomag-  
térben utazni. Azt csak csomagok  
számára tervezték.
- A jármű egyensúlyának fenntartása  
érdekében helyezze a csomagok  
súlypontját annyira előre, amennyire  
csak lehetséges.

### **A csomagtartó takaróroló eltávolítása**

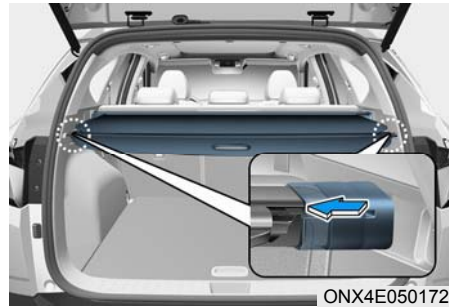

1. Nyomja meg befelé a takaróroló egyik  
oldalát, hogy összenyomja a rugót, és  
kioldja a takarórolót a gépkocsin kiala-  
kított fészkeből.
2. Miközben a rugót összenyomva tartja,  
húzza ki a csomagtartó takarórolót.
3. Nyissa ki a csomagtér tálcát, és tartsa  
a csomagtartó takarórolót a tálcában.

## A csomagtartó takaróroló eltávolítása a csomagtartó tálcából

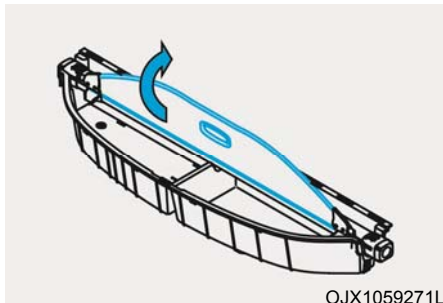

OJX1059271L

1. Húzza felfelé a fedőlapot.

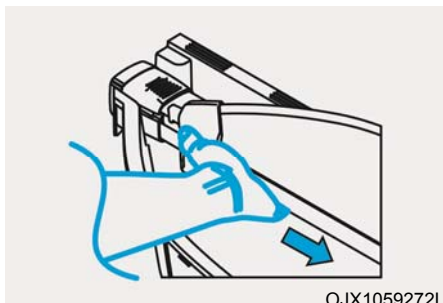

OJX1059272L

2. Nyomja be a vezetőcsapot.

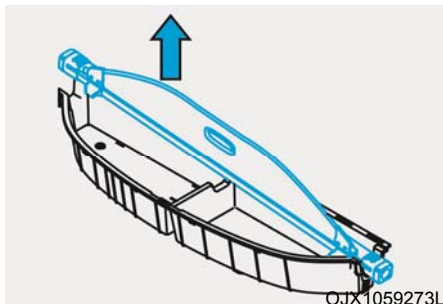

OJX1059273L

3. Miközben a vezetőcsapot nyomva tartja, húzza ki a csomagtartó takarórolót.

## KÜLSŐ EGYSÉGEK

### Tetősin (egyes változatoknál)

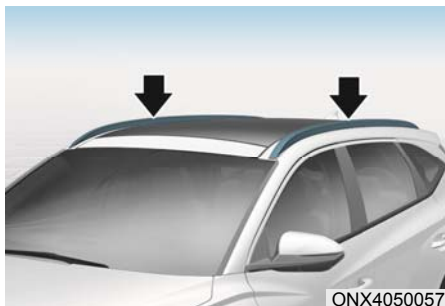

Ha a gépkocsin van tetősín, akkor az ehhez rögzített tetőcsomagtartón poggyászt helyezhet el.

#### MEGJEGYZÉS

Ha a gépkocsi napfénytetővel szerelt, ügyeljen a poggyász tetőcsomagtartóra helyezésekor, hogy az ne akadályozza a napfénytető működését.

#### MEGJEGYZÉS

- Poggyász tetőcsomagtartón szállítása esetén tegye meg a szükséges óvintézkedéseket annak biztosítására, hogy a poggyász ne károsítsa a gépkocsi tetejét.
- Nagy tárgyak tetőcsomagtartón történő szállítása esetén győződjön meg arról, hogy azok mérete nem haladja meg a tető teljes hosszát vagy szélességét.

### VIGYÁZAT

- Az alábbi specifikáció azt a maximális súlyt jelzi, amelyet a tetősínre helyezhet.

Amennyire lehetséges, a terhelést egyenlően ossza el a keresztrudakon és a tetősínen, és rögzítse azt szilárdan.

<b>TETŐSÍN</b>	100 kg EGYENLETESEN ELOSZTVA
----------------	------------------------------------

A meghatározott súlyhatáron felüli poggyász tetőcsomagtartóra történő helyezése károsíthatja a gépkocsit.

- A gépkocsi súlypontja magasabbra kerül, ha a tetőcsomagtartón poggyász van. Kerülje a hirtelen elindulást, fékezést, az éles kanyarokat, a hirtelen manővereket vagy a nagy sebességgel haladást, mivel ezek a gépkocsi feletti uralom elvesztéséhez vagy borulással járó baleset bekövetkezéséhez vezethetnek.
- Mindig lassan vezessen, és óvatosan kanyarodjon, ha a tetőcsomagtartón poggyászt szállít.

Az elhaladó gépkocsik által keltett vagy természetes eredetű erős szél- lökések miatt hirtelen felfelé irányuló szívóhatás érheti a tetősínen szállított tárgyakat.

Ez különösen akkor igaz, ha nagy méretű, sima tárgyakat szállít, mint pl.: falapokat vagy matracokat. Ez a tárgyak leesését okozhatja a tetőcsomagtartóról, ami kárt tehet a gépkocsiban vagy a gépkocsi közelében lévő személyekben, tárgyakban.

- Annak érdekében, hogy megelőzze a károkat vagy a tárgyak elvesztését, rendszeresen ellenőrizze vezetés előtt és közben is, hogy a tetőcsomagtartón elhelyezett tárgyak megfelelően rögzítettek-e.

## INFORMÁCIÓS-SZÓRAKOZTATÓ RENDSZER

### **i** Információ

- Ha utólag beszerelhető HID (gázki-süléses) fényszóróizzót épít be, a gépkocsi audiókészüléke és elektronikus berendezései rendellenesen működhetnek.
- Ne használjon vegyszereket (illatszert, kozmetikai olajat, naptejet, kéztisztítót és légfrissítőt) az utastér tisztítására, illetve kerülje, hogy ilyen anyagok a belső alkatrészekkel érintkezésbe kerüljenek, mivel ezek károsodást vagy elszíneződést okozhatnak.

### USB-csatlakozó

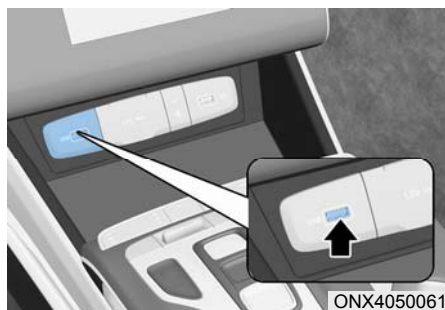

ONX4050061

Egy USB-kábellel audiókészülékeket csatlakoztathat a gépkocsi USB-csatlakozójához.

### **i** Információ

Az áramellátó csatlakozójára csatlakoztatott hordozható audióeszközök használata esetén a lejátszás során zaj jelentkezhethet. Ha ez történik, akkor a hordozható audióeszköz saját áramforrását használja.

### Antenna

„Cápauszony” antenna (egyes változatoknál)

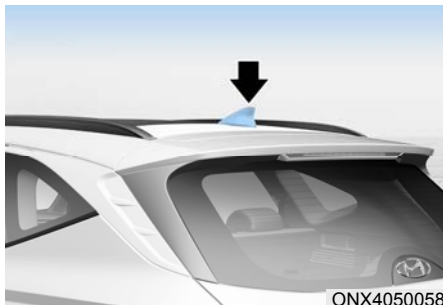

ONX4050058

A „cápauszony” alakú antenna jelek és adatok (például AM/FM, DAB, GPS) vételére alkalmas.

### Kezelőszervek a kormánykeréken

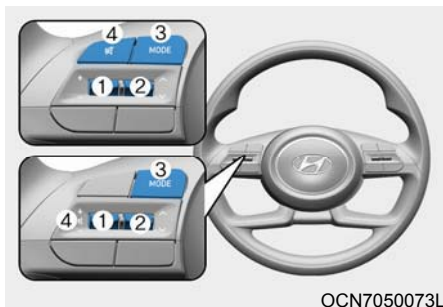

OCN7050073L

### MEGJEGYZÉS

Egyszerre ne használjon több kezelőgombot.

### **HANGERŐ (VOL + / VOL -) (1)**

- A hangerő növeléséhez forgassa a HANGERŐ gombot felfelé.
- A hangerő csökkentéséhez forgassa a HANGERŐ gombot lefelé.

### **SEEK/PRESET ( ^ / v ) (2) (KERESÉS/ELŐRE BEÁLLÍTOTT ADÓK)**

Ha a SEEK/PRESET kapcsolót felfelé vagy lefelé nyomja, és 0,8 másodpercig vagy annál hosszabb ideig ebben a helyzetben tartja, az egyes üzemmódokban az alábbiak szerint működik:

- **RÁDIÓ üzemmód**  
AUTO SEEK (automatikus keresés) kiválasztó gombként működik. A gomb elengedéséig folytatja a KERESÉST.
- **MÉDIA üzemmód**  
FF/RW (előre-/hátraforogatás) gombként működik.

Ha a SEEK/PRESET kapcsolót felfelé vagy lefelé nyomja, az egyes üzemmódokban az alábbiak szerint működik:

- **RÁDIÓ üzemmód**  
Az előre beállított állomásokat fel-/lefelé léptető gombként működik.
- **MÉDIA üzemmód**  
TRACK UP/DOWN (műsorszám előre-/hátraléptetés) gombként működik.

### **MODE (3) (ÜZEMMÓD)**

Nyomja meg a MODE gombot a rádió vagy az AUX üzemmódok közötti átváltáshoz.

### **MUTE [Némítás] ( ) (4, egyes változatoknál)**

- Nyomja meg a MUTE gombot a hang elnémításához.
- A MUTE gomb ismételt megnyomására a hang ismét hallható.

### **i Információ**

Az audiorendszer kezelőszervek részletes használatát az információs-szórakoztató rendszer külön elérhető kezelési útmutatója ismerteti.

### **Információs-szórakoztató rendszer (egyes változatoknál)**

Bővebb információkért tanulmányozza az információs-szórakoztató rendszerre vonatkozó különálló kezelési útmutatót.

### **Hangfelismerés (egyes változatoknál)**

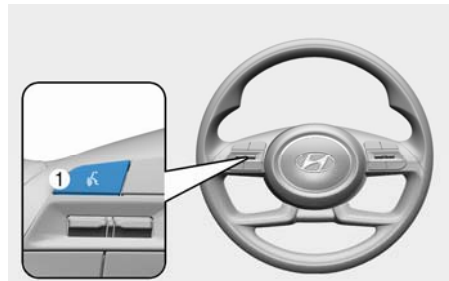

OCN7050081

**Bővebb információkért tanulmányozza az információs-szórakoztató rendszerre vonatkozó különálló kezelési útmutatót.**

## Bluetooth® vezeték nélküli technológia

### ■ A típus

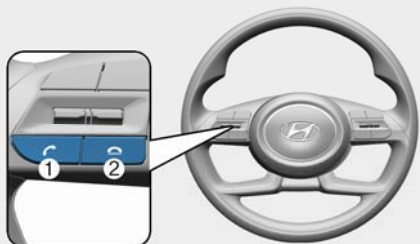

OCN7050075

### ■ B típus

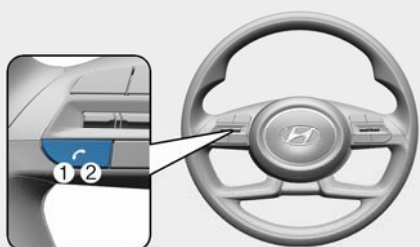

ONX4050062



ONX4E050174

- (1) Hívás / fogadás gomb
- (2) Hívást befejező gomb
- (3) Mikrofon

**Bővebb információkért tanulmányozza az információs-szórakoztató rendszerre vonatkozó különálló kezelési útmutatót.**



## FIGYELEM

Annak érdekében, hogy vezetés közben ne vonja el a vezető figyelmét, menet közben ne használja túlzott mértékben a készüléket, mert az balesethez vezethet.

## A gépkocsi rádiójának működése

### FM vétel

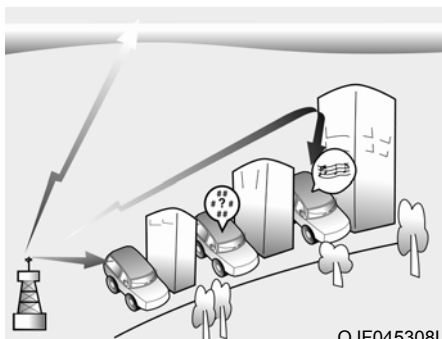

OJF045308L

Az AM és FM hullámsávú rádiójeleket rádió-adótornyokból sugározzák. Ezeket a jeleket veszi a gépkocsija antennája. Onnan eljut a rádiókészülékbe, amely továbbítja a gépkocsi hangszóróihoz.

A megfelelően erős rádiójelet a gondosan tervezett audiorendszer a legjobb minőségben tudja visszaadni. Olykor azonban előfordul, hogy a gépkocsijához érkező jelek nem elég erősek és nem elég tiszták.

Ez olyan tényezők következménye lehet, mint a rádióadó távolsága, másik, erős rádióadó közelsége, vagy épületek, hidak, esetleg más nagyméretű akadályok jelenléte a térségben.

### AM (MW, LW) vétel

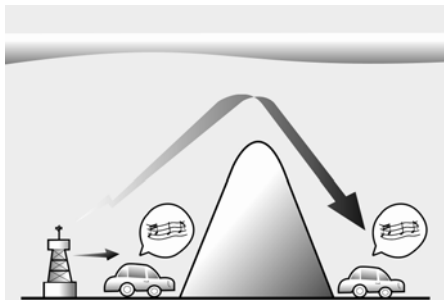

OJF045309L

Az AM hullámsávú rádióadások nagyobb távolságban is vehetők, mint az FM hullámsávú adások. Ennek az az oka, hogy az AM rádióhullámokat alacsonyabb frekvenciákon sugározzák. Ezek a hosszú, alacsony frekvenciájú rádióhullámok oly módon tudják követni a Föld görbületét, hogy visszaverődnek az ionoszféráról, így nem hagyják el egyenesen az atmoszférát. Ezen túlmenően meg tudják kerülni az akadályokat, így a jeleknek jobb a lefedettsége.

### FM rádióadó

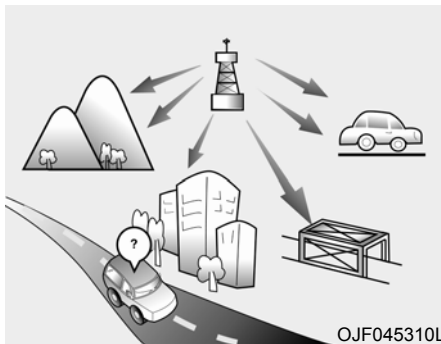

OJF045310L

Az FM hullámsávú rádióadásokat magasabb frekvenciákon sugározzák, amelyek nem követik a Föld görbületét. Emiatt az FM hullámsávú rádióadások már az adótól kis távolságban is gyengülni kezdenek. Továbbá az FM rádiójeleket könnyen befolyásolják épületek, hegyek vagy egyéb akadályok. Ezek eredményeként olyan hangjelenségek fordulhatnak elő, amelyekről úgy vélheti, valamilyen probléma van a rádiókészülékkel.

A következő jelenségek normálisnak számítanak, és nem jelzik a készülék esetleges hibáját:

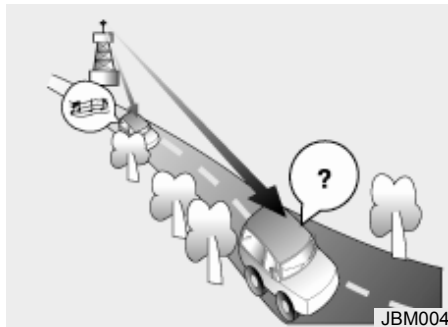

JBM004

- Halkulás - Amint a gépkocsi távolodik a rádióadótól, a jel gyengül, és a hang halkulni kezd. Ha ez előfordul, javasoljuk, hogy válasszon másik, erősebb jel sugárzó rádióállomást.
- Torzulás/sercegés - Gyenge FM jelek vagy a rádióadó és a gépkocsi közötti akadályok rádiójel zavaró hatása sercegést, torzulást okozhat. A magas hangszín csökkentésével ezek a hatások enyhíthetők, míg a zavarok el nem múlnak.

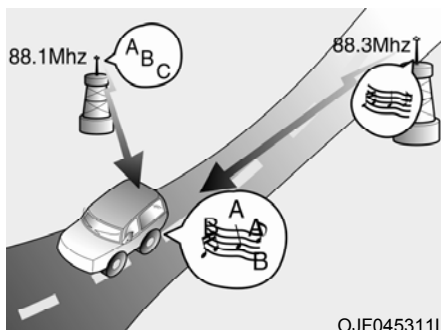

OJF045311L

- Átváltás rádióállomások között - Az FM jel gyengülésével az ahhoz a frekvenciához közeli másik, nagy teljesítményű jel vétele kezdődik. Ennek az az oka, hogy a készülék mindig a legbiztosabban vehető rádiójelre hangol. Ha ez előfordul, javasoljuk, hogy válasszon másik, erősebb jel sugárzó rádióállomást.
- Jelkioltás - A több irányból vett jelek torzulásokat vagy ingadozásokat okozhatnak. Ezt a jelenséget az ugyanattól a rádióadótól származó közvetlen és visszavert jel vétele, vagy egymáshoz közeli frekvenciájú két különböző rádióadó jeleinek vétele idézheti elő. Ha ez előfordul, válasszon másik, erősebb jel sugárzó rádióállomást, amíg ez az állapot meg nem szűnik.



### **Mobiltelefon vagy rádió adó- vevő használata**

A gépkocsiban használt mobiltelefon zavaró hatása miatt zajokat bocsáthat ki az audiórendszer. Ez nem utal a készülék hibájára. Ilyen esetben az audiókészüléktől a lehető legtávolabb használja a mobiltelefont.

#### **MEGJEGYZÉS**

**A gépkocsiban használt mobiltelefonhoz vagy rádió adó-vevőhöz külön külön antennát kell csatlakoztatni. Ha a mobiltelefont vagy a rádió adó-vevőt csak a saját antennájával használja az utastérben, az zavarhatja a gépkocsi elektronikus rendszereit, és károsan befolyásolhatja a gépkocsi biztonságos működését.**



#### **VIGYÁZAT**

**Mobiltelefonját ne használja vezetés közben. A mobiltelefon használatához álljon meg egy biztonságos helyen.**

---

### **iPod®**

Az iPod® az Apple Inc. márkavédjegye.

---

### **Bluetooth® vezeték nélküli technológia**

A Bluetooth® név és logók a Bluetooth SIG, Inc. bejegyzett márkavédjegyei, és ezeknek a védjegyeknek a HYUNDAI általi bármilyen használata engedélyezett.

Az összes további védjegy és kereskedelmi név az azokat birtokló cégek tulajdona.

A Bluetooth® vezeték nélküli technológia használatához egy Bluetooth® funkcióra képes mobiltelefonra van szükség.



# 6. A gépkocsi vezetése

Elindulás előtt.....	6-4
Mielőtt beszáll a gépkocsiba .....	6-4
Elindulás előtt .....	6-4
Gyújtáskapcsoló .....	6-5
Kulcsos gyújtáskapcsoló .....	6-5
Motorindító/-leállító gomb .....	6-8
Automata sebességváltó .....	6-13
Az automata sebességváltó működése .....	6-13
Parkolás.....	6-16
LCD kijelzőn megjelenő üzenetek .....	6-16
Kormánykeréken lévő kapcsolókarak .....	6-18
Vezetési tanácsok.....	6-18
Coasting Guide [Kigurulási segéd] .....	6-20
Fékkberendezés .....	6-21
Fékrásegítő .....	6-21
Fékbetét kopásjelző .....	6-22
Elektronikus rögzítőfék (Electronic Parking Brake - EPB).....	6-22
Auto hold (automatikus rögzítőfék).....	6-27
Blokkolásgátló rendszer (ABS).....	6-30
Elektronikus menetstabilizáló rendszer (Electronic Stability Control - ESC).....	6-32
Gépkocsi stabilitás kezelés (Vehicle Stability Management - VSM).....	6-34
Utánfutó stabilitását segítő rendszer (Trailer Stability Assist - TSA) .....	6-35
Hegymeneti elindulást segítő berendezés (Hill-start Assist Control - HAC) .....	6-36
Vészfékezéses megállás jelzése (Emergency Stop Signal - ESS) .....	6-36
Többszörös ütközést megelőző fékrendszer (Multi-Collision Brake - MCB) .....	6-37
Fékezésre figyelmeztető rendszer (BAS) .....	6-38
Lejtmeneti fékerő-szabályozó (Downhill Brake Control - DBC) .....	6-38
Fékezési tanácsok .....	6-41

Négykerék-meghajtás (4WD).....	6-42
Multi Terrain Control .....	6-42
Multi Terrain Control üzemmód .....	6-42
A négykerék-meghajtás működése.....	6-43
Vészhelyzeti óvintézkedések .....	6-46
A felborulás kockázatának csökkentése.....	6-47
Integrált vezetési üzemmód ellenőrző rendszer .....	6-49
Különleges vezetési körülmények.....	6-51
Veszélyes vezetési körülmények .....	6-51
A gépkocsi hintáztatása .....	6-51
Biztonságos kanyarvétel .....	6-52
Éjszakai vezetés .....	6-52
A gépkocsi vezetése esőben.....	6-52
A gépkocsi vezetése vízzel elárasztott úton.....	6-52
A gépkocsi vezetése autópályán .....	6-53
A felborulás kockázatának csökkentése.....	6-53
Téli vezetés .....	6-54
Havas vagy jeges útviszonyok .....	6-54
Téli vezetésre vonatkozó óvintézkedések.....	6-57
Utánfutó vontatása (Európa) .....	6-59
Ha úgy dönt, hogy utánfutót fog vontatni .....	6-60
Utánfutó vontatására szolgáló berendezés .....	6-63
Vezetés utánfutó vontatásakor.....	6-64
Karbantartás utánfutó vontatása esetén.....	6-67
A gépkocsi tömege .....	6-68
Túlterhelés .....	6-68



## VIGYÁZAT

**A szén-monoxid (CO) gáz mérgező. A szén-monoxid (CO) belélegzése eszméletvesztést és halált okozhat.**

A motor kipufogógáza színtelen és szagtalan szén-monoxidot tartalmaz.

### **Ne lélegezze be a kipufogógázt.**

Ha bármikor kipufogógázszagot érez a gépkocsiban, azonnal nyissa ki az ablakokat. A szén-monoxid (CO) belélegzése eszméletvesztést és oxigénhiány miatti halált okozhat.

### **Győződjön meg arról, hogy a kipufogórendszer nem szivárog.**

A kipufogórendszert minden alkalommal ellenőrizni kell, amikor a gépkocsit olajcsere miatt vagy bármilyen egyéb célból felemelik. Ha a kipufogórendszer hangjában bármilyen változást tapasztal, vagy vezetés közben bármi megüti a gépkocsi alját, azt tanácsoljuk, hogy a lehető leghamarabb ellenőriztesse a kipufogórendszert egy HYUNDAI márkaszervizben.

### **Zárt térben ne járassa a motort.**

Garázsban veszélyes a motor alapjáraton való járatása, még nyitott garázkapu esetén is. A garázsban csak a motorindításhoz és a kiálláshoz feltétlenül szükséges ideig járassa a motort.

### **Kerülje a motor alapjáraton hosszabb ideig történő járatását, ha a gépkocsiban utasok is vannak.**

Ha a motort huzamosabb ideig alapjáraton kell járatnia, miközben ül valaki a gépkocsiban, kizárólag szabadban tegye ezt. Kapcsolja a levegőáramlás szabályozást a külső (friss) levegő beáramoltatás üzemmódra, és állítsa a ventilátorsebességet magas sebességre, hogy a ventilátor a gépkocsin kívülről szívja be a friss levegőt.

### **Tartsa tisztán a levegőbelépő nyílásokat.**

A szellőztetőrendszer megfelelő működésének biztosítása érdekében ellenőrizze, hogy a szélvédő előtti levegőbelépő nyílásokat nem zárja el hó, jég, falevelek vagy egyéb anyag.

### **Ha nyitott csomagterájtóval kell közlekednie:**

Csukja be az összes ablakot.

Nyissa ki a műszerfali levegőkilépő nyílásokat.

Állítsa a levegőáramlás kapcsológombot külső (friss) levegő beáramoltatás üzemmódba, a levegő elosztását irányítsa a padlóra vagy a testre, a ventilátor sebességét pedig állítsa magas fokozatra.

# ELINDULÁS ELŐTT

## Mielőtt beszáll a gépkocsiba

- Ellenőrizze, hogy az ablakok, a külső visszapillantó tükrök és a lámpák tiszták, és a kilátást semmi sem akadályozza.
- Távolítsa el a lerakódott zúzmarát, havat vagy jeget.
- Szemrevételezéssel ellenőrizze, hogy nem tapasztalható-e egyenetlen gumikopás vagy sérülés.
- Nézzon a gépkocsi alá, hogy nem lát-szik-e olaj- vagy vízszivárgás.
- Ha hátrafelé indul el, ellenőrizze, hogy nincs-e valamilyen akadály a gépkocsi mögött.

## Elindulás előtt

- Győződjön meg arról, hogy a motorháztető, a csomagterájtó és az összes ajtó tökéletesen be van csukva.
- Állítsa be az ülés és a kormánykerék helyzetét.
- Állítsa be a belső és a külső visszapillantó tükröket.
- Ellenőrizze valamennyi világítás működését.
- Csatolja be a biztonsági övét. Ellenőrizze, hogy az összes utas becsatolta a biztonsági övét.
- Amikor a gyújtáskapcsoló ON helyzetben van, ellenőrizze a műszercsoportban található műszereket és visszajelző lámpákat, valamint a műszercsoport kijelzőjén megjelenő üzeneteket.
- Ellenőrizze valamennyi szállítandó poggyász megfelelő elhelyezését és rögzítettségét.



## VIGYÁZAT

**A SÚLYOS vagy HALÁLOS SÉRÜLÉSEK kockázatának csökkentése érdekében tartsa be a következő óvintézkedéseket:**

- **MINDIG** csatolja be a biztonsági övét. Menet közben az összes utasnak megfelelően be kell csatolnia a biztonsági övét. További információkért tanulmányozza a 3. fejezet „Biztonsági övek” című részét.
- Mindig defenzíven vezessen. Előfordulhat, hogy más gépkocsik vagy gyalogosok óvatlanul közlekednek, és hibákat követnek el.
- A vezetésre összpontosítson. A vezető figyelmetlensége baleseteket okozhat.
- Mindig tartson biztonságos távolságot az Ön előtt haladó járműtől.



## VIGYÁZAT

**Alkohol vagy kábítószer hatása alatt SOHA ne vezessen.**

**Nagyon veszélyes, ha alkohol vagy kábítószer befolyása alatt vezet, mert SÚLYOS vagy HALÁLOS SÉRÜLÉSEL járó balesetet okozhat.**

**Az ittas vezetés a halálos közúti balesetek egyik legjelentősebb okozója. Még kis mennyiségű alkohol elfogyasztása is lassítja a reflexeket, valamint csökkenti a figyelmet és az ítélőképességet. Már egy pohár alkoholos ital elfogyasztása csökkentheti a körülmények változására és a vészhelyzetekre való reagálási képességet, és a reakcióidő minden további ital elfogyasztásával egyre jobban romlik.**

**Kábítószer hatása alatt vezetni legalább olyan veszélyes, vagy még veszélyesebb, mint alkohol befolyása alatt.**

**Alkohol vagy kábítószer hatása alatti gépkocsivezetés esetén jelentősen megnő a súlyos vagy halálos baleset kockázata. Ha alkoholt vagy kábítószer fogyasztott, ne vezessen járművet. Ne utazzon olyan vezetővel, aki alkohol vagy kábítószer hatása alatt áll. Ilyenkor vegyen igénybe sofőrszolgálatot, vagy hívjon taxit.**

## GYÚJTÁSKAPCSOLÓ

### VIGYÁZAT

A SÚLYOS vagy HALÁLOS SÉRÜLÉSEK kockázatának csökkentése érdekében tartsa be a következő óvintézkedéseket:

- SOHA ne engedje, hogy gyermekek vagy olyan személyek, akik nem ismerik a gépkocsit, a gyújtáskapcsolóhoz vagy az ahhoz tartozó alkatrészekhez érjenek. A gépkocsi nem kívánt módon vagy hirtelen elmozdulhat.
- SOHA ne nyúljon menet közben a gyújtáskulcshoz vagy egyéb kezelőszervhez a kormánykeréken keresztül. A kormánykeréken átdugott keze vagy karja következtében elveszítheti uralmát a gépkocsi felett, és ez balesethez vezethet.

### Kulcsos gyújtáskapcsoló (egyes változatoknál)

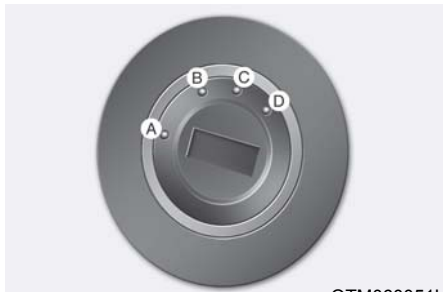

OTM060051L

[A]: LOCK (kormányzár), [B]: ACC (tartozékok)

[C]: ON (be), [D]: START

Ha az első ajtót kinyitja, a gyújtáskapcsoló megvilágítása bekapcsol, feltéve, hogy a gyújtáskapcsoló nincs az ON helyzetben. A világítás a gyújtás bekapcsolása után azonnal, vagy az ajtó becsukása után kb. 30 másodperccel alszik el. (egyes változatoknál)

### VIGYÁZAT

- Vészhelyzet kivételével menet közben SOHA ne fordítsa a gyújtáskulcsot LOCK vagy ACC állásba. Ez a motor leállítását és a kormány-, valamint a fékrésegítés megszűnését eredményezi. Ez a gépkocsi irányíthatóságát akadályozza, és a fék működését rontja, ami balesethez vezethet.
- Mielőtt elhagyná a vezetőülést, mindig győződjön meg arról, hogy a sebességváltó P (parkolás) állásban van-e, húzza be a rögzítőféket, és fordítsa a gyújtáskapcsolót LOCK állásba.

A gépkocsi nem kívánt elmozdulásának elkerülése érdekében fontos a fenti óvintézkedések betartása.

### MEGJEGYZÉS

Soha ne használjon utángyártott kulcslyukfedeleket, mert kommunikációs hiba miatt indítási probléma léphet fel.

### A kulcsos gyújtáskapcsoló pozíciói

Kapcsoló állása	Művelet	Megjegyzés
<b>LOCK</b>	A gyújtáskapcsoló LOCK állásba fordításához az ACC állásban nyomja befelé a kulcsot, majd forgassa tovább a LOCK állásba. A gyújtáskulcsot a LOCK állásban lehet kihúzni. A kormányzár a gépkocsi lopás elleni védelme érdekében reteszelve van. (egyes változatoknál)	
<b>ACC</b>	Egyes elektromos berendezések használhatók. A kormányzár kiold.	A kormányzár kiold. Ha nehéz a gyújtáskulcs elfordítása az ACC állás felé, akkor a kulcs elfordítása közben mozgassa meg a kormánykereket jobbra és balra, hogy megszüntesse a kormányzár feszülését.
<b>ON</b>	A motor beindulása után ez a kulcs normál állása. Az összes funkció és tartozék használható. A gyújtáskapcsoló ACC állásból ON állásba fordításakor ellenőrizhetők a figyelmeztető lámpák.	Ne hagyja a gyújtáskapcsolót bekapcsolva (ON állásban), ha a motor nem jár, mert lemerülhet az akkumulátor.
<b>START</b>	A motor beindításához fordítsa a gyújtáskapcsolót a START helyzetbe. A kulcs elengedésekor a kapcsoló visszatér az ON állásba.	Az indítómotor a kulcs elengedéséig forog.

## A motor indítása



### VIGYÁZAT

- A gépkocsi vezetéséhez mindig viseljen megfelelő cipőt. A nem megfelelő cipő, mint például túsarkú cipő, sibakancs, szandál, papucs stb. akadályozhatja a fékpedál és a gázpedál, illetve a tengelykapcsoló-pedál használatát.
  - Ne nyomja le a gázpedált a motor beindítása során. A gépkocsi elmozdulhat, ami balesethez vezethet.
  - Várja meg, amíg a motor eléri a normál fordulatszámot. A gépkocsi váratlanul elindulhat, ha magas fordulatszám mellett felengedi a fékpedált.
1. Ellenőrizze, hogy a rögzítőfék be van-e húzva.
  2. Ellenőrizze, hogy a sebességváltó P (parkolás) állásban van-e.
  3. Nyomja le a fékpedált.
  4. Fordítsa a gyújtáskapcsolót START helyzetbe. Addig, de maximum 10 másodpercig tartsa ebben az állásban a kulcsot, amíg a motor beindul, majd engedje el.



### Információ

- Ne várja meg a motor bemelegedését úgy, hogy a gépkocsi álló helyzetben marad. Induljon el, és mérsékelt sebességgel közlekedjen. (A hirtelen gyorsítás és fékezés kerülendő.)
- A motor beindításakor mindig tartsa a lábát a fékpedálon. Ne nyomja le a gázpedált a motor beindítása során. Ne pörgesse fel a motort a bemelegedés közben.



### WARNING

#### MEGJEGYZÉS

A gépkocsi károsodásának elkerülése érdekében:

- Ne tartsa az indítókulcsot a START állásban 10 másodpercnél hosszabb ideig. Várjon 5-10 másodpercet, mielőtt ismét próbálkozik.
- Járó motornál ne fordítsa a gyújtáskapcsolót a START helyzetbe. Ez az indítómotor károsodásához vezethet.
- Ha menet közben leállt a motor, és a forgalmi és útviszonyok megengedik, N (üres) állásba kapcsolhat, még akkor is, ha a gépkocsi gurul. Fordítsa a gyújtáskulcsot START állásba, és próbálja meg beindítani a motort.
- Ne kísérelje meg betolással vagy másik gépkocsival való vontatással beindítani a motort.



### Motorindító/-leállító gomb (egybe változatoknál)



Az első ajtó kinyitásakor a motorindító/-leállító gomb megvilágítása bekapcsol, és az ajtó becsukása után 30 másodperccel kialszik.



### VIGYÁZAT

A gépkocsi leállítása szükséghelyzetben:

Nyomja meg a motorindító/-leállító gombot, és tartsa megnyomva két másodpercnél hosszabb ideig, VAGY 3 másodpercen belül háromszor egymás után gyorsan nyomja meg, majd engedje el a motorindító/-leállító gombot.

Ha a gépkocsi még mozog, a gépkocsit a fékpedál lenyomása nélkül újraindíthatja a motorindító/-leállító gomb megnyomásával, ha a sebességváltó az N (üres) állásban van.



### VIGYÁZAT

Vészhelyzet kivételével SOHA ne nyomja meg a motorindító/-leállító gombot, miközben a gépkocsi mozgásban van. Ez a gépkocsi leállítását és a kormány-, valamint a fékrásegítés megszűnését eredményezi. Ez a gépkocsi irányíthatóságát akadályozza, és a fék működését rontja, ami balesethez vezethet.

- Mielőtt elhagyná a vezetőülést, mindig győződjön meg arról, hogy a sebességváltó P (parkolás) állásban van-e, húzza be a rögzítőféket, kapcsolja a motorindító/-leállító gombot OFF állásba, és vegye magához az intelligens kulcsot. A gépkocsi nem kívánt elmozdulásának elkerülése érdekében fontos a fenti óvintézkedések betartása.
- SOHA ne nyúljon menet közben a motorindító/-leállító gombhoz vagy egyéb kezelőszervhez a kormánykeréken keresztül. A kormánykeréken átdugott keze vagy karja következtében elveszítheti uralmát a gépkocsi felett, és ez balesethez vezethet.

## Motorindító/-leállító gomb helyzetei

Gomb állapota	Művelet	Megjegyzés
<b>OFF</b>	A motor leállításához nyomja meg a motorindító/-leállító gombot. A kormányzár a gépkocsi lopás elleni védelme érdekében reteszeli.	Ha a kormányzár a vezetőajtó kinyitásakor nem reteszelt, hangjelzés szólal meg.
<b>ACC</b>	Nyomja meg az OFF állásban lévő motorindító/-leállító gombot úgy, hogy nem nyomja le a fékpedált. Egyes elektromos berendezések használhatók. A kormányzár kiold.	<ul style="list-style-type: none"> <li>• Ha a motorindító/-leállító gomb több mint 1 órát van az ACC állásban, az akkumulátor általi áramellátás automatikusan kikapcsol, hogy megelőzze az akkumulátor lemerülését.</li> <li>• Ha a kormányzár nem old ki megfelelően, a motorindító/-leállító gomb nem fog működni.</li> <li>• Ilyen esetben úgy nyomja meg a motorindító/-leállító gombot, hogy közben jobbra és balra megmozgatja a kormánykereket, mert ezzel megszünteti a kormányzár feszülését.</li> </ul>
<b>ON</b>	<ul style="list-style-type: none"> <li>• Nyomja meg az ACC állásban lévő motorindító/-leállító gombot úgy, hogy nem nyomja le a fékpedált.</li> <li>• Ekkor a figyelmeztető lámpákat lehet ellenőrizni, mielőtt beindítaná a motort.</li> </ul>	Ne hagyja a motorindító/-leállító gombot bekapcsolva (ON állásban), ha a motor nem jár, mert lemerülhet az akkumulátor.
<b>START</b>	A motor beindításához a fokozatváltó gomb P (parkolás) vagy N (üres) állásban nyomja le a fékpedált, és nyomja meg a motorindító/-leállító gombot. A biztonság érdekében a motort a fokozatváltó gomb P (parkolás) állásában indítsa be.	Ha úgy nyomja meg a motorindító/-leállító gombot, hogy nem nyomja le a fékpedált, a motor nem indul be, és a motorindító/-leállító gomb az alábbiak szerint állapotot vált: <b>OFF → ACC → ON → OFF vagy ACC</b>

### A motor indítása



#### VIGYÁZAT

- A gépkocsi vezetéséhez mindig viseljen megfelelő cipőt. A nem megfelelő cipő, mint például túsarkú cipő, síbakancs, szandál, papucs stb. akadályozhatja a fékpedál és a gázpedál használatát.
- Ne nyomja le a gázpedált a motor beindítása során.

A gépkocsi elmozdulhat, ami balesethez vezethet.



#### Információ

- A gépkocsi a motorindító/-leállító gomb megnyomásának hatására csak akkor indul be, ha az intelligens kulcs a gépkocsiban van.
- Ha az intelligens kulcs a gépkocsiban, de a vezetőtől távol van, előfordulhat, hogy a motor nem indul be.
- Ha az Engine Start/Stop (motorindító/-leállító) gomb ACC vagy ON állásában valamelyik ajtó ki van nyitva, a rendszer ellenőrzi az intelligens kulcs meglétét. Ha az intelligens kulcs nincs a gépkocsiban, a „” figyelmeztető lámpa villog, és a „Key not in vehicle” [Kulcs nincs a gépkocsiban] figyelmeztetés jelenik meg. Ha az összes ajtót becsukják, kb. 5 másodperces hangjelzés hallható. Tartsa az intelligens kulcsot a gépkocsiban.

1. Mindig tartsa magánál az intelligens kulcsot.
2. Ellenőrizze, hogy a rögzítőfék be van-e húzva.
3. Ellenőrizze, hogy a sebességváltó P (parkolás) állásban van-e.
4. Nyomja le a fékpedált.
5. Nyomja meg a motorindító/-leállító gombot.



#### Információ

- Ne várja meg a motor bemelegedését úgy, hogy a gépkocsi álló helyzetben maradjon. Induljon el, és mérsékelt sebességgel közlekedjen. A hirtelen gyorsítás és fékezés kerülendő.
- A motor beindításakor mindig tartsa a lábát a fékpedálon. Ne nyomja le a gázpedált a motor beindítása során. Ne pörgesse fel a motort a bemelegedés közben.
- Alacsony környezeti hőmérséklet esetén előfordulhat, hogy a „” visszajelző a szokásosnál hosszabb ideig látható.

**MEGJEGYZÉS**

A gépkocsi károsodásának elkerülése érdekében:

- Ha a motor leáll, miközben a gépkocsi mozgásban van, ne kapcsolja a sebességváltót P (parkolás) állásba. Ha menet közben leállt a motor, és a forgalmi és útviszonyok megengedik, N (üres) állásba kapcsolhat, még akkor is, ha a gépkocsi gurul. Nyomja meg a motorindító/-leállító gombot, és próbálja meg beindítani a motort.
- Ne kísérelje meg betolással vagy másik gépkocsival való vontatással beindítani a gépkocsit.

**MEGJEGYZÉS**

A gépkocsi károsodásának elkerülése érdekében:

Soha ne nyomja a motorindító/-leállító gombot 10 másodpercnél tovább, kivéve, ha a féklámpa biztosítóka kiolvadt.

Ha kiolvadt a féklámpa biztosítóka, a motort nem lehet a megszokott módon beindítani. Cserélje ki a biztosítókat egy újra. Ha nem tudja kicserélni a biztosítókat, a motor az ACC helyzetben lévő motorindító/-leállító gomb 10 másodpercnél hosszabb ideig tartó megnyomásával indítható be.

A biztonság érdekében a gépkocsi indítása előtt mindig nyomja le a fékpedált.

**i Információ**

Ha az intelligens kulcs eleme lemerült, vagy az intelligens kulcs nem működik megfelelően, a gépkocsi beindítható a motorindító/-leállító gomb megnyomásával úgy, hogy a gombot az intelligens kulccsal a fenti ábrán látható módon nyomja meg.

**A motor leállítása**

1. Állítsa le a gépkocsit, és teljesen nyomja le a fékpedált.
2. Ellenőrizze, hogy a sebességváltó P (parkolás) állásban van-e.
3. Kapcsolja a motort indító/leállító gombot OFF helyzetbe, és működtesse a rögzítőféket.

### Távrolról történő indítás (egyres változatoknál)

#### ■ A típus



OTM060055L

#### ■ B típus



OTM060056L

A gépkocsi beindítható az intelligens kulcsban lévő távoli indítás gomb használatával.

A gépkocsi távrolról történő indítása:

1. Úgy nyomja meg az ajtózárási gombot, hogy a gépkocsitól 10 méter távolságon belül tartózkodik.
  2. Az ajtók zárását követő 4 másodpercen belül 2 másodpercnél hosszabb ideig tartsa megnyomva a távoli indítás gombot (HOLD). Az irányjelző lámpák felvillannak.
  3. A távrolról történő indítás funkció kikapcsolásához ismét nyomja meg a távoli indítás gombot (HOLD).
- Előfordulhat, hogy a távoli indítás gomb (HOLD) nem működik, ha az intelligens kulcs nincs 10 m-es távolságon belül.
  - A gépkocsit nem lehet távrolról beindítani, ha a motorháztető vagy a csomagterajtó nyitva van.
  - A távrolról történő indítás funkció működtetéséhez a gépkocsinak P (parkolás) állásban kell lennie.
  - A motor leáll, ha a gépkocsihoz hozzárendelt intelligens kulcs nélkül száll be a gépkocsiba.
  - A motor leáll, ha a távrolról történő indítást követő 10 percen belül nem száll be a gépkocsiba.
  - Ne járassa hosszú ideig alpjáraton a motort.

## AUTOMATA SEBESSÉGVÁLTÓ

■ Balkormányos változatok



ONX4060003

■ Jobbkormányos változatok



ONX4E060003R

### Az automata sebességváltó működése

Az automata sebességváltó hat előremeneti és egy hátrameneti sebességfokozattal rendelkezik. A D (előremeneti) fokozatban az egyes sebességfokozatok kapcsolása automatikusan történik. A műszercsoportban található visszajelző mutatja a sebességváltó gomb helyzetét, ha a gyújtáskapcsoló ON állásban van.



### VIGYÁZAT

Ha a gépkocsi meleg időben a szabadban parkol, előfordulhat, hogy az automata sebességváltó kapcsológombjai vagy a belső részek felmelegednek. Mindig óvatosan járjon el, amikor a gépkocsi felforrósodott állapotban van.



### VIGYÁZAT

A súlyos vagy halálos sérülések kockázatának csökkentése érdekében:

- **MINDIG** ellenőrizze, hogy nincs-e valaki (különösen gyermekek) a gépkocsi közelében, mielőtt előremeneti (D) vagy hátrameneti (R) fokozatba kapcsolna.
- Mielőtt elhagyná a vezetőülést, győződjön meg arról, hogy a sebességváltó gomb P (parkolás) állásban van-e, majd működtesse a rögzítőféket, és állítsa a gyújtáskapcsolót LOCK/OFF állásba. A gépkocsi nem kívánt vagy hirtelen elmozdulása következhet be a fenti óvintézkedések figyelmen kívül hagyása esetén.
- Csúszós utakon ne használja a motorféket úgy, hogy hirtelen megnöveli a motorfékhatást (magasabb sebességfokozatból alacsonyabb sebességfokozatba kapcsolva). A gépkocsi megcsúszhat, és balesetet okozhat.

### **P (parkolás)**

Mindig teljesen álljon meg, mielőtt a sebességváltót P (parkolás) állásba kapcsolja.

A sebességváltó P (parkolás) állásból történő elkapcsolásához nyomja le erősen a fékpedált, és mindenképpen vegye le a lábát a gázpedálról.

A sebességváltó gombnak P (parkolás) állásban kell lennie a motor leállításakor.



### **VIGYÁZAT**

- **Ha a sebességváltót mozgó gépkocsinál kapcsolja a P (parkolás) állásba, akkor elveszítheti a gépkocsi feletti uralmát.**
- **A gépkocsi megállását követően mindig győződjön meg arról, hogy a sebességváltó gomb P (parkolás) állásban van-e, teljesen húzza be a rögzítőféket, és állítsa le a motort.**
- **Emelkedőn vagy lejtőn parkoláskor a gépkocsi elgurulásának megelőzése érdekében ékelje ki a kerekeket.**
- **Ne használja a P (parkolás) állást a rögzítőfék helyett.**

### **R (hátramenet)**

Hátrafelé vezetés esetén használja ezt a fokozatot.

### **MEGJEGYZÉS**

**Minden esetben teljesen álljon meg, mielőtt a sebességváltót az R (hátrameneti) fokozatba vagy abból más fokozatba kapcsolja. A sebességváltó károsodhat, ha a gépkocsi mozgása közben kapcsolja a sebességváltót az R (hátrameneti) fokozatba.**

Ha a gépkocsival hátrameneti (R) fokozatba kapcsolva áll meg, és úgy nyitja ki a vezetőajtót, hogy a biztonsági öv nincs becsatolt állapotban, a sebességváltó automatikusan P (parkolás) állásba kapcsol.

Ha azonban a gépkocsi hátrameneti (R) fokozatba kapcsolva halad, és úgy nyitja ki a vezetőajtót, hogy a biztonsági öv nincs becsatolt állapotban, előfordulhat, hogy az automata sebességváltó védelme érdekében a sebességváltó nem kapcsol automatikusan P (parkolás) állásba.

### **N (üres)**

A kerekek és a sebességváltó nem áll összeköttetésben.

Az N (üres) állást használja a leállt motor újraindításához, vagy a járó motorral kell megállni. Kapcsoljon P (parkolás) állásba, ha bármilyen okból el kell hagynia a gépkocsit. Mindig nyomja le a fékpedált, ha az N (üres) állásból bármilyen más fokozatba kapcsol.



### **VIGYÁZAT**

**Csak akkor kapcsoljon sebességfokozatba, ha a lábával határozottan nyomja a fékpedált. Ha akkor kapcsol sebességfokozatba, amikor a motor magas fordulatszámra pörög, a gépkocsi nagyon gyorsan elindulhat. Elveszítheti a gépkocsi feletti uralmát, és személyeknek vagy tárgyaknak ütközhet.**

### **D (előremenet)**

Ez a szokásos vezetési fokozat. A sebességváltó automatikusan váltja a 6 sebességfokozatot, biztosítva a leggazdaságosabb üzemanyag-felhasználást és az optimális teljesítményt.

A gépkocsival előre felé való elinduláshoz járó motornál, a fékpedál lenyomása mellett nyomja meg a D (előremenet) gombot. Ezután finoman nyomja le a gázpedált.

Extra vonóerő elérése érdekében, előzéskor vagy emelkedőn haladva teljesen nyomja le a gázpedált. Ekkor a sebességváltó automatikusan visszakapcsol az eggyel alacsonyabb sebességfokozatba (vagy fokozatokba, amelyek megfelelő).

Ha a gépkocsival előremeneti (D) fokozatba kapcsolva áll meg, és úgy nyitja ki a vezetőajtót, hogy a biztonsági öv nincs becsatolt állapotban, a sebességváltó automatikusan P (parkolás) állásba kapcsol.

Ha azonban a gépkocsi előremeneti (D) fokozatba kapcsolva halad, és úgy nyitja ki a vezetőajtót, hogy a biztonsági öv nincs becsatolt állapotban, előfordulhat, hogy az automata sebességváltó védelme érdekében a sebességváltó nem kapcsol automatikusan P (parkolás) állásba.

A sebességváltó gomb konzolon elhelyezkedő DRIVE üzemmód kapcsolóval a vezető NORMAL vezetési módról SPORT vagy ECO (egyes változatoknál) üzemmódra kapcsolhat át.

**További részletekkel kapcsolatosan tanulmányozza az ebben a fejezetben később megtalálható „Integrált vezetési üzemmód ellenőrző rendszer” című részt.**

### **Fokozatkapcsolást reteszelő rendszer**

A fokozott biztonság érdekében az automata sebességváltó fokozatkapcsolást reteszelő rendszerrel rendelkezik, amely meggátolja a P (parkolás) vagy N (üres) állásból az R (hátrameneti) vagy D (előremeneti) fokozatba kapcsolást, ha az a fékpedál megnyomása nélkül történne.

A sebességváltó kapcsolása P (parkolás) állásból R (hátrameneti) fokozatba:

1. Nyomja le a fékpedált, és tartsa lenyomva.
2. Indítsa be a motort, vagy állítsa a gyújtáskapcsolót ON helyzetbe.
3. Nyomja le a fékpedált, és nyomja meg az R (hátramenet) gombot.

### **Az N (üres) állás megtartása kikapcsolt gépkocsinál**



ONX4060004

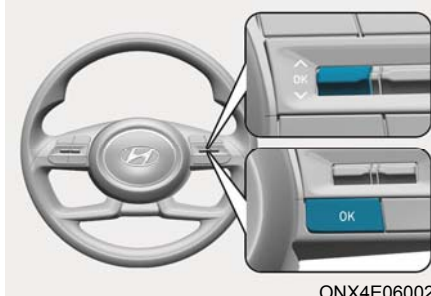

ONX4E060021

Ha a gépkocsi kikapcsolása után N (üres) állásában szeretné tartani a gépkocsit, a következők szerint járjon el:

1. Kapcsolja ki az Auto Hold (automatikus rögzítőfék) funkciót, és járó motornál engedje ki a rögzítőféket.
2. Nyomja meg az N (üres) gombot, miközben lenyomja a fékpedált.
3. Ha leveszi a lábát a fékpedálról, a „Press and hold OK button to stay in Neutral when vehicle is Off” [Az üres állásban maradáshoz nyomja meg és tartsa megnyomva az OK gombot a gépkocsi kikapcsolt állapotában] (vagy a „Hold OK button to stay in neutral gear position when vehicle is Off” [Tartsa megnyomva az OK gombot a gépkocsi üres állásban tartásához kikapcsolt gépkocsinál]) üzenet jelenik meg a műszercsoport LCD kijelzőjén.
4. Nyomja meg és 1 másodpercnél hosszabb ideig tartsa megnyomva a kormánykeréken lévő OK gombot.



5. Ha a „Vehicle will stay in (N). Change gear to cancel” [A gépkocsi üres (N) állásban marad. A törléshez váltson fokozatot (vagy: „N will stay engaged when the vehicle is Off” [A gépkocsi kikapcsolásakor az üres (N) fokozat marad kapcsolva] üzenet jelenik meg a műszercsoport LCD kijelzőjén, a fékpedál lenyomva tartása mellett nyomja meg a motorindító/-leállító gombot.

Mindazonáltal, amikor kinyitja a vezetőajtót, a sebességváltó automatikusan P (parkolás) állásba kapcsol, és a motorindító/-leállító gomb OFF állapotra vált át.

### **Ha az akkumulátor lemerült:**

Ha az akkumulátor lemerült, nem tud fokozatot kapcsolni.

Szükséghelyzetben a következők szerint eljárva, vízszintes talajon álló gépkocsinál kapcsolja a sebességváltó gombot N (üres) állásba:

1. Egy másik gépkocsitól vagy egy másik akkumulátortól érkező akkumulátorkábeleket csatlakoztassa a motortérben található csatlakozási pontokhoz.

**További részletek a 8. fejezet „Indítás külső akkumulátorról” című részében található.**

2. Oldja ki a rögzítőféket, amikor a motorindító/-leállító gomb az ON helyzetben van.

3. Kapcsolja a sebességváltót az N (üres) állásba, és tanulmányozza „Az N (üres) állás megtartása kikapcsolt gépkocsinál” című részt ebben a fejezetben

### **Parkolás**

Minden esetben teljesen álljon meg, és tartsa lenyomva a fékpedált. Állítsa a sebességváltó gombot P (parkolás) állásba, működtesse a rögzítőféket, és állítsa a gyújtáskapcsolót a LOCK/OFF állásba. Vegye magához a kulcsot, amikor elhagyja a gépkocsit.

• A biztonság érdekében a sebességváltó automatikusan P (parkolás) állásba kapcsol az alábbi körülmények között:

- Ha a vezető kicsatolja a biztonsági övet és kinyitja a vezetőajtót „Az N (üres) állás megtartása kikapcsolt gépkocsinál” fennállása vagy bekapcsolt gyújtás esetén.

- Ha a motor leállításakor a sebességváltó R (hátrameneti) / D (előremeneti) vagy N (üres) fokozatban van

Ez csupán egy biztonsági funkció. Mindig ellenőrizze, hogy a sebességváltó P (parkolás) állásban van-e.



### **VIGYÁZAT**

**Ha járó motorral, a gépkocsiban ülve várakozik, ügyeljen arra, hogy ne nyomja hosszú ideig a gázpedált. A motor vagy a kipufogórendszer túlmelegedhet, és tüzet okozhat.**

**A kipufogógáz és a kipufogórendszer forró. Tartsa távol magát a kipufogórendszer alkatrészeitől.**

**Ne álljon vagy parkoljon gépkocsijával éghető anyagok (száraz fű, papír, falevelek stb.) felett vagy közelében. Ezek meggyulladva tüzet okozhatnak.**

### **LCD kijelzőn megjelenő üzenetek**

***Shifting conditions not met.  
Reduce speed, then shift [A kapcsolás feltételei nem teljesülnek.  
Csökkentse a sebességet, és azután váltson fokozat]***

A figyelmeztető üzenet akkor jelenik meg az LCD kijelzőn, amikor a motorfordulatszám túl magas, vagy a haladási sebesség túl magas a fokozat kapcsolásához.

Azt tanácsoljuk, hogy fokozatváltás előtt csökkentse a motor fordulatszámát vagy a gépkocsi sebességét.

**Press brake pedal to change gear [Fokozatváltáshoz nyomja le a fékpedált]**

A figyelmeztető üzenet akkor jelenik meg az LCD kijelzőn, amikor fokozatváltáskor nem nyomják le a fékpedált.

Azt tanácsoljuk, hogy nyomja le a fékpedált, majd azután kapcsolja a fokozatot.

**Shift to P after stopping [Megállás után kapcsoljon P (parkolás) állásba]**

A figyelmeztető üzenet akkor jelenik meg az LCD kijelzőn, amikor a gépkocsi mozgása közben kapcsolnak P (parkolás) állásba.

Álljon meg a gépkocsival, mielőtt P (parkolás) állásba kapcsol.

**PARK engaged [Parkolás bekapcsolva]**

A figyelmeztető üzenet akkor jelenik meg az LCD kijelzőn, amikor a gépkocsi mozgása közben kapcsolnak P (parkolás) állásba.

Álljon meg a gépkocsival, mielőtt P (parkolás) állásba kapcsol.

**Press and hold the OK button on the steering wheel to stay in Neutral [Az üres állásban maradáshoz nyomja meg és tartsa megnyomva az OK gombot a kormánykeréken]**

A figyelmeztető üzenet akkor jelenik meg az LCD kijelzőn, amikor megnyomják az N (üres) gombot. Ha a motor leállítása után N (üres) állásban szeretné tartani a gépkocsit, nyomja meg és 1 másodpercnél hosszabb ideig tartsa megnyomva az OK gombot a kormánykeréken.

**Vehicle will stay in (N). Change gear to cancel / N will stay engaged when the vehicle is Off [A gépkocsi üres (N) állásban marad. A törléshez váltson fokozatot / A gépkocsi kikapcsolásakor az üres (N) fokozat marad kapcsolva]**

A figyelmeztető üzenet akkor jelenik meg az LCD kijelzőn, amikor megnyomják az OK gombot a kormánykeréken, miután a műszercsoport LCD kijelzőjén megjelent az üzenet. A motor leállítása után a sebességváltó N (üres) állásban marad.

**NEUTRAL engaged [Üres fokozat kapcsolva]**

Az üzenet akkor jelenik meg az LCD kijelzőn, amikor az N (üres) állásba kapcsol.

**Gear already selected / This gear is already selected [A fokozat már ki van választva / Ez a fokozat már ki van választva]**

Az üzenet akkor jelenik meg az LCD kijelzőn, amikor ismételtlen megnyomják az aktuális fokozathoz tartozó gombot.

**Shift button held down / Shift button is stuck [A fokozatot kapcsoló gomb megnyomott állapotban tartva / A fokozatot kapcsoló megragadt]**

A figyelmeztető üzenet akkor jelenik meg az LCD kijelzőn, amikor a kapcsológombot folyamatosan megnyomva tartják, vagy amikor a kapcsológomb meghibásodik. Tisztítsa meg a kapcsológomb körüli területet.

Ha ez az üzenet ismét megjelenik, akkor azt tanácsoljuk, hogy vizsgálta át a gépkocsit egy hivatalos HYUNDAI márkaszervizben.

### **Shifter system malfunction! Service immediately [A kapcsolórendszer rendellenes működése! Azonnali javítás szükséges]**

A figyelmeztető üzenet akkor jelenik meg az LCD kijelzőn, amikor a sebességváltó vagy a kapcsológomb nem megfelelően működik P (parkolás) állásban.

Azt tanácsoljuk, hogy ebben az esetben haladéktalanul vizsgáltsa át a gépkocsit egy hivatalos HYUNDAI márkaszervizben.

### **Check shift controls [Ellenőrizze a kapcsoló kezelőszerveket]**

A figyelmeztető üzenet a sebességváltó gomb meghibásodása esetén jelenik meg az LCD kijelzőn.

Azt tanácsoljuk, hogy ebben az esetben haladéktalanul vizsgáltsa át a gépkocsit egy hivatalos HYUNDAI márkaszervizben.

## Kormánykeréken lévő kapcsolók

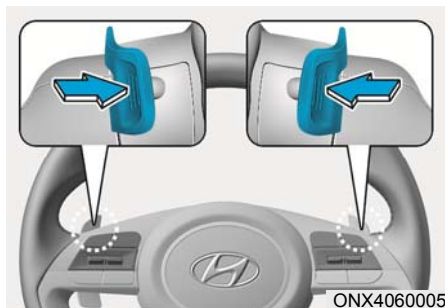

A kormánykeréken lévő kapcsolók akkor állnak rendelkezésre, ha a sebességváltó gomb D (előremenet) állásban van.

### **A sebességváltó gomb D állásában**

A kormánykeréken lévő váltókarok akkor működőképesek, ha a gépkocsi sebessége meghaladja a 10 km/h-t.

Egytel magasabb vagy alacsonyabb fokozatba kapcsoláshoz húzza meg a kormánykeréken lévő [+] vagy [-] váltókart egyszer; ekkor a rendszer automatikus üzemmódról kézi kapcsolású működésre vált át.

A manuális kapcsolású működésről automatikus üzemmódra átváltáshoz az alábbiakban leírtak szerint járjon el:

- Egy másodpercnél hosszabb ideig húzza meg a kormánykeréken lévő [+] kapcsolókart.
- Nyomja meg a D gombot.

A manuális kapcsolású működés a következő helyzetekben is visszavált automatikus üzemmódra:

- Ha menet közben a gázpedált 6 másodpercnél hosszabb ideig finoman nyomják le.
- Ha a gépkocsi megáll.

## **i** Információ

**Ha egyidejűleg húzza meg a [+] és [-] váltókarokat, nem tud fokozatot váltani.**

## Vezetési tanácsok

- Soha ne kapcsolja a sebességváltó gombot a P (parkolás) vagy az N (üres) fokozatból más fokozatba, miközben a gázpedál le van nyomva.
- Mozgó gépkocsinál soha ne váltson P (parkolás) állásba.  
Győződjön meg arról, hogy a gépkocsi teljesen álló helyzetben van, mielőtt a sebességváltót az R (hátrameneti) vagy a D (előremeneti) fokozatba kapcsolja.
- Menet közben ne kapcsolja a sebességváltó gombot N (üres) állásba. Ha ezt teszi, a motorfék elvesztése miatt baleset következhet be, és a sebességváltó károsodhat.

- Emelkedőn vagy lejtőn előrefelé haladaskor mindig kapcsoljon D (előremeneti) fokozatba, illetve tolatáskor R (hátrameneti) fokozatba, és indulás előtt a műszercsoport kijelzőjén ellenőrizze a kijelzett sebességfokozatot. Ha a választott sebességfokozattól eltérő irányba indul el, a motor vagy a villanymotor leáll, és a fék lecsökkent teljesítménye miatt súlyos baleset következhet be.
- Menet közben ne tartsa a lábát a fékpedálon. Még a gyenge, de állandó pedálynomás is a fékek túlmelegedését, a fék kopását és esetlegesen a fék meghibásodását okozhatja.
- Mindig húzza be a rögzítőféket, amikor elhagyja a gépkocsit. Ne bízva a P (parkolás) állásba kapcsolt sebességváltóra a gépkocsi álló helyzetben tartását.
- Síkos úton fokozott figyelemmel vezessen. Különösen óvatosan fékezzen, gyorsítson vagy váltson sebességfokozatot. Síkos úton a menetsebesség hirtelen változása a meghajtott kerekek tapadásának elvesztését okozhatja, és elveszítheti a gépkocsi feletti uralmát, ami balesethez vezethet.
- A gépkocsi optimális teljesítményét és gazdaságosságát a gázpedál finom lenyomása és felengedése biztosítja.
- **Ne végezzen hirtelen kormánymozdulatokat, hirtelen sávváltásokat vagy gyors, éles kanyarvételeket.**
- **A borulásveszély jelentősen megnő, ha a gépkocsi feletti uralmat nagy sebességgel haladva veszíti el.**
- **A gépkocsi feletti uralom elvesztése gyakran akkor következik be, ha ket-tő vagy több kerék elhagyja az útburkolatot, és a vezető az úttestre visszatérés érdekében hirtelen visszarántja a kormányt.**
- **Ha a gépkocsi valamelyik kerekével lehajt a padkára, soha ne rántsa vissza a kormányt. Ehelyett óvatosan lassítson, mielőtt visszatér az úttestre.**
- **A HYUNDAI azt tanácsolja, hogy mindig tartsa be a megengedett sebességet.**



## VIGYÁZAT

- **Mielőtt elhagyná a vezetőülést, győződjön meg arról, hogy a sebességváltó gomb P (parkolás) állásban van-e, majd működtesse a rögzítőféket, és állítsa a gyújtáskapcsolót OFF állásba.**

A gépkocsi nem kívánt vagy hirtelen elmozdulása következhet be a fenti óvintézkedések figyelmen kívül hagyása esetén.

- **Ne haladjon úgy, hogy a sebességváltó kar N (üres) állásban van. A motorfék nem fog működni, ami balesethez vezethet.**
- **Emelkedőn vagy lejtőn előrefelé haladaskor mindig kapcsoljon D (előremeneti) fokozatba, illetve tolatáskor R (hátrameneti) fokozatba, és indulás előtt a műszercsoport kijelzőjén ellenőrizze a kijelzett sebességfokozatot. Ha a választott sebességfokozattól eltérő irányba indul el, a motor leáll, és a fék lecsökkent teljesítménye miatt súlyos baleset következhet be.**



## VIGYÁZAT

**A SÚLYOS vagy HALÁLOS SÉRÜLÉSEK kockázatának csökkentése érdekében:**

- **MINDIG csatolja be a biztonsági övét. A gépkocsiban utazó bekötetlen utas egy balesetben sokkal nagyobb valószínűséggel szenved súlyos vagy halálos sérülést, mint az, aki megfelelően becsatolt biztonsági övvel utazik.**
- **Kerülje a nagy kanyarodási sebességet.**

# COASTING GUIDE [KIGURULÁSI SEGÉD] (EGYES VÁLTOZATOKNÁL)

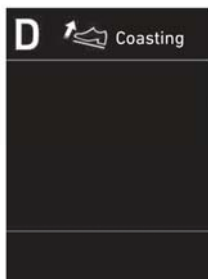

OOSH069019L

A kigurulási segéd funkció tájékoztatja a vezetőt, amikor le kell vennie a lábát a gázpedálról, ha a navigációs vezetési útvonalak és az útviszonyok elemzése alapján lassulási esemény\* közeledése jelezhető előre. Ez arra ösztönzi a vezetőt, hogy levegye a lábát a pedálról, és lehetővé teszi az úton kizárólag EV motorral való legurulást. Ez segít megelőzni a szükségtelen üzemanyag-fogyasztást, és javítja az üzemanyag-takarékosságot.

### **i** Információ

Lassulási eseményre példa a jobbra/balra kanyarodás, keresztülhaladás egy körforgalmon, (nem fizető) autópályára felhajtás vagy lehajtás stb.

### **A kigurulási segéd (Coasting Guide) funkció beállítása**

A kigurulási segéd funkció a műszercsoport LCD kijelzőjén vagy az információs-szórakoztató rendszer kijelzőjén a User Settings [Felhasználói beállítások] menüben kapcsolható be a következő eljárással:

1. Állítsa a gyújtáskapcsolót ON helyzetbe.

2. Válassza ki a műszercsoport LCD kijelzőjén vagy az információs-szórakoztató rendszer kijelzőjén a User Settings [Felhasználói beállítások] menüt, ezután az Eco Vehicle [ECO gépkocsi], majd a Coasting Guide [Kigurulási segéd] menüpontot.

### **Működési körülmények**

A funkció „User Settings” [Felhasználói beállítások] menüben történő kiválasztása után a következő eljárást követve a rendszer készenléti állapotba lép:

1. Írja be az úti céllal kapcsolatos információkat a navigációs rendszerbe, és válassza ki az útvonalat.
2. Ellenőrizze, hogy a gépkocsit D (előremeneti) fokozatban vezetve az ECO üzemmód aktív.
3. Haladjon a gépkocsival 40 km/h - 160 km/h közötti sebességgel.

### **i** Információ

A működési sebesség a műszercsoport és a navigáció által mért sebességek (amit a gumiabroncsok légnyomásának szintje befolyásol) különbsége miatt eltérő lehet.

### **i** Információ

A kigurulási segéd kizárólag egy kiegészítő funkció, amely az üzemanyag-takarékos vezetést segíti. Ezért a működési körülmények a közlekedési/útviszonyok (például közlekedési dugóban vezetés, emelkedőn vagy lejtőn vezetés, kanyarban vezetés) függvényében eltérőek lehetnek. Vegye figyelembe az aktuális vezetési körülményeket, mint például az elől/hátul haladó gépkocsitól való távolságot, amikor követi a kigurulási segéd funkció iránymutatásait.

## FÉKBERENDEZÉS

### Fékrásegítővel szerelt fékberendezés

A gépkocsiban fékrásegítő berendezés található, amely automatikusan segíti a fékezést normál használat esetén.

Ha a gépkocsi nincs menetkész (🚗) üzemmódban, vagy a gépkocsi gyújtását vezetés közben kikapcsolják, a fékrásegítés nem fog működni. Így is meg tudja állítani a gépkocsit, csak ehhez sokkal nagyobb erőt kell kifejtenie a fékpedálra, mint normál esetben. Emellett a fékút is hosszabb lesz, mint a fékrásegítő működése esetén.

Ha a gépkocsi nincs menetkész (🚗) üzemmódban, a fékrásegítést biztosító eltárolt vákuum minden alkalommal csökken, amikor megnyomja a fékpedált. Ne pumpálja a fékpedált, ha a fékrásegítő berendezés nem működik megfelelően.



### VIGYÁZAT

Tartsa be a következő óvintézkedéseket:

- Menet közben ne tartsa a lábát a fékpedálon. Ezáltal rendkívüli módon felforrósodhatnak a fékek, és túlzott fékbetét kopás jön létre, emellett megnő a fékút is.
- Ha hosszú vagy meredek lejtőn halad lefelé, a fékpedál túlzott használatának elkerülése érdekében, a sebesség ellenőrzés alatt tartásához használja a kormánykeréken lévő kapcsolókart, és manuálisan kapcsoljon alacsonyabb sebességfokozatba. A folyamatos fékezés következtében a fékek túlhevülnek, ami átmenetileg a fékberendezés hatékonyságának csökkenéséhez, a féktárcsák deformálódásához és a kormánykerék vibrálásához vezet. Ugyanilyen jelenség figyelhető meg a nagy sebességnél történő erős fékezések esetén is.

- A nedves fékek következtében kisebb lehet a fékberendezés lassító hatása, vagy fékezéskor a gépkocsi félrehúzhat. Vizes környezetben időnként próbaképpen gyengén nyomja meg a fékpedált, hogy ellenőrizze, nem érte-e a fékeket ilyen hatás. Ha mély víztócsába hajtott, mindig ellenőrizze a féket a fenti módon. A fékek megszáritását a következők szerint végezze: a fékek felmelegítése érdekében biztonságos haladási sebesség mellett egy ideig finoman nyomja a fékpedált, amíg helyre nem áll a normál fékhatás. Ne vezessen nagy sebességgel, amíg a fékek nem működnek megfelelően.

### MEGJEGYZÉS

- Ne tartsa lenyomva a fékpedált, ha a „🚗” visszajelző lámpa nem világít. Az akkumulátor lemerülhet.
- A fékezés során észlelhető zaj és vibráció normális jelenségnek tekinthető.
- A következő esetekben normál működés során átmenetileg az elektromos fékszivattyú által keltett zaj és a motor vibrálása észlelhető.
  - Ha a pedált hirtelen nyomják le.
  - Ha a pedált rövid időközönként többször nyomják le.
  - Ha az ABS fékezés során működésbe lép.

### Féketét kopásjelző

Ha a fékbetétek elkoptak, és ki kell azokat cseréltetni, akkor az első fékek vagy a hátsó fékek felől sivító zaj hallható. Ez a hang hallható úgy, hogy időnként jelentkeznek, majd elhalkul, illetve minden esetben jelentkeznek, amikor megnyomja a fékpedált.

Ne feledje, hogy néhány vezetési vagy időjárási körülmény fennállása esetén is előfordulhat a fékek sivító zaja, amikor elindulás után először (vagy gyengén) nyomja meg a fékpedált. Ez normális jelenség, és nem jelenti a fékberendezés hibáját.

#### MEGJEGYZÉS

**A költséges fékjavítás elkerülése érdekében ne folytassa útját kopott fékbetéttel.**

### Információ

**Mindig mindkét oldali fékbetétet ki kell cserélni az első vagy a hátsó tengelyen.**

### Elektronikus rögzítőfék (Electronic Parking Brake - EPB)

#### A rögzítőfék használata



Az EPB (Electronic Parking Brake - Elektronikus rögzítőfék) használatához:

1. Nyomja le a fékpedált, és tartsa le nyomva.
2. Húzza felfelé az EPB kapcsolót. Győződjön meg a rögzítőfék figyelmeztető lámpa felgyulladásáról.

Az EPB (Electronic Parking Brake - Elektronikus rögzítőfék) automatikusan működésbe léphet az alábbi esetekben:

- Egyéb rendszerek kérésére.
- Ha a vezető leállítja a gépkocsit, miközben az Auto Hold funkció aktív.



### Vészfékezés

Ha menet közben probléma jelentkezik a fékpedállal kapcsolatosan, a vészfékezés az EPB kapcsoló felhúzásával és ebben a helyzetben tartásával lehetséges. A fékezés csak addig lehetséges, amíg tartja az EPB kapcsolót. Ilyen esetben azonban a fékút megnő, és hosszabb lesz a megszokottnál.



### VIGYÁZAT

**A SÚLYOS vagy HALÁLOS SÉRÜLÉSEK kockázatának csökkentése érdekében, mozgásban lévő gépkocsinál vészhelyzet kivételével ne használja az elektronikus rögzítőféket (EPB). Ez károsíthatja a fékrendszert, és baleset-hoz vezethet.**



### Információ

Vészfékezés során a rögzítőfék figyelmeztető lámpa felgyullad, jelezve, hogy a rendszer működik.

### MEGJEGYZÉS

Ha az EPB-vel való vészfékezést követően folyamatosan zajt hall és égett szagot érez, azt tanácsoljuk, hogy ellenőriztesse a rendszert egy hivatalos HYUNDAI márkaszervizben.

### A rögzítőfék kioldása



ONX4E060026

**Az EPB (Electronic Parking Brake - Elektronikus rögzítőfék) kiengedéséhez:**

1. Kapcsolja a motorindító/leállító gombot az ON vagy a START helyzetbe.
2. Nyomja meg az EPB kapcsolót, miközben lenyomja a fékpedált.

Győződjön meg arról, hogy a rögzítőfék figyelmeztető lámpa kialszik.

**Az EPB (Electronic Parking Brake - Elektronikus rögzítőfék) automatikus kiengedéséhez:**

- A következő feltételek teljesülése esetén:
  1. Győződjön meg arról, hogy a biztonsági övek becsatolása megtörtént, és az ajtók, a motorháztető és a csomagterajtó becsukott állapotban vannak.
  2. A gépkocsi menetkész (🚗) üzemmódjában nyomja le a fékpedált, és P (parkolás) állásból kapcsoljon R (hátrameneti), D (előremeneti) fokozatba vagy manuális fokozatváltási üzemmódba.
  3. Nyomja le a gázpedált.

Győződjön meg arról, hogy a rögzítőfék figyelmeztető lámpa kialszik.



### **i** Információ

- A biztonsága érdekében az EPB akkor is működésbe hozható, amikor a motorindító/-leállító gomb OFF állásban van (kizárólag akkor, ha az akkumulátor általi áramellátás rendelkezésre áll), de nem lehet kikapcsolni azt.
- A biztonsága érdekében lejtőn való haladáskor vagy tolatáskor nyomja be a fékpedált, és az EPB kapcsolóval manuálisan engedje ki a rögzítőféket.

### **MEGJEGYZÉS**

- Ha a rögzítőfék figyelmeztető lámpája az EPB kioldott állapota ellenére továbbra is világít, azt tanácsoljuk, hogy ellenőriztesse a rendszert egy hivatalos HYUNDAI márkaszervizben.
- Ne közlekedjen a járművel, ha az EPB bekapcsolt állapotú. Ez a fékbe-tét és a féktárcsa túlzott kopását eredményezheti.

### **Figyelmeztető üzenetek**



To release EPB, fasten seatbelt, close door, hood, and tailgate [Az EPB kiengedéséhez csatlózza be a biztonsági övet, csukja be az ajtót, a motorháztetőt és a csomagterajtót]

- Ha bekapcsolt állapotú EPB rendszerrel próbál közlekedni, egy figyelmeztető hangjelzés hallható, és megjelenik egy üzenet.
- Ha a vezető biztonsági öve nincs becsatlóva, és a motorháztető vagy a csomagterajtó nyitva van, egy figyelmeztető hangjelzés szólal meg, és egy üzenet jelenik meg.
- Ha a gépkocsival kapcsolatban probléma jelentkezett, egy figyelmeztető hangjelzés hallható, és megjelenhet egy üzenet.

Ha ilyen helyzet áll elő, akkor nyomja be a fékpedált, és az EPB kapcsoló megnyomásával oldja ki az EPB-t.

### **⚠ VIGYÁZAT**

- Ha bármikor elhagyja a gépkocsit vagy leparkol, minden esetben teljesen álljon meg, és továbbra is tartsa lenyomva a fékpedált. Kapcsoljon P (parkolás) állásba, nyomja meg az EPB kapcsolót, és kapcsolja a motorindító/-leállító gombot OFF állásba. Vegye magához a kulcsot, amikor elhagyja a gépkocsit.

Ha a gépkocsi nincs teljesen P (parkolás) állásba kapcsolva, és csak a rögzítőféket használja, fennáll a gépkocsi véletlen elindulásának veszélye, ami saját maga vagy mások sérülését okozhatja.

- SOHA ne engedje, hogy olyan személy nyúljon a gépkocsi EPB kapcsolójához, aki nem ismeri annak működését. Ha az EPB véletlenül kiold, súlyos baleset következhet be.
- Csak akkor engedje ki az EPB-t, amikor már a gépkocsiban ül, és erősen nyomja a fékpedált.

### MEGJEGYZÉS

- Ne nyomja le a gázpedált, ha a rögzítőfék behúzott állapotban van. Ha bekapcsolt állapotú EPB esetén nyomja le a gázpedált, egy figyelmeztető hangjelzés hallható, és megjelenik egy üzenet. Ez a rögzítőfék károsodását okozhatja.
- Ha behúzott rögzítőfékkel halad gépkocsijával, akkor a fékrendszer túlmelegedhet, és a fék alkatrészeinek idő előtti kopásával vagy meghibásodásával kell számolnia. Mielőtt elindulna gépkocsijával, győződjön meg arról, hogy az EPB-t teljesen kioldotta, és a rögzítőfék figyelmeztető lámpa nem világít.

### **i** Információ

- Az EPB működtetése vagy kioldása során kattánós hang hallható, azonban ez normális jelenség, és az EPB megfelelő működését jelzi.
- Amennyiben a gépkocsit egy parkoló személyzetére hagyja, tájékoztassa őket az EPB működéséről.

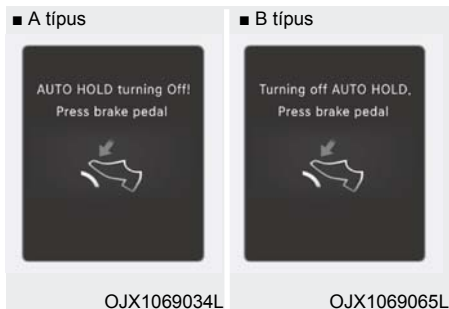

AUTO HOLD turning Off! Press brake pedal / Turning off AUTO HOLD. Press brake pedal [Az AUTO HOLD kikapcsol. Nyomja le a fékpedált/Az AUTO HOLD kikapcsolása. Nyomja le a fékpedált]

Ha az Auto Hold funkcióról az EPB funkcióra való átkapcsolás nem működik megfelelően, egy figyelmeztető hangjelzés hallható, és megjelenik egy üzenet.

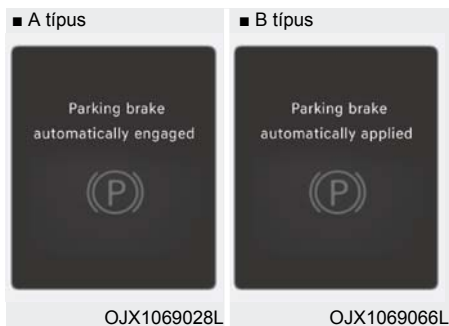

Parking brake automatically engaged / Parking brake automatically applied [A rögzítőfék automatikusan működésbe lépett]

Ha az EPB működtetése aktív Auto Hold funkció mellett következik be, egy figyelmeztető hangjelzés hallható, és megjelenik egy üzenet.

### Az EPB rendellenes működése

A motorindító/-leállító gomb megnyomásakor az elektronikus rögzítőfék (EPB) figyelmeztető lámpa felgyullad, majd körülbelül 3 másodperc elteltével kialszik, ha a rendszer megfelelően működik.

Ha az EPB figyelmeztető lámpa bekapcsolva marad, menet közben felgyullad, vagy a motorindító/-leállító gomb ON állásba kapcsolásakor nem világít, akkor az EPB rendszer meghibásodott.

Ha ezt tapasztalja, akkor azt tanácsoljuk, hogy vizsgálta át a rendszert egy hivatalos HYUNDAI márkaszervizben.

Az EPB figyelmeztető lámpa felgyulladhat, amikor az ESC visszajelző az ESC nem megfelelő működését jelezve felgyullad, azonban ez nem az EPB működési rendellenességét jelzi.

### MEGJEGYZÉS

- Ha az EPB figyelmeztető lámpa továbbra is világít, akkor azt tanácsoljuk, hogy ellenőriztesse a gépkocsit egy hivatalos HYUNDAI márkaszervizben.
- Ha a rögzítőfék figyelmeztető lámpája az EPB kapcsoló felhúzott állapota ellenére nem gyullad fel vagy villog, akkor előfordulhat, hogy az EPB nem kapcsol be.
- Ha a rögzítőfék figyelmeztető lámpája villog, miközben az EPB figyelmeztető lámpája világít, nyomja meg a kapcsolót, majd húzza fel. Ezt még egyszer ismétlje meg. Ha az EPB figyelmeztető lámpa nem alszik ki, akkor azt tanácsoljuk, hogy ellenőriztesse a gépkocsit egy hivatalos HYUNDAI márkaszervizben.

### Rögzítőfék figyelmeztető lámpa

- A típus  A motorindító/-leállító gomb ON állásba kapcsolásával ellenőrizze a rögzítőfék figyelmeztető lámpát.



A rögzítőfék figyelmeztető lámpa akkor világít, ha a motorindító/-leállító gomb ON vagy START állásban van, és a rögzítőfék be van húzva.

Mielőtt elindulna gépkocsijával, győződjön meg arról, hogy a rögzítőféket teljesen kioldotta, és a rögzítőfék figyelmeztető lámpa nem világít.

Ha a fék figyelmeztető lámpa a gépkocsi menetkész  üzemmódjában a rögzítőfék kiengedése után is világít, az a fékberendezés hibájára utal. Ilyenkor fordítson fokozott figyelmet a berendezésre.

Ha megteheti, azonnal álljon meg a gépkocsival. Ha ez forgalmi okokból nem valósítható meg, akkor fokozott óvatossággal vezessen, amíg el nem ér egy biztonságos helyet.

### Ha az EPB (Electronic Parking Brake - Elektronikus rögzítőfék) nem old ki

Ha az EPB nem old ki a megszokott módon, azt tanácsoljuk, hogy autómóddal szállítsa el, és ne a talajon lévő kerekekkel vontatassa el a gépkocsiját egy hivatalos HYUNDAI márkaszervizbe, és ellenőriztesse a rendszert.

## Auto Hold

Az Auto Hold akkor is álló helyzetben tartja a gépkocsit, ha nincs benyomva a fékpedál, miután a vezető a fékpedál megnyomásával teljesen álló helyzetig fékezte a gépkocsit.

### A használatához:



1. Csukott vezetőajtóval, motorháztetővel és csomagterajtóval (sebességváltó gombbal rendelkező gépkocsik esetén) nyomja le a fékpedált, és azután nyomja meg az AUTO HOLD kapcsolót. A fehér AUTO HOLD visszajelző felgyullad, és a rendszer készenléti állapotba kapcsol.

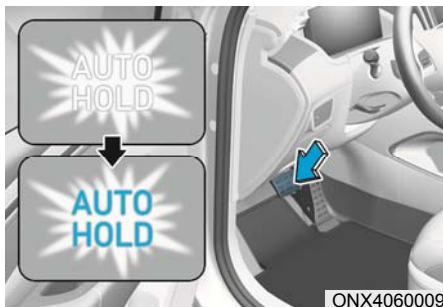

2. A gépkocsi fékpedállal való teljes megállításakor a gépkocsi álló helyzetben tartásához az Auto Hold rendszer fenntartja a féknyomást. A visszajelző fehér színről zöldre vált.
3. A gépkocsi még akkor is álló helyzetben marad, ha felengedi a fékpedált.
4. Az EPB működtetésekor az Auto Hold kikapcsol.

### A kioldáshoz:

- Ha lenyomja a gázpedált, miközben a sebességváltó D (előremeneti) fokozatban vagy manuális üzemmódban van, az Auto Hold automatikusan kiold, és a gépkocsi mozogni kezd. Az AUTO HOLD visszajelző zöld színről fehérre vált.
- Ha a gépkocsi ismételt elindulásához a sebességtartó automatika kapcsolóját (RES+ vagy SET-) használják, amikor az Auto Hold és a sebességtartó automatika működik, az Auto Hold funkció a gázpedál működésétől függetlenül kikapcsol. Az AUTO HOLD visszajelző zöld színről fehérre vált.



## VIGYÁZAT

Amikor a gázpedál megnyomásának hatására az Auto Hold automatikusan kikapcsol, mindig ellenőrizze a gépkocsi körüli területet.

A finom elindulás érdekében lassan nyomja le a gázpedált.

### A kikapcsoláshoz:



1. Nyomja le a fékpedált, és tartsa lenyomva.
2. Nyomja meg az AUTO HOLD kapcsolót.

Az AUTO HOLD visszajelző kialszik.



### VIGYÁZAT

A gépkocsi váratlan és hirtelen elmozdulásának megelőzése érdekében a következőkben felsoroltak megkezdése előtt **MINDIG** nyomja le a fékpedált az Auto Hold funkció kikapcsolásához:

- Lejtőn haladás.
- A gépkocsi R (hátrameneti) fokozatban történő vezetése (sebességváltó gombbal rendelkező gépkocsik esetén).
- A gépkocsi leparkolása.



### Információ

- Az Auto Hold nem működik, ha:
  - A vezetőajtó nyitva van.
  - A motorháztető nyitva van.
  - A csomagtérajtó nyitva van (sebességváltó gombbal rendelkező gépkocsik)
  - A sebességváltó P (parkolás) állásban van.
  - Az EPB működik.
- A biztonság érdekében az Auto Hold automatikusan az EPB funkcióra kapcsol, amikor:
  - A vezetőajtó nyitva van.
  - A motorháztető nyitva van.
  - A gépkocsi több mint 10 percig álló helyzetben van.
  - A gépkocsi meredek lejtőn áll.
  - A gépkocsi néhányszor elmozdult.Ebben az esetben a rögzítőfék figyelmeztető lámpa felgyullad, az AUTO HOLD visszajelző zöldről fehér színűre vált át, és egy figyelmeztető hangjelzés hallható, valamint megjelenik egy üzenet, hogy tájékoztasson az EPB automatikus bekapcsolásáról. Mielőtt ismét elindulna, nyomja meg a fékpedált, ellenőrizze a gépkocsi körüli területet, és az EPB kapcsoló megnyomásával manuálisan oldja ki a rögzítőféket.
- Az Auto Hold működése során mechanikus zaj hallható, ez azonban normális működési zaj.

### MEGJEGYZÉS

Ha az AUTO HOLD visszajelző lámpa sárga színűre vált, akkor az Auto Hold nem működik megfelelően. Azt tanácsoljuk, hogy keressen fel egy hivatalos HYUNDAI márkaszervizt.

## VIGYÁZAT

- Lassan nyomja le a gázpedált a gépkocsival való elindulásakor.
- A biztonság érdekében kapcsolja ki az Auto Hold funkciót, amikor lejtőn lefelé halad, tolat vagy leparkolja a gépkocsit.

### MEGJEGYZÉS

Ha rendellenesség jelentkezik a vezetőajtó vagy a motorháztető nyitott állapotát érzékelő rendszerrel kapcsolatban, előfordulhat, hogy az Auto Hold nem működik megfelelően.

Azt tanácsoljuk, hogy keressen fel egy hivatalos HYUNDAI márkaszervizt.

### Figyelmeztető üzenetek

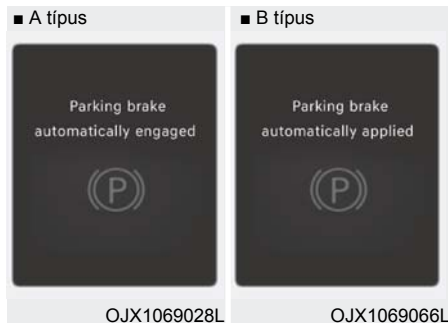

Parking brake automatically engaged / Parking brake automatically applied [A rögzítőfék automatikusan működésbe lépett]

Ha az EPB működtetése aktív Auto Hold funkció mellett következik be, egy figyelmeztető hangjelzés hallható, és megjelenik egy üzenet.

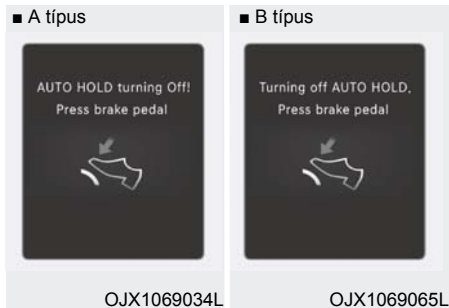

AUTO HOLD turning Off! Press brake pedal / Turning off AUTO HOLD. Press brake pedal [Az AUTO HOLD kikapcsol. Nyomja le a fékpedált/Az AUTO HOLD kikapcsolása. Nyomja le a fékpedált]

Ha az Auto Hold funkcióról az EPB funkcióra való átkapcsolás nem működik megfelelően, egy figyelmeztető hangjelzés hallható, és megjelenik egy üzenet.

Ha ez az üzenet jelenik meg, előfordulhat, hogy az Auto Hold és az EPB funkció nem működik. A biztonság érdekében nyomja le a fékpedált.

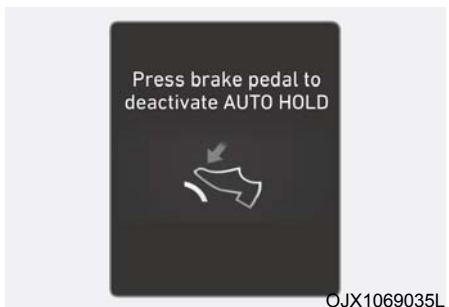

Press brake pedal to deactivate AUTO HOLD [Az AUTO HOLD kikapcsolásához nyomja le a fékpedált]

Ha az Auto Hold funkció AUTO HOLD kapcsoló megnyomásával történő kikapcsolásakor nem nyomja le a fékpedált, egy figyelmeztető hangjelzés hallható, és megjelenik egy üzenet.

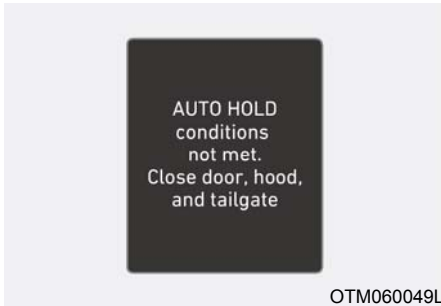

**AUTO HOLD** conditions not met. Close door, hood and tailgate [Az **AUTO HOLD** feltételei nem teljesülnek. Csukja be az ajtót, a motorháztetőt és a csomagterajtót.]

Ha akkor nyomja meg az **AUTO HOLD** kapcsolót, amikor a vezetőajtó és a motorháztető nincs becsukva, egy figyelmeztető hangjelzés hallható, és egy üzenet jelenik meg a műszercsoport LCD kijelzőjén.

Azután nyomja meg az **AUTO HOLD** gombot, miután becsukta a vezetőajtót és a motorháztetőt.

## Blokkolásgátló rendszer (ABS)

### **VIGYÁZAT**

Az **ABS** (Anti-Lock Brake System – Blokkolásgátló rendszer) vagy az **ESC** (Electronic Stability Control – Elektronikus menetstabilizáló rendszer) berendezések nem tudják megakadályozni a veszélyes, felelőtlen vezetési manőverek miatt bekövetkező baleseteket. Annak ellenére, hogy a gépkocsi jobban irányítható vészfékezések esetén, mindig tartson biztonságos távolságot az Ön előtt haladó járműtől. Szélsőséges, csúszós útviszonyok között mindig ajánlatos csökkenteni a sebességet. Az **ABS** vagy **ESC** rendszerrel szerelt gépkocsik féktávolsága a következő esetekben nagyobb lehet, mint az azal nem rendelkező gépkocsiké.

Csökkentett sebességgel haladjon a következő körülmények esetén:

- Egyenetlen, kavicsos vagy havas úton.
- Kátyús utakon, vagy ha az útfelület magassága eltérő.
- Ha a gépkocsira hóláncot szerelt.

**ABS** vagy **ESC** rendszerekkel szerelt gépkocsik biztonságosságát ne próbálja nagy sebességgel haladva vagy kanyarban. Ezzel veszélyeztetheti saját és a közlekedés többi résztvevőjének biztonságát.

Az **ABS** egy olyan elektronikus fékezési rendszer, amely segít megelőzni a fékezés közbeni megcsúszást. Az **ABS** lehetővé teszi a vezető számára az egyidejűleg történő kormányzást és fékezést.



## Az ABS használata

Annak érdekében, hogy vészfékezéskor ki lehessen használni az ABS előnyeit, ne próbálja meg a féknyomást változtatni, és ne pumpálja a fékpedált. Olyan erősen nyomja meg a fékpedált, ahogy csak tudja.

Ha olyan útviszonyok esetén fékez, amikor a kerekek blokkolása valószínű, akkor hangokat hallhat a fékek felől, és a fékpedál lüktetését érezheti. Ez normális jelenség, és az ABS működését jelzi.

Az ABS nem csökkenti le a gépkocsi megállásához szükséges időt vagy távolságot.

Mindig tartson biztonságos távolságot az Ön előtt haladó járműtől.

Az ABS nem tudja megakadályozni a hirtelen irányváltoztatás, mint például egy túl gyors kanyarodás vagy hirtelen sávváltás által okozott megcsúszást. Mindig az adott út- és időjárási viszonyoknak megfelelően, biztonságos sebességgel vezessen.

Az ABS nem tudja megakadályozni a stabilitás elvesztését. Mindig óvatosan kormányozzon, amikor erősen fékez. Erős vagy hirtelen kormánymozdulatok miatt a gépkocsi a szembejövő forgalom elé sodródhat, vagy letérhet az útestről.

Az ABS rendszerrel felszerelt gépkocsik fékútja laza vagy egyenetlen felületű úton hosszabb lehet, mint a hagyományos fékrendszerű gépkocsiké.

A motorindító/leállító gomb ON állásába kapcsolása után az ABS hibajelző lámpa (  ) felgyullad, és néhány másodpercig világít.

Ez idő alatt az ABS rendszer öndiagnosztikát végez, és a lámpa kialszik, ha a rendszer megfelelően működik. Ha a lámpa égve marad, az azt jelzi, hogy az ABS feltehetőleg meghibásodott. Azt tanácsoljuk, hogy minél előbb keressen fel egy hivatalos HYUNDAI márkaszervizt.



## VIGYÁZAT

Ha az ABS (  ) hibajelző lámpa felgyullad és égve marad, az azt jelzi, hogy az ABS feltehetőleg meghibásodott. A fékrásegítő továbbra is a megszokott módon működik. A súlyos vagy halálos sérülések kockázatának csökkentése érdekében azt tanácsoljuk, hogy minél előbb keresse fel a legközelebbi HYUNDAI márkaszervizt.

## MEGJEGYZÉS

Ha rossz tapadású, például jeges úton halad, és folyamatosan használja a fékberendezést, az ABS folyamatosan fog működni, és az ABS figyelmeztető lámpa (  ) felgyulladhat. Húzódjon félre egy biztonságos helyre, és állítsa le a gépkocsit.

Ismét indítsa be a gépkocsit. Ha a lámpa kialszik, akkor az ABS rendszer megfelelően működik.

Ha a lámpa égve marad, az azt jelzi, hogy az ABS rendszer feltehetőleg meghibásodott. Azt tanácsoljuk, hogy minél előbb keressen fel egy hivatalos HYUNDAI márkaszervizt.



## Információ

Ha a gépkocsit a lemerült akkumulátor miatt egy másik akkumulátorról kell beindítani, előfordulhat, hogy ezzel egy időben felgyullad az ABS figyelmeztető lámpa (  ). Ez azért következhet be, mert alacsony az akkumulátor feszültsége. Ez azonban nem jelenti azt, hogy az ABS meghibásodott. Mielőtt elindul a gépkocsival, fel kell tölteni az akkumulátort.



### Elektronikus menetstabilizáló rendszer (Electronic Stability Control - ESC) (egyes változatoknál)



Az elektronikus menetstabilizáló rendszer (Electronic Stability Control - ESC) kanyarodási manőverek során segít a gépkocsi stabilizálásában.

Az elektronikus menetstabilizáló rendszer figyelemmel kíséri, hogy merre áll a kormánykerék, és merre halad pillanatnyilag a gépkocsi. Az elektronikus menetstabilizáló rendszer (ESC) a gépkocsi egyes kerekeinek fékezésével és a motor vezérlőrendszerén keresztül avatkozik be, hogy segítse a vezetőt a gépkocsi kívánt nyomvonalon történő megtartásában. Ez nem mentesít a biztonságos vezetés kötelezettsége alól. Mindig az útviszonyoknak megfelelően válassza meg a sebességet és a vezetési stílust.



### VIGYÁZAT

**Kanyarodáskor soha ne vezessen az útviszonyokhoz képest túl gyorsan. Az ESC nem képes a balesetek megakadályozására.**

**Nagy sebességű kanyarodás, hirtelen manőverek vagy vizes felületen bekövetkező felúszás (aquaplaning) miatt súlyos baleset következhet be.**

### Az ESC működése

ESC bekapcsolva

Az ESC és az ESC OFF figyelmeztető lámpák a motorindító/-leállító gomb ON állásba kapcsolásakor körülbelül 3 másodpercre felgyulladnak. Ezután mindkét lámpa kialszik, és az ESC bekapcsolt állapotba kerül.

Működés közben



Az ESC működése közben az ESC figyelmeztető lámpa villog.

- Ha olyan útviszonyok esetén fékez, amikor a kerekek blokkolása valószínű, akkor hangokat hallhat a fékek felől, és a fékpedál lüktetését érezheti. Ez normális jelenség, és az ESC működését jelzi.
- Az ESC működése közben előfordulhat, hogy a motor nem úgy reagál a gázpedálra, mint normál körülmények között.
- Ha a sebességtartó automatika használatban volt, miközben az ESC rendszer működésbe lépett, a sebességtartó rendszer automatikusan kikapcsol. A sebességtartó automatika ismét visszakapcsolható, amikor az útviszonyok ezt lehetővé teszik. **Lásd a 7. fejezetben megtalálható „Sebességtartó automatika rendszer” című részt (egyes változatoknál).**
- Sárból történő kihajtásnál vagy csúszós úton vezetés során előfordulhat, hogy a gázpedál erős lenyomásának hatására sem emelkedik meg a motor fordulatszámja. Ez a gépkocsi stabilitásának és tapadásának megőrzése érdekében történik, és nem utal problémára.

## ESC kikapcsolva



Az ESC működés kikapcsolása:

### • 1. állapot

Nyomja meg röviden az ESC OFF gombot. Az ESC OFF visszajelző lámpa felgyullad, és/vagy a „Traction Control disabled” [Kipörgésgátló kikapcsolva] üzenet megjelenik. Ebben az állapotban az ESC rendszer kipörgésgátló funkciója (motorvezérlés) már nem működik, de az ESC fékberendezés-szabályozási funkciója (fékvezérlés) még működik.

### • 2. állapot

Nyomja meg és 3 másodpercnél hosszabb ideig tartsa megnyomva az ESC OFF gombot. Az ESC OFF visszajelző lámpa felgyullad, és/vagy a „Traction & Stability Control disabled” [Kipörgésgátló és menetstabilizáló kikapcsolva] üzenet megjelenik, valamint megszólal egy figyelmeztető hangjelzés. Ebben az állapotban mind az ESC rendszer kipörgésgátló funkciója (motorvezérlés), mind az ESC fékberendezés-szabályozási funkciója (fékvezérlés) kikapcsol.

Ha az ESC kikapcsolt állapotában nyomja meg a motorindító/-leállító gombot, az ESC kikapcsolt állapotban marad. A gépkocsi újbóli beindításakor az ESC automatikusan ismét bekapcsol.

## Visszajelző lámpák

- ESC visszajelző lámpa (villog)



- ESC OFF (kikapcsolás) visszajelző lámpa (felgyullad)



A motorindító/-leállító gomb ON állásba kapcsolásakor az ESC visszajelző lámpa felgyullad, és ha az ESC rendszer megfelelően működik, kialszik.

Az ESC működése közben az ESC figyelmeztető lámpa villog.

Ha az ESC figyelmeztető lámpa égve marad, az azt jelzi, hogy az ESC rendszer feltehetőleg meghibásodott. Ha ez a figyelmeztető lámpa világít, akkor azt tanácsoljuk, hogy haladéktalanul vizsgálta át a gépkocsit egy hivatalos HYUNDAI márkaszervizben.

Az ESC OFF visszajelző lámpa az ESC kikapcsolásakor felgyullad.



## VIGYÁZAT

**Az ESC figyelmeztető lámpa villogása az ESC rendszer működését jelzi:**

**Lassan haladjon, és SOHA ne próbáljon gyorsítani. SOHA ne kapcsolja ki az ESC rendszert, miközben az ESC visszajelző lámpa villog, ellenkező esetben elveszítheti a gépkocsi feletti uralmát, ami balesethez vezethet.**

## MEGJEGYZÉS

**Eltérő méretű keréktárcsákkal vagy gumiabroncsokkal való közlekedés az elektronikus menetstabilizáló rendszer (ESC) helytelen működését okozhatja.**

**A gumiabroncsok cseréje előtt győződjön meg arról, hogy mind a négy gumiabroncs és keréktárcsa az eredetivel megegyező méretű. Soha ne vezessen olyan gépkocsit, amelyre különböző méretű keréktárcsákat és gumiabroncsokat szereltek.**

### Az ESC kikapcsolt üzemmódjának használata

#### Vezetés közben

Az ESC OFF üzemmódot csak rövid ideig szabad használni a gépkocsi hóból vagy sárból történő kiszabadításához, mert így átmenetileg kikapcsol az ESC keréknyomatékra ható működése.

Ha vezetés közben ki akarja kapcsolni az ESC rendszert, nyomja meg az ESC OFF gombot, miközben sima útfelületen halad.

#### MEGJEGYZÉS

A sebességváltó károsodásának elkerülése érdekében:

- Ne engedje, hogy az egyik tengely kereke(i) túlzottan kipörögjön (kipörögjenek), amikor az ESC, az ABS és a rögzítőfék figyelmeztető lámpák világítanak. Az ebből fakadó meghibásodások javítására nem vonatkozik a gépkocsi garanciája. Csökkentse a motor teljesítményét, és kerülje a kerek (kerekek) túlzott kipörögését, amikor ezek a lámpák világítanak.
- A gépkocsi fékpadon történő vizsgálatokor kapcsolja ki az ESC rendszert (az ESC OFF visszajelző lámpa világít).

#### Információ

Az ESC kikapcsolása nem befolyásolja az ABS vagy a fékberendezés normál működését.

### Gépkocsi stabilitás kezelés (Vehicle Stability Management - VSM)

A VSM (Vehicle Stability Management - Gépkocsi stabilitás kezelés) az ESC rendszer (Electronic Stability Control - Elektronikus menetstabilizáló rendszer) funkciója. Ez a funkció segít a gépkocsi stabilitásának megtartásában, amikor nedves, csúszós vagy egyenetlen útfelületen való hirtelen gyorsítás vagy fékezés során a négy kerék tapadása hirtelen eltérővé válhat.



#### VIGYÁZAT

A gépkocsi stabilitás kezelés (Vehicle Stability Management - VSM) rendszer használatokor tartsa be a következő óvintézkedéseket:

- MINDIG ellenőrizze a sebességet és az elől haladó gépkocsi mögött tartott követési távolságot. A VSM nem mentesít a biztonságos vezetés kötelezettsége alól.
- Soha ne vezessen az útviszonyokhoz képest túl gyorsan. A VSM rendszer nem képes a balesetek megakadályozására. A túlzott sebesség rossz időjárású viszonyok között, csúszós és göröngyös útfelületen való haladáskor súlyos balesetet okozhat.

#### A VSM működése

##### VSM bekapcsolva

A VSM akkor működik, ha az alábbiak fennállnak:

Az elektronikus menetstabilizáló rendszer (ESC) bekapcsolt állapotban van.

##### Működés közben

Ha olyan útviszonyok esetén fékez, amikor az ESC rendszer működésbe lépése valószínű, akkor hangokat hallhat a fékek felől, és a fékpedál lüktetését érezheti. Ez normális jelenség, és a VSM működését jelzi.

## Információ

A VSM nem működik, ha:

- Rézsűs úton, keresztirányban lejtő úton halad.
- Hátramenetben halad.
- Az ESC OFF visszajelző lámpa világít.
- Az EPS (Electric Power Steering - Elektromos szervokormány) rendszer figyelmeztető lámpa (⚠!) világít vagy villog.

### VSM kikapcsolva

A VSM működésének kikapcsolásához nyomja meg az ESC OFF (ESC KI) gombot. Az ESC OFF visszajelző lámpa (⚠) világítani fog.

A VSM bekapcsolásához nyomja meg még egyszer az ESC OFF gombot. Az ESC OFF visszajelző lámpa kiálszik.

## VIGYÁZAT

Ha az ESC figyelmeztető lámpa (⚠) vagy az EPS figyelmeztető lámpa (⚠!) égve marad vagy villog, az azt jelzi, hogy a VSM rendszer feltehetőleg meghibásodott. Ha a figyelmeztető lámpa világít, akkor azt tanácsoljuk, hogy haladéktalanul vizsgáltsa át a gépkocsit egy hivatalos HYUNDAI márkaszervizben.

### MEGJEGYZÉS

Eltérő méretű keréktárcsákkal vagy gumiabroncsokkal való közlekedés a VSM rendszer helytelen működését okozhatja. A gumiabroncsok cseréje előtt győződjön meg arról, hogy mind a négy gumiabroncs és keréktárcsa az eredetivel megegyező méretű. Soha ne vezessen olyan gépkocsit, amelyre különböző méretű gumiabroncsokat és keréktárcsákat szereltek.

## Utánfutó stabilitását segítő rendszer (Trailer stability assist - TSA) (egyes változatoknál)

Az utánfutó stabilitását segítő rendszer a gépkocsi menetstabilizáló rendszereként működik. Az utánfutó stabilitását segítő rendszer arra szolgál, hogy stabilizálja a gépkocsit és az utánfutót, amikor az utánfutó kileng vagy kigyózó mozgásba kezd. A jármű számos ok miatt kilenghet és kigyózó mozgásba kezdhet. Leginkább magas sebességgel való haladás során következik be, azonban ha az utánfutót oldalszél, szélleökés éri, vagy az utánfutó helytelenül túlterhelt, fennáll a kilengés veszélye.

A kilengést okozó tényezők a következők:

- Magas sebesség
- Erős oldalszél
- Helytelen túlterhelés
- Hirtelen kormányzási manőver
- Egyenetlen felületű úttest

Az utánfutó stabilitását segítő rendszer folyamatosan elemzi a gépkocsi és az utánfutó instabilitását. Amikor az utánfutó stabilitását segítő rendszer bizonyos mértékű kilengést észlel, a gépkocsi stabilizálása érdekében az első kerékhékek automatikusan működésbe lépnek. Ha azonban ez nem elegendő a stabilizáláshoz, a fékek valamennyi keréknél automatikusan működésbe lépnek, és a motor teljesítménye megfelelő mértékben lecsökkentésre kerül. Amikor a gépkocsi stabil állapotban van, az utánfutó stabilitását segítő rendszer nem működik.

### Hegymeneti elindulást segítő berendezés (Hill-Start Assist Control - HAC)

A hegymeneti elindulást segítő berendezés emelkedőn álló helyzetből történő elinduláskor segítséget nyújt a gépkocsi visszagurulásának megelőzése érdekében. A rendszer megközelítőleg 2 másodpercig automatikusan működteti a fékeket, és 5 másodperc eltelte után, illetve amikor a gázpedált lenyomják, megszűnteti a fékezettséget.



#### VIGYÁZAT

**Mindig álljon készen a gázpedál lenyomására, amikor emelkedőn indul el. A hegymeneti elindulást segítő rendszer csak körülbelül 5 másodpercig működik.**



#### Információ

- A hegymeneti elindulást segítő berendezés nem működik, ha a kapcsolt fokozat a P (parkolás) vagy az N (üres).
- A hegymeneti elindulást segítő berendezés akkor is működésbe lép, ha az ESC (Electronic Stability Control - Elektronikus menetstabilizáló rendszer) ki van kapcsolva, azonban nem aktiválódik, ha az ESC nem működik megfelelően.

### Vészfékezéssel megállás jelzése (Emergency Stop Signal - ESS)

A vészfékezéssel megállást jelző rendszer a hátul haladókat figyelmezteti a féklámpa villogtatásával, ha a gépkocsi hirtelen és erősen fékez.

A rendszer akkor kapcsol be, ha:

- A gépkocsi hirtelen megáll. (A gépkocsi lassulása meghaladja a  $7 \text{ m/s}^2$  értéket, és a sebessége  $55 \text{ km/h}$  fölé emelkedik.)
- Az ABS működésbe lép, és a gépkocsi sebessége meghaladja az  $55 \text{ km/h}$ -t.

A féklámpák villogtatása után az elakadásjelző vészvillogó automatikusan bekapcsol:

- Ha a haladási sebesség  $40 \text{ km/h}$  alatt van,
- Ha az ABS kikapcsol, és
- Ha a vészfékezési helyzet megszűnik.

Az elakadásjelző vészvillogó kikapcsol:

- Ha a gépkocsi egy bizonyos ideig alacsony sebességgel halad.
- A vezető manuálisan is kikapcsolhatja a vészvillogót a gomb megnyomásával.



#### Információ

A vészfékezéssel megállást jelző rendszer nem lép működésbe, ha az elakadásjelző vészvillogó már működik.

## Többszörös ütközést megelőző fékrendszer (Multi-Collision Brake - MCB) (egyes változatoknál)

A többszörös ütközést megelőző Multi-Collision Brake automatikusan fékez a légzsákok kinyílásával járó baleset esetén, hogy csökkentse az esetlegesen bekövetkező további ütközések kockázatát.

### A rendszer működése

- A légzsák működésbe lépése után a Multi-Collision Brake egy rövid ideig ellenőrzi a fékpedál és a gázpedál lenyomásának intenzitását. A rendszer akkor működik, ha a következő feltételek teljesülnek:
  - Az ütközés pillanatában a gépkocsi sebessége 180 km/h-nál alacsonyabb.
  - A fékpedál az ütközés után gyengén lenyomva marad.
  - A fékhatás megszűnik, ha a gázpedált 30%-nál jobban lenyomták.
- Amikor a vezető egy bizonyos szintnél erősebben lép a fékpedálra, miközben a Multi-Collision Brake rendszer aktív állapotú, a fékerő prioritást élvez a Multi-Collision Brake rendszer automatikus fékezésével szemben. Mindazonáltal, ha a vezető leveszi a lábát a fékpedálról, a Multi-Collision Brake rendszer fenntartja az automatikus fékezést.

### Rendszer kikapcsolva

- A Multi-Collision Brake kikapcsol a következő helyzetekben:
  - A gázpedált egy bizonyos szintnél erősebben nyomják le.
  - A gépkocsi megáll.
  - Az ESC (elektronikus menetstabilizáló rendszer) vagy az elektronikus be rendezések rendellenesen működnek.
  - Ilyen esetben előfordulhat, hogy a rendszer nem megfelelően működik.
  - Tíz másodperc eltelt azóta, hogy a fék feletti irányítást automatikusan átvette a Multi-Collision Brake rendszer.



### VIGYÁZAT

- **A Multi-Collision Brake csökkenti a gépkocsi sebességét egy ütközést követően, és csökkenti egy második ütközés kockázatát, de nem akadályoz meg egy második ütközést. A gázpedál lenyomásával elhagyhatja az ütközés helyét, hogy elkerülje a további veszélyes helyzeteket.**
- **Miután a Multi-Collision Brake rendszer megállította a gépkocsit, a rendszer már nem ellenőrzi a fékeket. A további balesetek megelőzése érdekében a vezetőnek helyzettől függően le kell nyomnia a gáz- vagy fékpedált.**

### Fékezésre figyelmeztető rendszer (BAS)

A fékezésre figyelmeztető rendszer célja a balesetek kockázatának csökkentése vagy elkerülése. Az érzékelők (pl. radar és kamera) segítségével felismeri a gépkocsi és az előtte haladó másik gépkocsi vagy gyalogosok közötti távolságot, és szükség esetén figyelmeztető üzenettel vagy figyelmeztető jelzésekkel hívja fel a vezető figyelmét egy baleset kockázatára.

#### **A rendszer korlátai**

A fékezésre figyelmeztető rendszer egy kiegészítő berendezés, és nem mentesít a biztonságos vezetés kötelezettsége alól. Az AEB rendszer biztonságos használata érdekében a vezető felelőssége, hogy állandó ellenőrzés alatt tartsa a sebességet és az elől lévő gépkocsitól való távolságot.

#### **A fékezésre figyelmeztető rendszer használatakor tartsa be a következő óvintézkedéseket:**

Ez kizárólag egy kiegészítő rendszer, és nem arra tervezték, hogy helyettesítse a vezető különös figyelmét és óvatosságát. Az érzékelési tartomány és az érzékelők által észlelt tárgyak köre korlátozott. Mindig figyeljen az útviszonyokra.

SOHA ne vezessen túl gyorsan az útviszonyokhoz képest vagy kanyarodás közben.

A váratlan és hirtelen helyzetek elkerülése érdekében mindig óvatosan vezessen. A fékezésre figyelmeztető rendszer nem állítja meg teljesen a gépkocsit, és nem tudja elkerülni az ütközéseket.

### Lejtmeneti fékerő-szabályozó (Downhill Brake Control - DBC)

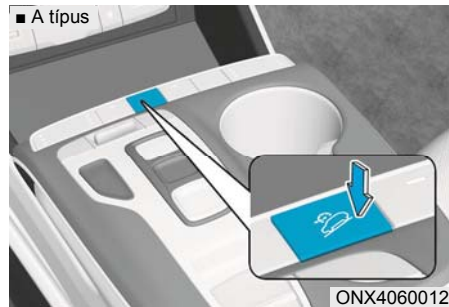



A lejtmeneti fékerő-szabályozó segítségével köszönhetően a vezetőnek meredek lejtőn való leereszkedés során nem kell nyomnia a fékpedált.

A rendszer automatikusan működteti a fékeket, hogy a gépkocsi sebességét egy meghatározott sebesség alatt tartsa, és lehetővé tegye a vezető számára, hogy lejtőn haladva a kormányzásra összpontosítva irányítsa a gépkocsit.

A motor leállításakor a rendszer kikapcsol.

Nyomja meg a gombot a rendszer bekapcsolásához, és a kikapcsolásához ismét nyomja meg a gombot.

## A rendszer működése

Üzem mód	Visszajelző	Ismertetés
Készenléti mód	 <p>A zöld visszajelző lámpa világít</p>	Nyomja meg a lejtmeneti fékerő-szabályozó gombot, amikor a gépkocsi sebessége 60 km/h alatt van. A lejtmeneti fékerő-szabályozó rendszer bekapcsol, és készenléti üzemmódra vált. A rendszer nem kapcsol be, ha a gépkocsi sebessége 60 km/h fölött van.
Bekapcsolva	 <p>A zöld visszajelző lámpa villog</p>	<p>Készenléti üzemmódban a lejtmeneti fékerő-szabályozó bekapcsol az alábbi körülmények esetén:</p> <ul style="list-style-type: none"> <li>• A lejtő elég meredek.</li> <li>• A fék- vagy a gázpedál nincs lenyomott állapotban.</li> <li>• A gépkocsi sebessége 4 és 40 km/h között van (tolatás során 4 és 8 km/h között).</li> </ul> <p>A 4 - 40 km/h működési sebességtartományban a vezető a gépkocsi sebességét a fékpedál és a gázpedál lenyomásával szabályozhatja.</p>
Kikapcsolva	 <p>A zöld visszajelző lámpa nem világít</p>	<p>A lejtmeneti fékerő-szabályozó rendszer kikapcsol az alábbi körülmények között:</p> <ul style="list-style-type: none"> <li>• Ha a lejtmeneti fékerő-szabályozó rendszer gombját ismét megnyomják.</li> <li>• A gépkocsi sebessége meghaladja a 60 km/h-t.</li> </ul>
	 <p>A zöld visszajelző lámpa világít</p>	<p>A lejtmeneti fékerő-szabályozó kikapcsol, de fenntartja a készenléti üzemmódot az alábbi körülmények esetén:</p> <ul style="list-style-type: none"> <li>• A lejtő nem elég meredek.</li> <li>• A gépkocsi sebessége 40 és 60 km/h között van.</li> </ul>
A rendszer rendellenes működése	 <p>A sárga visszajelző lámpa világít</p>	<p>A sárga figyelmeztető lámpa a rendszer meghibásodása vagy rendellenes működése esetén felgyullad. Ilyen esetben a lejtmeneti fékerő-szabályozó rendszer kikapcsol. Azt tanácsoljuk, hogy haladéktalanul vizsgálta át a rendszert egy hivatalos HYUNDAI márkaszervizben.</p>





Downhill Brake Control disabled. Control vehicle speed (manually) [A lejtmeneti fékerő-szabályozó kikapcsolt. Szabályozza a gépkocsi sebességét (fékpedállal)]

Ha a lejtmeneti fékerő-szabályozó nem megfelelően működik, ez a figyelmeztető üzenet jelenik meg a műszerescsoport LCD kijelzőjén, és megszólal egy figyelmeztető hangjelzés. Ilyen esetben a fékpedál lenyomásával szabályozza a gépkocsi sebességét.



### VIGYÁZAT

Normál utakon mindig kapcsolja a ki a lejtmeneti fékerő-szabályozó rendszert. A rendszer a készenléti üzemből véletlenül működésbe léphet, ha sebességcsökkentő küszöbön („fekvőrendőrön”) halad át, vagy élesen kanyarodik.



### Információ

- Előfordulhat, hogy meredek lejtőn a lejtmeneti fékerő-szabályozó a fék- vagy a gázpedál megnyomása ellenére sem kapcsol ki.
- Előfordulhat, hogy a lejtmeneti fékerő-szabályozó nem mindig képes egy bizonyos értéken fenntartani a gépkocsi sebességét.
- A lejtmeneti fékerő-szabályozó nem működik, ha:
  - A sebességváltó P (parkolás) állásban van.
  - Az ESC működésbe lép.
- Zaj vagy vibráció észlelhető a fékek felől a lejtmeneti fékerő-szabályozó működése során.
- A féklámpa felgyullad, amikor a lejtmeneti fékerő-szabályozó működésben van.

## Fékezési tanácsok



### VIGYÁZAT

Ha bármikor elhagyja a gépkocsit vagy leparkol, minden esetben teljesen álljon meg, és továbbra is tartsa lenyomva a fékpedált. Állítsa a sebességváltót P (parkolás) állásba, hozza működésbe a rögzítőféket, és kapcsolja a motorindító/-leállító gombot OFF állásba.

Ha a rögzítőfék nincs behúzva vagy nincs teljesen behúzva, a gépkocsi véletlenül elgurulhat, ami a vezető vagy mások sérülését okozhatja. **MINDIG** húzza be a rögzítőféket, mielőtt elhagyja a gépkocsit.

A nedves fékek veszélyesek. A fékek nedvessé válhatnak, ha vízen halad keresztül a gépkocsival, vagy ha a gépkocsit lemossa.

Ha a fékek vizesek, a gépkocsi nem áll meg időben. A nedves fékek a gépkocsi egyik oldalra húzását eredményezhetik.

A fékek kiszáritásához finoman fékezzen, amíg helyre nem áll a normál fékhatás. Ha a fékhatás nem tér vissza, álljon meg, amint az biztonságosan végrehajtható, és azt tanácsoljuk, hogy segítségért lépjen kapcsolatba egy HYUNDAI márkaszervizzel.

Menet közben NE tartsa a lábát a fékpedálon. Még a gyenge, de állandó pedálnyomás is a fékek túlmelegedését, a fék kopását és esetlegesen a fék meghibásodását okozhatja.

Ha vezetés közben egy gumibroncs leereszt, fékezzen óvatosan, és tartsa egyenesben a gépkocsit a lassítás során. Ha már elég lassan halad ahhoz, hogy biztonságosan lehúzódjon, álljon meg egy biztonságos helyen.

Az előregurulás megakadályozásához határozottan nyomja a fékpedált, amikor a gépkocsi álló helyzetben van.

### NÉGYKERÉK-MEGHAJTÁS (4WD) (EGYES VÁLTOZATOKNÁL)

A négykerék-meghajtás (4WD) rendszer a maximális vonóerő érdekében a motor hajtóerejét az összes kerékre eljuttatja. Az állandó négykerék-meghajtás akkor hasznos, ha extra tapadás szükséges csúszós, sáros, nedves vagy hóval borított úton.

Eseti terepen való használat, mint pl. földutakon közlekedés, nem jelent problémát. Fontos, hogy mindig óvatosan csökkentse a sebességet olyan szintre, amellyel a gépkocsi biztonságosan vezethető.

#### Multi Terrain Control

A Multi Terrain Control egy olyan rendszer, amely az optimális vezetési teljesítményt a négykerék-meghajtás, a motor, a sebességváltó ellenőrzésével és a talajviszonyoktól (havas, sáros és homokos út stb.) függő fékezéssel éri el.

#### Multi Terrain Control üzemmód

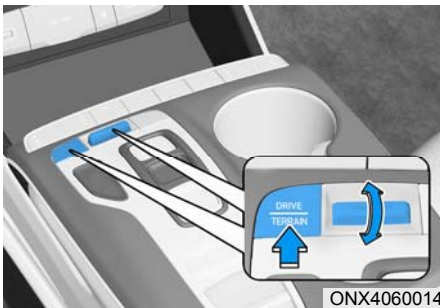

Ha megnyomja a DRIVE/TERRAIN [MEGHAJTÁS/TEREP] üzemmód gombot, a vezetési üzemmód normál vezetési ellenőrzésről Multi Terrain Control üzemmódra vált át. A gomb ismételt megnyomásával választhat a SNOW [hó], MUD [sár] vagy SAND [homok] üzemmódok között. Ha ismét megnyomja a DRIVE/TERRAIN üzemmód gombot, a vezetési üzemmód Multi Terrain Control üzemmódról átvált normál vezetési ellenőrzésre.

Ha a motor újraindításakor a Multi Terrain Control bekapcsolt állapotú, akkor vezetési üzemmódként a normál vezetési ellenőrzés kerül beállításra.

#### VIGYÁZAT

**A SÚLYOS vagy HALÁLOS SÉRÜLÉSEK kockázatának csökkentése érdekében:**

- A gépkocsit nem a magas követelményeket támaztó, nehéz terepen történő vezetésre tervezték, ezért ne használja ilyen körülmények között.
- Kerülje a nagy kanyarodási sebességet.
- Ne végezzen hirtelen kormánymozdulatokat, hirtelen sávváltásokat vagy gyors, éles kanyarvételeket.
- A borulásveszély jelentősen megnő, ha a gépkocsi feletti uralmat nagy sebességgel haladva veszíti el.
- A gépkocsi feletti uralom elvesztése gyakran akkor következik be, ha kető vagy több kerék elhagyja az útburkolatot, és a vezető az úttestre visszatérés érdekében hirtelen visszarántja a kormányt.
- Ha a gépkocsi valamelyik kerekével lehajt a padkára, soha ne rántsa vissza a kormányt. Ehelyett óvatosan lassítson, mielőtt visszatér az úttestre.



#### MEGJEGYZÉS

- Ne hajtson a vízbe, ha a vízszint magasabb, mint a jármű hasmagassága.
- Ellenőrizze a fékek állapotát, amint kihajtott a sárból vagy vízből. Lassú haladás közben nyomja meg többször is a fékpedált, amíg a szokásos fékhatás visszatér.

- Ha olyan terepviszonyok között vezet, mint például homok, sár vagy víz, az előírt karbantartási teendőket gyakrabban végezze el (részletes információkat a 9. fejezet „Karbantartás fokozott igénybevétel esetén” című részében talál).
- A terepen való használat után mindig alaposan mossa le a gépkocsit, különösen az alját.
- A gépkocsi mind a négy kerekét azonos gyártmányú, méretű és típusú gumiabronccsal szerelje fel.
- Az állandó négykerék-meghajtású gépkocsit platós szállítójárművel kell szállítani.

## A négykerék-meghajtás működése

### A négykerék-meghajtási (4WD) mód kiválasztása

Erőátvitel módja	Kiválasztás módja	Ismertetés
4WD AUTO (Normál vezetés)	-	Automata négykerék-meghajtás (4WD AUTO) üzemmódban vezetéskor normál üzemi körülmények között a gépkocsi a hagyományos kétkerék-meghajtású (2WD) gépkocsikhoz hasonló módon működik. Ha a rendszer úgy határoz, hogy szükséges a négykerék-meghajtás, akkor a motor hajtóereje automatikusan mind a négy kerék között oszlik meg. Ezt az üzemmódot használja normál utakon való haladásakor. Ha a műszercsoportban kiválasztja a „Driving force distribution” [Hajtóerő-elosztás] funkciót, kijelzésre kerül a hajtóerő-elosztás (4WD) állapota.
SNOW [HÓ]		Ebben az üzemmódban a gépkocsi elindulását csúszós, például havas útfelületeken a gépkocsi hajtóerejének megfelelő elosztása biztosítja. Így Ön biztonságosan, a kerekek kipörgését elkerülve vezethet.
MUD [SÁR]		Ebben az üzemmódban sáros úton, földúton, egyenetlen felületű úton haladásakor biztonságosan vezethet annak köszönhetően, hogy a hajtóerő megfelelő elosztása elindulásakor elegendő vonóerőt hoz létre.
SAND [HOMOK]		Ebben az üzemmódban a gépkocsi hajtóerejének megfelelő elosztása biztonságos vezetést nyújt puha, laza talajon, száraz homokban, kavicsos vagy földúton.

### **Biztonságos vezetés négykerék-meghajtással**

#### **Elindulás előtt**

- Győződjön meg arról, hogy az utasok becsatolták a biztonsági öveiket.
- Üljön egyenesen, és a kormánykerékhez a szokásosnál közelebb helyezkedjen el. A vezetéshez Önnek legkényelmesebb pozícióba állítsa a kormánykereket.

#### **Vezetés hóval borított vagy jeges utakon.**

- Lassan, a gázpedál finom lenyomásával induljon el.
- Használjon téli gumibroncsokat vagy hóláncot.
- Hagyjon elegendő követési távolságot az Ön gépkocsija és az Ön előtt haladó gépkocsi között.
- Lassításkor használja a motorféket.
- A megcsúszások elkerülése érdekében kerülje a gyorsított, a hirtelen gyorsítást, a hirtelen fékezést, valamint a nagy sebességű, éles kanyarodásokat.

#### **A gépkocsi vezetése homokban vagy sárban**

- Lassan és állandó sebességet fenntartva haladjon.
- Sárban haladáskor szükség esetén használjon hóláncot.
- Hagyjon elegendő követési távolságot az Ön gépkocsija és az Ön előtt haladó gépkocsi között.
- Csökkentse a gépkocsi sebességét, és mindig ellenőrizze az útviszonyokat.
- Az elakadás elkerülése érdekében kerülje a gyorsított, a hirtelen gyorsítást, a hirtelen fékezést, valamint a nagy sebességű, éles kanyarodásokat.



### **FIGYELEM**

**Ha a gépkocsi hóban, homokban vagy sárban elakad, a hajtott kerekek alá helyezzen nem csúszós anyagot, VAGY lassan pörgesse a kerekeket előre- és hátrafelé, így hintáztató mozgást hoz létre, ami esetleg kiszabadíthatja a gépkocsit. Mindenképpen kerülje a motor folyamatosan magas fordulatszámon való járatását, mivel emiatt károsodhat a négykerék-meghajtási rendszer.**

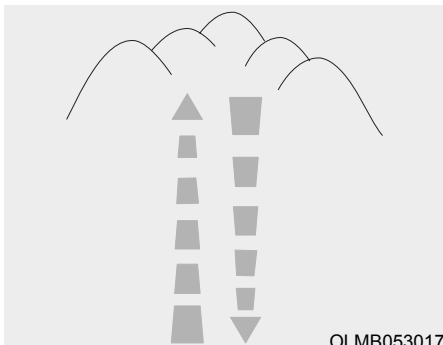

OLMB053017

### Meredek emelkedőn vagy lejtőn való haladás

- Emelkedőn haladás
  - Elindulás előtt ellenőrizze, hogy lehetséges-e a felfelé haladás.
  - Amennyire csak lehetséges, egyenesen haladjon.
- Lejtőn haladás
  - Lejtőn haladás közben ne végezzen sebességfokozat-váltást. A lejtőre hajtás előtt váltson sebességfokozatot.
  - Lejtőn haladás során lassan, a motorféket használva vezessen.
  - Amennyire csak lehetséges, egyenesen haladjon.

### VIGYÁZAT

**Fokozott figyelemmel vezessen, amikor meredek szakaszon le- vagy felfelé halad, mivel a terep meredekségétől, a talajviszonyoktól és a vizes/saras körülményektől függően felborulhat a gépkocsival.**

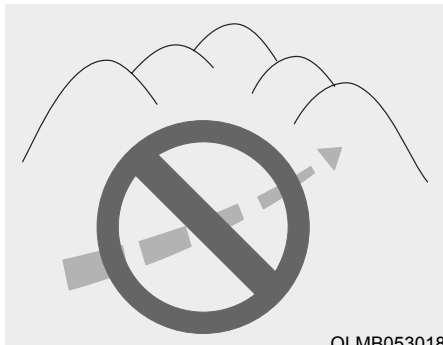

OLMB053018

### VIGYÁZAT

**Ne vezessen meredek domboldalakon keresztirányban. A kerékszög enyhe megváltozása miatt instabillá válhat a gépkocsi, illetve egy stabilan előrehaladó gépkocsi instabillá válhat, amikor megáll. A gépkocsi felborulhat, és súlyos sérülést vagy halált okozhat.**

#### Vezetés vízen keresztül

- Ne próbáljon mély állóvízben vezetni, mivel emiatt leállhat a motor, és eldugulhat a kipufogócső.
- Ha vízben kell vezetnie, álljon meg, kapcsolja a gépkocsit az összezárt négykerék-meghajtás (4WD LOCK) üzemmódba, és vezessen 8 km/h-nál lassabban.
- Vízben haladás közben ne végezzen sebességfokozat-váltást.

#### További vezetési körülmények

- Térképezze fel a terepviszonyokat vezetés előtt.
- Mindig figyelmesen vezessen terepen, és kerülje a veszélyes területeket.
- Erős szélben lassan haladjon.
- Kanyarodáskor csökkentse a gépkocsi sebességét. A négykerék-meghajtású gépkocsik súlypontja magasabban van, mint a hagyományos kétkerék-meghajtású gépkocsiké, ezáltal valószínűbb a borulás kockázata, ha túl nagy sebességgel kanyarodik.



ONX4E060022

- Terepen való vezetéskor mindig tartsa erősen a kormánykereket.



### VIGYÁZAT

**Ne fogja meg a kormánykerék belső felét, amikor terepen vezet. A karja megsérülhet egy hirtelen kormányzási manővertől, vagy attól, hogy a kormány a földön lévő tárgynak ütközés miatt visszarúg. Elveszítheti a kormánykerék feletti uralmát, ami súlyos vagy halálos sérüléssel járó baleset-hoz vezethet.**

## Vészhelyzeti óvintézkedések

### **Gumiabroncsok**

Ne használjon olyan méretű és típusú gumiabroncsokat és keréktárcsákat, amelyek eltérnek a gépkocsira eredetileg felszereltektől. Ez befolyásolhatja a gépkocsi biztonságát és teljesítményét, ami irányíthatatlanságot vagy felborulást eredményezhet, és súlyos sérülést okozhat.

A gumiabroncsok cseréjekor bizonyosodjon meg arról, hogy mind a négy gumiabroncs és keréktárcsa azonos méretű, típusú, futófelületű, márkájú és teherbírású. Ha olyan keréktárcsa/gumiabroncs kombinációt használ, amelyet a HYUNDAI nem javasol terepen történő vezetéshez, akkor ezeket a gumiabroncsokat ne használja aszfaltúton történő vezetéshez.



### VIGYÁZAT

**Soha ne indítsa be vagy járassa a motort, ha az állandó négykerék-meghajtású gépkocsit emelővel felemeli. A gépkocsi lecsúszhat vagy leeshet az emelőről, és súlyos sérülést vagy halált okozhat Önnek vagy a közelben tartózkodó személyeknek.**

### **Vontatás**

Négykerék-meghajtású gépkocsik esetében görgős kerékemelőt vagy tréler kell használni, hogy az összes kerék felemelkedjen a talajról. További részletek a 8. fejezet „A gépkocsi vontatása” című részében található.

### **Próbapadi vizsgálatok**

Egy állandó négykerék-meghajtású gépkocsit speciális négykerékű görgős teljesítménymérő padon vagy fékpadon kell vizsgálni.



Az állandó négykerék-meghajtású gépkocsit ne tesztelje kétkerék-meghajtású gépkocsikhoz alkalmas próbapadon. Amennyiben ilyen görgős próbapadot kell használni, végezze el a következő eljárást:

1. Ellenőrizze a gépkocsi számára ajánlott gumibroncs légnymóást.
2. Az ábrán látható módon hajtson a görgős próbapadra az első kerekekkel.
3. Engedje ki a rögzítőféket.
4. A hátsó kerekeket az ábrán látható módon helyezze az ideiglenes szabadonfutó görgőkre.



## FIGYELEM

- **A próbapadi teszt során soha ne használja a rögzítőféket.**
- **A gépkocsi felemelése során ne működtesse külön-külön az első és a hátsó kereket. Mind a négy keréknek működnie kell.**



## VIGYÁZAT

**Maradjon távol a gépkocsi első részétől, miközben a gépkocsi a próbapadon sebességben van. A gépkocsi a görgőkről leugorva súlyos sérülést vagy halált okozhat.**

## A felborulás kockázatának csökkentése

Ez a számos célra felhasználható személygépkocsi Sports Utility Vehicle (SUV - sportos szabadidő-autó) néven ismert. A SUV-ok nagyobb szabad magassággal és keskenyebb nyomtávval rendelkeznek, hogy a legváltozatosabb terepviszonyokkal is képesek legyenek megbirkózni. Jellemző tervezési tulajdonságaik miatt súlypontjuk magasabban van, mint a hagyományos gépkocsiké. A nagyobb szabad magasság előnye az út jobb beláthatósága, ami lehetővé teszi a problémák korábbi felismerését. Ezeket nem arra tervezték, hogy ugyanakkora sebességgel kanyarodjanak, mint a hagyományos személygépjárművek. Erre éppen annyira nem alkalmasak, mint ahogy az alacsony felépítésű sportautók nem felelnek meg a terepkörülmények közötti használat támasztotta követelményeknek. A kockázat miatt a vezetőnek és az utasoknak mindig be kell csatolniuk a biztonsági öveiket. A gépkocsiban utazó beketetlen személy egy borulás esetén sokkal nagyobb valószínűséggel szenved halálos sérülést, mint az, aki becsatolt biztonsági övvel utazik. A következő szabályok betartásával a vezető csökkentheti a felborulás kockázatát. Amennyire csak lehetséges, kerülje az éles kanyarokat vagy a hirtelen manővereket, ne terhelje meg nehéz csomagokkal a tetőcsomagtartót, és soha, semmilyen módon ne alakítsa át gépkocsiját.



### VIGYÁZAT

#### Borulás

Hasonlóan más Sports Utility Vehicle (SUV - sportos szabadidő-autó) járművekhez, a gépkocsi nem megfelelő üzemeltetése a gépkocsi feletti uralom elvesztéséhez, balesethez vagy a gépkocsi felborulásához vezethet.

- A SUV gépkocsiknak jelentősen magasabb a felborulási arányuk, mint az egyéb járműtípusoknak.
- Az Ön gépkocsijának speciális tulajdonságai (nagyobb szabad magasság, keskenyebb nyomtáv stb.) miatt a súlypontja magasabban van, mint a hagyományos típusú gépkocsiké.
- A SUV-okat nem arra tervezték, hogy ugyanolyan sebességgel kanyarodjanak, mint a hagyományos gépkocsik.
- Kerülje az éles kanyarokat vagy a hirtelen manővereket.
- A gépkocsiban utazó bekötetlen személy egy borulás esetén sokkal nagyobb valószínűséggel szenved halálos sérülést, mint az, aki becsatolt biztonsági övvel utazik. Mindig ellenőrizze, hogy a gépkocsiban mindenki megfelelően becsatolta a biztonsági övét.

### VIGYÁZAT

Az Ön gépkocsija biztonságos vezetési és irányíthatósági tulajdonságú gumiabroncsokkal van ellátva. Ne használjon olyan méretű és típusú gumiabroncsokat és keréktárcsákat, amelyek eltérnek a gépkocsira eredetileg felszereltektől. Ez befolyásolhatja a gépkocsi biztonságát és teljesítményét, ami irányíthatatlanságot, felborulást és súlyos sérülést okozhat. A gumiabroncsok cseréjekor bizonyosodjon meg arról, hogy mind a négy gumiabroncs és keréktárcsa azonos méretű, típusú, futófelületű, márkájú és teherbírású. Ha mégis úgy dönt, hogy olyan keréktárcsa/gumiabroncs kombinációt használ, amelyet a HYUNDAI nem javasol terepen történő vezetéshez, akkor ezeket a gumiabroncsokat ne használja aszfaltúton történő vezetéshez.

### VIGYÁZAT

#### Felemelt gépkocsi

Ha a négykerék-meghajtású gépkocsit emelővel felemeli, soha ne indítsa be a motort, vagy forgassa meg a kerekeket.

Fennáll annak a veszélye, hogy a forgó kerekek hozzáérnek a talajhoz, ami miatt a gépkocsi lecsúszik az emelőről, és előre- vagy hátraugrik.

## INTEGRÁLT VEZETÉSI ÜZEMMÓD ELLENŐRZŐ RENDSZER (EGYES VÁLTOZATOKNÁL)

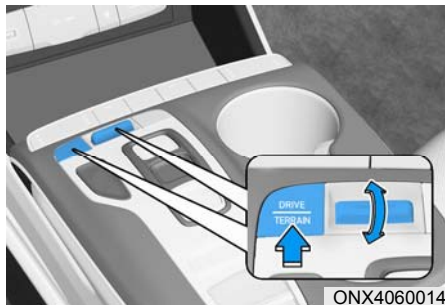

A vezetési üzemmódot a vezető igényei vagy az útviszonyok alapján lehet kiválasztani.

A motor újraindításakor a rendszer az ECO üzemmódra áll vissza.

A DRIVE MODE [Vezetési mód] gomb megnyomásakor az üzemmód a következők szerint változik:

ECO ↔ SPORT

**ECO üzemmód:** az ECO üzemmód az üzemanyag-takarékos vezetéshez nyújt segítséget.

**SPORT üzemmód:** a SPORT üzemmód sportos, de határozott vezetési élményt nyújt.

### ECO üzemmód



Ha a vezetési üzemmódnál az ECO üzemmód kerül kiválasztásra, a legjobb üzemanyag-fogyasztás elérése érdekében a motor és a sebességváltó vezérlési logikája megváltozik.

- Ha a DRIVE MODE [Vezetési mód] gomb megnyomásával kiválasztásra került az ECO üzemmód, felgyullad az ECO visszajelző lámpa.
- A motor újraindításakor a vezetési üzemmód az ECO üzemmód marad.



### Információ

**Az üzemanyag-fogyasztás a vezető vezetési szokásaitól és az útviszonyoktól függően változik.**

### **Ha az ECO üzemmód aktív:**

- A gázpedál óvatos lenyomásakor a gyorsulási reakció kissé lecsökkenhet.
- A légkondicionáló rendszer teljesítménye korlátozott lehet.
- Az automata sebességváltó fokozatváltási viselkedése módosulhat.
- Előfordulhat, hogy a motorzaj felerősödik.

A fenti jelenségek normálisnak számítanak, amikor az üzemanyag-fogyasztás csökkenése érdekében az ECO üzemmód kiválasztásra került.

### **Az ECO üzemmód működési korlátozásai:**

Ha az ECO üzemmód működése közben az alábbiak fordulnak elő, a rendszer még akkor is csak korlátozottan fog működni, ha az ECO visszajelző lámpa állapotában nem következik be változás.

- Ha a hűtőfolyadék hőmérséklete túl alacsony:  
A rendszer korlátozottan működik, amíg a motor hőmérséklete normális nem lesz.
- Emelkedőn felfelé való haladásakor:  
A rendszer korlátozottan működik, hogy emelkedőn felfelé haladás során nagyobb teljesítmény álljon rendelkezésre.
- Ha a gázpedál néhány másodpercig nagyon le van nyomva:  
A rendszer korlátozottan fog működni, mert úgy ítéli meg, hogy a vezető gyorsítani akar.

### **SPORT üzemmód**



A SPORT üzemmód a kiemelkedő vezetési teljesítmény érdekében a kormányzási erőszükséglet, a motorvezérlési és a sebességváltó vezérlési logika automatikus beállításával kezeli a vezetési dinamikát.

- Ha a DRIVE MODE [Vezetési mód] gomb megnyomásával kiválasztásra került a SPORT üzemmód, felgyullad a SPORT visszajelző lámpa.
- A motor újraindításakor a vezetési mód a ECO üzemmódra áll vissza. Ha ismét a SPORT üzemmódra van szükség, a DRIVE MODE [Vezetési mód] gomb megnyomásával újra válassza ki a SPORT üzemmódot.
- Ha a SPORT üzemmód aktív:
  - A motorfordulatszám egy bizonyos ideig magas marad még a gázpedál felengedése után is.
  - Gyorsításkor a magasabb fokozatba kapcsolások késleltetettek.



### **Információ**

**SPORT üzemmódban megnőhet az üzemanyag-fogyasztás.**

## KÜLÖNLEGES VEZETÉSI KÖRÜLMÉNYEK

### Veszélyes vezetési körülmények

Ha olyan veszélyes vezetési körülményekkel találkozik, mint víz, hó, jég, sár vagy homok, tartsa be a következő óvintézkedéseket:

- Óvatosan vezessen, és tartson a szokásosnál is nagyobb követési távolságot.
- Kerülje a hirtelen fékezési és kormányzási manővereket.
- Ha gépkocsijával havas, sáros vagy homokos úton akad el, az elinduláskor kapcsoljon 2. fokozatba. A kerekek szükségtelen kipörgésének elkerülése érdekében óvatosan gyorsítson.
- Jeges, havas vagy sáros úton való elakadás esetén az elinduláshoz a hajtott kerekek alá helyezzen homokot, durva sót, hóláncot vagy egyéb nem csúszós anyagot, hogy megnövelje a tapadást.



### VIGYÁZAT

Ha automata sebességváltóval szerelt gépkocsival visszakapcsol csúszós úton, az baleset forrása lehet. A kerekek forgási sebességének hirtelen megváltozása megcsúszást okozhat. Óvatosan kapcsoljon vissza csúszós úton.

### A gépkocsi hintáztatása

Ha hintáztatással kell a gépkocsit kiszabadítani hóból, homokból vagy sárból, először forgassa a kormánykereket jobbra és balra, hogy megtisztítsa az első kerekek körüli területet. Ezután kapcsoljon oda és vissza az R (hátrameneti) és bármely előremeneti fokozat között.

Próbálja meg elkerülni a kerekek kipörgését, és ne pörgesse túl a motort.

A sebességváltó károsodásának elkerülése érdekében a fokozatváltás előtt várja meg, amíg a kerekek pörgése megáll. A fokozatváltás során engedje fel a gázpedált, és miközben a sebességváltó fokozatban van, finoman nyomja le a gázpedált. Lassan pörgesse a kerekeket előre- és hátrafelé, ami hintáztató mozgást okoz, és kiszabadíthatja a gépkocsit.



### VIGYÁZAT

Ha a gépkocsi elakad, és a kerekek túlzottan kipörögnek, a gumiabroncsok belső hőmérséklete nagyon gyorsan megnőhet. Ha a gumiabroncs megsérül, a gumiabroncs defektet kaphat vagy felrobbanhat. Ez az állapot veszélyes: Ön vagy mások megsérülhetnek. Ne hajtsa végre ezt a manővert, ha személyek vagy tárgyak vannak a gépkocsi közelében.

Ha megkísérli a gépkocsi kiszabadítását, a gépkocsi gyorsan túlmelegedhet, ami a motortérben tüzet vagy egyéb károkat okozhat. A gumiabroncsok és a motor túlmelegedésének megelőzése érdekében próbálja meg elkerülni a kerekek kipörgetését. NE ENGEDJE úgy kipörögni a kerekeket, hogy a kerék forgási sebessége meghaladja az 56 km/h-t.



### Információ

Kapcsolja ki az ESC berendezést a gépkocsi hintáztatása előtt.

### MEGJEGYZÉS

Ha néhány hintáztatás után még mindig nem tud kiszabadulni, kérje vontató segítségét a gépkocsi kihúzásához, hogy elkerülje a motor túlmelegedését, a sebességváltó esetleges károsodását és a gumiabroncs sérülését. Lásd a „A gépkocsi vontatása” című részt a 8. fejezetben.

### Biztonságos kanyarvétel

Kerülje kanyarodás közben a fékezést és a sebességváltást, különösen akkor, ha vizes az útfelület. A legkedvezőbb az, ha kanyarodás közben kissé gyorsít.

### Éjszakai vezetés

Éjjel vezetni sokkal veszélyesebb, mint nappal, ezért jegyezze meg az alábbi fontos tanácsokat:

- Csökkentse sebességét, és tartson nagyobb követési távolságot a többi jármű mögött, mivel a látási viszonyok éjjel kedvezőtlenebbek, különösen ott, ahol nincs közvilágítás.
- A visszapiillantó tükröket úgy kell beállítani, hogy a követő gépkocsi fényszórója minél kevésbé vakítson.
- A fényszórók mindig legyenek tiszták és megfelelően beállítottak. Szennyezett vagy rosszul beállított fényszóróval még nehezebb az éjszakai vezetés.
- Ne nézzen közvetlenül a szemből jövő gépkocsi fényszórójának fényébe. Ez ideiglenesen elvakíthatja Önt, és néhány másodperc szükséges ahhoz, hogy a szemek megszokják a sötétséget.

### A gépkocsi vezetése esőben

Az eső és a vizes útfelület veszélyessé teszi a vezetést. Itt felsorolunk néhány megfontolásra érdemes tanácsot az esőben vagy csúszós úton való vezetéssel kapcsolatban:

- Lassítson le, és tartson a szokásosnál is nagyobb követési távolságot. Az erős eső rontja a látási feltételeket, és megnöveli a gépkocsi féktávolságát.
- Kapcsolja ki a sebességtartó automatikát (egyes változatoknál).
- Cseréltesse ki az ablaktörlőlapátokat, ha azt tapasztalja, hogy csíkosan törölnék, vagy törlőletlen felületek maradnak a szélvédőn.

- Ellenőrizze rendszeresen a gumiabroncsok futófelületét. Ha a gumiabroncsok futófelülete nem megfelelő, hirtelen fékezéskor vizes úton a kerekek megcsúszhatnak, ami balesethez vezethet. **Lásd „A gumiabroncs tapadása” című részt a 9. fejezetben.**
- Kapcsolja be a tompított világítást, hogy a közlekedés többi résztvevője jobban láthassa gépkocsiját.
- Ha nagy víztócsákon túl gyorsan halad keresztül, fékezési problémák adódhatnak. Ha tócsákon kell áthaladnia, csökkentse sebességét.
- Ha úgy gondolja, hogy a fékek nedvesé váltak, fékezzen finoman, amíg vízszára nem tér a megfelelő fékhatás.

### Vizes felületen bekövetkező felúszás (aquaplaning)

Ha az útfelület eléggé nedves, és Ön túl gyorsan vezet, a gépkocsi csak kismértékben vagy egyáltalán nem érintkezik az út felületével, és vízréteg alakul ki a gumiabroncs és az útfelület között. Az a legjobb, ha a nedves útfelület esetén **LELASSÍT**.

**A felúszás kockázata annál nagyobb, minél kopottabb a gumiabroncs futófelülete, lásd „A gumiabroncs tapadása” című részt a 9. fejezetben.**

### A gépkocsi vezetése vízzel elárasztott úton

Kerülje a vízzel elöntött úton való haladást. Csak akkor hajtson a vízbe, ha biztos abban, hogy a víz nem ér a kerékgyak alsó részénél magasabbra. Lassan hajtson a vízen való áthaladáskor. Tartson megfelelő követési távolságot, mert a fékhatás vizes úton kisebb lehet.

Miután áthaladt a vizes területen, finoman fékezzen többször egymás után, amíg a gépkocsi még lassan halad.

## A gépkocsi vezetése autópályán

### Gumiabroncsok

Állítsa be a gumiabroncsok légnyomását az előírt értékre. Az alacsony gumiabroncs-légnyomás miatt a gumiabroncsok túlmelegedhetnek vagy károsodhatnak.

Ne szereljen fel kopott vagy sérült gumiabroncsokat, mert azok csökkenthetik a tapadást és a fékhatást.



### Információ

**Soha ne alkalmazzon a gumiabroncsokon feltüntetett maximális értéknél nagyobb légnyomást.**

### Üzemanyag, hűtőfolyadék és motorolaj

Autópályán nagy sebességgel való haladás növeli az üzemanyag-fogyasztást, és kevésbé hatékony, mint a lassabb, mérsékelt sebességgel való közlekedés. Az üzemanyag-takarékosság érdekében mérsékelt sebességgel közlekedjen autópályán.

Indulás előtt ellenőrizze a hűtőfolyadék- és a motorolajszintet.

### Hajtósíj

A laza vagy sérült hajtósíj a motor túlmelegedését okozhatja.

### A felborulás kockázatának csökkentése

Ez a számos célra felhasználható személygépkocsi Sports Utility Vehicle (SUV - sportos szabadidő-autó) néven ismert. A SUV-ok nagyobb szabad magassággal és keskenyebb nyomtávval rendelkeznek, hogy a legváltozatosabb terepviszonyokkal is képesek legyenek megbirkózni. Jellemző tervezési tulajdonságaik miatt súlypontjuk magasabban van, mint a hagyományos gépkocsiké, ezáltal valószínűbb a borulás kockázata, ha túl nagy

sebességgel kanyarodik. A SUV gépkocsiknak jelentősen magasabb a felborulási arányuk, mint az egyéb járműtípusoknak. A kockázat miatt a vezetőnek és az utasoknak mindig be kell csatolniuk a biztonsági öveiket. A gépkocsiban utazó bekötetlen személy egy borulás esetén sokkal nagyobb valószínűséggel szenved halálos sérülést, mint az, aki becsatolt biztonsági övvel utazik.

A következő szabályok betartásával a vezető csökkentheti a felborulás kockázatát. Amennyire csak lehetséges, kerülje az éles kanyarokat vagy a hirtelen manővereket, ne terhelje meg nehéz csomagokkal a tetőcsomagtartót, és soha, semmilyen módon ne alakítsa át gépkocsiját.



### VIGYÁZAT

A SUV gépkocsiknak jelentősen magasabb a felborulási arányuk, mint az egyéb járműtípusoknak. A borulások és a gépkocsi feletti uralom elvesztésének elkerülése érdekében:

- Alacsonyabb sebességgel kanyarodjon, mint azt egy személygépkocsival tenné.
- Kerülje az éles kanyarokat és a hirtelen manővereket.
- Ne végezzen olyan módosítást a gépkocsin, amely megemelné a súlypontját.
- Tartsa a gumiabroncsok légnyomását megfelelő szinten.
- Ne szállítson nehéz poggyászt a tetőcsomagtartón.



### VIGYÁZAT

A gépkocsiban utazó bekötetlen személy egy borulás esetén sokkal nagyobb valószínűséggel szenved halálos sérülést, mint az, aki becsatolt biztonsági övvel utazik. Győződjön meg arról, hogy az utasok becsatolták a biztonsági öveiket.

### TÉLI VEZETÉS

A téli zord időjárás miatt a gumiabroncsok tapadása megváltozik, és más problémák is jelentkezhetnek. A téli vezetés okozta problémák csökkentése érdekében kövesse az alábbi tanácsokat:

#### Havas vagy jeges útviszonyok

Hagyjon elegendő, a szokásosnál nagyobb követési távolságot az Ön gépkocsija és az Ön előtt haladó gépkocsi között.

Finoman fékezzen. Havas, jeges útviszonyok esetén nagyon veszélyes a gyors-hajtás, a hirtelen gyorsítás, a hirtelen fékezés, valamint a nagy sebességű, éles kanyarodás. Lassításkor használja a lehető legtávolabbi motorféket. Havas, jeges útviszonyok esetén a hirtelen fékezés a gépkocsi megcsúszását idézheti elő.

Mély hóban való közlekedéskor használjon téli gumiabroncsokat, és szükség esetén szereljen fel hóláncot.

Mindig vigyen magával szükséghelyzetben használható eszközöket. A legfontosabb eszközök, amelyeket a gépkocsiban kell tartani: hólánc, vontatókötél, zseblámpa, vészjelzőfény, homok, ásó, indítókábelek, ablak jégkaparó, kesztyű, földre helyezhető takaró, kezeslábas, takaró stb.

### Téli gumiabroncsok

#### VIGYÁZAT

**A téli gumiabroncsok azonos méretűek és típusúak legyenek, mint a gépkocsi eredeti gumiabroncsai. Ellenkező esetben a gépkocsi biztonsága és az úttartása jelentősen leromolhat.**

Azt tanácsoljuk, hogy 7 °C alatti külső hőmérséklet esetén téli gumiabroncsokat használjon. Az alábbiak szerint használja a téli gumiabroncsokat.

Ha téli gumiabroncsokat szereltet fel, akkor ellenőrizze, hogy a gumiabroncsok légnyomása megegyezik-e az eredeti gumiabroncsokéval. Mind a négy kerékre szereltessen téli gumiabroncsot, hogy biztosítani lehessen a jó úttartást minden időjárási körülmény között. A téli gumiabroncsok tapadása száraz úton nem olyan jó, mint az eredeti gumiabroncsoké. Érdeklődjön meg a gumiabroncs kereskedőjétől a maximális sebességre vonatkozó előírásokat.

## Hóláncok

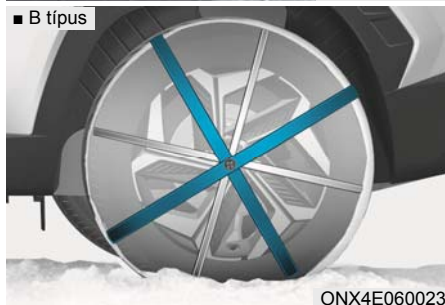

Mivel a radiál gumiabroncsok oldalfala vékonyabb, mint más típusú gumiabroncsoké, egyes fajtájú hóláncok sérülést okozhatnak. Ezért téli gumiabroncsok használata javasolt a hólánc felszerelése helyett. Amennyiben hólánc használata szükséges, eredeti HYUNDAI vagy az eredetivel egyenértékű minőséget képviselő alkatrészeket használjon, és a hólánchoz mellékelt használati útmutató tanulmányozása után szerelje fel a hóláncot. Ha a gépkocsi a hólánc nem megfelelő használatából adódóan sérül meg, az nem tartozik a gyártó garanciális kötelezettségei közé.

Hólánc használata esetén az alábbiak szerint szerelje fel azt a hajtott kerekekre.

2WD: Kétkerék-meghajtású gépkocsiknál: az első kerekekre

4WD: Négykerék-meghajtású gépkocsiknál: mind a négy kerékre

Ha egy négykerék-meghajtású gépkocsinál nem áll rendelkezésre egy teljes készlet hólánc, a hóláncokat kizárólag az első kerekekre szabad szerelni.



## VIGYÁZAT

Hólánc használatkor jelentősen megváltozik a gépkocsi irányíthatósága:

- Ne haladjon 30 km/h sebességnél, illetve a lánc gyártója által megszabott sebességnél gyorsabban (mindig az alacsonyabb értéket vegye figyelembe).
- Vezessen óvatosan, és kerülje a bukákat, a gödröket, az éles kanyarodást vagy az út által rejtett egyéb veszélyeket, amelyek a gépkocsi ugrálását okozhatják.
- Kerülje az éles kanyarokat és a blokkoló fékezést.



## Információ

- A hóláncot kizárólag párban, és csak az első kerekekre szerelje fel. Ne fedje, hogy a gumiabroncsokra felszerelt hólánc nagyobb vonóerőt biztosít, de nem akadályozza meg az oldalirányú megcsúszást.
- Ne szereltesen fel szöges gumiabroncsot anélkül, hogy ellenőrizné a használatukra vonatkozó helyi előírásokat.



### A hólánc felszerelése

A hólánc felszerelésekor kövesse a hólánc gyártójának utasításait, és olyan szorosan szerelje fel, amennyire csak lehet. Ha a kerekre hóláncot szerelt, vezessen lassan (30 km/h sebességnél lassabban). Ha azt hallja, hogy a hólánc hozzáér a karosszériához, álljon meg, és húzza meg a hóláncokat. Ha még mindig hozzáér valamihez a hólánc, lassítson le annyira, hogy megszűnjön a zaj. Szerelje le a hóláncokat azonnal, amikor tiszta útszakaszra ér.

A hólánc felszerelésekor távol a forgalomtól, sík úton álljon meg a gépkocsival. Kapcsolja be a vészvillogókat, és helyezze ki az elakadásjelző háromszöget a gépkocsi mögé (ha van). Mindig helyezze a sebességváltót P (parkolás) állásba, illetve alacsony sebességfokozatba, használja a rögzítőféket, és állítsa le a motort a hólánc felszerelése előtt.

### MEGJEGYZÉS

#### Hóláncok használatakor:

**Amennyiben hóláncokat kell használni, tanulmányozza az alábbi táblázatot.**

215/65 R17	Szövet típusú vagy huzal típusú hólánc, amelynek vastagsága kevesebb mint 12 mm.
235/50 R19	Szövet típusú hólánc

- Ha a felszerelt hólánc nem megfelelő méretű, vagy nincs megfelelően felszerelve, károsodást okozhat a gépkocsi fékcsöveiben, a futóműben, a karosszériában és a kerekben.
- SAE „S” besorolású, illetve huzal típusú hóláncot használjon.
- Ha azt hallja, hogy a hólánc hozzáér a karosszériához, a gépkocsi karosszériájával való érintkezés elkerülése érdekében húzza meg a hóláncokat.
- A karosszéria károsodásának elkerülése érdekében körülbelül 0,5 - 1 km-es út megtétele után feszítse meg ismét a hóláncokat.
- Könnyűfém keréktárcsával rendelkező gépkocsira ne szereljen fel hóláncot. Ha elkerülhetetlen, használjon huzal típusú hóláncot.
- A lánckapcsolódások károsodásának megelőzése érdekében olyan huzal típusú hóláncokat szereljen fel, amelyek vastagsága nem éri el a 12 mm-t.

## Téli vezetésre vonatkozó óvintézkedések

### Használjon jó minőségű etilén-glikol hűtőfolyadékot

A motor hűtőrendszerét gyárilag kiváló minőségű etilén-glikol hűtőfolyadékkal töltik fel. Ez az egyetlen hűtőfolyadék típus, amelyet használni lehet, mert ez segít megakadályozni a hűtőrendszer korrózióját, keni a vízszivattyút, és megakadályozza a befagyást. A hűtőfolyadék cseréjét, utántöltését a 9. fejezetben ismertetett karbantartási ütemtervnek megfelelően kell végrehajtani. A tél beköszönte előtt ellenőriztesse a hűtőfolyadék fagyáspontját, hogy az megfeleljen a várható téli hőmérsékletnek.

### Az akkumulátor és a kábelek ellenőrzése

A téli hőmérséklet befolyásolja az akkumulátor teljesítményét. **A 9. fejezet utasításainak megfelelően ellenőrizze az akkumulátort és a kábeleket.** Azt tanácsoljuk, hogy az akkumulátor kábeleit egy hivatalos HYUNDAI márkaszervizben ellenőriztesse.

### Szükség esetén cserélje le az olajat téli olajra

Téli időszakban egyes régiókban javasolt az olaj lecseréléstése alacsonyabb viszkozitású téli olajra. Továbbá cserélje ki a motorolajat és a szűrőt, ha a karbantartási ütemterv szerint rövid időn belül esedékes a következő karbantartás. A friss motorolaj biztosítja a motor optimális működését a téli hónapokban. További információkért tanulmányozza a 2. fejezetben leírtakat. Ha nem biztos abban, hogy milyen típusú téli olajat kell használnia, akkor azt tanácsoljuk, hogy keressen fel egy hivatalos HYUNDAI márkaszervizt.

### A gyújtógyertyák és a gyújtórendszer ellenőrzése

**Ellenőrizze a gyújtógyertyákat a 9. fejezet utasításainak megfelelően.** Szükség esetén cserélje ki azokat. Ugyancsak ellenőrizze a gyújtóberendezés összes kábelét és részegységét törés, kidörzsölődés és sérülés szempontjából.

### A záruk befagyásának megelőzése

A záruk befagyásának megelőzése érdekében fecskendezzen bevizsgált jégoldó folyadékot vagy glicerint a kulcsnyílásba. Ha a kulcsnyílás már jéggel borított, permetezzen rá bevizsgált jégoldó folyadékot, hogy a jég leolvadjon. Ha a zár belső része fagyott be, próbálja meg felmelegített kulccsal kiolvasztani. Óvatosan bánjon a meleg kulccsal, mert égési sérülést okozhat.

### **Az ablakmosó berendezésben bevizsgált fagyálló folyadékot használjon**

Az ablakmosó rendszerben lévő víz megfagyásának elkerülése érdekében öntsön a tartályba megfelelő arányban kevert, bevizsgált fagyálló ablakmosó folyadékot. A fagyálló ablakmosó folyadék beszerezhető a hivatalos HYUNDAI márkaszervizekben. Ne használjon motorba való fagyálló hűtőfolyadékot vagy egyéb fagyálló folyadékot, mivel ezek károsíthatják a karosszéria fényezését.

### **A rögzítőfék befagyásának megelőzése**

Bizonyos körülmények között a rögzítőfék a rögzített állapotban befagyhat. Ennek bekövetkezése akkor a legvalószínűbb, ha a hátsó fékek körül hó vagy jég halmozódik fel, vagy a fékek nedvesek. Ha fennáll a rögzítőfék befagyásának veszélye, csak átmenetileg használja azt, amíg a sebességváltót a P (parkolás) fokozatba kapcsolja. Továbbá ékelje ki a hátsó kerekeket, így a gépkocsi nem tud elgurulni. Ezután engedje ki a rögzítőféket.

### **Ne engedje, hogy jég vagy hó nagyobb mennyiségben összegyűljön a gépkocsi alján**

Bizonyos körülmények között hó vagy jég rakódhat le a sárvédők belső részén, és akadályozhatja a kormányzást. Ha zord téli viszonyok között vezet a gépkocsit, amikor a fentiek előfordulhatnak, rendszeresen ellenőrizze a gépkocsi alját, és győződjön meg arról, hogy az első kerekek és a kormányberendezés részegységeinek mozgását nem akadályozza semmi.

### **Vigyен magával szükséghelyzetben használható eszközöket**

Az időjárási körülményektől függően célszerű, ha a gépkocsit felszereli megfelelő eszközökkel, amelyekre rendkívüli esetben szükség lehet. A legfontosabb eszközök, amelyeket a gépkocsiban kell tartani: hólánc, vontatókötél, zseblámpa, vészjelzőfény, homok, ásó, indítókábel, ablak jégkaparó, kesztyű, földre helyezhető takaró, kezeslábas, takaró stb.

### **Ne helyezzen a motortérbe tárgyakat vagy anyagokat**

A motor hűtését akadályozó tárgyak vagy anyagok elhelyezése a motortérben a motor meghibásodását vagy tüzet okozhat. Az ebből fakadó károkra nem vonatkozik a gyártó által nyújtott garancia.

## UTÁNFUTÓ VONTATÁSA (EURÓPA)

Ha gépkocsijával vontatni szándékozik, először érdeklődjön meg az országában érvényes törvényi előírásokat. A törvények különbözőségeiből adódóan az utánfutókra, a gépkocsikra vagy egyéb járművekre, illetve a szerkezetekre a vontatással kapcsolatos vonatkozó követelmények eltérőek lehetnek. Ha nem biztos abban, hogy milyen típusú téli olajat kell használnia, akkor azt tanácsoljuk, hogy keressen fel egy hivatalos HYUNDAI márkaszervizt.

Ne feledje, hogy az utánfutó vontatása eltér az önálló gépkocsi vezetésétől. Az utánfutó vontatása változásokat jelent az irányíthatóság, az élettartam és az üzemanyag-fogyasztás szempontjából. A sikeres és biztonságos utánfutó-vontatás megfelelő felszerelést és annak helyes használatát igényli. Ha a gépkocsi az utánfutó-vontatás nem megfelelő végrehajtásából adódóan sérül meg, az nem tartozik a gyártó garanciális kötelezettségei közé.

Ez a fejezet sok jól bevált, fontos utánfutó-vontatási tanácsot és biztonsági szabályt tartalmaz. Ezek közül számos lényeges az Ön és utasai biztonsága szempontjából. Utánfutó vontatása előtt figyelmesen olvassa el ezt a fejezetet.



### VIGYÁZAT

**Tartsa be a következő óvintézkedéseket:**

- Ha utánfutó vontatása esetén nem a megfelelő felszerelést használja és/vagy helytelenül vezet, elveszítheti uralmát a járműszerelvénnyel fölött. Például, ha az utánfutó túl nehéz, előfordulhat, hogy csökken a fékek teljesítménye. Ön és utasai súlyos vagy halálos sérülést szenvedhetnek. Csak akkor vontasson utánfutót, ha követte a fejezetben ismertetett összes útmutatást.

- Vontatás előtt bizonyosodjon meg arról, hogy az utánfutó össztömege, a jármű össztömege, a teljes tengelyterhelés és az utánfutó vonófejterhelése a határértékeken belül van.
- Ha utánfutót vontat, ellenőrizze, hogy kikapcsolta-e az ISG (alapjáratú leállító és beindító) rendszert.



### Információ - Európa

- A műszakilag megengedett maximális terhelés a hátsó tengely(ek)en nem több mint 15%-kal túlléphető, és a gépkocsi műszakilag megengedett maximális terhelése nem több mint 10%-kal vagy 100 kg-mal túlléphető (az értékek közül a legkisebb a mértékadó). Ebben az esetben ne lépje túl a 100 km/h sebességet M1 kategóriájú vagy a 80 km/h sebességet N1 kategóriájú járműveknél.
- Ha M1 kategóriájú jármű vontat utánfutót, a vonóhorogra ható többletterhelés a gumibroncsok teherbírásiánál túllépését okozhatja, azonban ez nem lehet több 15%-nál. Ebben az esetben ne lépje túl a 100 km/h sebességet, és növelje meg a gumibroncsok légnyomását 0,2 baral.
- \* M1: személygépkocsik (9 vagy annál kevesebb ülés)
- \* N1: kisáruszállító (maximálisan 3,5 tonna)

### Ha úgy dönt, hogy utánfutót fog vontatni

Az alábbiak felsorolnak néhány fontos szempontot, ha úgy dönt, hogy utánfutót fog vontatni:

- Fontolja meg a vontatmány lengéseinek kialakulását csökkentő szerkezet alkalmazását. Érdeklődjön a vonóhorog kereskedőnél a vontatmány lengéseit csökkentő berendezésekről.
- Ne vontasson semmit gépkocsijával az első 2000 km során, hogy lehetővé tegye a motor megfelelő bejáratását. Ha ezt a figyelmeztetést nem tartja be, súlyosan károsodhat a motor vagy a sebességváltó.
- Ha utánfutót vontat, azt tanácsoljuk, hogy kérje egy hivatalos HYUNDAI márkaszerviz tanácsát a további olyan követelményekkel kapcsolatban, mint például vonóhorog készlet stb.
- Mindig mérsékelt (100 km/h sebesség alatti), illetve a vontatásra engedélyezett sebességgel vezessen.
- Hosszú emelkedőn ne lépje túl a 70 km/h sebességet, illetve a vontatásra engedélyezett sebességhatárt. Mindig az alacsonyabb értéket vegye figyelembe.
- Figyelmesen tanulmányozza a következő oldalakon ismertetett terhelés- és tömeghatárokat.

### Utánfutó tömege

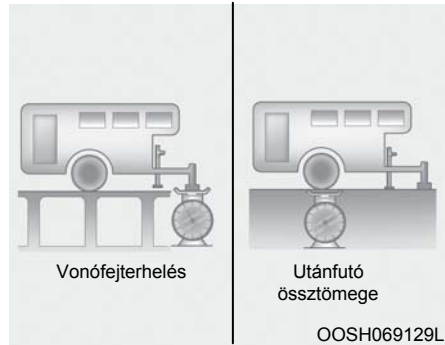

Mennyi az utánfutó biztonságos maximális tömege? Soha nem lehet nehezebb a fékezett utánfutóra megengedett maximális tömegnél. Azonban még az is túl nehéz lehet. Attól függ, hogyan akarja az utánfutót használni. Például a sebesség, a magasság, az út emelkedése, lejtése, a külső hőmérséklet, és a gépkocsival végzett vontatás gyakorisága, mind fontos tényező. Az utánfutó ideális tömege függhet a gépkocsiban lévő speciális felszereléstől is.

## Vonófejterhelés

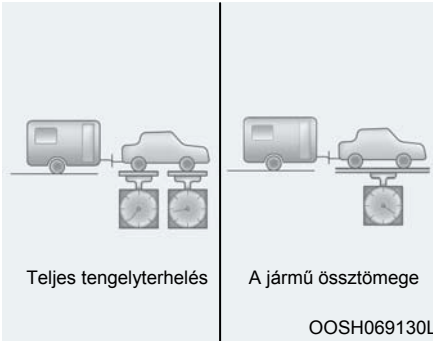

Fontos megmérni az utánfutó vonófejterhelését, mivel ez befolyásolja a jármű össztömegét. A vonófej terhelése maximumánál 10%-a lehet az utánfutó össztömegének, de nem haladhatja meg a maximális megengedett vonófejterhelést.

Az utánfutó berakodása után mérje meg az utánfutó és külön a vonófej terhelését, hogy megbizonyosodjon a helyes tömegértékekről. Ha nem megfelelőek, egyszerűen módosíthatja ezeket az utánfutóban lévő tárgyak áthelyezésével.

## VIGYÁZAT

Tartsa be a következő óvintézkedéseket:

- Soha ne rakodjon úgy az utánfutóba, hogy nagyobb teher van hátul, mint elől. Az utánfutó teljes terhelésének kb. 60%-át kell előre rakodni. Hátra az utánfutó teljes terhelésének csak kb. 40%-át szabad rakodni.
- Soha ne lépje túl az utánfutóra és a vonóhorogra vonatkozó megengedett tömeget. A helytelen terhelés a gépkocsi károsodását és/vagy személyi sérülést okozhat. A tömegeket és a rakományt kereskedelmi mérlegen ellenőrizze.

## Információ

A tengerszint feletti magasság növekedésével csökken a motor teljesítménye. A tengerszinttől mérve 1000 m fölött és további 1000 m-enként 10-10%-ot kell levonni a gépkocsi/utánfutó tömegéből (utánfutó tömege + gépkocsi össztömege).

### Referencia tömegek és távolságok utánfutó vontatása esetén

Tétel		Smartstream G1.6 T-GDi HEV
		A/S
Utánfutó maximális tömege kg	Fékberendezés nélkül	750
	Fékberendezéssel	1650
Maximálisan engedélyezett, a vonóhorogra függőlegesen ható statikus terhelés kg		100
Ajánlott távolság a hátsó kerék középpontjától a csatlakozási pontig mm		1025

M/S: Manuális sebességváltó

A/S: Automata sebességváltó

DCT: Dupla tengelykapcsolós sebességváltó

## Utánfutó vontatására szolgáló berendezés

### Vonóhorog

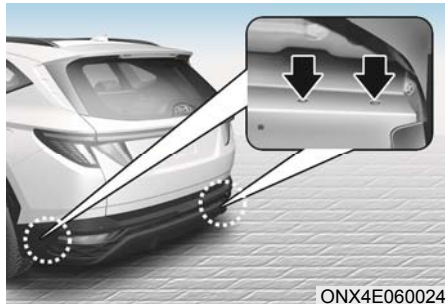

ONX4E060024

### **i** Információ

**A vonószerkezet felszerelésére szolgáló furatok mindkét oldalon a fenéklemez alsó részén, a hátsó kerekek mögött helyezkednek el.**

Fontos, hogy megfelelő legyen a vonóhorog. Az oldalszél, a nagy teherautók melletti elhaladás és az egyenetlen útfelület csak néhány ok arra, hogy miért szükséges a megfelelő vonóhorog. Az alábbiakban néhány betartandó szabály olvasható:

- Kell furatokat készíteni a gépkocsi karosszériájába a vonóhorog felszereléséhez? Ha igen, akkor a vonóhorog eltávolításakor tömítse el a furatokat. Ha nincsenek elzárva a furatok, a kipufogóból szén-monoxid (CO), valamint szennyeződés és víz juthat a gépkocsi belsejébe.
- A gépkocsi lökhárítói nem alkalmasak vonóhorog rögzítésére. Ne szereljen fel kölcsönzött vagy bármilyen, lökhárítóra szerelhető típusú vonóhorogot. Csak tartóvázra szerelt vonóhorogot használjon, amely nem érinti a lökhárítót.

- A vonóhorog szerkezete a legkisebb mértékben sem takarhatja el a hátsó rendszámablának vagy a gépkocsi világítóberendezésének bármely részét.

Ha a hátsó rendszámablát és/vagy a gépkocsi világítóberendezését részben eltakarhatja a vonóhorog szerkezet bármelyik része, akkor nem használható olyan szerkezetű vonóhorog, amelyet szerszám nélkül nem lehet eltávolítani vagy áthelyezni. Kivételt képez az olyan berendezés, amelyet a vonóhorog gyártója olyan kioldó eszközzel, kulccsal lát el, amely könnyen kezelhető (vagyis 20 Nm-t meg nem haladó erő kifejtést igényel).

Ne feledje, hogy a használaton kívüli vonóhorogot mindig el kell távolítani vagy át kell helyezni, ha a hátsó rendszámablát és/vagy a gépkocsi világítóberendezését a vonóhorog szerkezet bármelyik része eltakarja.

- HYUNDAI vonóhorog tartozékként a hivatalos HYUNDAI márkaszervizekben kapható.



### **Biztonsági láncok**

Mindig szereljen láncot a gépkocsija és az utánfutó közé. A biztonsági láncra vonatkozóan útmutatásokat adhat a vonóhorog vagy az utánfutó gyártója. A biztonsági lánc felszerelésével kapcsolatban kövesse a gyártói útmutatásokat. Mindig hagyja annyira lazán a láncot, hogy kanyarodni tudjon az utánfutóval. Soha ne engedje, hogy a biztonsági lánc leérjen a földre.

### **Fékezett utánfutó**

Ha az utánfutó fékberendezéssel szerelt, bizonyosodjon meg arról, hogy az megfelel az ország előírásainak, továbbá, hogy megfelelően felszerelt és jól működik.

Ha az utánfutó nehezebb a fékezetlen utánfutóra engedélyezett maximális tömegnél, akkor annak rendelkeznie kell megfelelő fékberendezéssel. Mindenképpen olvassa el az utánfutó fékjére vonatkozó következő útmutatásokat, hogy képes legyen azok megfelelő felszerelésére, beállítására és karbantartására. Ügyeljen arra, hogy ne módosítsa gépkocsija fékberendezését.



### **VIGYÁZAT**

**Csak akkor használja egy utánfutó saját fékberendezését, ha teljes mértékben megbizonyosodott arról, hogy a fékberendezés megfelelő beállítása megtörtént. Ezt a feladatot szakemberre kell bízni. Ehhez a munkához vegye igénybe egy hozzáértő utánfutó szakműhely segítségét.**

### **Vezetés utánfutó vontatásakor**

Az utánfutó vontatása bizonyos mértékű tapasztalatot igényel. Mielőtt útnak indul, meg kell ismerkednie az utánfutóval. Ismerkedjen meg az utánfutó többsúlyja miatt megváltozó úttartás és fékezés érzésével. Soha ne feledje, hogy a vezetett gépkocsi most hosszabb, és sokkal kevésbé reagál, mint önmagában.

Elindulás előtt ellenőrizze a vonógömböt és a szerkezetet, a biztonsági láncokat, az elektromos csatlakozó(ka)t, a világítást, a gumibroncsokat és a fékeket.

Útközben rendszeresen ellenőrizze a rakomány biztonságos rögzítését és a világítást, valamint az utánfutó fékberendezésének működését.

### **Távolság**

Legalább kétszer akkora távolságra maradjon le az Ön előtt haladó járműtől, mint azt utánfutó nélküli gépkocsival tenné. Ez segít az olyan helyzetek elkerülésében, amelyek vészfékezést és hirtelen irányváltást igényelnek.

### **Előzés**

Hosszabb előzési útszakaszra van szükség, ha utánfutót vontat. Továbbá a járműszerelvény nagyobb hosszúsága miatt a megelőzött jármű mellett messzebbre kell elhaladnia, mielőtt visszatér a sávjába, hogy a megelőzött jármű biztosan az utánfutó mögött legyen.

## Tolatás

Fogja meg egyik kezével a kormánykerék alsó részét. Ezután az utánfutó balra irányításához mozdítsa balra a kezét. Az utánfutó jobbra irányításához mozdítsa jobbra a kezét. Mindig a lehető leglassabban tolasson, és amennyiben lehetséges, valaki irányítsa tolatás közben.

## Kanyarodás

Ha utánfutóval kanyarodik, szélesebben forduljon, mint normál esetben. Ha így jár el, az utánfutó nem megy le az útpadkára, nem ütközik neki a járdaszegélynek, útjelzéseknek, fáknek vagy egyéb tárgyakkal. Kerülje a rántásszerű vagy hirtelen manővereket. Időben jelezze előre szándékát.

## Irányjelző lámpák

Ha utánfutót vontat, gépkocsijában eltérő irányjelző relére és kiegészítő vezetékerekre van szükség. A műszercsoportban lévő zöld nyilak mindig villognak, ha kanyarodást vagy sávváltást jelez. Ha helyes a csatlakoztatás, az utánfutó irányjelzői szintén villognak, illetve lámpái világítanak, és jelzik a közlekedés többi résztvevője számára kanyarodási, sávváltási vagy megállási szándékát.

Ha utánfutót vontat, a műszercsoportban lévő zöld nyilak akkor is villognak, ha az utánfutó izzója kiégett. Így azt gondolhatja, hogy az Ön mögött haladók látják a jelzéseket, miközben a valóságban nem. Ezért nagyon fontos, hogy rendszeresen ellenőrizze az utánfutó izzók megfelelő működését. Akkor is minden alkalommal ellenőrizni kell a világítást, ha leköti, majd visszacsatlakoztatja a vezetékeket.



## VIGYÁZAT

**Ne csatlakoztassa az utánfutó világítóberendezését közvetlenül a gépkocsi világítóberendezésére. Csak jóváhagyott utánfutó kábelköteget használjon. Ha nem így jár el, az a gépkocsi elektromos rendszerének károsodásához és/vagy személyi sérüléshez vezethet. Azt tanácsoljuk, hogy további segítségért keressen fel egy hivatalos HYUNDAI márkaszervizt.**

## Vezetés lejtőn és emelkedőn

Csökkentse sebességét, és kapcsoljon alacsonyabb sebességfokozatba, mielőtt hosszú vagy meredek lejtőhöz érkezik, és elindul lefelé. Ha nem kapcsol vissza, olyan sokat kell használni a féket, hogy azok túlmelegednek, és nem fognak megfelelő hatékonysággal működni.

Hosszú emelkedőn kapcsoljon vissza, és mérsékelje sebességét 70 km/h-ra, hogy ezzel csökkentse a motor és a sebességváltó túlmelegedésének lehetőségét.

Ha az utánfutó nehezebb a fékezetlen utánfutóra engedélyezett maximális tömegnél, és a gépkocsi automata sebességváltóval szerelt, D (Drive) fokozatban haladjon, ha utánfutót vontat. Ha a gépkocsit utánfutó vontatásakor D (Drive) fokozatban használja, minimálisra csökken a hőterhelés, és megnő a sebességváltó élettartama.

### MEGJEGYZÉS

A motor és/vagy a sebességváltó túlmelegedésének elkerülése érdekében:

- Ha 6%-nál meredekebb emelkedőn vontat utánfutót, fokozottan figyelje a motor hűtőfolyadék hőmért, hogy megelőzze a motor túlmelegedését. Ha a hűtőfolyadék hőmérő mutatója a „H” (HOT - FORRÓ) jelzés felé mozog, húzódjon félre, és amint teheti, álljon meg egy biztonságos helyen, majd hagyja a motort alapjáraton járni, amíg lehűl. Továbbhaladhat, miután a motor kellőképpen lehűlt.
- Ha úgy vontat utánfutót, hogy elérje a gépkocsi maximális össztömegét és a maximális vontatható tömeget, a motor vagy a sebességváltó túlmelegedhet. Ilyen körülmények közötti vezetéskor járassa alapjáraton a motort, és várja meg, amíg lehűl. Továbbhaladhat, miután a motor vagy a sebességváltó kellőképpen lehűlt.
- Utánfutó vontatásakor a gépkocsi sebessége sokkal alacsonyabb lehet a forgalom általános sebességénél, különösen emelkedőn felfelé haladásakor. Ha utánfutóval emelkedőn felfelé halad, a jobb oldali sávban közlekedjen. A gépkocsi sebességét az utánfutóval közlekedő gépkocsik számára maximálisan megengedett sebességtől, az emelkedő meredekségétől és az utánfutó súlyától függően válassza meg.

### Parkolás lejtőn és emelkedőn

Általában, ha gépkocsijára utánfutót kapcsolt, kerülnie kell a meredek utakon való parkolást.

Ha mégis lejtőn vagy emelkedőn kell leparkolnia az utánfutóval, azt az alábbiak szerint tegye:

1. Álljon meg a gépkocsival a parkolóhelyen.  
Fordítsa a kerekeket a padka felé (jobbra, ha lejtőn lefelé, balra, ha emelkedőn felfelé áll).
2. Kapcsoljon P (parkolás) állásba.
3. Használja a rögzítőféket, és állítsa le a gépkocsit.
4. Ékelje ki az utánfutó kerekeit a kerekek lejtő felé néző oldalán.
5. Indítsa be a gépkocsit, nyomja le a fékpedált, kapcsoljon üresbe, engedje ki a rögzítőféket, és lassan engedje fel a fékpedált, amíg az utánfutó kerekeinél lévő ékek felveszik a terhelést.
6. Ismét nyomja le a fékpedált, és húzza be a rögzítőféket.
7. Kapcsolja a sebességváltót P (parkolás) állásba, ha emelkedőn, illetve hátramenetbe (R), ha lejtőn lefelé parkol.
8. Állítsa le a gépkocsit, engedje fel a fékpedált, azonban hagyja, hogy a rögzítőfék is tartsa a gépkocsit.



### VIGYÁZAT

A súlyos vagy végzetes sérülések megelőzése érdekében:

- Ne szálljon ki a gépkocsiból, amíg nem húzta be erősen a rögzítőféket. Ha a motort járva hagyja, a gépkocsi váratlanul elindulhat. Ön és más személyek súlyos vagy halálos sérülést szenvedhetnek.
- Ne használja a gázpedált a gépkocsi emelkedőn való megtartására.

## **Elindulás a gépkocsival emelkedőn való parkolás után**

1. P (parkolás) állásban lévő sebességváltóval nyomja le és tartsa lenyomva a fékpedált, miközben:
  - Indítsa be a motort;
  - Kapcsoljon sebességfokozatba, és
  - Engedje ki a rögzítőféket.
2. Lassan engedje fel a fékpedált.
3. Lassan induljon el, amíg az utánfutó elmozdul az ékekről.
4. Álljon meg, és kérjen meg valakit az ékek felszedésére és elrakására.

## **Karbantartás utánfutó vontatása esetén**

A gépkocsi gyakrabban igényel karbantartást, ha rendszeresen utánfutót vontat. Fordítson különös figyelmet a következőkre: motorolaj, sebességváltó folyadék, tengelyek kenése és hűtőfolyadék. Egy másik lényeges elem a fékek állapotának gyakori ellenőrzése. Ha utánfutót vontat, ajánlott ezeknek a részeknek az elindulás előtti átvizsgálása. Ne feledkezzen meg az utánfutó és a vonóhorog karbantartásáról sem. Kövesse az utánfutóhoz mellékelt karbantartási ütemtervet, és rendszeres időközönként végezze el az ellenőrzést. Célszerű az ellenőrzést mindennap elindulás előtt végrehajtani. A legfontosabb, hogy a vonóhorog összes csavarja és anyacsavarja megfelelően meg legyen húzva.

## **MEGJEGYZÉS**

**A gépkocsi károsodásának elkerülése érdekében:**

- **Az utánfutó vontatása közben fellépő magasabb terhelés miatt meleg napokon vagy emelkedőn felfelé haladva túlmelegedés következhet be.**  
Ha a hőmérséklet-kijelző műszer túlmelegedést jelez, kapcsolja ki a légkondicionálót, álljon meg gépkocsijával egy biztonságos helyen, és hagyja a motort lehűlni.
- **Ne állítsa le a motort, amíg a hőmérséklet-kijelző műszer túlmelegedést jelez.**  
(Járassa alapjáraton a motort a motor lehűléséhez.)
- **Vontatáskor gyakrabban ellenőrizze a sebességváltó folyadékot.**

### A GÉPKOCSI TÖMEGE

A vezetőajtó oszlopán két címke található, amelyeken a gépkocsi terhelhetősége van feltüntetve: a gumiabroncs és terhelési információs adattábla, valamint a jóváhagyási adattábla.

Mielőtt hozzáfogna a gépkocsiba való berakodáshoz, ismerje meg azokat a fogalmakat, amelyek meghatározzák a gépkocsi terhelhetőségét és tömegeloszlását. Ezeket az adatokat a gépkocsiban található adattábláról lehet leolvasni:

#### A saját tömeg alapértéke

Ez a tömeg tartalmazza a gépkocsi, a teli tartályban lévő üzemanyag és az összes széria felszerelés tömegét. Ebbe nem tartozik bele az utasok, a csomagok és az opcionális felszerelések tömege.

#### A gépkocsi saját tömege

Ez a márkakereskedéstől átvett új gépkocsi átadáskori tömege, amikor az már felszerelt a kívánság szerinti tartozékokkal.

#### Terhelhetőség

Ez az adat a gépkocsi által szállítható személyek és csomagok, valamint az opcionális tartozékok tömegét jelenti.

#### Tengelyterhelés (GAW)

Ez az a teljes tömeg, amely az első és a hátsó tengelyekre nehezedik, beleértve a gépkocsi saját tömegét, valamint a szállított személyek és csomagok tömegét.

#### Maximálisan engedélyezett tengelyterhelés (GAWR)

Ez a maximális megengedett tömeg, amellyel az egyes (első vagy hátsó) tengelyek terhelhetők. Ezeket az adatokat a gépkocsi adattáblája is tartalmazza. Az egyes tengelyekre jutó teljes terhelés a vonatkozó határértéket soha nem lépheti túl.

#### A gépkocsi össztömege (GVW)

Ez a tömeg a következők összegéből adódik: a gépkocsi menetkész tömege, az utasok tömege és a csomagok tömege.

#### A gépkocsi műszakilag megengedett össztömege (GVWR)

Ez az adat a teljes terhelésű gépkocsi maximális megengedett tömege (opcionális felszerelések, tartozékok, utasok, csomagok tömegével együtt). A műszakilag megengedett maximális tömeg adatot a vezető oldali ajtóoszlopon lévő gépkocsi adattábláról lehet leolvasni.

### Túlterhelés



#### VIGYÁZAT

**A maximális megengedett tengelyterhelés (GAWR) és a műszakilag megengedett maximális össztömeg (GVWR) értékeket a gépkocsi adattáblájáról lehet leolvasni. Ha a gépkocsit bármilyen módon túlterheli, és ezen értékeket túllépi, az balesethez vagy a gépkocsi károsodásához vezethet. Önnek ki kell számítanania a terhelést a csomagok (és az utasok) tömegének megméréseivel, mielőtt a gépkocsiba helyezi azokat. Ügyeljen arra, hogy ne terhelje túl a gépkocsit.**

# 7. Vezetőt segítő rendszer

## Biztonságos vezetés

Frontális ütközés megelőzését segítő (FCA) rendszer (kombinált érzékelő) .....	7-2
Sávelhagyást megelőző rendszer (LKA).....	7-17
Holttérben ütközés megelőzését segítő rendszer (Blind-Spot Collision-Avoidance Assist - BCA).....	7-24
Biztonságos kiszállásra figyelmeztetés (SEW).....	7-37
Sebességhatárt ellenőrző manuális rendszer (MSLA).....	7-43
Sebességhatárra figyelmeztető intelligens rendszer (ISLA) .....	7-46
A vezető éberségének csökkenésére figyelmeztető rendszer (DAW).....	7-51
Holtterfigyelő képernyő (BVM).....	7-57

## Vezetési kényelem

Sebességtartó automatika (CC) .....	7-59
Intelligens sebességtartó automatika (SCC) .....	7-63
Navigáción alapuló intelligens sebességtartó automatika (NSCC).....	7-79
Sávtartást segítő rendszer (LFA).....	7-86
Vezetési segítség autópályán (HDA) .....	7-90

## Biztonságos parkolás

Tolatókamera képernyő (RVM).....	7-96
Körpanoráma képernyő (SVM) .....	7-100
Hátsó keresztirányú forgalom miatti ütközés megelőzését segítő (RCCA) rendszer .....	7-106
Hátramenetben történő parkolás közben a távolságra figyelmeztető rendszer (PDW).....	7-116
Parkolás közben előre-/hátramenetben a távolságra figyelmeztető rendszer (PDW).....	7-119
Távírányítású parkolást segítő intelligens rendszer (RSPA) .....	7-124

Megfelelőségi nyilatkozat.....	7-137
--------------------------------	-------

Az infotainment rendszer szoftverfrissítés miatt a vezetőt segítő rendszer egyes funkcióinak leírása eltérhet a használati útmutatóban foglaltaktól. Ebben az esetben a frissítésekkel kapcsolatos részletes információkért olvassa be a infotainment rendszer kezelési útmutatójában található QR-kódot.

## FRONTÁLIS ÜTKÖZÉS MEGELŐZÉSÉT SEGÍTŐ (FCA) RENDSZER (KOMBINÁLT TÍPUSÚ ÉRZÉKELŐ) (EGYES

### Alap funkció

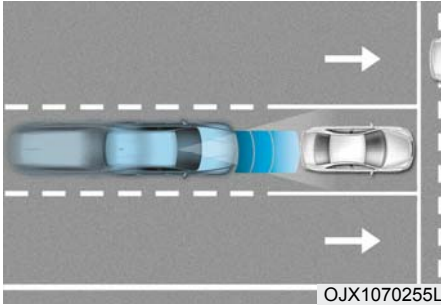

A frontális ütközés megelőzését segítő rendszert úgy tervezték, hogy képes legyen az elöl haladó gépkocsi észlelésére és megfigyelésére, illetve segítse az úton lévő gyalogos vagy kerékpáros észlelését. Figyelmeztető üzenettel és hangjelzéssel hívja fel a vezető figyelmét egy hamarosan bekövetkező ütközésre, és szükség esetén működteti a vészfékezési funkciót.

### Útkereszteződésben kanyarodási funkció (egyes változatoknál)

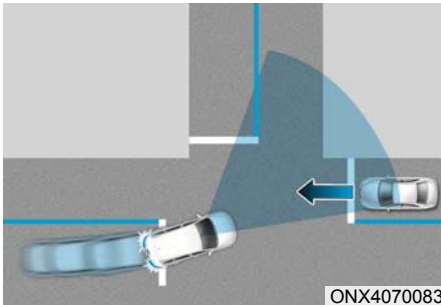

Az útkereszteződésben kanyarodási funkció a vészfékezési funkció működtetésével segít elkerülni egy szomszédos sávban szemből érkező járművel történő ütközést, amikor bekapcsolt irányjelzők mellett egy útkereszteződésben balra kanyarodik.

### Észlelést végző érzékelő

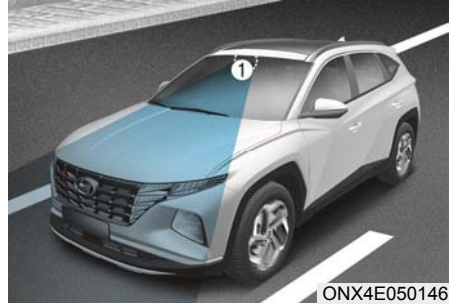

- [1]: Előrefelé néző kamera
- [2]: Első radar

A fenti ábrán látható, hogy pontosan hol helyezkednek el az érzékelők.



## FIGYELEM

Az észlelést végző érzékelő optimális teljesítményének fenntartása érdekében tartsa be a következő óvintézkedéseket:

- Soha ne szerelje szét, illetve ne tegye ki semmilyen erős ütésnek az észlelést végző érzékelőt vagy az érzékelő egységet.
- Az észlelést végző érzékelők cseréje, illetve javítása esetén azt tanácsoljuk, hogy vizsgálta át a gépkocsit egy hivatalos HYUNDAI márkaszervizben.
- Soha ne helyezzen semmilyen tartozékot vagy matricát a szélvédőre, illetve ne színezza a szélvédőt.
- Fokozottan ügyeljen arra, hogy az előre felé néző kamera száraz maradjon.
- Soha ne helyezzen a műszerfalra olyan tárgyakat, mint például fehér papírlapokat, tükröt stb., amelyek visszaverik a fényt. Bármilyen fényvisszaverődés megakadályozhatja a rendszer megfelelő működését.
- Ne helyezzen rendszámtáblakeretet vagy tárgyakat, mint például matricát, fóliát vagy lökhárító védőrácsot az első radar burkolatának közelébe.
- Mindig tartsa tisztán, szennyeződéstől és portól mentesen az első radart és annak burkolatát.

A gépkocsi mosásához kizárólag puha törlőkendőt használjon. Ne irányítsa a magasnyomású vízugarat közvetlenül az érzékelőre vagy az érzékelő burkolatára.

- Ha sürgősen erőt fejtenek ki a radarra vagy a radar környezetére, annak ellenére, hogy a műszercsoportban nem jelenik meg a figyelmeztető üzenet, előfordulhat, hogy a frontális ütközés megelőzését segítő rendszer nem működik megfelelően. Azt tanácsoljuk, hogy vizsgálta át a gépkocsit egy hivatalos HYUNDAI márkaszervizben.
- Kizárólag eredeti HYUNDAI alkatrészeket használjon egy sérült első radarburkolat javításához vagy cseréjéhez. Ne fényezze le az első radarburkolatát.



### A rendszer beállításai

#### A rendszer beállítási funkciói



#### Forward safety [Előre irányuló biztonság]

A Settings [Beállítások] menüben járó motornál tudja be-, illetve kikapcsolni a Driver Assistance [Vezető segítése] → Forward Safety [Előre irányuló biztonság] opciót, majd beállítani, hogy az egyes funkciók közül melyiket szeretné használni.

- Ha az Active Assist [Aktív segítség] opció került kiválasztásra, a rendszer egy figyelmeztető üzenetet és egy hangjelzést bocsát ki, továbbá a kormánykerék vibrálni kezd az ütközés kockázati szintjeinek függvényében. A fékezést segítő funkció az ütközés kockázatának függvényében lép működésbe.
- Ha a Warning Only [Csak figyelmeztetés] opció került kiválasztásra, a rendszer egy figyelmeztető üzenetet és egy hangjelzést bocsát ki, továbbá a kormánykerék vibrálni kezd az ütközés kockázati szintjeinek függvényében. A fékberendezésen nem történik beavatkozás.
- Ha az Off [Kikapcsolva] opciót választja ki, a rendszer kikapcsol. A műszer-csoportban lévő  figyelmeztető lámpa felgyullad.

A vezető a Settings [Beállítások] menüben tudja ellenőrizni a frontális ütközés megelőzését segítő rendszer be-, illetve kikapcsolt állapotát. Ha a  figyelmeztető lámpa továbbra is égve marad, amikor a rendszer bekapcsolt állapotú, azt tanácsoljuk, hogy vizsgálta át a gépkocsit egy hivatalos HYUNDAI márkaszervizben.

#### VIGYÁZAT

A motor újraindításakor a frontális ütközés megelőzését segítő rendszer mindig be fog kapcsolni. Mindazonáltal, ha a motor újraindítása után az Off [Kikapcsolva] opció került kiválasztásra, a vezetőnek mindig figyelnie kell a környezetére, és fokozott óvatossággal kell vezetnie.

#### FIGYELEM

- Ha a Warning Only [Csak figyelmeztetés] opció került kiválasztásra, a fékberendezésen nem történik beavatkozás.
- Az előre irányuló biztonság beállítási magukban foglalják az alap és az útkeresztződésben kanyarodási funkciókat (egyes változatoknál).
- A kormánykerék vibrálása be- vagy kikapcsolható. A Settings [Beállítások] menüben tudja be-, illetve kikapcsolni a Driver assistance [Vezető segítése] → Haptic Warning [Érezhető jelzés] opciót (egyes változatoknál).

#### Információ

A frontális ütközés megelőzését segítő rendszer kikapcsol, ha az ESC rendszert az ESC OFF gomb 3 másodperc-nél hosszabb ideig történő megnyomásával kikapcsolják. A műszer-csoportban lévő  figyelmeztető lámpa felgyullad.



### Warning timing [Figyelmeztetés időzítése]

Járó motornál a Settings [Beállítások] menüpontban kiválaszthatja a frontális ütközés megelőzését segítő rendszer általi figyelmeztetés megkezdésének időpontját, ehhez a Driver Assistance [Vezetési segítség] → Warning timing [Figyelmeztetés időzítése] menüpontokat kell kiválasztania.

Az új gépkocsi gyári állapotban történő első átadásakor a figyelmeztetés időzítése a Normal [Normál] opcióra van állítva. Ha módosítja a figyelmeztetés időzítését, más vezetést segítő rendszerek figyelmeztetésének időzítése is módosulhat.

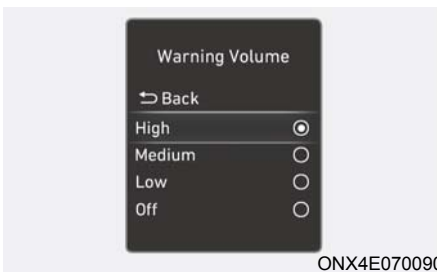

### Warning volume [Figyelmeztetés hangereje]

Járó motornál a Settings [Beállítások] menüben válassza ki a Driver Assistance [Vezetési segítség], majd a Warning Volume [Figyelmeztetés hangereje] menüpontokat a frontális ütközés megelőzését segítő rendszer figyelmeztető hangerejének módosításához. Ekkor a High/Medium/Low [Magas/közepes/alacsony] vagy Off [Ki] opciók közül választhat.

Azonban az Off [Ki] opció kiválasztásakor a rendszer figyelmeztetési hangereje nem némul el teljesen, hanem csak nagyon alacsony hangerejű lesz.

Ha módosítja a figyelmeztetés hangerejét, más vezetést segítő rendszerek figyelmeztetésének hangereje is módosulhat.



### FIGYELEM

- **A figyelmeztetés időzítésének és a figyelmeztetés hangerejének beállítása érvényes a frontális ütközés megelőzését segítő rendszer összes funkciójára.**
- **Ha az elől haladó gépkocsi hirtelen áll meg, a Normal [Normál] opció kiválasztása ellenére előfordulhat, hogy a figyelmeztetés megkezdésének időpontja nem tűnik elég későinek.**
- **A figyelmeztetés időzítésének Late [Késői] opcióját gyér forgalomban és alacsony haladási sebességnél válassza.**



### Információ

**A figyelmeztetés időzítésének és a figyelmeztetés hangerejének beállítása a motor újraindítása után is megtartja az utoljára kiválasztott beállítást.**

### A rendszer működése

#### Alap funkció

A rendszer figyelmeztetése és a rendszer által végzett beavatkozás

A frontális ütközés megelőzését segítő rendszer alapvető funkciója a vezető figyelmeztetése és a gépkocsi ellenőrzése az ütközési szint függvényében: Collision Warning [Ütközésre figyelmeztetés], Emergency Braking [Vészfékezés] és Stopping vehicle and ending brake control [A gépkocsi megállítása és a fékerőszabályozás befejezése].



#### Collision warning [Ütközésre figyelmeztetés]

- A vezető figyelmeztetése érdekében a Collision warning [Ütközésre figyelmeztetés] figyelmeztető üzenet jelenik meg a műszercsoportban, megszólal egy figyelmeztető hangjelzés, és a kormánykerék vibrálni kezd (egy-egy változatoknál).
- Ha a rendszer egy elől lévő gépkocsit észlel, akkor fog működésbe lépni, ha az Ön gépkocsijának sebessége körülbelül 10 km/h és 180 km/h között van.
- Ha a rendszer egy elől lévő gyalogost vagy kerékpárost ismer fel, akkor fog működésbe lépni, ha az Ön gépkocsijának sebessége körülbelül 10 km/h és 85 km/h között van.
- Ha az Active Assist [Aktív segítség] opció került kiválasztásra, akkor a fékberendezésen végzett beavatkozásra kerülhet sor.



#### Emergency braking [Vészfékezés]

- A műszercsoportban megjelenő Emergency Braking [Vészfékezés] figyelmeztető üzenet, egy figyelmeztető hangjelzés megszólalása és a kormánykerék vibrálása jelzi a vezetőnek, hogy vészfékezés következik (egy-egy változatoknál).
- Ha a rendszer egy elől lévő gépkocsit észlel, akkor fog működésbe lépni, ha az Ön gépkocsijának sebessége körülbelül 10 km/h és 75 km/h között van.
- Ha a rendszer egy elől lévő gyalogost vagy kerékpárost ismer fel, akkor fog működésbe lépni, ha az Ön gépkocsijának sebessége körülbelül 10 km/h és 65 km/h között van.
- Vészfékezési helyzetben a rendszer az elől lévő gépkocsival, gyalogossal vagy kerékpárossal történő ütközés elkerülése érdekében erős fékhatás létrehozásával avatkozik be a fékrendszeren.



ONX4E070003

### A gépkocsi megállítása és a fékerőszabályozás befejezése

- Ha a gépkocsi vészfékezés miatt áll meg, a Drive carefully [Vezessen óvatosan] figyelmeztető üzenet jelenik meg a műszercsoportban.

A biztonsága érdekében a vezetőnek haladéktalanul le kell nyomnia a fékpedált, és ellenőriznie kell a környezetet.

- Miután a gépkocsit vészfékezés állította meg, a fékerőszabályozása körülbelül 2 másodperc elteltével befejeződik.

### Útkereszteződésben kanyarodási funkció (egyves változatoknál)

A rendszer figyelmeztetése és a rendszer által végzett beavatkozás

Az útkereszteződésben kanyarodási funkció feladata a vezető figyelmeztetése és a gépkocsi ellenőrzése az ütközési szint függvényében: Collision Warning [Ütközésre figyelmeztetés], Emergency Braking [Vészfékezés] és Stopping vehicle and ending brake control [A gépkocsi megállítása és a fékerőszabályozás befejezése].



### Collision Warning [Ütközésre figyelmeztetés]

- A vezető figyelmeztetése érdekében a Collision warning [Ütközésre figyelmeztetés] figyelmeztető üzenet jelenik meg a műszercsoportban, megszólal egy figyelmeztető hangjelzés, és a kormánykerék vibrálni kezd (egyves változatoknál).
- A rendszer akkor fog működésbe lépni, ha az Ön gépkocsijának sebessége körülbelül 10 km/h és 30 km/h között van, és a szemből érkező jármű sebessége körülbelül 30 km/h és 70 km/h között van.
- Ha az Active Assist [Aktív segítség] opció került kiválasztásra, akkor a fékbeavatkozáson végzett beavatkozásra kerülhet sor.

### ■ Balkormányos



ONX4E070007

### ■ Jobbkormányos

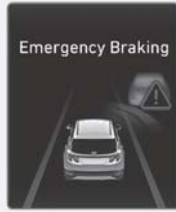

ONX4E070089

### Emergency Braking [Vészfékezés]

- A műszercsoportban megjelenő Emergency Braking [Vészfékezés] figyelmeztető üzenet, egy figyelmeztető hangjelzés megszólalása és a kormánykerék vibrálása jelzi a vezetőknek, hogy vészfékezés következik (egyes változatoknál).
- A rendszer akkor fog működésbe lépni, ha az Ön gépkocsijának sebessége körülbelül 10 km/h és 30 km/h között van, és a szemből érkező jármű sebessége körülbelül 30 km/h és 70 km/h között van.
- Vészfékezési helyzetben a rendszer a szemből érkező gépkocsival történő ütközés elkerülése érdekében erős fékhatás létrehozásával avatkozik be a fékrendszeren.

### Információ

Bal oldali vezetőülés esetén az útkezesztződésben kanyarodási funkció csak akkor lép működésbe, ha a vezető balra kanyarodik. Jobb oldali vezetőülés esetén a funkció csak akkor lép működésbe, ha a vezető jobbra kanyarodik.



ONX4E070003

### A gépkocsi megállítása és a fékerőszabályozás befejezése

- Ha a gépkocsi vészfékezés miatt áll meg, a Drive carefully [Vezessen óvatosan] figyelmeztető üzenet jelenik meg a műszercsoportban.  
A biztonsága érdekében a vezetőknek haladéktalanul le kell nyomnia a fékpedált, és ellenőriznie kell a környezetet.
- Miután a gépkocsit vészfékezés állította meg, a fékerőszabályozása körülbelül 2 másodperc elteltével befejeződik.



## VIGYÁZAT

A frontális ütközés megelőzését segítő rendszer használatakor tartsa be a következő óvintézkedéseket:

- A biztonsága érdekében a Settings [Beállítások] menüpontot akkor módosítsa, miután egy biztonságos helyen leparkolt a gépkocsival.
- Ha az Active Assist [Aktív segítség] vagy a Warning Only [Csak figyelmeztetés] opció van kiválasztva, a frontális ütközés megelőzését segítő rendszer automatikusan kikapcsol, amikor az ESC rendszert az ESC OFF gomb 3 másodpercnél hosszabb ideig történő megnyomásával kikapcsolják. Ilyen esetben nem lehet a rendszert a Settings [Beállítások] menüben beállítani, és a műszer-csoportban felgyullad a  figyelmeztető lámpa, ami normális jelenség. A frontális ütközés megelőzését segítő rendszer megőrzi a legutolsó beállítását, ha az ESC rendszert az ESC OFF gomb megnyomásával bekapcsolják.
- A frontális ütközés megelőzését segítő rendszer nem működik minden helyzetben, és nem tud elkerülni minden ütközést.
- A vezető felelőssége a gépkocsi felletti ellenőrzés fenntartása. Ne hagyatkozzon kizárólag a frontális ütközés megelőzését segítő rendszerre. Mindig tartson biztonságos féktávolságot, és szükség esetén nyomja le a fékpedált a gépkocsi sebességének csökkentése vagy a gépkocsi megállítása érdekében.
- Szándékosan soha ne tesztelje a frontális ütközés megelőzését segítő rendszer működését embereken, állatokon, tárgyakon stb., mert az súlyos vagy halálos sérülésekhez vezethet.

- Előfordulhat, hogy a frontális ütközés megelőzését segítő rendszer nem működik, ha a vezető az ütközés elkerülése érdekében lenyomja a fékpedált.
- Az út- és vezetési körülményektől függően előfordulhat, hogy a frontális ütközés megelőzését segítő rendszer későn figyelmezteti a vezetőt, vagy nem figyelmezteti a vezetőt.
- A frontális ütközés megelőzését segítő rendszer működése során a gépkocsi hirtelen megállhat, így a rögzítetlenül elhelyezett tárgyak az utasokra eshetnek. Mindig csatolja be a biztonsági övet, és rögzítse megfelelően a tárgyakat.
- Előfordulhat, hogy ha bármilyen másik rendszer figyelmeztető üzenete megjelenik, vagy annak figyelmeztető hangjelzése megszólal, a frontális ütközés megelőzését segítő rendszer figyelmeztető üzenete nem jelenik meg, és a figyelmeztető hangjelzése nem szólal meg.
- Előfordulhat, hogy zajos környezetben nem hallja meg a frontális ütközés megelőzését segítő rendszer figyelmeztető hangjelzését.
- Az útviszonyoktól és a környezettől függően előfordulhat, hogy a frontális ütközés megelőzését segítő rendszer kikapcsol vagy nem megfelelően működik, illetve szükségtelenül működésbe lép.

## VIGYÁZAT

- A gépkocsi alap fékberendezése még abban az esetben is normálisan fog működni, ha a frontális ütközés megelőzését segítő rendszerrel kapcsolatosan bármilyen rendellenesség jelentkezik.
- Vészfékezéskor a rendszer által végzett fékerő-szabályozás automatikusan megszakad, ha a vezető nagyon lenyomja a gázpedált, vagy a kormánykerék jelentős elforgatásával kormányozza a gépkocsit.

## FIGYELEM

- A frontális ütközés megelőzését segítő rendszer működési sebességtartománya az elől lévő gépkocsi vagy gyalogos és a környezet függvényében lecsökkenhet. A sebességtől függően előfordulhat, hogy a rendszer csak figyelmezteti a vezetőt, vagy a rendszer nem lép működésbe.
- A frontális ütközés megelőzését segítő rendszer bizonyos körülmények között a szemből érkező jármű állapotán, a vezetési irányon, a sebességen és a környezeten alapuló kockázati szint figyelembe vételével fog működésbe lépni.



## Információ

Egy hamarosan bekövetkező ütközés esetén a frontális ütközés megelőzését segítő rendszer beavatkozhat a fékrendszerbe, ha a vezető által létrehozott fékhatás nem elegendő.

## A rendszer rendellenes működése és korlátai

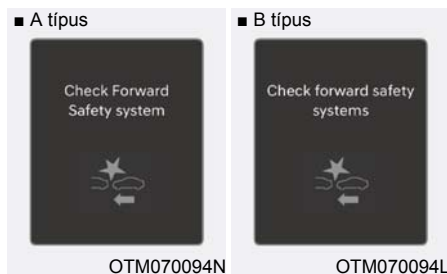
### A rendszer rendellenes működése





Ha a frontális ütközés megelőzését segítő rendszer nem működik megfelelően, a műszercsoportban megjelenik a „Check Forward Safety systems” [Ellenőrizze az előre irányuló biztonsági rendszereket] figyelmeztető üzenet, és felgyulladnak a  és  figyelmeztető lámpák. Azt tanácsoljuk, hogy vizsgálta át a rendszert egy hivatalos HYUNDAI márkaszervizben.

### A rendszer kikapcsolva



Ha a szélvédőnek azt a részét, ahová az előre felé néző kamerát szerelték vagy az első radar burkolatát vagy magát az érzékelőt idegen anyag, mint például hó vagy víz borítja, akkor csökkenhet az érzékelési teljesítmény, és ezért átmenetileg korlátozottan működhet vagy kikapcsolhat a frontális ütközés megelőzését segítő rendszer.

Ilyen esetben a műszercsoportban megjelenik a „Forward Safety system(s) disabled. Camera obscured” [Az előre irányuló biztonsági rendszer(ek) kikapcsoltak. A kamera kilátása korlátozott] vagy a „Forward Safety system(s) disabled. Radar blocked” [Az előre irányuló biztonsági rendszer(ek) kikapcsoltak. A radar eltakarva] figyelmeztető üzenet, és felgyulladnak a  és  figyelmeztető lámpák. A hó, eső vagy idegen anyag eltávolítása után a rendszer ismét normálisan fog működni.

Ha a rendszer az akadály (hó, eső vagy idegen anyag) eltávolítása után továbbra sem működik megfelelően, akkor azt tanácsoljuk, hogy ellenőriztesse a rendszert egy hivatalos HYUNDAI márkaszervízben.



## VIGYÁZAT

- **Annak ellenére, hogy a műszercsoportban nem jelenik meg a figyelmeztető üzenet, vagy nem gyullad fel a figyelmeztető lámpa, előfordulhat, hogy a frontális ütközés megelőzését segítő rendszer nem működik megfelelően.**
  - **Előfordulhat, hogy a frontális ütközés megelőzését segítő rendszer nem működik megfelelően olyan területen (például nyílt terepen), ahol a motor beindítása után semmilyen tárgy sem észlelhető.**
- A rendszer korlátai**
- A következő körülmények között előfordulhat, hogy a frontális ütközés megelőzését segítő rendszer nem megfelelően működik, vagy váratlanul működésbe lép:
- Az érzékelő vagy a környezet szennyezett vagy sérült.
  - Az előre felé néző kamera körül a hőmérséklet túl magas vagy túl alacsony.
  - A kamera lencséje színezett, fóliázott vagy bevonattal ellátott szélvédő miatt szennyeződött, az üveg sérülése, vagy az üvegre tapadt idegen anyag (mátca, rovar stb.) zavarja a kilátást.
  - A nedvességet nem távolították el, vagy az ráfagyott a szélvédőre.
  - A mosófolyadék permetezése folyamatos, vagy a szélvédőtörlő bekapcsolt állapotban van.
  - Erős esőben vagy havazásban vagy sűrű ködben vezetéskor.
  - Az előre felé néző kamera látómezejét elvakítja a napsugárzás.
  - Az utcai világítás vagy a szembejövő fényoszóróinak fénye visszatükröződik a vizes úttestről, például egy pocsolyáról.
  - Egy tárgyat helyeztek a műszerfalra.
  - A gépkocsiját vontatják.
  - A környezeti megvilágítás nagyon erős.
  - A környezet nagyon sötét, mint például egy alagútban stb.
  - A fényerő hirtelen megváltozik, például egy alagútba való behajtás vagy onnan történő kihajtás miatt.
  - A külső fényerő alacsony, és a fényoszórók nem világítanak vagy gyenge a fényük.
  - Gőzben, füstben vagy ködben való áthaladáskor.
  - A gépkocsinak, gyalogosnak vagy kerékpárosnak csak egy része észlelhető.
  - Az elöl haladó jármű egy busz, egy nehéz-tehergépjármű, egy szokatlan alakú rakományt szállító tehergépjármű, utánfutó stb.



- Az elől haladó gépkocsin nem kapcsolták be a hátsó lámpákat, a hátsó lámpák elhelyezkedése szabálytalan stb.
- A külső fényerő alacsony, és a hátsó lámpák nem világítanak vagy gyenge a fényük.
- Az elől lévő jármű hátsó része kicsi, vagy nem a megszokott módon látható, például a jármű felborult, a másik irányba kanyarodik, vagy a jármű oldala lát-szódik stb.
- Az elől lévő gépkocsi hasmagassága túl alacsony vagy túl magas.
- Egy jármű, egy gyalogos vagy egy kerékpáros hirtelen kerül a gépkocsi elé.
- Az első radar körül a lökhárítót ütés érte, megsérült, vagy az első radart elmozdították az eredeti helyzetéből.
- Az első radar körül a hőmérséklet túl magas vagy túl alacsony.
- A gépkocsi alagúton vagy acélhídon halad keresztül.
- Nagy kiterjedésű területeken közlekedés során, ahol kevés gépkocsi vagy épület található (például sivatagban, mezőkön, vidéki területen stb.).
- A gépkocsi fémet tartalmazó területek, mint például építkezések, vasúti pálya stb. közelében halad el.
- Egy közelben lévő tárgy, például egy védőkorlát, közeli gépkocsi stb. visszatükröződik az első radaron.
- Az elől lévő kerékpár olyan anyagból készült, illetve a kerékpáros olyan felszerelést visel, amely nem ver vissza az első radar jelét.
- Az elől lévő jármű észlelése későn történik.
- Az elől lévő járművet hirtelen egy akadály takarja el.
- Az elől lévő jármű hirtelen sávot vált, vagy hirtelen csökkenti a sebességét.
- Az elől lévő jármű szokatlan alakú.
- Az elől lévő jármű sebessége túl gyors vagy túl lassú.
- Az elől lévő jármű egy ütközés elkerülése érdekében az Ön gépkocsijával ellentétes irányba kormányoz.
- Ha elől halad egy jármű, és az Ön gépkocsija alacsony sebességgel vált sávot.
- Az elől lévő járművet hó borítja.
- Elhagyja a sávot, vagy visszatér a sávba.
- Bizonytalan vezetés.
- Ön körforgalomban halad, és az elől lévő jármű nem észlelhető.
- Ön folyamatosan körbehalad.
- Az elől lévő jármű szokatlan alakú.
- Az elől lévő jármű emelkedőn vagy lejtőn halad.
- A gyalogost vagy kerékpárost nem teljesen érzékeli a rendszer, ha például a gyalogos előrehajol, vagy nem teljesen kiegyenesedve halad.
- A gyalogos vagy kerékpáros olyan ruházatot vagy felszerelést visel, amely megnehezíti egy gyalogos vagy egy kerékpáros észlelését.

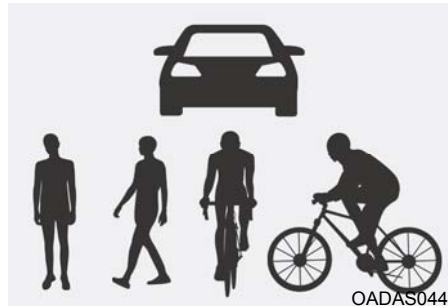

A fenti ábra azt mutatja, hogy milyen képet észlel az előre felé néző kamera járműként, gyalogosként vagy kerékpárosként.

- Az elől lévő gyalogos vagy kerékpáros nagyon gyorsan mozog.
- Az elől lévő gyalogos vagy kerékpáros alacsony, vagy alacsony testtartásban helyezkedik el.
- Az elől lévő gyalogos vagy kerékpáros csökkent mozgásképességű.

- Az elöl lévő gyalogos vagy kerékpáros útvonala metszi a gépkocsi a haladási irányát.
- A gyalogosok vagy kerékpárosok csoportot képeznek, vagy nagy tömeg van az úton.
- A gyalogos vagy kerékpáros olyan ruházatot visel, amely beleolvad a háttérbe, így megnehezíti a felismerést.
- Nehéz megkülönböztetni a gyalogost vagy a kerékpárost a környezet hasonló alakú szerkezeteitől.
- Ön egy gyalogos, kerékpáros, közlekedési tábla, szerkezet stb. mellett halad el egy kereszteződés közelében.
- Parkolóhelyen közlekedés során.
- Fizetőkapun, építési területen, földúton, részben szilárd burkolatú úton, egyenetlen felületű úton, bukkanókon, sebességcsökkentő küszöbön („fekvőrendőrön”) stb. való áthaladáskor.
- Emelkedőn, kanyargós úton stb. haladáskor.
- Fákkel vagy utcai világítással szegélyezett úton haladáskor.
- A kedvezőtlen útviszonyok a gépkocsi túlzott vibrálását okozzák vezetés közben.
- A gépkocsija magassága lecsökken vagy megnő a jelentős terhelés, a nem megfelelő gumiabroncs-légnyomás stb. miatt.
- Szűk, fákkal, magasra nőtt fűvel vagy bokrokkal sűrűn szegélyezett úton való haladáskor.
- Elektromágneses hullámok által keltett interferencia áll fenn, mint például olyan területen keresztülhaladáskor, ahol erős rádiósugárzás vagy elektromos zaj jelentkezik.



## VIGYÁZAT

- Vezetés kanyarban

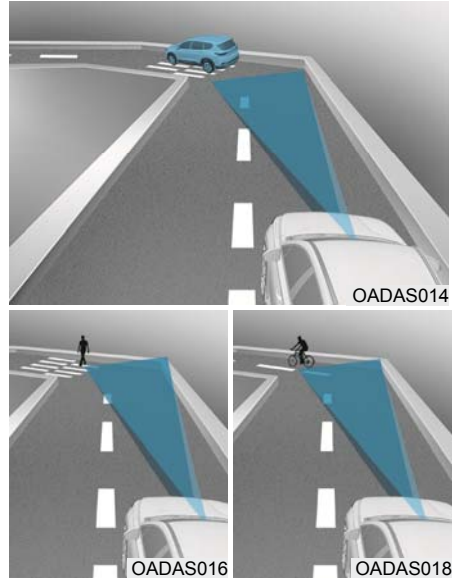

**Kanyargós úton vezetéskor előfordulhat, hogy az érzékelők teljesítményének leromlása miatt a frontális ütközés megelőzését segítő rendszer nem ismeri fel a többi gépjárművet, a gyalogosokat vagy a kerékpárosokat. Ez azt eredményezheti, hogy a figyelmeztetés vagy a fékezés annak ellenére elmarad, hogy szükség lenne rá.**

**Kanyargós úton vezetéskor mindig tartson biztonságos féktávolságot, és szükség esetén megfelelően kormányozza a gépkocsit, és nyomja le a fékpedált a biztonságos távolság megtartása és a gépkocsi sebességének csökkentése érdekében.**

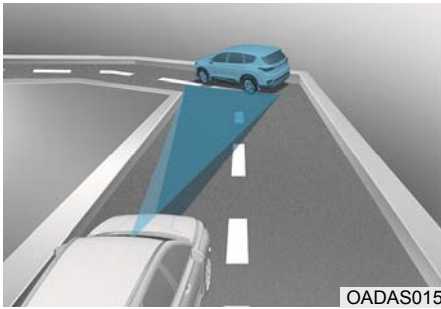

OADAS015



OADAS017



OADAS019

**Előfordulhat, hogy kanyargós úton vezetéskor a frontális ütközés megelőzését segítő (FCA) rendszer egy másik sávban vagy a sávon kívül lévő gépjárművet, gyalogost vagy kerékpárost ismer fel.**

Ilyen esetben a rendszer feleslegesen figyelmeztetheti a vezetőt és működtetheti a féket. Mindig ellenőrizze a gépkocsi körüli forgalmi körülményeket.

### • Vezetés bukkanón

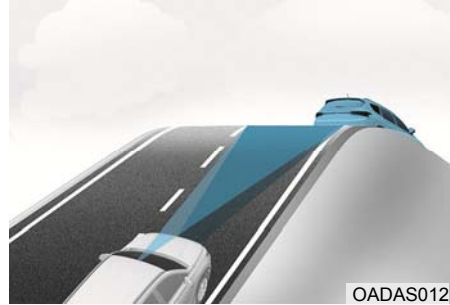

OADAS012



OADAS010

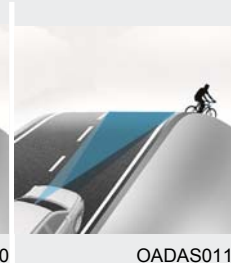

OADAS011

**Emelkedőn vagy lejtőn haladásakor előfordulhat, hogy az érzékelők teljesítményének leromlása miatt a frontális ütközés megelőzését segítő rendszer nem ismeri fel a többi gépjárművet, a gyalogosokat vagy a kerékpárosokat.**

Ez szükségtelen figyelmeztetést vagy fékezést okozhat, illetve a figyelmeztetés vagy fékezés annak ellenére elmaradhat, hogy szükség lenne rá.

Továbbá a gépkocsi sebessége gyorsan lecsökkenhet, ha hirtelen észlel egy elöl haladó gépkocsit, gyalogost vagy kerékpárost.

Mindig figyeljen az úttestre emelkedőn és lejtőn haladásakor, és szükség esetén a biztonságos féktávolság megtartása érdekében megfelelően kormányozza a gépkocsit, és nyomja le a fékpedált, csökkentve a gépkocsi sebességét.

• Sáv váltás



[A]: Az Ön gépkocsija  
[B]: Sávot váltó gépkocsi

Ha a szomszédos sávból egy gépkocsi belép az Ön sávjába, előfordulhat, hogy az érzékelő csak akkor ismeri fel, amikor az az érzékelő érzékelési tartományába ér. Előfordulhat, hogy a frontális ütközés megelőzését segítő rendszer nem azonnal észleli a gépkocsit, ha a gépkocsi hirtelen vált sávot. Ilyen esetben mindig tartson biztonságos féktávolságot, és szükség esetén megfelelően kormányozza a gépkocsit, és nyomja le a fékpedált a biztonságos távolság megtartása és a gépkocsi sebességének csökkentése érdekében.

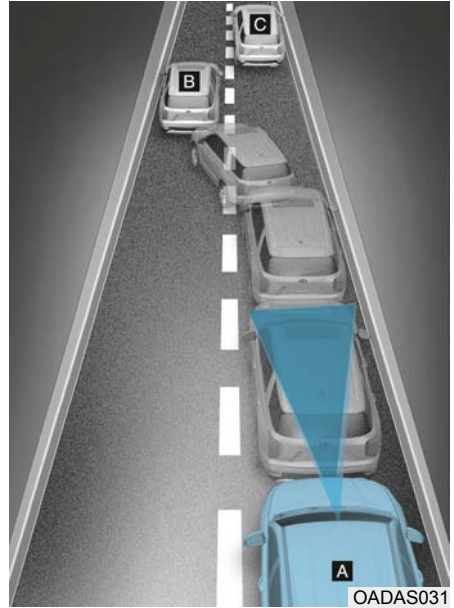

[A]: Az Ön gépkocsija  
[B]: Sávot váltó gépkocsi  
[C]: Ugyanabban a sávban haladó gépkocsi

Ha egy Ön előtt lévő gépkocsi elhagyja a forgalmi sávot, előfordulhat, hogy a frontális ütközés megelőzését segítő rendszer nem azonnal észleli az akkor Ön előtt lévő másik gépkocsit. Ilyen esetben mindig tartson biztonságos féktávolságot, és szükség esetén megfelelően kormányozza a gépkocsit, és nyomja le a fékpedált a biztonságos távolság megtartása és a gépkocsi sebességének csökkentése érdekében.

### • Jármű észlelése

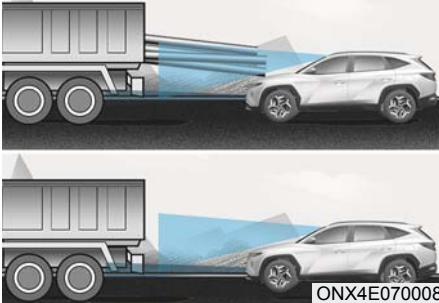

Különös figyelemmel járjon el, ha az Ön előtt haladó járműnek hátrafelé túlnyúló rakománya van, vagy az elől haladó jármű felépítménye magasan a talaj fölött van. Előfordulhat, hogy a frontális ütközés megelőzését segítő (FCA) rendszer nem észleli a gépkocsiról túlnyúló rakományt. Ilyen körülmények között a vezető mindig tartson biztonságos féktávolságot a leghátsó tárgytól, és szükség esetén megfelelően kormányozza a gépkocsit, és nyomja le a fékpedált a biztonságos távolság megtartása és a gépkocsi sebességének csökkentése érdekében.

### VIGYÁZAT

- Utánfutó vagy egy másik jármű vontatása esetén azt tanácsoljuk, hogy biztonsági okokból kapcsolja ki a frontális ütközés megelőzését segítő rendszert.
- Előfordulhat, hogy a frontális ütközés megelőzését segítő rendszer akkor is működik, ha gépjárműhöz, gyalogoshoz vagy kerékpárhoz hasonló formájú vagy tulajdonságú tárgyat észlel.
- A frontális ütközés megelőzését segítő rendszer nem észlel kerékpárokat, motorkerékpárokat vagy kisebb kerekes tárgyakat, mint például kerekes bőröndöket, bevásárlókocsikat vagy babakocsikat.
- Előfordulhat, hogy a frontális ütközés megelőzését segítő rendszer nem megfelelően működik erős elektromágneses hullámok általi zavarás esetén.
- Előfordulhat, hogy a frontális ütközés megelőzését segítő rendszer nem működik a gépkocsi beindítását vagy az előre felé néző kamera alapbeállítását követő 15 másodpercben.

## SÁVELHAGYÁST MEGELŐZŐ RENDSZER (LANE KEEPING ASSIST SYSTEM - LKAS) (EGYES VÁLTOZATOKNÁL)

A sávelhagyást megelőző rendszert úgy tervezték, hogy egy bizonyos sebesség feletti vezetés során segítse a sávelválasztó jelek (vagy az útpadkák) felismerését. A rendszer figyelmezteti a vezetőt, amikor a gépkocsi az irányjelzők használata nélkül hagyja el a sávot, vagy automatikusan segít a kormányzásban, hogy segítse a gépkocsi sávelhagyásának megelőzését.

### Észlelést végző érzékelő

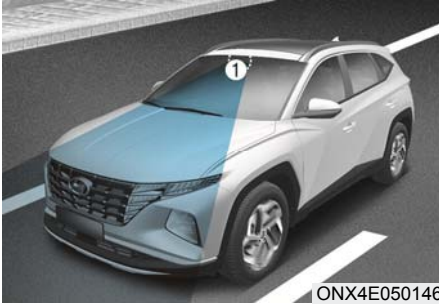

[1]: Előrefelé néző kamera

Az előrefelé néző kamera egy olyan érzékelő, amely a sávelválasztó jeleket (vagy az útpadkákat) észleli.

A fenti ábrán látható, hogy pontosan hol helyezkedik el az érzékelő.



### FIGYELEM

Az előrefelé néző kamerára vonatkozó elővigyázatossági előírások a 7. fejezet „Frontális ütközés megelőzését segítő rendszer (FCA)” című részében található.

### A rendszer beállításai

#### A rendszer beállítási funkciói



#### Lane safety [Biztonságos sávtartás]

A Settings [Beállítások] menüben járó motornál tudja be-, illetve kikapcsolni a Driver Assistance [Vezető segítése] → Lane Safety [Biztonságos sávtartás] opciót, majd beállítani, hogy az egyes funkciók közül melyiket szeretné használni.

- Ha az Assist [Segítség] opció került kiválasztásra, sávelhagyás észlelésekor a rendszer automatikus kormányzással segíti a vezetőt a sávelhagyás megelőzésében.
- Ha a Warning Only [Csak figyelmeztetés] opció került kiválasztásra, sávelhagyás észlelésekor a rendszer egy hangjelzéssel és a kormánykerék vibrálásával (egyes változatoknál) figyelmezteti a vezetőt. A vezetőnek kell kormányoznia a gépkocsit.
- Ha az Off [Kikapcsolva] opciót választja ki, a rendszer kikapcsol. A műszer-csoportban lévő  visszajelző lámpa kialszik.

## VIGYÁZAT

- Ha a Warning Only [Csak figyelmeztetés] opció került kiválasztásra, a kormánykeréken nem történik beavatkozás.
- A sávelhagyást megelőző rendszer nem kezeli a kormánykereket, amikor a gépkocsi a sáv közepén halad.
- A vezetőnek mindig figyelnie kell a környezetére, és kormányoznia kell a gépkocsit, ha az Off [Kikapcsolva] opció került kiválasztásra.

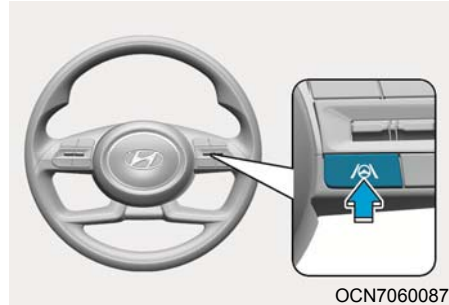

A rendszer be-/kikapcsolása (a sávon belül maradási segítő funkció gombja)

A sávelhagyást megelőző rendszer bekapcsolásához járó motornál nyomja meg és tartsa megnyomva a sávtartást segítő rendszer kormánykeréken lévő gombját. A műszer csoportban lévő fehér színű  figyelmeztető lámpa felgyullad.

A rendszer kikapcsolásához ismét nyomja meg és tartsa megnyomva a gombot.

## FIGYELEM

Ha rövid ideig nyomja meg a sávon belül maradási segítő funkció gombját, akkor a sávtartást segítő rendszer kapcsol be, majd kapcsol ki.





ONX4E070090

### Warning volume [Figyelmeztetés hangereje]

Amikor a motorindító/-leállító gomb ON állásban van, a Settings [Beállítások] menüben válassza ki a Driver Assistance [Vezetési segítség], majd a Warning Volume [Figyelmeztetés hangereje] menüpontokat a sávelhagyást megelőző rendszer hangerejének változtatásához. Ekkor a High/Medium/Low vagy Off [Magas/közepes/alacsony/ki] opciók közül választhat.

Azonban a Hands-off [Kezei nincsenek a kormánykeréken] figyelmeztetés hangereje még az Off [Ki] opció kiválasztásakor sem némul el. Továbbá a kormánykerék-vibrációs funkció (egyes változatoknál) az Off [Ki] opció kiválasztása esetén is bekapcsolt állapotú marad.

Ha módosítja a figyelmeztetés hangerejét, más vezetést segítő rendszerek figyelmeztetésének hangereje is módosulhat.

## A rendszer működése

### A rendszer figyelmeztetése és a rendszer által végzett beavatkozás

A sávtartást segítő rendszer a sávelhagyásra figyelmeztető rendszerrel együttműködésben figyelmezteti a vezetőt és tartja ellenőrzés alatt a gépkocsit.

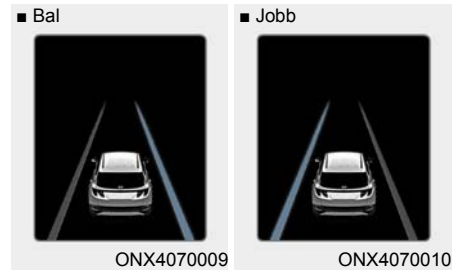

### Lane Departure Warning [Sávelhagyásra figyelmeztetés]

- Ha a gépkocsi elhagyni készül az eléje vetített sávot, a vezető figyelmeztetése érdekében a műszercsoportban villog a zöld  visszajelző lámpa, a sávelváltó vonal attól függően fog villogni a műszercsoportban, hogy melyik irányba hagyja el a sávot a gépkocsi, továbbá egy hangjelzés is megszólal. Továbbá a kormánykerék vibrálni fog (egyes változatoknál)
- A rendszer akkor fog működésbe lépni, ha az Ön gépkocsijának sebessége körülbelül 60 km/h és 200 km/h között van.



### Lane Keeping Assist [Sávelhagyást megelőző rendszer]

- A műszercsoportban villogó zöld  visszajelző lámpa figyelmezteti a vezetőt, ha a gépkocsi elhagyni készül az eléje vetített sávot, és a rendszer a kormánykeréken korrigálást végez, hogy a sávon belül tartsa a gépkocsit.
- A rendszer akkor fog működésbe lépni, ha az Ön gépkocsijának sebessége körülbelül 60 km/h és 200 km/h között van.

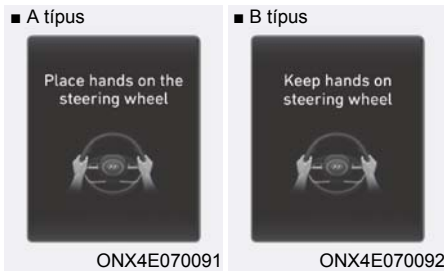

### Hands-off [Kezei nincsenek a kormánykeréken] figyelmeztetés

Ha a vezető több másodpercre elengedi a kormánykereket, a műszercsoportban megjelenik a „Place hands on the steering wheel” [Helyezze a kezeit a kormánykerékre] (vagy „Keep hands on the steering wheel” [Tartsa a kezeit a kormánykeréken]) figyelmeztető üzenet, és több fokozatban megszólal egy figyelmeztető hangjelzés.

### VIGYÁZAT

- Előfordulhat, hogy nem történik beavatkozás a kormánykeréken, ha azt nagyon erősen fogják, vagy a kormánykereket egy bizonyos szöget meghaladó mértékben fordították el.
- A sávelhagyást megelőző rendszer nem mindig működik. A vezető felelőssége a gépkocsi biztonságos kormányzása és a gépkocsi sávon belül tartása.
- A „Hands-off” [A kezei nincsenek a kormánykeréken] figyelmeztető üzenet az útviszonyoktól függően késve jelenhet meg. Menet közben mindig tartsa a kezeit a kormánykeréken.
- Ha a vezető túl finoman tartja a kormánykereket, előfordulhat, hogy megjelenik a „Hands-off” [A kezei nincsenek a kormánykeréken] figyelmeztető üzenet, mert a rendszer úgy érzékelheti, hogy a vezető kezei nincsenek a kormánykeréken.
- Ha bármilyen tárgyat rögzít a kormánykerékre, előfordulhat, hogy a „Hands-off” [A kezei nincsenek a kormánykeréken] figyelmeztetés nem működik megfelelően.

## **i** Információ

- A beállításokat megváltoztathatja a műszercsoport User Settings [Felhasználói beállítások] vagy az információs-szórakoztató rendszer Vehicle Settings [Gépkocsi beállítások] menüjében (attól függően, hogy gépkocsija melyik opcióval rendelkezik). További részletekért tanulmányozza a 4. fejezetben a User Settings [Felhasználói beállítások] című részt vagy az információs-szórakoztató rendszer külön elérhető kezelési útmutatójában a Vehicle Settings [Gépkocsi beállítások] című részt.
- Ha sávlépcső jelek (vagy az útpadkák) észlelhetők, a műszercsoportban a sávlépcső vonalak szürkéről fehér színűre váltanak át, és felgyullad a zöld  visszajelző lámpa.



- Annak ellenére, hogy a sávlépcső megelőző rendszer segíti a kormányzást, a vezető kezelheti a kormánykezelőket.
- A kormánykerék nehezebben vagy könnyebben forgathatónak tűnhet, amikor a sávlépcső megelőző rendszer a kormánykeréken beavatkozást végez.

## A rendszer rendellenes működése és korlátai

### A rendszer rendellenes működése



Ha a sávlépcső megelőző rendszer nem működik megfelelően, a műszercsoportban megjelenik a „Check Lane Keeping Assist (LKA) system” [Ellenőrizze a sávlépcső megelőző rendszert (LKA)] (vagy a „Check LKA (Lane Keeping Assist) system” [Ellenőrizze az LKA (sávlépcső megelőző) rendszert]) figyelmeztető üzenet, és felgyullad a sárga színű  figyelmeztető lámpa. Ha ezt tapasztalja, akkor azt tanácsoljuk, hogy vizsgáltsa át a rendszert egy hivatalos HYUNDAI márkaszervizben.

### **A rendszer korlátai**

A következő körülmények között előfordulhat, hogy a sávelhagyást megelőző rendszer nem megfelelően működik, vagy váratlanul működésbe lép:

- A sávelválasztó jel szennyezett vagy nehezen lehet megkülönböztetni, mert:
  - Az útburkolati jeleket (vagy az útpadkát) eső, hó, szennyeződés, olaj stb. borítja.
  - Az útburkolati jel (vagy az útpadka) színe nehezen különböztethető meg az úttesttől.
  - A sávelválasztó vonalak vagy jelek (vagy útpadkák) közelében útburkolati jelek (vagy útpadkák) vannak, amelyek hasonlítanak a sávelválasztó jelekre (vagy az útpadkára).
  - Az útburkolati jel (vagy az útpadka) elmosódott vagy sérült.
  - A középső elválasztó korlát, fák, védőkorlát, zajfogó falak stb. árnyéka a sávelválasztó jelre (vagy az útpadkára) esik.

- Több mint két útburkolati jel (vagy útpadka) van az úton.
- A sávok száma nő vagy csökken, illetve az útburkolati jelek (vagy útpadkák) keresztezik egymást.
- A sávelválasztó jelek (vagy az útpadkák) bonyolultak, vagy a sávelválasztó vonalakat épített szerkezetek helyettesítik, például építési területen.
- Egyéb útburkolati jelek vannak: például cikcakkban elhelyezkedő vonalak, gyalogátkelő jelzései vagy felfestett közlekedési táblák, útjelzések.
- A sávelválasztó vonal hirtelen eltűnik, például útkereszteződésben.
- A sáv (vagy az úttest) nagyon széles vagy keskeny.
- Útburkolati jel nélküli az útpadka.
- Az úttesten a sáv mellett elválasztó szerkezet, például fizetőkapu, útfelületből kiálló tárgy, járda, járdaszegély stb. van.
- Nagyon kicsi az elöl haladó gépkocsi mögött tartott követési távolság, vagy az elöl haladó gépkocsi eltakarja a sávelválasztó jelet (vagy az útpadkát).

**Az előre felé néző kamera korlátaira vonatkozó további részletek a 7. fejezet „Frontális ütközés megelőzését segítő rendszer (FCA)” című részében található.**



## VIGYÁZAT

A sávelhagyást megelőző rendszer használatakor tartsa be a következő óvintézkedéseket:

- A vezető felelőssége a biztonságos vezetés és a gépkocsi ellenőrzés alatt tartása. Ne hagyatkozzon kizárólagosan a rendszerre, és ne vezessen veszélyesen.
- Az út- és környezeti viszonyok függvényében előfordulhat, hogy a sávelhagyást megelőző rendszer kikapcsol, vagy nem működik megfelelően. Mindig óvatosan vezessen.
- Ha az útburkolati jelek észlelése nem megfelelő, tanulmányozza „A rendszer korlátai” című részt.
- Utánfutó vagy egy másik jármű vontatása esetén azt tanácsoljuk, hogy biztonsági okokból kapcsolja ki a sávelhagyást megelőző rendszert.
- Ha nagy sebességgel vezetik a gépkocsit, a kormánykeréken nem történik beavatkozás. A rendszer használata során a vezetőnek mindig be kell tartania a sebességhatárkorlátozásokat.
- Előfordulhat, hogy ha bármilyen másik rendszer figyelmeztető üzenete megjelenik, vagy annak figyelmeztető hangjelzése megszólal, a sávelhagyást megelőző rendszer figyelmeztető üzenete nem jelenik meg, és a figyelmeztető hangjelzése nem szólal meg.
- Előfordulhat, hogy zajos környezetben nem hallja meg a sávelhagyást megelőző rendszer figyelmeztető hangjelzését.
- Ha bármilyen tárgyat rögzít a kormánykerékre, előfordulhat, hogy a rendszer nem nyújt megfelelő segítséget a kormányzásban.
- Előfordulhat, hogy a sávelhagyást megelőző rendszer nem működik a gépkocsi beindítását vagy az előre felé néző kamera alapbeállítását követő 15 másodpercben.
- A sávelhagyást megelőző rendszer a következő esetekben nem fog működni:
  - Az irányjelző vagy az elakadásjelző vészvillogó működik.
  - A rendszer bekapcsolásakor, illetve közvetlenül egy sávváltás után a gépkocsi nem a forgalmi sáv közepén halad.
  - Az ESC (Electronic Stability Control - Elektronikus menetstabilizáló rendszer) vagy a VSM (Vehicle Stability Management - Gépkocsi stabilitás kezelés) működik.
  - A gépkocsi éles kanyarban közlekedik.
  - A gépkocsi sebessége 55 km/h alatt vagy 210 km/h felett van.
  - A gépkocsi hirtelen sávváltást hajt végre.
  - A gépkocsi hirtelen fékező.

## HOLTÉRBE ŪTKÖZÉS MEGELŐZÉSÉT SEGÍTŐ RENDSZER (BCA) (EGYES VÁLTOZATOKNÁL)

A holttérben ūtközés megelőzését segítő rendszert úgy tervezték, hogy képes legyen a gépkocsi holtterében közeledő járművek észlelésére és megfigyelésére, továbbá figyelmeztető üzenettel és hangjelzéssel hívja fel a vezető figyelmét egy esetlegesen bekövetkező ūtközésre.

Továbbá, ha sávváltás vagy egy parkolóhelyről előrefelé történő kiállás során ūtközés veszélye áll fenn, a rendszer a fék működtetésével segíti az ūtközés elkerülését.

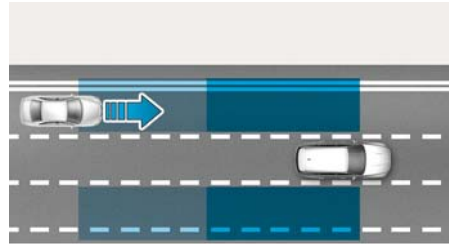

OJX1079026

A holttérben ūtközés megelőzését segítő rendszer segít az észlelésben, és tájékoztatja a vezetőt, hogy a holttérben egy jármű nagy sebességgel közeledik.

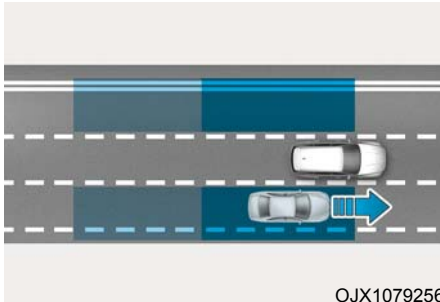

OJX1079256

A holttérben ūtközés megelőzését segítő rendszer segít az észlelésben, és tájékoztatja a vezetőt, ha a holttérben egy jármű tartózkodik.

### FIGYELEM

**Az észlelési tartomány a gépkocsi sebességétől függően változhat. Mindazonáltal előfordulhat, hogy a rendszer nem figyelmeztet, hogy egy jármű tartózkodik a holttérben, ha Ő nagy sebességgel halad el mellette.**

### FIGYELEM

**A figyelmeztetés időzítése a nagy sebességgel közeledő gépkocsi sebességétől függően változhat.**

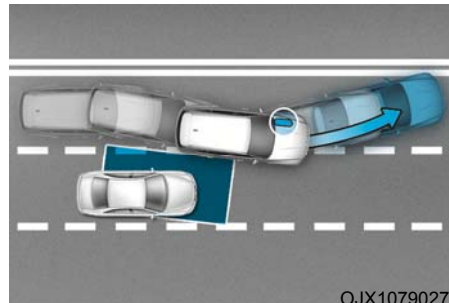

OJX1079027

Amikor a sávváltást a gépkocsi előtti sávra figyelve hajtja végre, és a rendszer úgy ítéli meg, hogy ūtközés veszélye áll fenn a holttérben közeledő járművel, akkor a rendszer a fék működtetésével segíti az ūtközés elkerülését.

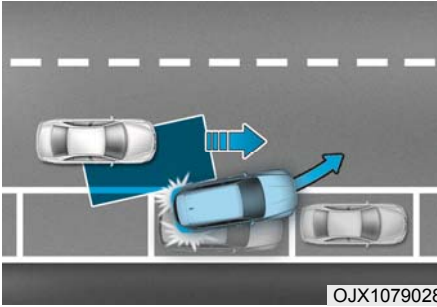

OJX1079028

Ha egy parkolóhelyről előre felé történő kiállás során a rendszer úgy ítéli meg, hogy ütközés veszélye áll fenn a holttérben közeledő járművel, a rendszer a fék működtetésével segíti az ütközés elkerülését.

## **i** Információ

A következő ismertetésben a holttérben ütközés megelőzését segítő rendszerre hivatkozás holttérbiztonsági rendszerként történik.

## Észlelést végző érzékelő

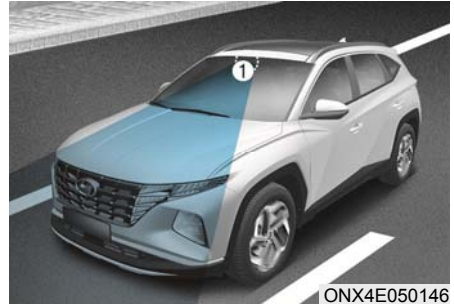

ONX4E050146



ONX4E070014

[1]: Előrefelé néző kamera

[2]: Hátsó sarokban lévő radar

A fenti ábrán látható, hogy pontosan hol helyezkednek el az érzékelők.



## FIGYELEM

Az észlelést végző érzékelő optimális teljesítményének fenntartása érdekében tartsa be a következő óvintézkedéseket:

- Soha ne szerelje szét, illetve ne tegye ki semmilyen erős ütésnek a hátsó sarokban lévő radart vagy radaregységet.

- Ha ütés éri a hátsó sarokban lévő radart vagy a radar környékét, akkor annak ellenére, hogy nem jelenik meg figyelmeztető üzenet a műszer-csoportban, előfordulhat, hogy a holttérbiztonsági rendszer nem működik megfelelően. Azt tanácsoljuk, hogy vizsgálta át a rendszert egy hivatalos HYUNDAI márkaszervizben.
- A hátsó sarokban lévő radar cseréje, illetve javítása esetén azt tanácsoljuk, hogy vizsgálta át a gépkocsit egy hivatalos HYUNDAI márkaszervizben.
- Kizárólag eredeti HYUNDAI alkatrészeket használjon a hátsó lökhárító javításához, ahol a hátsó sarokban lévő radar elhelyezkedik.
- Ne helyezzen rendszámablakeretet vagy tárgyakat, mint például matricát, fóliát vagy lökhárító védőrcsót a hátsó sarokban lévő radar közelébe.
- Előfordulhat, hogy a rendszer nem működik megfelelően, ha a lökhárítót kicserélték, illetve a hátsó sarokban lévő radar körüli terület megsérült vagy azt újrafényezték.
- Ha a gépkocsi utánfutót vontat, vagy egy csomagtartó van felszerelve, az nagymértékben befolyásolhatja a hátsó sarokban lévő radar hatékonyságát, vagy előfordulhat, hogy a rendszer nem működik.

Az előrefelé néző kamerára vonatkozó elővigyázatossági előírások a 7. fejezet „Frontális ütközés megelőzését segítő rendszer (FCA)” című részében található.

## A rendszer beállításai

### A rendszer beállítási funkciói



#### Blind-spot safety [Holttér biztonság]

A Settings [Beállítások] menüben járó motornál tudja be-, illetve kikapcsolni a Driver Assistance [Vezető segítése] → Blind-Spot Safety [Holttér biztonság] opciót, majd beállítani, hogy az egyes funkciók közül melyiket szeretné használni.

- Ha az Active Assist [Aktív segítség] opció került kiválasztásra, a rendszer egy figyelmeztető üzenetet és az ütközés kockázati szintjeinek függvényében egy hangjelzést bocsát ki, a kormánykerék vibrálni kezd (egyes változatoknál), valamint működésbe lép a fékezést segítő funkció.
- Ha a Warning Only [Csak figyelmeztetés] opció került kiválasztásra, a rendszer egy figyelmeztető üzenetet és egy hangjelzést bocsát ki, továbbá a kormánykerék vibrálni kezd az ütközés kockázati szintjeinek függvényében. A fékberendezésen nem történik beavatkozás.
- Ha az Off [Kikapcsolva] opciót választja ki, a rendszer kikapcsol.



OTM070097N

Ha a motor újraindításakor a rendszer kikapcsolt állapotban van, a műszercsoportban megjelenik a „Blind Spot Safety System is Off” [A holttérbiztonsági rendszer kikapcsolva] üzenet.

Ha a beállítást Off [Kikapcsolva] állapotról Active Assist [Aktív segítség] vagy Warning Only [Csak figyelmeztetés] állapotra változtatja, a külső visszapillantó tükrön lévő figyelmeztető lámpa három másodpercig villogni fog.

Továbbá, ha a rendszer Active Assist [Aktív segítség] vagy Warning Only [Csak figyelmeztetés] beállítással működik, a motor beindításakor a külső visszapillantó tükrön lévő figyelmeztető lámpa három másodpercig villogni fog.

## VIGYÁZAT

- Ha a Warning only [Csak figyelmeztetés] opció került kiválasztásra, a fékberendezésen nem történik beavatkozás.
- Ha az Off [Kikapcsolva] opció került kiválasztásra, a vezetőnek mindig figyelnie kell a környezetére, és fokozott óvatossággal kell vezetnie.

## Információ

A holttérbiztonsági rendszer a motor újraindítása után megtartja az utoljára kiválasztott beállítást.



OTM070140N

## Warning timing [Figyelmeztetés időzítése]

Járó motornál a Settings [Beállítások] menüpontban módosíthatja a holttérbiztonsági rendszer figyelmeztetés megkezdésének időpontját, ehhez a Driver Assistance [Vezetési segítség] → Warning Timing [Figyelmeztetés időzítése] menüpontokat kell kiválasztania.

Az új gépkocsi gyári állapotban történő első átadásakor a figyelmeztetés időzítése a Normal [Normál] opcióra van állítva. Ha módosítja a figyelmeztetés időzítését, más vezetést segítő rendszerek figyelmeztetésének időzítése is módosulhat.



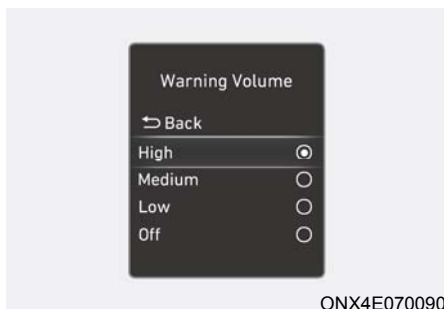

### Warning Volume [Figyelmeztetés hangereje]

Járó motornál a Settings [Beállítások] menüben válassza ki a Driver Assistance [Vezetési segítség], majd a Warning Volume [Figyelmeztetés hangereje] menüpontokat a holtterbiztonsági rendszer figyelmeztető hangerejének módosításához. Ekkor a High/Medium/Low [Magas/közepes/alacsony] vagy az Off [Ki] opciók közül választhat.

Azonban amikor a figyelmeztetés hangerejénél a kikapcsolt állapotot választják ki, akkor a kormánykerék vibrálása funkció (egyes változatoknál) bekapcsol, ha előzőleg kikapcsolták azt.

Ha módosítja a figyelmeztetés hangerejét, más vezetést segítő rendszerek figyelmeztetésének hangereje is módosulhat.



### FIGYELEM

- A figyelmeztetés időzítésének és a figyelmeztetés hangerejének beállítása érvényes a holtterbiztonsági rendszer összes funkciójára.
- Ha egy gépkocsi nagy sebességgel közeledik, a Normal [Normál] opció kiválasztása ellenére előfordulhat, hogy a figyelmeztetés megkezdésének időpontja késedelmesnek tűnik.
- A figyelmeztetés időzítésének Late [Késői] opcióját gyér forgalomban és alacsony haladási sebességnél válassza.

## A rendszer működése

### A rendszer figyelmeztetése és a rendszer által végzett beavatkozás



### Jármű érzékelése

- Ha a rendszer egy gépkocsit észlel, a külső visszapillantó tükrön és a head-up display-n (egyes változatoknál) lévő figyelmeztető lámpa felgyulladásával figyelmezteti a vezetőt.
- A rendszer akkor fog működésbe lépni, ha az Ön gépkocsijának sebessége 20 km/h-nál magasabb, és a holtterben közeledő jármű sebessége 10 km/h-nál magasabb.

### Collision Warning [Ütközésre figyelmeztetés]

- Az ütközésre figyelmeztetés akkor lép működésbe, amikor az észlelt jármű felőli oldalon bekapcsolják az irányjelzőt.
- Ha a Settings [Beállítások] menüben a Warning Only [Csak figyelmeztetés] opció került kiválasztásra, az ütközésre figyelmeztetés akkor lép működésbe, amikor az Ön gépkocsija megközelíti azt a sávot, ahol a holt térben egy jármű észlelhető.
- A külső visszapillantó tükrön lévő figyelmeztető lámpa villogása figyelmezteti a vezetőt egy lehetséges ütközésre. Ezzel egyidejűleg egy figyelmeztető hangjelzés is megszólal, és a kormánykerék vibrálni kezd (egyes változatoknál).
- Az irányjelző kikapcsolása után, vagy ha Ön elhagyja a sávot, az ütközésre figyelmeztetés kikapcsol, és a rendszer visszaáll a gépkocsikat észlelő állapotra.



### VIGYÁZAT

- A hátsó sarokban lévő radar észlelési tartományát standard útszélességre tervezték, ezért keskeny úton előfordulhat, hogy a rendszer a következő sávban haladó gépkocsikat észleli, és azokra figyelmezteti Önt. Ezzel szemben széles úton előfordulhat, hogy a rendszer nem észleli a másik sávban haladó gépkocsikat, és nem figyelmezteti Önt.
- Bekapcsolt vészvillogó esetén az irányjelző alapján történő ütközésre figyelmeztetés nem fog működésbe lépni.



### Információ

Bal oldali vezetőülés esetén előfordulhat, hogy balra kanyarodáskor működésbe lép az ütközésre figyelmeztetés. Tartson megfelelő távolságot a bal oldali sávban haladó gépkocsiktól. Jobb oldali vezetőülés esetén előfordulhat, hogy jobbra kanyarodáskor működésbe lép az ütközésre figyelmeztetés. Tartson megfelelő távolságot a jobb oldali sávban haladó gépkocsiktól.

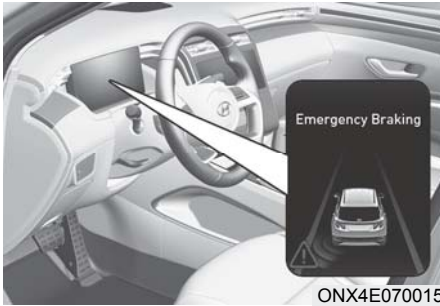

ONX4E070015

Ütközés megelőzését segítő rendszer (vezetés közben)

- A külső visszapillantó tükrön lévő figyelmeztető lámpa villogása és a műszercsoportban megjelenő figyelmeztető üzenet figyelmezteti a vezetőt egy lehetséges ütközésre. Ezzel egyidejűleg egy figyelmeztető hangjelzés is megszólal, és a kormánykerék vibrálni kezd (egyres változatoknál).
- A rendszer akkor fog működésbe lépni, ha az Ön gépkocsijának sebessége körülbelül 60 km/h és 200 km/h között van, és a haladási sáv mindkét sávválasztó vonala észlelhető.
- A holttérből lévő járművel fenyegető ütközés megelőzése érdekében vészfékezéssel beavatkozásra fog sor kerülni.

### VIGYÁZAT

- Az ütközés megelőzését segítő rendszer kikapcsol a következő körülmények között:
  - A gépkocsija bizonyos távolságról lép a szomszédos sávba.
  - Gépkocsiját nem fenyegeti az ütközés veszélye.
  - A kormánykereket erősen elforgatják.
  - A fékpedál lenyomott állapotban van.
  - A frontális ütközés megelőzését segítő rendszer működik.
- A rendszer beavatkozása után, illetve sávváltás után mindig a forgalmi sáv közepén kell haladni. A rendszer nem fog működni, ha a gépkocsi nem a forgalmi sáv közepén halad.



ONX4E070093

### Ütközés megelőzését segítő rendszer (elindulás közben)

- A külső visszapillantó tükrön lévő figyelmeztető lámpa villogása és a műszercsoportban megjelenő figyelmeztető üzenet figyelmezteti a vezetőt egy lehetséges ütközésre. Ezzel egyidejűleg egy figyelmeztető hangjelzés is megszólal, és a kormánykerék vibrálni kezd (egyes változatoknál).
- A rendszer akkor fog működésbe lépni, ha az Ön gépkocsijának sebessége 3 km/h alá csökken, és a holttérben közeledő jármű sebessége 5 km/h-nál magasabb.
- A holttérben lévő járművel fenyegető ütközés megelőzése érdekében vészfékezéssel beavatkozásra fog sor kerülni.



ONX4E070003

### A gépkocsi megállítása és a fékerő-szabályozás befejezése

- Ha a gépkocsi vészfékezés miatt áll meg, a Drive carefully [Vezessen óvatosan] figyelmeztető üzenet jelenik meg a műszercsoportban. A biztonsága érdekében a vezetőnek haladéktalanul le kell nyomnia a fékpedált, és ellenőriznie kell a környezetet.
- Miután a gépkocsit vészfékezés állította meg, a fékerő-szabályozása körülbelül 2 másodperc elteltével befejeződik.



## VIGYÁZAT

A holttérbiztonsági rendszer használatakor tartsa be a következő óvintézkedéseket:

- A biztonsága érdekében a Settings [Beállítások] menüpontot akkor módosítsa, miután egy biztonságos helyen leparkolt a gépkocsival.
- Előfordulhat, hogy ha bármilyen másik rendszer figyelmeztető üzenete megjelenik, vagy annak figyelmeztető hangjelzése megszólal, a holttérbiztonsági rendszer figyelmeztető üzenete nem jelenik meg, és a figyelmeztető hangjelzése nem szólal meg.
- Előfordulhat, hogy zajos környezetben nem hallja meg a holttérbiztonsági rendszer figyelmeztető hangjelzését.
- Előfordulhat, hogy a holttérbiztonsági rendszer nem lép működésbe, ha a vezető egy ütközés elkerülése érdekében lenyomja a fékpedált.
- A holttérbiztonsági rendszer működése közben a rendszer által végzett fékerő-szabályozás automatikusan megszakad, ha a vezető nagyon lenyomja a gázpedált, vagy a kormánykerék jelentős elforgatásával kormányozza a gépkocsit.
- A holttérbiztonsági rendszer működése során a gépkocsi hirtelen megállhat, így a rögzítetlenül elhelyezett tárgyak az utasokra eshetnek. Mindig csatolja be a biztonsági övet, és rögzítse megfelelően a tárgyakat.
- A gépkocsi alap fékberendezése még abban az esetben is normálisan fog működni, ha a holttérbiztonsági rendszerrel kapcsolatosan bármilyen rendellenesség jelentkezik.
- Előfordulhat, hogy a holttérbiztonsági rendszer nem minden helyzetben működik, és nem tud elkerülni minden ütközést.

- Az útviszonyoktól és a vezetési körülményektől függően előfordulhat, hogy a holttérbiztonsági rendszer későn figyelmezteti a vezetőt, vagy nem figyelmezteti a vezetőt.
- A vezetőnek mindig ellenőrzés alatt kell tartania a gépkocsit. Ne hagyatkozzon kizárólag a holttérbiztonsági rendszerre. Mindig tartson biztonságos féktávolságot, és szükség esetén nyomja le a fékpedált a gépkocsi sebességének csökkentése vagy a gépkocsi megállítása érdekében.
- Soha ne tesztelje a holttérbiztonsági rendszer működését embereken, állatokon, tárgyakon stb., mert az súlyos vagy halálos sérülésekhez vezethet.



## VIGYÁZAT

Előfordulhat, hogy a fékerő-szabályozás az ESC (elektronikus menetstabilizáló) állapotától függően nem működik megfelelően.

A következő esetekben kizárólag figyelmeztetés történik:

- Az ESC (Elektronikus menetstabilizáló rendszer) figyelmeztető lámpa bekapcsolt állapotban van.
- Az elektronikus menetstabilizáló rendszert (ESC) más funkcióba kapcsolták.

## A rendszer rendellenes működése és korlátai

### A rendszer rendellenes működése

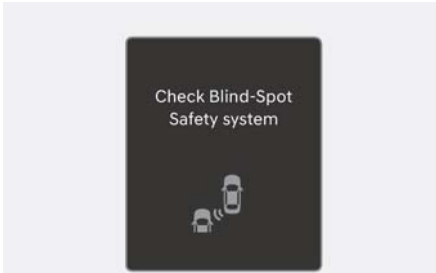

OTM070099N

Ha a holttérbiztonsági rendszer nem működik megfelelően, a műszercsoportban megjelenik a „Check Blind-Spot Safety system(s)” [Ellenőrizze a holttérbiztonsági rendszert (rendszereket)] figyelmeztető üzenet, és a rendszer automatikusan kikapcsol, vagy a rendszer korlátozottan fog működni. Azt tanácsoljuk, hogy vizsgálta át a rendszert egy hivatalos HYUNDAI márkaszervizben.

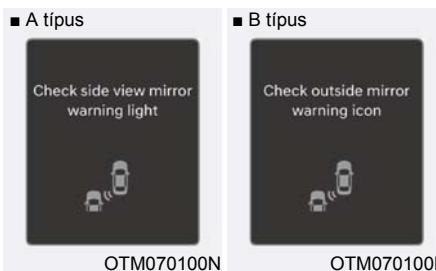

OTM070100N

OTM070100L

Ha a külső visszapillantó tükör figyelmeztető lámpája nem működik megfelelően, a műszercsoportban megjelenik a „Check side view mirror warning light” [Ellenőrizze a külső visszapillantó tükör figyelmeztető lámpáját] (vagy a „Check outside mirror warning icon” [Ellenőrizze a külső visszapillantó tükör figyelmeztető ikonját]) figyelmeztető üzenet. Azt tanácsoljuk, hogy vizsgálta át a rendszert egy hivatalos HYUNDAI márkaszervizben.

### A rendszer kikapcsolva



OTM070098N

Ha a hátsó lökhárítónak azt a részét, ahová a hátsó sarkban lévő radart szerelték, vagy magát az érzékelőt idegen anyag, mint például hó vagy víz borítja, illetve utánfutót vontat, vagy csomagtartót szereltek fel, akkor csökkenhet az érzékelési teljesítmény, és ezért a holttérbiztonsági rendszer átmenetileg korlátozottan működhet vagy kikapcsolhat.

Ilyen esetben a „Blind-Spot Safety system(s) disabled. Radar blocked” [A holttérbiztonsági rendszer (rendszerek) kikapcsolva. A radar kilátása korlátozott] figyelmeztető üzenet jelenik meg a műszercsoportban.

Az ilyen anyag vagy az utánfutó stb. eltávolítása után és a motor újraindítását követően a rendszer ismét normálisan fog működni.

Ha a rendszer ezek után sem működik megfelelően, akkor azt tanácsoljuk, hogy ellenőriztesse a gépkocsit egy hivatalos HYUNDAI márkaszervizben.

### VIGYÁZAT

- **Annak ellenére, hogy nem jelenik meg a figyelmeztető üzenet a műszercsoportban, előfordulhat, hogy a holttérbiztonsági rendszer nem működik megfelelően.**

- Előfordulhat, hogy a holttérbiztonsági rendszer nem működik megfelelően olyan területen (például nyílt terepen), ahol közvetlenül a motor beindítása után semmilyen tárgy sem észlelhető, vagy közvetlenül a motor beindítása után az érzékelőt idegen anyag borítja.



### FIGYELEM

Amikor a gépkocsi utánfutót vontat, vagy egy csomagtartó van felszerelve, kapcsolja ki a holttérbiztonsági rendszert, illetve a holttérbiztonsági rendszer használatához kapcsolja le az utánfutót vagy távolítsa el a csomagtartót a gépkocsiról.

### A rendszer korlátai

A következő körülmények között előfordulhat, hogy a holttérbiztonsági rendszer nem megfelelően működik, vagy váratlanul működésbe lép:

- Rossz időjárási viszonyok között, például erős havazásban, erős esőben stb.
- A hátsó sarokban lévő radart hó, eső, szennyeződés stb. borítja.
- A hátsó sarokban lévő radar körül a hőmérséklet túl magas vagy túl alacsony.
- Országúti (vagy autópálya) felhajtón vagy lehajtón haladáskor.
- Az útburkolat (vagy a környező talaj) természetellenes mennyiségben tartalmaz fémes elemeket (például egy földalatti vasút építkezése miatt).
- A gépkocsi közelében egy rögzített tárgy, mint például zajfogó fal, védőkorlát, középső elválasztó korlát, sorompó, utcai lámpaoszlop, közlekedési tábla, alagút, fal stb. (a dupla szerkezeteket is beleértve) található.
- Nagy kiterjedésű területeken közlekedés során, ahol kevés gépkocsi vagy épület található (például sivatagban, mezőkön, vidéki területen stb.).
- Szűk, fákkal, magasra nőtt fűvel vagy bokrokkal sűrűn szegélyezett úton való haladáskor.
- Nedves útfelületen haladáskor, ahol például pocsolya borítja az útfelületet.
- A másik jármű nagyon közel halad az Ön gépkocsija mögött, vagy előzéskor az Ön gépkocsiját nagyon megközelíti a másik jármű.
- A másik gépkocsi nagyon nagy sebességgel halad, és rövid idő alatt előzi meg az Ön gépkocsiját.
- Az Ön gépkocsija megelőz egy másik gépkocsit.
- A gépkocsija sávot vált.
- A gépkocsi a másik sávban lévő gépkocsival egyszerre indult el és gyorsult fel.
- A másik sávban lévő gépkocsi két sávnnyira távolodik Öntől, vagy a két sáv távolságra lévő gépkocsi az Ön melletti sávba halad át.
- Utánfutó csatlakozik, vagy csomagtartó van felszerelve a hátsó sarokban lévő radar közelében.
- A hátsó sarokban lévő radar körül a hátsó lökhárítót idegen anyag borítja vagy takarja, mint például lökhárító matrica, lökhárító védőrács, kerékpártartó stb.
- A hátsó sarokban lévő radar körül a hátsó lökhárítót ütés érte, megsérült, vagy a radart elmozdították az eredeti helyzetéből.
- A gépkocsija magassága lecsökken vagy megnő a jelentős terhelés, a nem megfelelő gumibroncs-légnyomás stb. miatt.

A következő tárgyak észlelésekor előfordulhat, hogy a holttérbiztonsági rendszer nem megfelelően működik, vagy váratlanul működésbe lép:

- Motorkerékpárt vagy kerékpárt észlel.
- Olyan járművet, mint például platós utánfutót észlel.
- Egy nagy járművet, mint például autóbust vagy tehergépjárművet észlel.
- Egy mozgó akadályt, mint például gyalogost, állatot, bevásárlókocsit vagy babakocsit észlel.
- Alacsony járművet, mint például egy sportautót észlel.

Előfordulhat, hogy a fékerő-szabályozás nem működik, ezért a következő körülmények között a vezetőknek fokozott figyelemmel kell vezetnie:

- A gépkocsi jelentősen vibrál bukkanós, egyenetlen úttesten vagy foltokban javított útfelületen haladáskor.
- Csúszós, például havas, víztócsás vagy jeges útfelületen haladáskor.
- A gumibroncs légnyomása alacsony, vagy a gumibroncs sérült.
- A féket átalakították.
- A gépkocsi hirtelen sávváltást hajt végre.

Az előrefelé néző kamera korlátaira vonatkozó további részletek a 7. fejezet „Frontális ütközés megelőzését segítő rendszer (FCA)” és „Sávelhagyást megelőző rendszer (LKA)” című részeiben található.



## VIGYÁZAT

### • Vezetés kanyarban

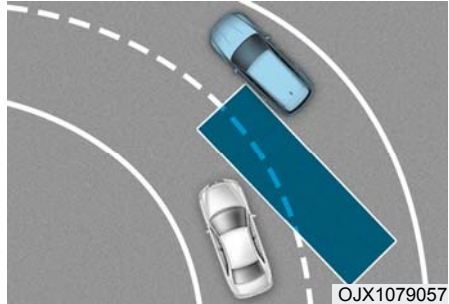

**Előfordulhat, hogy a holttérbiztonsági rendszer kanyargós úton haladásakor nem működik megfelelően. Előfordulhat, hogy a rendszer nem észleli a szomszédos sávban haladó gépkocsit.**

**Vezetés közben mindig figyeljen az útviszonyokra és a vezetési körülményekre.**

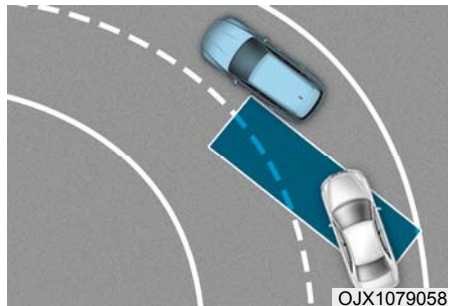

**Előfordulhat, hogy a holttérbiztonsági rendszer kanyargós úton haladásakor nem működik megfelelően. Előfordulhat, hogy a rendszer az ugyanabban a sávban haladó gépkocsit észleli.**

**Vezetés közben mindig figyeljen az útviszonyokra és a vezetési körülményekre.**



- A sávok összeolvadnak vagy szétválnak

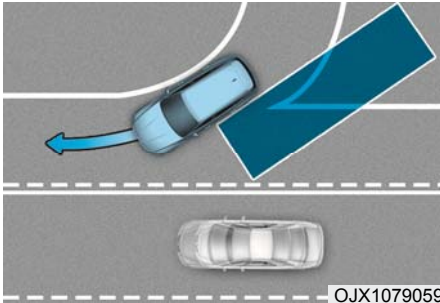

Előfordulhat, hogy a holttérbiztonsági rendszer nem megfelelően működik, ha olyan helyen közlekedik, ahol a sávok összeolvadnak vagy szétválnak. Előfordulhat, hogy a rendszer nem észleli a szomszédos sávban haladó gépkocsit.

Vezetés közben mindig figyeljen az útviszonyokra és a vezetési körülményekre.

- Vezetés lejtőn

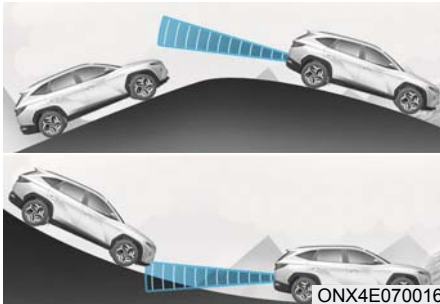

Előfordulhat, hogy a holttérbiztonsági rendszer emelkedőn vagy lejtőn nem működik megfelelően. Előfordulhat, hogy a rendszer nem észleli a szomszédos sávban haladó gépkocsit, illetve helytelenül észleli a talajt vagy egy szerkezetet.

Vezetés közben mindig figyeljen az útviszonyokra és a vezetési körülményekre.

- A forgalmi sávok eltérő magasságban helyezkednek el

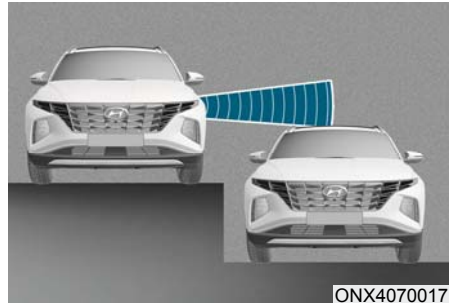

Előfordulhat, hogy a holttérbiztonsági rendszer nem megfelelően működik ott, ahol a forgalmi sávok eltérő magasságban helyezkednek el. Előfordulhat, hogy a rendszer nem észleli az eltérő magasságban lévő sávban haladó gépkocsit (egy aluljáró csatlakozó szakaszánál, egy különbszintű csomópontnál stb.).

Vezetés közben mindig figyeljen az útviszonyokra és a vezetési körülményekre.

### VIGYÁZAT

- Ha utánfutót vagy egy másik járművet vontat, mindenképpen kapcsolja ki a holttérbiztonsági rendszert.
- Előfordulhat, hogy a holttérbiztonsági rendszer nem megfelelően működik erős elektromágneses hullámok általi zavarás esetén.
- Előfordulhat, hogy a holttérbiztonsági rendszer nem működik a gépkocsi beindítását, illetve az előre felé néző kamera vagy a hátsó sarokban lévő radarok alapbeállítását követő 3 másodpercben.

## BIZTONSÁGOS KISZÁLLÁSRA FIGYELMEZTETÉS (SEW) (EGYES VÁLTOZATOKNÁL)

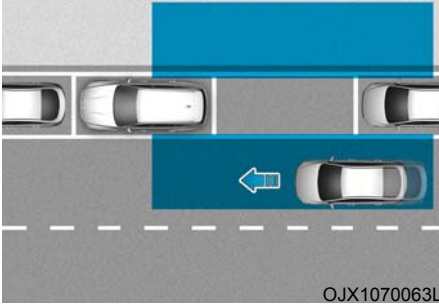

Ha a gépkocsi megállását követően az egyik utasajtó kinyitásakor a hátsó irányból egy közeledő gépkocsi észlelhető, a biztonságos kiszállást segítő rendszer az ütközés megelőzése érdekében egy figyelmeztető üzenettel és egy hangjelzéssel hívja fel a vezető figyelmét.



### FIGYELEM

A figyelmeztetés időzítése a közeledő gépkocsi sebességétől függően változhat.

### Észlelést végző érzékelő



Az érzékelők a hátsó sarokban lévő radarok, amelyek a hátsó lökhárítóban helyezkednek el, és az oldalsó és a hátsó területek megfigyelésére szolgálnak. A biztonságos kiszállást segítő rendszer megfelelő működése érdekében mindig tartsa tisztán a hátsó lökhárítót.

### MEGJEGYZÉS

A hátsó sarokban lévő radarokra vonatkozó elővigyázatossági előírások a 7. fejezet „Holttérben ütközés megelőzését segítő rendszer (BCA)” című részében találhatók.

### A funkció beállítása

#### Beállítási funkciók



#### Safe Exit Assist [Biztonságos kiszállást segítő rendszer]

Amikor a motorindító/-leállító gomb ON állásban van, a Settings [Beállítások] menüben válassza ki a Driver Assistance [Vezetési segítség], a Blind-Spot Safety [Holttérbiztonsági rendszer], majd a Safe Exit Assist [Biztonságos kiszállást segítő rendszer] menüpontokat a biztonságos kiszállást segítő rendszer bekapcsolásához, és törölje a kiválasztást a rendszer kikapcsolásához.



#### VIGYÁZAT

A váratlan és hirtelen helyzetek elkerülése érdekében a vezetőnek mindig elővigyázatosan kell eljárnia. Ha törölte a Safe Exit Assist [Biztonságos kiszállást segítő rendszer] opció kiválasztását, a rendszer nem nyújt segítséget.



#### Információ

A biztonságos kiszállást segítő rendszer a motor újraindítása után megtartja az utoljára kiválasztott beállítást.



#### Warning timing [Figyelmeztetés időzítése]

Amikor a motorindító/-leállító gomb ON állásban van, a Settings [Beállítások] menüben módosíthatja a holttérbiztonsági rendszer figyelmeztetés megkezdésének időpontját, ehhez a Driver Assistance [Vezetési segítség] → Warning Timing [Figyelmeztetés időzítése] menüpontokat kell kiválasztania.

Az új gépkocsi gyári állapotban történő első átadásakor a figyelmeztetés időzítése a Normal [Normál] opcióra van állítva. Ha módosítja a figyelmeztetés időzítését, más vezetést segítő rendszerek figyelmeztetésének időzítése is módosulhat.



ONX4E070090

### Warning Volume [Figyelmeztetés hangereje]

Járó motornál a Settings [Beállítások] menüben válassza ki a Driver Assistance [Vezetési segítség], majd a Warning Volume [Figyelmeztetés hangereje] menüpontokat a holttérbiztonsági rendszer figyelmeztető hangerejének módosításához. Ekkor a High/Medium/Low [Magas/közepes/alacsony] vagy az Off [Ki] opciók közül választhat.

Azonban amikor a figyelmeztetés hangerejénél a kikapcsolt állapotot választják ki, akkor a kormánykerék vibrálása funkció (egyes változatoknál) bekapcsol, ha előzőleg kikapcsolták azt.

Ha módosítja a figyelmeztetés hangerejét, más vezetéssel segítő rendszerek figyelmeztetésének hangereje is módosulhat.



### FIGYELEM

- **A figyelmeztetés időzítésének és a figyelmeztetés hangerejének beállítása érvényes a biztonságos kiszállást segítő rendszer összes funkciójára.**
- **Ha egy gépkocsi nagy sebességgel közeledik hátulról, a Normal [Normál] opció kiválasztása ellenére előfordulhat, hogy a figyelmeztetés megkezdésének időpontja késedelmeknek tűnik.**

- **A figyelmeztetés időzítésének Late [Késői] opcióját gyér forgalomban és alacsony haladási sebességnél válassza.**



### Információ

A figyelmeztetés időzítésének és a figyelmeztetés hangerejének beállítása a motor újraindítása után is megtartja az utoljára kiválasztott beállítást.

### A funkció működése

#### A funkció általi figyelmeztetés



ONX4E070020

#### Ütközésre figyelmeztetés a gépkocsiból kiszálláskor

- Ha az ajtó kinyitásának pillanatában egy hátulról közeledő gépkocsi észlelhető, a „Watch for traffic” [Figyeljen a forgalomra] figyelmeztető üzenet jelenik meg a műszercsoportban, és megszólal egy figyelmeztető hangjelzés.
- A biztonságos kiszállást segítő rendszer akkor figyelmezteti a vezetőt, ha a gépkocsi sebessége 3 km/h alatti, és a hátulról érkező jármű sebessége meghaladja az 5 km/h sebességet.



### VIGYÁZAT

A biztonságos kiszállást segítő rendszer használatakor tartsa be a következő óvintézkedéseket:

- A biztonsága érdekében a Settings [Beállítások] menüpontot akkor módosítsa, miután egy biztonságos helyen leparkolt a gépkocsival.
- Előfordulhat, hogy ha bármilyen másik funkció figyelmeztető üzenete megjelenik, vagy annak figyelmeztető hangjelzése megszólal, a biztonságos kiszállást segítő rendszer figyelmeztető üzenete nem jelenik meg, és a figyelmeztető hangjelzése nem szólal meg.
- Előfordulhat, hogy zajos környezetben nem hallja meg a biztonságos kiszállást segítő rendszer figyelmeztető hangjelzését.
- A biztonságos kiszállást segítő rendszer nem működik minden helyzetben, és nem tud megelőzni minden ütközést.
- Az útviszonyoktól és a vezetési körülményektől függően előfordulhat, hogy a biztonságos kiszállást segítő rendszer későn figyelmezteti a vezetőt, vagy nem figyelmezteti a vezetőt. Mindig ellenőrizze a gépkocsi környezetét.

- A vezető és az utasok felelnek a gépkocsiból kiszállás során bekövetkező balesetért. A gépkocsiból kiszállás előtt mindig ellenőrizze a környezetet.
- Soha ne működtesse szándékosan a biztonságos kiszállást segítő rendszert, mert az súlyos vagy halálos sérüléssel járó balesethez vezethet.
- A biztonságos kiszállást segítő rendszer nem működik, ha a holttérfelügyelő rendszerrel kapcsolatosan valamilyen rendellenesség jelentkezik. A holttérbiztonsági rendszer figyelmeztető üzenete akkor jelenik meg, ha:
  - A holttérbiztonsági rendszer érzékelőjét vagy az érzékelő környezetét szennyeződés borítja vagy valami letakarja
  - A holttérbiztonsági rendszer nem figyelmezteti az utasokat, illetve tévesen figyelmezteti az utasokat



### Információ

A motor leállítása után a biztonságos kiszállást segítő rendszer körülbelül 3 percig működik, de az ajtók bezárása után azonnal kikapcsol.

## A funkció rendellenes működése és korlátai

### A funkció rendellenes működése



OCN7070039L

Ha a biztonságos kiszállást segítő rendszer nem működik megfelelően, a műszercsoportban megjelenik a „Check Blind-Spot Safety system” [Ellenőrizze a holttérbiztonsági rendszert] figyelmeztető üzenet, és a rendszer automatikusan kikapcsol, vagy a rendszer korlátozottan fog működni. Azt tanácsoljuk, hogy vizsgálta át a rendszert egy hivatalos HYUNDAI márkaszervizben.

### A funkció letiltott állapota



OCN7070041L

Ha a hátsó lökhárítónak azt a részét, ahová a hátsó sarokban lévő radart szerelték, vagy magát az érzékelőt idegen anyag, mint például hó vagy víz borítja, illetve utánfutót vontat, vagy csomagtartót szereltek fel, akkor csökkenhet az érzékelési teljesítmény, és ezért a biztonságos kiszállást segítő rendszer átmenetileg korlátozottan működhet vagy kikapcsolhat.

Ilyen esetben a „Blind-Spot Safety function disabled. Radar blocked” [A holttérbiztonsági funkció kikapcsolva. A radar kilátása korlátozott] figyelmeztető üzenet jelenik meg a műszercsoportban.

Az ilyen anyag vagy az utánfutó stb. eltávolítása után és a motor újraindítását követően a funkció ismét normálisan fog működni.

Ha a funkció ezek után sem működik megfelelően, akkor azt tanácsoljuk, hogy ellenőriztesse a gépkocsit egy hivatalos HYUNDAI márkaszervizben.



## VIGYÁZAT

- Annak ellenére, hogy nem jelenik meg a figyelmeztető üzenet a műszercsoportban, előfordulhat, hogy a biztonságos kiszállást segítő rendszer nem működik megfelelően.
- Előfordulhat, hogy a biztonságos kiszállást segítő rendszer nem működik megfelelően olyan területen (például nyílt terepen), ahol közvetlenül a motor beindítása után semmilyen tárgy sem észlelhető, vagy közvetlenül a motor beindítása után az érzékelőt idegen anyag borítja.



## FIGYELEM

Amikor a gépkocsi utánfutót vontat, vagy egy csomagtartó van felszerelve, kapcsolja ki a biztonságos kiszállást segítő rendszert, illetve a biztonságos kiszállást segítő rendszer használatához kapcsolja le az utánfutót, vagy távolítsa el a csomagtartót a gépkocsiról.

## A funkció korlátai

A következő körülmények között előfordulhat, hogy a biztonságos kiszállást segítő rendszer nem megfelelően működik, vagy váratlanul működésbe lép:

- Fákkal, magasra nőtt fűvel vagy bokrokkal sűrűn szegélyezett úton való kiszálláskor.
- Vizes útfelületen való kiszálláskor.
- A közeledő gépkocsi nagyon gyors vagy nagyon lassú.



## VIGYÁZAT

- Előfordulhat, hogy a biztonságos kiszállást segítő rendszer nem megfelelően működik erős elektromágneses hullámok általi zavarás esetén.
- Előfordulhat, hogy a biztonságos kiszállást segítő rendszer nem működik a gépkocsi beindítását vagy a hátsó sarokban lévő radarok alapbeállítását követő 3 másodpercben.

## SEBESSÉGHATÁRT ELLENŐRZŐ MANUÁLIS RENDSZER (MSLA) (EGYES VÁLTOZATOKNÁL)



(1) A sebességhatárt ellenőrző manuális rendszer bekapcsolt állapotának kijelzője

(2) Beállított sebesség

Beállíthatja a sebességhatárt, ha nem akar egy meghatározott sebesség fölött haladni.

Ha az előzetesen beállított sebességhatárnál gyorsabban halad, a sebességhatárt ellenőrző manuális rendszer működésbe lép (a beállított sebességhatár villog, és a figyelmeztető hangjelzés megszólal), amíg a gépkocsi sebessége a sebességhatár alá nem csökken.

### A rendszer működése

#### Sebességhatár beállítása

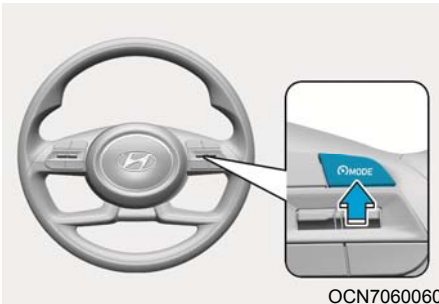

1. Nyomja meg a Vezetési segítség gombot (MODE), és a kívánt sebességnél tartsa megnyomva. A sebességhatárt ellenőrző manuális rendszer bekapcsolt állapotát jelző lámpa (LIMIT) felgyullad a műszercsoportban.

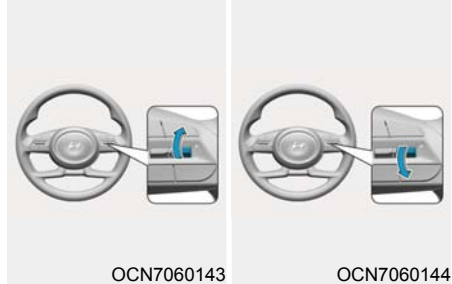

2. Nyomja a kapcsolót felfelé (+) vagy lefelé (-), és engedje el a kívánt sebesség elérésekor.

Nyomja a kapcsolót felfelé (+) vagy lefelé (-), és tartsa ebben a helyzetben. A sebesség értéke először a 10 legközelebbi többszörösére vált, majd 10 km/h-s lépésekben nő vagy csökken.



3. A beállított sebességhatár értéke megjelenik a műszercsoportban.

Amennyiben az előzetesen beállított sebességhatárnál gyorsabban kíván haladni, akkor a kickdown szerkezet aktiválásához a gázpedált nyomja túl az első határoló ponton.

A beállított sebességhatár villogni fog, és a figyelmeztető hangjelzés addig szól, amíg a gépkocsi sebessége a sebességhatár alá nem csökken.





### **i** Információ

- Ha nem nyomják túl a gázpedált a határoló ponton, a gépkocsi sebessége a sebességhatár alatt marad.
- A kickdown szerkezet felől kattánó hangot hallhat, amikor a gázpedált túlnyomják a határoló ponton.

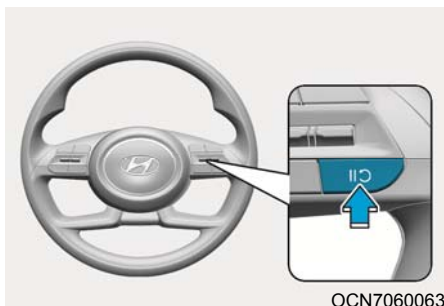
### **A rendszer ideiglenes szüneteltetése**



[A]: A típus, [B]: B típus

A beállított sebességhatár ideiglenes figyelmen kívül hagyásához nyomja meg a **II**  kapcsolót. A sebességhatár érvényét veszti, de a sebességhatárt ellenőrző manuális rendszer bekapcsolt állapotát jelző visszajelző lámpa ( LIMIT) továbbra is világít a műszercsoportban.

### **A rendszer visszakapcsolása**

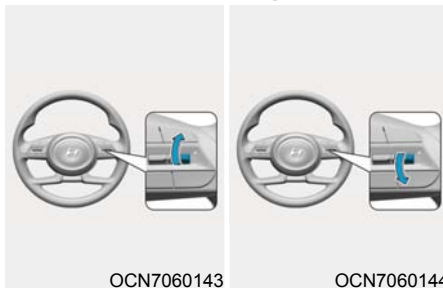

A rendszer szüneteltetése után a manuális sebességhatárt ellenőrző rendszert a +, -, **II**  kapcsoló megnyomásával lehet visszakapcsolni.

Ha a + kapcsolót felfelé vagy a – kapcsolót lefelé nyomja, a gépkocsi beállított sebessége a műszercsoportban éppen látható értéket veszi fel.

Ha a **II**  kapcsolót nyomja meg, a gépkocsi sebessége visszaáll a korábban beállított értékre.

## A rendszer kikapcsolása

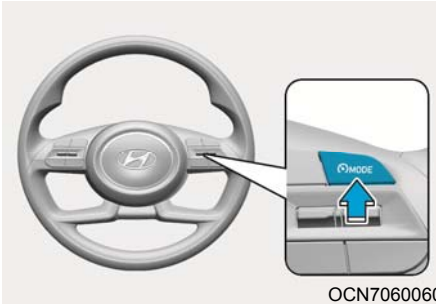

OCN7060060

A manuális sebességhatárt ellenőrző rendszer kikapcsolásához nyomja meg a Vezetési segítség (MODE) gombot. A sebességhatárt ellenőrző manuális rendszer bekapcsolt állapotát jelző lámpa (LIMIT) kialszik.

Amikor nem használja a manuális sebességhatárt ellenőrző rendszer, a Vezetési segítség (MODE) gomb megnyomásával mindig kapcsolja ki.

## VIGYÁZAT

A manuális sebességhatárt ellenőrző rendszer használatakor tartsa be a következő óvintézkedéseket:

- A gépkocsi sebességét mindig a használat országában érvényes sebességhatárok figyelembevételével állítsa be.
- Ha nem használja a manuális sebességhatárt ellenőrző rendszert, mindig tartsa kikapcsolva, hogy megakadályozza a véletlen működtetést. Ellenőrizze, hogy a sebességhatárt ellenőrző manuális rendszer bekapcsolt állapotát jelző lámpa (LIMIT) nem világít.
- A manuális sebességhatárt ellenőrző rendszer nem helyettesíti a szabályos és biztonságos vezetést. A biztonságos vezetés minden esetben a vezető felelőssége, akinek a váratlan és hirtelen helyzetek elkerülése érdekében mindig figyelmesnek kell lennie. Mindig figyeljen az útviszonyokra.

## SEBESSÉGHATÁRRA FIGYELMEZTETŐ INTELLIGENS RENDSZER (INTELLIGENT SPEED LIMIT ASSIST - ISLA) (EGYES

A sebességhatárra figyelmeztető intelligens rendszer az észlelt közlekedési táblák és a navigációs rendszer információi alapján tájékoztatja a vezetőt a sebességhatárról és az aktuális útvonalon érvényes kiegészítő információkról. A rendszer ezen túlmenően segít a vezetőnek, hogy a gépkocsi sebessége a sebességhatár alatt maradjon.

### FIGYELEM

Előfordulhat, hogy a sebességhatárra figyelmeztető intelligens rendszer nem működik, ha más országokban használják.

### Észlelést végző érzékelő

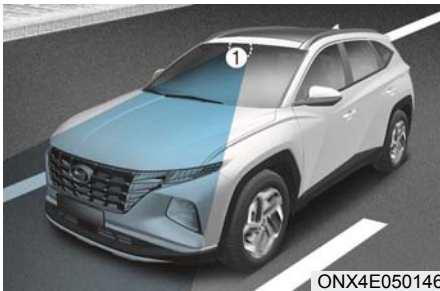

[1]: Előrefelé néző kamera

A fenti ábrán látható, hogy pontosan hol helyezkedik el az érzékelő.

### FIGYELEM

Az előrefelé néző kamerára vonatkozó elővigyázatossági előírások a 7. fejezet „Frontális ütközés megelőzését segítő rendszer (FCA)” című részében található.

### Információ

Ha rendelkezésre áll navigációs rendszer, a navigációs rendszertől származó információk és az előrefelé néző kamera által észlelt közlekedési táblák alapján meghatározott információk együtt kerülnek felhasználásra.

## A rendszer beállításai

### A rendszer beállítási funkciói

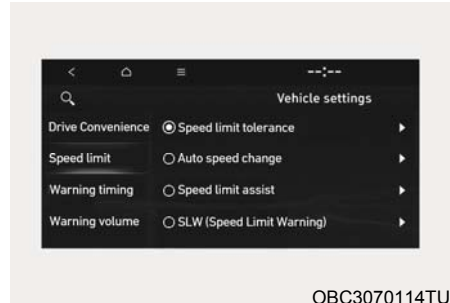

### Speed limit [Sebességhatár]

A Settings [Beállítások] menüben járó motornál tudja be-, illetve kikapcsolni a Vehicle settings [Gépkocsi beállítások] → Speed limit [Sebességhatár] opciót, majd beállítani, hogy az egyes funkciók közül melyiket szeretné használni.

- Ha a Speed limit assist [Sebességhatárt ellenőrző rendszer] opció került kiválasztásra, a rendszer tájékoztatja a vezetőt a sebességhatárról és a kiegészítő közlekedési táblákról. Továbbá a rendszer tájékoztatja a vezetőt, hogy módosítsa a manuális sebességhatárt ellenőrző rendszerben vagy az intelligens sebességtartó automatikában beállított a sebességet, ezzel segítve a vezetőt a sebességkorlátozás betartásában.
- Ha a Speed limit warning [Sebességhatárra figyelmeztetés] opció került kiválasztásra, a rendszer tájékoztatja a vezetőt a sebességkorlátozásról és a kiegészítő közlekedési táblákról. Továbbá, a rendszer figyelmezteti a vezetőt, amikor a gépkocsi sebessége meghaladja a sebességhatárt.
- Ha az Off [Kikapcsolva] opciót választja ki, a rendszer kikapcsol.



## FIGYELEM

Ha a Speed limit warning [Sebesség-határra figyelmeztetés] opció került kiválasztásra, a rendszer nem tájékoztatja a vezetőt arról, hogy a beállított sebességhatár módosítása szükséges.

### A sebességhatár eltérése

Amikor a motorindító/-leállító gomb ON állásban van, a Driver assistance [Vezetési segítség], a Speed limit [Sebességhatár] és a Speed limit tolerance [Sebességhatár túrési tartomány] menüpontok kiválasztásával módosítható a sebességhatár túréshatára. A sebességhatárra figyelmeztetés és a sebességhatárt ellenőrző rendszer figyelmezteti a vezetőt és módosítja a sebességet, ha a gépkocsi sebessége meghaladja azt az értéket, amelyhez a sebességhatár eltérést beállították.



## VIGYÁZAT

- A biztonsága érdekében a Settings [Beállítások] menüpontot akkor módosítsa, miután egy biztonságos helyen leparkolt a gépkocsival.
- A sebességhatárra figyelmeztető rendszer a működés során a sebességhatár túrési tartomány értékét hozzáadja a sebességhatárhoz. Ha a beállított sebességet a sebességkorlátozásnak megfelelően szeretné módosítani, az eltérést állítsa „0” értékre.
- A sebességhatárra figyelmeztető funkció figyelmezteti a vezetőt, ha a vezetési sebesség meghaladja azt az értéket, amely a beállított sebességhatár túrési tartomány és a sebességkorlátozás összegeként számítható ki. Ha azt szeretné, hogy a sebességhatárra figyelmeztető rendszer azonnal figyelmeztesse Önt, amikor a vezetési sebesség meghaladja a beállított sebességhatárt, az eltérést állítsa „0” értékre.

## A rendszer működése

### A rendszer figyelmeztetése és a rendszer által végzett beavatkozás

A sebességhatárra figyelmeztető intelligens rendszer figyelmezteti Önt, és a Displaying speed limit [Sebességhatár kijelzése], a Warning overspeed [Sebesség-túllépésre figyelmeztetés] és a Changing set speed [Beállított sebesség módosítása] opciók segítségével ellenőrzi a gépkocsit.



## Információ

A rendszer figyelmeztetési és ellenőrzési funkcióinak ismertetése a „0” értékre állított sebességhatár túrési tartományon alapszik. Az eltérés beállítására vonatkozó további részletekért tanulmányozza A rendszer beállításai című részben leírtakat.

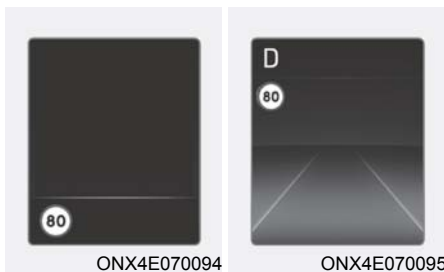

ONX4E070094

ONX4E070095

### Sebességhatár kijelzése

A sebességhatárra vonatkozó információ megjelenik a műszercsoportban.



## Információ

- A sebességhatárra figyelmeztető intelligens rendszer a sebességhatárra vonatkozó közlekedési táblákon túlmenően tájékoztat a kiegészítő táblákról is. A sebességhatárra vonatkozó kiegészítő közlekedési táblák országoként eltérőek lehetnek.

- A sebességkorlátozást vagy az előzési tilalmat jelző tábla alatt lévő kiegészítő tábla tájékoztat arról a körülményről, amelynek fennállásakor a táblákat figyelembe kell venni. Ha nincs felismerhető kiegészítő tábla, akkor az üres mezőként kerül kijelzésre.

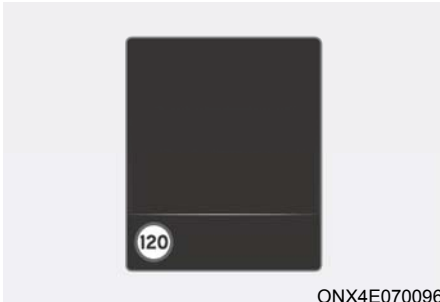

### Sebességtúllépésre figyelmeztetés

Ha a kijelzett sebességhatárnál nagyobb sebességgel halad, a piros sebességhatár visszajelző lámpa villogni fog.

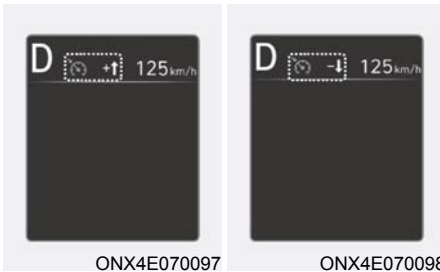

### A beállított sebesség módosítása

Ha a manuális sebességhatárt ellenőrző rendszer vagy az intelligens sebességtartó automatika működése közben változik az úton a sebességkorlátozás, egy felfelé vagy lefelé mutató nyíl jelenik meg, amely arról tájékoztatja a vezetőt, hogy a beállított sebességet módosítani kell. Ilyenkor a vezető a kormánykeréken lévő + vagy - kapcsolók segítségével tudja módosítani a beállított sebességet.

## VIGYÁZAT

- Ha a sebességhatár túrési tartomány „0”-nál nagyobb értékre van állítva, a beállított sebesség az úton érvényes sebességkorlátozásnál nagyobb sebességértékre fog módosulni. Ha a sebességkorlátozás alatti sebességgel szeretne haladni, „0”-nál kisebb értékre állítsa a sebességhatár túrési tartományt, illetve a kormánykeréken lévő - kapcsoló segítségével csökkentse a beállított sebességet.
- A gépkocsi akkor is vezethető a sebességhatár feletti sebességgel, ha az úton érvényes sebességkorlátozás alapján módosult a beállított sebesség. Szükség esetén nyomja le a fékpedált a gépkocsi sebességének csökkentéséhez.
- Ha az úton érvényes sebességkorlátozás 30 km/h-nál alacsonyabb, a beállított sebességet módosító funkció nem fog működni.
- A sebességhatárra figyelmeztető intelligens rendszer a vezető által a műszercsoportban beállított sebesség mértékegységet használja. Ha a sebesség beállított mértékegysége eltér az országában használttól, akkor előfordulhat, hogy a sebességhatárra figyelmeztető intelligens rendszer nem működik megfelelően.

## Információ

- A manuális sebességhatárt ellenőrző rendszerre vonatkozó további részletekkel kapcsolatosan tanulmányozza a 7. fejezet „Manuális sebességhatárt ellenőrző rendszer (MSLA)” című részét.
- Az intelligens sebességtartó automatikára vonatkozó további részletekkel kapcsolatosan tanulmányozza a 7. fejezet „Intelligens sebességtartó automatika (SCC)” című részét.

## A rendszer rendellenes működése és korlátai

### A rendszer rendellenes működése

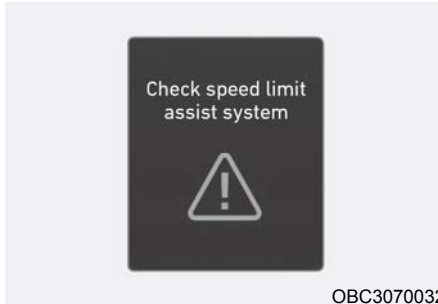

OBC3070032

Ha a sebességhatárra figyelmeztető intelligens rendszer nem működik megfelelően, a műszercsoportban megjelenik a „Check speed limit system” [Ellenőrizze a sebességhatárt ellenőrző rendszert] figyelmeztető üzenet. Ha ezt tapasztalja, akkor azt tanácsoljuk, hogy vizsgálta át a rendszert egy hivatalos HYUNDAI márkaszervizben.

## A rendszer kikapcsolva

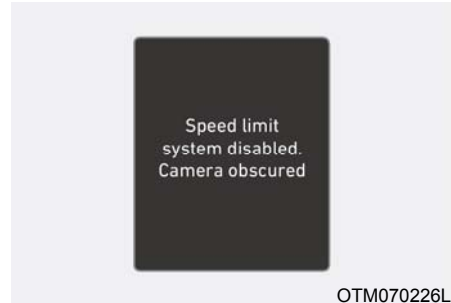

OTM070226L

Ha a szélvédőnek azt a részét, ahová az előrefelé néző kamerát szerelték idegen anyag, mint például hó vagy víz borítja, akkor csökkenhet az érzékelési teljesítmény, és ezért átmenetileg korlátozottan működhet vagy kikapcsolhat a sebességhatárra figyelmeztető intelligens rendszer. Ilyen esetben a „Speed limit system disabled. Camera obscured” [Sebességhatárra figyelmeztető rendszer kikapcsolva. A kamera kilátása korlátozott] figyelmeztető üzenet jelenik meg a műszercsoportban.

A hó, eső vagy idegen anyag eltávolítása után a rendszer ismét normálisan fog működni.

Ha a rendszer ezek után sem működik megfelelően, akkor azt tanácsoljuk, hogy ellenőriztesse a gépkocsit egy hivatalos HYUNDAI márkaszervizben.

## VIGYÁZAT

- **Annak ellenére, hogy a műszercsoportban nem jelenik meg a figyelmeztető üzenet, vagy nem gyullad fel a figyelmeztető lámpa, előfordulhat, hogy a sebességhatárra figyelmeztető intelligens rendszer nem működik megfelelően.**
- **Ha az észlelést végző érzékelő közvetlenül a motor beindítását követően szennyeződik be, előfordulhat, hogy a rendszer nem működik megfelelően.**

### **A rendszer korlátai**

Előfordulhat, hogy a sebességhatárra figyelmeztető intelligens rendszer nem működik, vagy nem nyújt helyes információkat a következő körülmények között:

- A közlekedési tábla szennyezett vagy felismerhetetlen.
  - A kedvezőtlen időjárás miatt (például esőben, hóesésben, ködben stb.) rosszul látható, ezért nehezen ismerhető fel a közlekedési tábla.
  - A közlekedési tábla nem tiszta vagy sérült.
  - A közlekedési táblát közelben lévő tárgyak részlegesen eltakarják, vagy árnyék esik rá.
- A közlekedési táblák nem felelnek meg a szabványoknak.
  - A közlekedési táblán lévő felirat vagy kép nem felel meg a szabványnak.
  - A közlekedési tábla a fő sáv és a lehajtó sáv között vagy szétváló utak között helyezkedik el.
  - A felhajtónál vagy a lehajtónál lévő táblához nem kapcsolódik feltételhez kötött érvényességű közlekedési tábla.
  - A tábla egy másik járművön található.
- A fényerő hirtelen megváltozik, például egy alagútba való behajtás vagy onnan történő kihajtás miatt, illetve egy híd alatti áthaladáskor.
- Éjszakai vagy alagútban történő közlekedés ellenére a fényszóró kikapcsolt állapotú, vagy a fényszórók fényereje nagyon gyenge.
- A napfény, az utcai világítás vagy a szembejövők visszatükröződő fényszórói miatt nehéz felismerni a közlekedési táblákat.

- Az előrefelé néző kamera látómezejét elvakítja a napsugárzás.
- Éles kanyarokkal tűzdelt vagy nagyon kanyargós úton haladáskor.
- Bukkanókon, sebességcsökkentő küszöbön („fekvőrendőrön”) való áthaladáskor, vagy meredek lejtőn felfelé és lefelé vagy balról jobbra haladáskor.
- A gépkocsi erősen rázkódik.

**Az előrefelé néző kamera korlátaira vonatkozó további részletek a 7. fejezet „Frontális ütközés megelőzését segítő rendszer (FCA)” című részében található.**



### **VIGYÁZAT**

- **A sebességhatárra figyelmeztető intelligens rendszer egy kiegészítő rendszer, amely segít a vezetőnek az úton érvényes sebességkorlátozás betartásában, és előfordulhat, hogy nem a helyes sebességhatárt jeleníti meg, vagy nem megfelelően ellenőrzi a vezetési sebességet.**
- **A gépkocsi sebességét mindig a használat országában érvényes sebességhatárok figyelembevételével állítsa be.**
- **Előfordulhat, hogy a sebességhatárra figyelmeztető intelligens rendszer a gépkocsi indítása után 15 másodpercig, vagy az első kamera inicializálása során nem működik.**

## A VEZETŐ ÉBERSÉGÉNEK CSÖKKENÉSÉRE FIGYELMEZTETŐ RENDSZER (DAW) (EGYES VÁLTOZATOKNÁL)

### Alap funkció

A vezető éberségének csökkenésére figyelmeztető rendszer a vezetési jellemzők, a vezetési idő stb. elemzése alapján segít meghatározni a vezető éberségi szintjét. A rendszer pihenőidőt javasol, amikor a vezető éberségi szintje egy bizonyos szint alá esik.

### Elöl lévő gépkocsi elindulására figyelmeztető funkció

Az elöl lévő gépkocsi elindulására figyelmeztető funkció tájékoztatja a vezetőt, ha az elöl lévő gépkocsi álló helyzetből elindul.

### Észlelést végző érzékelő

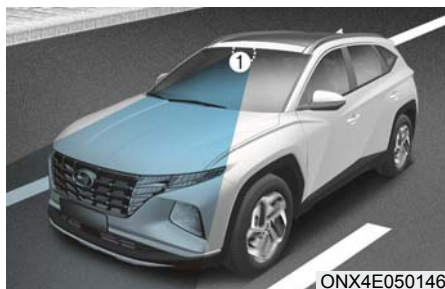

[1]: Előrefelé néző kamera

Az előrefelé néző kamera menet közben a vezetési jellemzőket és az elöl lévő gépkocsi álló helyzetből történő elindulását észleli.

A fenti ábrán látható, hogy pontosan hol helyezkedik el az érzékelő.



### FIGYELEM

A vezető éberségének csökkenésére figyelmeztető rendszer optimális teljesítményének megtartása érdekében mindig tartsa jó állapotban az előrefelé néző kamerát.

Az előrefelé néző kamerára vonatkozó elővigyázatossági előírások a 7. fejezet „Frontális ütközés megelőzését segítő rendszer (FCA)” című részében található.

### A rendszer beállításai

#### A rendszer beállítási funkciói

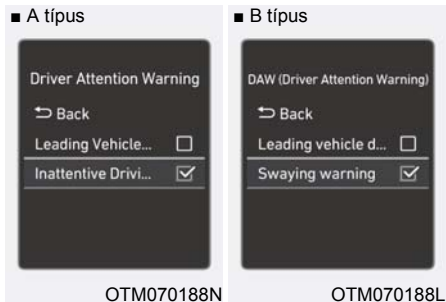

#### DAW (Driver Attention Warning - A vezető éberségének csökkenésére figyelmeztető rendszer)

A Settings [Beállítások] menüben járó motornál tudja be-, illetve kikapcsolni a Driver Assistance [Vezető segítése] → Driver Attention Warning [A vezető éberségének csökkenésére figyelmeztető rendszer] (vagy DAW (Driver Attention Warning) [DAW (A vezető éberségének csökkenésére figyelmeztető rendszer)]) opciót, majd beállítani, hogy az egyes funkciók közül melyiket szeretné használni.

- Ha az Inattentive Driving Warning [Figyelmetlen vezetésre figyelmeztetés] (vagy Swaying warning [Cikcakkban haladásra figyelmeztetés]) opció került kiválasztásra, a rendszer tájékoztatja a vezetőt az éberségi szintjéről, és pihenőidőt javasol, amikor az egy bizonyos szint alá esik.

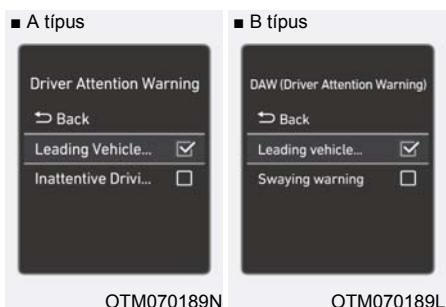



**Elöl lévő gépkocsi elindulására figyelmeztető rendszer**

- Ha a Leading Vehicle Departure Alert [Az elöl lévő gépkocsi elindulására figyelmeztetés] opciót választja ki, a rendszer tájékoztatja a vezetőt, ha az elöl lévő gépkocsi álló helyzetből elindul.



**Warning timing [Figyelmeztetés időzítése]**

Járó motornál a Settings [Beállítások] menüpontban kiválaszthatja a vezető éberségének csökkenésére figyelmeztető rendszer általi figyelmeztetés megkezdésének időpontját, ehhez a Driver Assistance [Vezetési segítség] → Warning Timing [Figyelmeztetés időzítése] menüpontokat kell kiválasztania.

Az új gépkocsi gyári állapotban történő első átadásakor a figyelmeztetés időzítése a Normal [Normál] opcióra van állítva. Ha módosítja a figyelmeztetés időzítését, más vezetést segítő rendszerek figyelmeztetésének időzítése is módosulhat.

**i Információ**

**A vezető éberségének csökkenésére figyelmeztető rendszer a motor újraindítása után megtartja az utoljára kiválasztott beállítást.**

**A rendszer működése**

**Alap funkció**

**A rendszer kijelzése és figyelmeztetés**

A vezető éberségének csökkenésére figyelmeztető rendszer alapvető funkciója, hogy tájékoztassa a vezetőt az éberségi szintjéről (Attention Level), és pihenőidőt javasoljon a vezetőnek.

**Éberségi szint**



- A vezető a műszercsoportban ellenőrizheti a saját vezetési állapotát.
  - Ha a Settings [Beállítások] menüben az Inattentive Driving Warning [Figyelmetlen vezetésre figyelmeztetés] opció törlesre került, a System Off [Rendszer kikapcsolva] felirat jelenik meg.
  - A rendszer akkor fog működésbe lépni, ha a gépkocsi sebessége 0 km/h és 180 km/h között van.
  - Amikor a gépkocsi sebessége nincs a működési sebességtartományon belül, a Standby [Készenléti állapot] (vagy a Disabled [Letiltva]) üzenet jelenik meg.

- A vezető éberségi szintjének kijelzése 1-től 5-ig terjedő skálán történik. Az alacsonyabb szint a vezető figyelmetlenebbé válását jelzi.
- A szint csökken, ha a vezető bizonyos időközönként nem áll meg pihenni.

### Tartson pihenőt

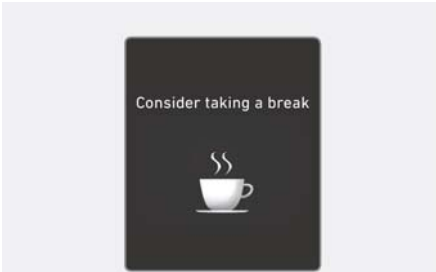

OTM070105L

- Amikor a vezető éberségi szintje az 1-es szint alá esik, a „Consider taking a break” [Tartson egy kis pihenőt] üzenet jelenik meg a műszercsoportban, amely egy hangjelzéssel együtt javasolja a vezetőnek, hogy álljon meg, és pihenjen egy kicsit.
- A vezető éberségének csökkenésére figyelmeztető rendszer nem javasolja a vezetőnek a pihenőidőt, ha a teljes vezetési idő 10 percnél rövidebb, illetve a pihenőidőt követő 10 percen belül sem tanácsol további pihenést.



### VIGYÁZAT

A biztonsága érdekében a Settings [Beállítások] menüpontot akkor módosítsa, miután egy biztonságos helyen leparkolt a gépkocsival.



### FIGYELEM

- A vezető éberségének csökkenésére figyelmeztető rendszer a vezető vezetési jellemzői és szokásai alapján még akkor is ajánlhat pihenőidőt, ha a vezető nem érez fáradtságot.
- A vezető éberségének csökkenésére figyelmeztető rendszer egy kiegészítő rendszer, és előfordulhat, hogy nem mindig képes arra, hogy észlelje a vezető figyelmetlenségét.
- Ha a vezető fáradtnak érzi magát, akkor is tartson pihenőt egy biztonságos helyen, ha a vezető éberségének csökkenésére figyelmeztető rendszer nem javasol pihenést a vezetőnek.



### Információ

- A beállításokat megváltoztathatja a műszercsoport User Settings [Felhasználói beállítások] vagy az információs-szórakoztató rendszer Vehicle Settings [Gépkocsi beállítások] menüjében (attól függően, hogy gépkocsija melyik opcióval rendelkezik). További részletekért tanulmányozza a 4. fejezetben a User Settings [Felhasználói beállítások] című részt vagy az információs-szórakoztató rendszer külön elérhető kezelési útmutatójában a Vehicle Settings [Gépkocsi beállítások] című részt.
- A vezető éberségének csökkenésére figyelmeztető rendszer az utolsó pihenőidőt 00:00 órára állítja a következő helyzetekben:
  - A motort leállítják.
  - A vezető kicsatolja a biztonsági övét, és kinyitja a vezetőajtót.
  - A gépkocsi több mint 10 percig álló helyzetben van.
- Amikor a vezető lenullázza a vezető éberségének csökkenésére figyelmeztető rendszert, az utolsó pihenőidőt 00:00 órára áll, és a vezető éberségi szintje magas értéket vesz fel.

### Elöl lévő gépkocsi elindulására figyelmeztető funkció

■ A típus



ONX4E070099

■ B típus



ONX4E070030

Amikor az elöl lévő gépkocsi álló helyzetből elindul, az elöl lévő gépkocsi elindulására figyelmeztető funkció a műszercsoportban megjelenő „Leading vehicle is driving away” [Az elöl lévő gépkocsi elindul] (vagy „Leading vehicle is driving on” [Az elöl lévő gépkocsi elindul]) üzenettel és egy figyelmeztető hangjelzéssel tájékoztatja a vezetőt.



### VIGYÁZAT

- Előfordulhat, hogy ha bármilyen másik rendszer figyelmeztető üzenete megjelenik, vagy annak figyelmeztető hangjelzése megszólal, az elöl lévő gépkocsi elindulására figyelmeztető funkció figyelmeztető üzenete nem jelenik meg, és a figyelmeztető hangjelzése nem szólal meg.
- A vezető felelőssége a biztonságos vezetés és a gépkocsi ellenőrzés alatt tartása.



### FIGYELEM

- Az elöl lévő gépkocsi elindulására figyelmeztető funkció egy kiegészítő funkció, és előfordulhat, hogy nem mindig figyelmezteti a vezetőt, ha az elöl lévő gépkocsi álló helyzetből elindul.
- Elindulás előtt mindig ellenőrizze a gépkocsi előtti területet és az útvízi szonyokat.

### A rendszer rendellenes működése és korlátai

#### A rendszer rendellenes működése

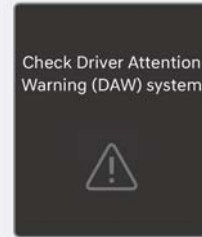

OTM070107L

Ha az elöl lévő gépkocsi elindulására figyelmeztető funkció nem működik megfelelően, a műszercsoportban megjelenik a „Check Driver Attention Warning (DAW) system” [Ellenőrizze a vezető éberségének csökkenésére figyelmeztető rendszert (DAW) figyelmeztető üzenet]. Ha ezt tapasztalja, akkor azt tanácsoljuk, hogy vizsgálta át a rendszert egy hivatalos HYUNDAI márkaszervizben.

#### A rendszer korlátai

Előfordulhat, hogy a vezető éberségének csökkenésére figyelmeztető rendszer nem megfelelően működik a következő helyzetekben:

- A gépkocsit agresszíven vezetik.
- A gépkocsi gyakran keresztezi szándékosan a sárválasztó vonalakat.
- A gépkocsit valamelyik vezetőt segítő rendszer, mint például a sávelhagyást megelőző rendszer irányítja.

### Elöl lévő gépkocsi elindulására figyelmeztető funkció

- Amikor a gépkocsi elé bevág egy másik jármű

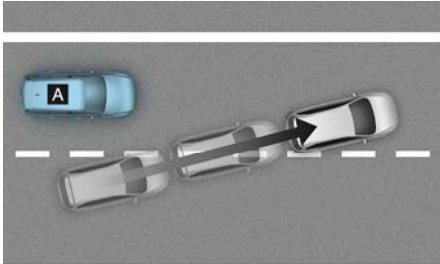

OADAS021

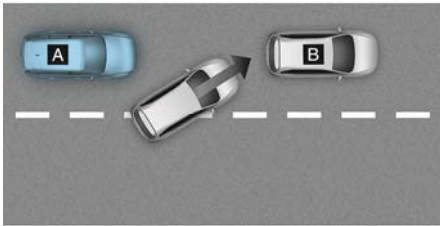

OADAS022

[A]: Az Ön gépkocsija, [B]: Elöl lévő gépkocsi

Ha egy jármű az Ön gépkocsija elé vág, előfordulhat, hogy az elől lévő gépkocsi elindulására figyelmeztető funkció nem fog megfelelően működni.

- Amikor az elől lévő gépkocsi élesen kanyarodik.

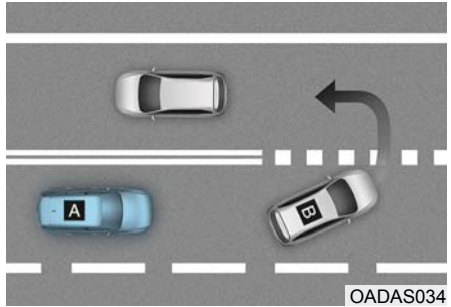

OADAS034

[A]: Az Ön gépkocsija, [B]: Elöl lévő gépkocsi

Ha az elől lévő gépkocsi élesen elkanyarodik, például balra vagy jobbra kanyarodik, vagy 180 fokos visszafordulást hajt végre stb., előfordulhat, hogy az elől lévő gépkocsi elindulására figyelmeztető funkció nem fog megfelelően működni.

- Amikor az elől lévő gépkocsi hirtelen elindul.

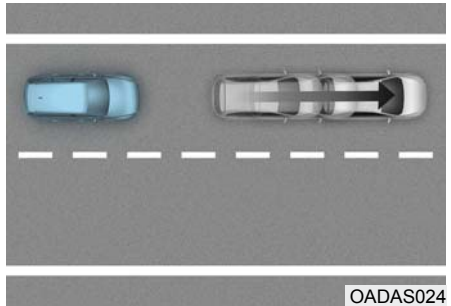

OADAS024

Ha az elől lévő gépkocsi hirtelen elindul, előfordulhat, hogy az elől lévő gépkocsi elindulására figyelmeztető funkció nem fog megfelelően működni.

- Amikor gépkocsija és az elől lévő gépkocsi között egy gyalogos vagy egy kerékpáros van.



Ha gépkocsija és az elől lévő gépkocsi között gyalogos(ok) vagy kerékpáros(ok) van(nak), előfordulhat, hogy az elől lévő gépkocsi elindulására figyelmeztető funkció nem fog megfelelően működni.

- Parkolóhelyen.

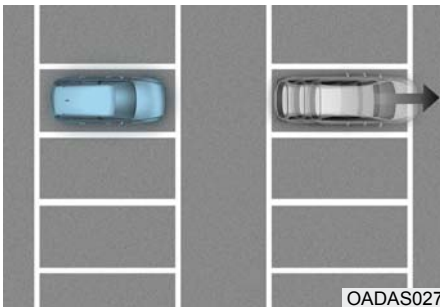

Ha egy elől parkoló gépkocsi elindul, akkor az elől lévő gépkocsi elindulására figyelmeztető funkció figyelmeztetheti Önt, hogy a parkoló gépkocsi elindult.

- Fizetőkapun vagy kereszteződésben stb. áthaladáskor.

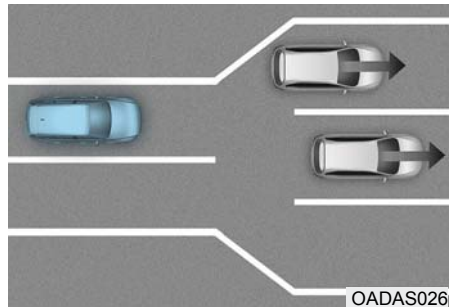

Ha fizetőkapun vagy kereszteződésben halad át sok gépkocsival együtt, vagy olyan úton halad, ahol a sávok gyakran összeolvadnak vagy szétválnak, előfordulhat, hogy az elől lévő gépkocsi elindulására figyelmeztető funkció nem megfelelően működik.



### FIGYELEM

Az előrefelé néző kamera vonatkozó elővigyázatossági előírások a 7. fejezet „Frontális ütközés megelőzését segítő rendszer (FCA)” című részében található.

## HOLTÉRFIGYELŐ KÉPERNYŐ (BLIND-SPOT VIEW MONITOR - BVM) (EGYES VÁLTOZATOKNÁL)

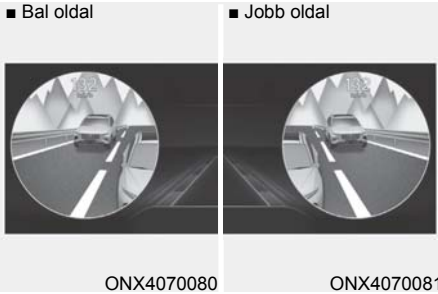

A holtérfigyelő képernyő a sávváltás elősegítése érdekében megjeleníti a gépkocsi hátsó holterét a műszercsoportban, amikor az irányjelző működik.

### Észlelést végző érzékelő

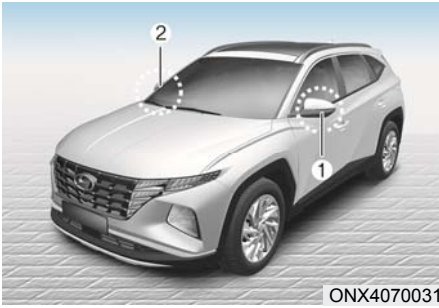

[1], [2]: SVM-oldalsó kamera  
(a tükör alsó részén elhelyezkedő kamera)

A fenti ábrán látható, hogy pontosan hol helyezkednek el az érzékelők.

### A rendszer beállításai

#### A rendszer beállítási funkciói

Blind-Spot View [Holtérfigyelő kamera]

A Settings [Beállítások] menüben járó motornál válassza ki a Driver Assistance [Vezető segítése], Blind-Spot Safety [Holtérbiztonsági rendszer], Blind-Spot View [Holtérfigyelő kamera] menüpontokat a holtérfigyelő képernyő bekapcsolásához, míg a rendszer kikapcsolásához törölje a kiválasztást.

### A rendszer működése

#### Működtető kapcsoló

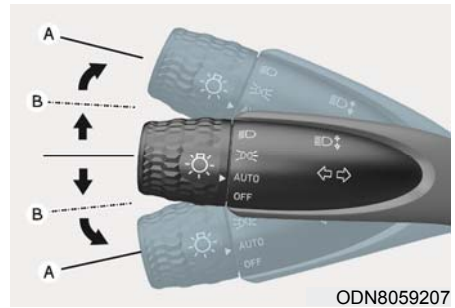

#### Irányjelző kar

A holtérfigyelő képernyő az irányjelző bekapcsolásakor működésbe lép, illetve az irányjelző kikapcsolásakor kikapcsol.

### Holttérfigyelő képernyő

#### Működési feltételek

Amikor a bal oldali vagy a jobb oldali irányjelző lámpát bekapcsolják, a műszercsoportban megjelenik az adott oldalhoz tartozó kép.

#### Kikapcsolt állapot

- Amikor az irányjelzőt kikapcsolják, a műszercsoportban lévő kép eltűnik.
- Működő vészvillogó esetén a holttérfigyelő képernyő az irányjelző állapotától függetlenül kikapcsol.
- Amikor egyéb fontos figyelmeztető üzenet jelenik meg a műszercsoportban, előfordulhat, hogy a holttérfigyelő képernyő kikapcsol.

### A rendszer rendellenes működése

Amikor a holttérfigyelő képernyő nem megfelelően működik, vagy a műszercsoport kijelzője villog, illetve a kamera képe nem megfelelően jelenik meg, akkor azt tanácsoljuk, hogy vizsgálta át a rendszert egy hivatalos HYUNDAI márkaszervizben.



#### VIGYÁZAT

- **A műszercsoportban megjelenő kép eltérhet a tárgy tényleges távolságától. A biztonság érdekében közvetlenül ellenőrizze a gépkocsi körüli területet.**
- **Mindig tartsa tisztán a kamera lencséjét. Ha a lencse idegen anyaggal szennyezett, az nagymértékben befolyásolhatja a holttérfigyelő képernyő teljesítményét, és előfordulhat, hogy a holttérfigyelő képernyő nem megfelelően működik.**

## SEBESSÉGTARTÓ AUTOMATIKA (CC) (EGYES VÁLTOZATOKNÁL)



OTM070111

- (1) Cruise (automata sebességtartó beállítás) visszajelző lámpa
- (2) Beállított sebesség

A sebességtartó automatika segítségével körülbelül 30 km/h feletti sebességgel haladhat a gázpedál lenyomása nélkül.

### A rendszer működése

#### A sebesség beállítása

1. Gyorsítson a kívánt sebességre, amelynek 30 km/h fölött kell lennie.

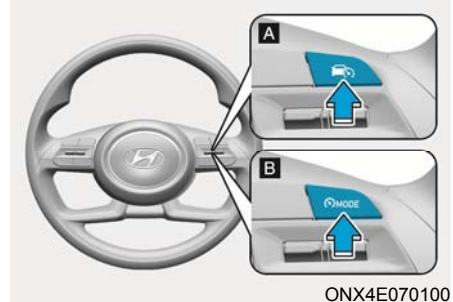

ONX4E070100

[A]: A típus, [B]: B típus

2. A kívánt sebességnél nyomja meg a Vezetési segítség gombot. A beállított sebesség és a Cruise visszajelző lámpa (CRUISE) ekkor felgyullad a műszercsoportban.
3. Vegye le a lábát a gázpedálról.

A gépkocsi akkor is tartani fogja a beállított sebességet, amikor a gázpedál nincs lenyomva.

### **i** Információ

**Meredek emelkedőn a gépkocsi kissé lelassulhat, illetve lejtőn kissé felgyorsulhat.**



## A sebesség növelése

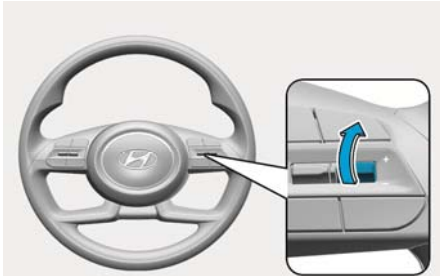

OCN7060143

- Nyomja felfelé a kapcsolót (+), és azonnal engedje el. Az utazósebesség 1 km/h értékkel nő a kapcsoló minden egyes ilyen módon történő használatakor.
- Nyomja a kapcsolót felfelé (+), és tartsa ott, miközben a műszercsoportban megjelenik a beállított sebesség. Az utazósebesség értéke először a 10 legközelebbi többszörösére vált, majd a kapcsoló minden egyes ilyen módon történő használatakor 10 km/h-s lépésekben nő.

Engedje el a kapcsolót a kívánt sebesség elérésekor, és a gépkocsi felgyorsul arra a sebességre.

## A sebesség csökkentése

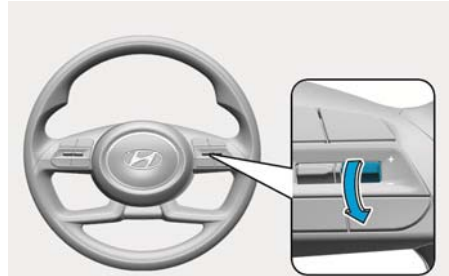

OCN7060144

- Nyomja lefelé a kapcsolót (-), és azonnal engedje el. Az utazósebesség 1 km/h értékkel csökken a kapcsoló minden egyes ilyen módon történő használatakor.
- Nyomja a kapcsolót lefelé (-), és tartsa ott, miközben a műszercsoportban megjelenik a beállított sebesség. Az utazósebesség értéke először a 10 legközelebbi többszörösére vált, majd a kapcsoló minden egyes ilyen módon történő használatakor 10 km/h-s lépésekben csökken.

A kívánt sebesség elérésekor engedje el a kapcsolót.

## Ideiglenes gyorsítás

Ha ideiglenesen akar gyorsítani, miközben a sebességtartó automatika bekapcsolt állapotban van, nyomja le a gázpedált.

A beállított sebességre való visszatéréshez vegye le a lábát a gázpedálról.

Ha magasabb sebességnél a + kapcsolót felfelé vagy a - kapcsolót lefelé nyomja, a haladási sebesség az aktuális értéket veszi fel.

## A rendszer ideiglenes szüneteltetése

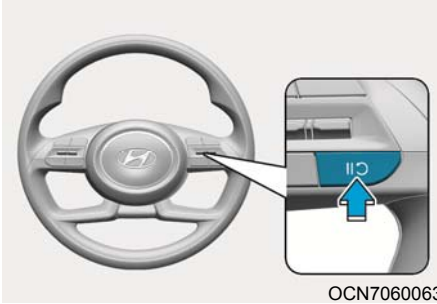

OCN7060063

A sebességtartó automatika működése átmenetileg szünetel az alábbi esetekben:

- A fékpedál lenyomásakor.
- A II C gomb megnyomásakor.
- A sebességváltó kar N (üres) állásba kapcsolásakor.
- A gépkocsi körülbelül 30 km/h sebesség alá lassul.
- Az ESC (Elektronikus menetstabilizáló rendszer) működik.
- 2. sebességfokozatba történő visszakapcsoláskor manuális kapcsolási üzemmódban.

A beállított sebesség érvényét veszti, de a Cruise visszajelző lámpa (CRUISE) továbbra is világít.

### MEGJEGYZÉS

**Ha a sebességtartó automatika szüneteltetése az ismertettektől eltérő helyzetben következik be, akkor azt tanácsoljuk, hogy ellenőriztesse a gépkocsit egy hivatalos HYUNDAI márkaszervizben.**

## A rendszer visszakapcsolása

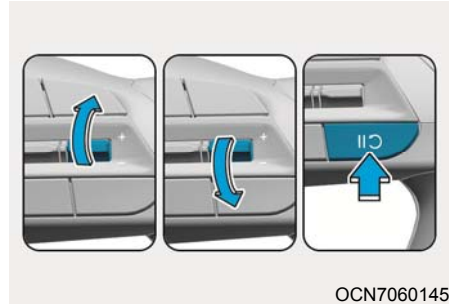

OCN7060145

Nyomja meg a + vagy - kapcsolót vagy a II C gombot.

Ha a + kapcsolót felfelé vagy a – kapcsolót lefelé nyomja, a gépkocsi beállított sebessége a műszercsoportban éppen látható értéket veszi fel.

Ha megnyomja a II C gombot, a gépkocsi sebessége visszaáll a korábban beállított sebességre.

A gépkocsi sebességének 30 km/h-nál magasabbnak kell lennie a rendszer visszaállításához.



### VIGYÁZAT

**A II C gomb használata előtt ellenőrizze a vezetési körülményeket. A haladási sebesség hirtelen megnöhet vagy lecsökkenhet, amikor megnyomja a II C gombot.**

### A rendszer kikapcsolása

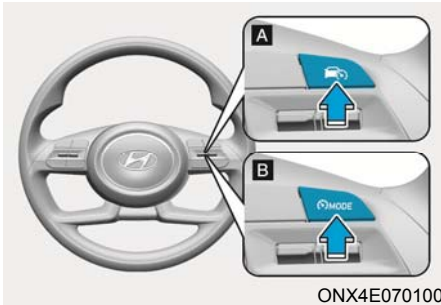

[A]: A típus, [B]: B típus

A sebességtartó automatika kikapcsolásához nyomja meg a Vezetési segítség gombot. A sebességtartó automatika visszajelző lámpa (CRUISE) kikapcsol.

Amikor nem használja a sebességtartó automatikát, a Vezetési segítség gomb megnyomásával mindig kapcsolja ki.

### **i** Információ

Ha gépkocsija rendelkezik manuális sebességátartó ellenőrző rendszerrel, a sebességtartó automatika kikapcsolásához nyomja meg és tartsa megnyomva a Vezetési segítség gombot. Ugyanakkor a manuális sebességátartó ellenőrző rendszer bekapcsol.

### **!** VIGYÁZAT

A sebességtartó automatika használatkor tartsa be a következő óvintézkedéseket:

- A gépkocsi sebességét mindig a használat országában érvényes sebességhatárok figyelembevételével állítsa be.
- Ha nem használja a sebességtartó automatikát, mindig tartsa kikapcsolva, hogy megakadályozza a véletlen működtetést. Ellenőrizze, hogy a Cruise (CRUISE) visszajelző kialudt-e.
- A sebességtartó automatika nem helyettesíti a szabályos és biztonságos vezetést. A biztonságos vezetés minden esetben a vezető felelőssége, akinek a váratlan és hirtelen helyzetek elkerülése érdekében mindig figyelmesnek kell lennie.
- A váratlan és hirtelen helyzetek elkerülése érdekében mindig óvatosan vezessen. Mindig figyeljen az útvízeszonyokra.
- Ne használja a sebességtartó automatikát, ha nem biztonságos a gépkocsi haladási sebességének állandó értéken tartása:
  - Ha erős forgalomban vagy olyan közlekedési körülmények között vezet, ahol nehéz a gépkocsi állandó sebességén tartása.
  - Vizes, jeges vagy hóval borított utakon vezetéskor.
  - Emelkedőn vagy lejtőn, illetve kanyargós utakon való haladásakor.
  - Szeles területeken való közlekedéskor.
  - Kedvezőtlen időjárás által okozott korlátozott látási viszonyok között (mint például ködben, hóesésben, esőben vagy homokvihárban) haladásakor.
- Ne használja a sebességtartó automatikát utánfutó vontatása esetén.

## INTELLIGENS SEBESSÉGTARTÓ AUTOMATIKA (SCC) (EGYES VÁLTOZATOKNÁL)

Az intelligens sebességtartó automatikát arra tervezték, hogy észlelje az elöl haladó járművet, és segítséget nyújtson a kívánt sebesség és az elöl haladó gépkocsi mögötti minimális követési távolság fenntartásában.

### Gyorsulás segítése előzéskor

Ha az intelligens sebességtartó automatika működése során a rendszer úgy ítéli, hogy a vezető meg akarja előzni az elöl haladó járművet, segítséget nyújt a gyorsításhoz.

### Észlelést végző érzékelő

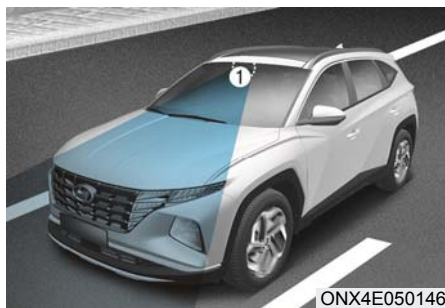

ONX4E050146



ONX4070005

[1]: Előrefelé néző kamera

[2]: Első radar

Az előrefelé néző kamera és az első radar az elöl lévő gépkocsi észlelésére használt érzékelők.

A fenti ábrán látható, hogy pontosan hol helyezkedik el az érzékelő.



### FIGYELEM

Az intelligens sebességtartó automatika optimális teljesítményének megtartása érdekében mindig tartsa jó állapotban az előrefelé néző kamerát és az első radart.

Az előrefelé néző kamerára és az első radarra vonatkozó elővigyázatossági előírások a 7. fejezet „Frontális ütközés megelőzését segítő rendszer (FCA)” című részében található.

## A rendszer beállításai

### A rendszer beállítási funkciói

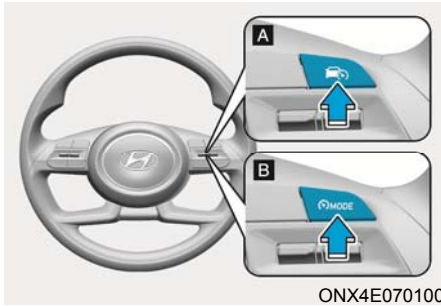

[A]: A típus, [B]: B típus

### A rendszer bekapcsolása

- A rendszer bekapcsolásához nyomja meg a Vezetési segítség gombot. A sebesség a műszercsoportban éppen látható sebességértéket veszi fel.
- Amennyiben nincs gépkocsi Ön előtt, a rendszer fenntartja a beállított sebességet, de ha egy gépkocsi halad Ön előtt, a sebesség a gépkocsi közötti távolság megtartása érdekében lecsökkenhet. Ha a gépkocsija előtt haladó jármű felgyorsul, az Ön gépkocsija egyetlen sebességgel fog haladni, miután felgyorsult a beállított sebességre.

### **i** Információ

- Ha a Vezetési segítség gomb megnyomásakor a gépkocsijának sebessége 10-30 km/h között van, az intelligens sebességtartó automatika beállított sebessége 30 km/h értékű lesz.
- A gépkocsi által tartalmazott opcióktól függően a Vezetési segítség gombon látható szimbólum eltérő lehet.

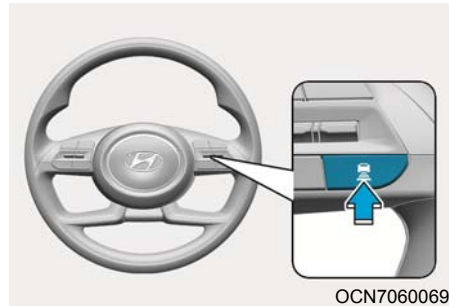

[A]: A típus, [B]: B típus

### A gépkocsi közötti követési távolság beállítása

A gomb minden egyes megnyomásakor a gépkocsi közötti követési távolság a következők szerint változik:

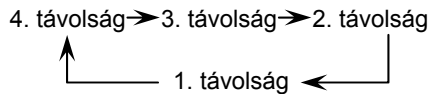

### **i** Információ

- Ha gépkocsija 90 km/h sebességgel halad, a fenntartott távolság a következőképpen alakul:
  - 4. távolság - körülbelül 53 m
  - 3. távolság - körülbelül 40 m
  - 2. távolság - körülbelül 30 m
  - 1. távolság - körülbelül 25 m
- A motor újraindításakor vagy a rendszer átmeneti kikapcsolása után az utoljára kiválasztott távolság kerül beállításra.

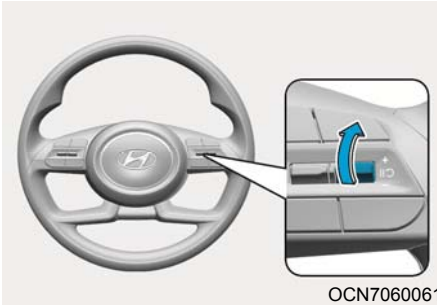

### A sebesség növelése

- Nyomja felfelé a kapcsolót (+), és azonnal engedje el. Az utazósebesség 1 km/h értékkel nő a kapcsoló minden egyes ilyen módon történő használatakor.
- Nyomja a kapcsolót felfelé (+), és tartsa ott, miközben a műszercsoportban megjelenik a beállított sebesség. Az utazósebesség 10 km/h értékkel nő a kapcsoló minden egyes ilyen módon történő használatakor. Engedje el a kapcsolót a kívánt sebesség elérésekor, és a gépkocsi felgyorsul arra a sebességre. A beállítható sebesség 180 km/h-ig módosítható.

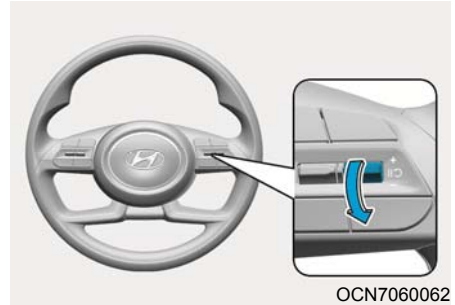

### A sebesség csökkentése

- Nyomja lefelé a kapcsolót (-), és azonnal engedje el. Az utazósebesség 1 km/h értékkel csökken a kapcsoló minden egyes ilyen módon történő használatakor.
- Nyomja a kapcsolót lefelé (-), és tartsa ott, miközben a műszercsoportban megjelenik a beállított sebesség. Az utazósebesség 10 km/h értékkel csökken a kapcsoló minden egyes ilyen módon történő használatakor.

A kívánt sebesség elérésekor engedje el a kapcsolót. A beállítható sebesség 30 km/h-ig módosítható.



## VIGYÁZAT

**A + kapcsoló használata előtt ellenőrizze a vezetési körülményeket. A haladási sebesség hirtelen megnőhet, amikor felfelé nyomja és abban az állásban tartja a + kapcsolót.**

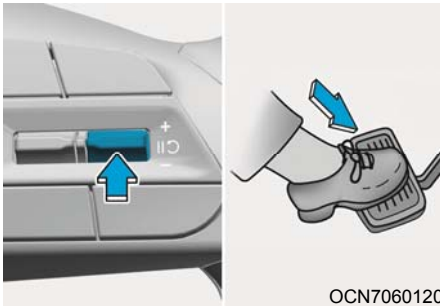

[A]: A típus, [B]: B típus

### A rendszer ideiglenes szüneteltetése

Az intelligens sebességtartó automatika működésének ideiglenes szüneteltetéséhez nyomja meg a II  kapcsolót, vagy nyomja le a fékpedált.

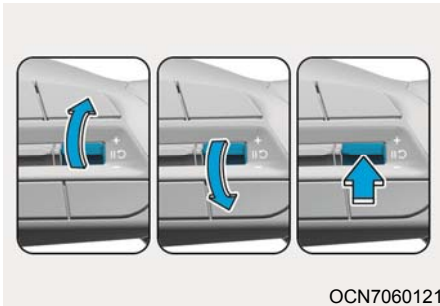

[A]: A típus, [B]: B típus



### A rendszer visszakapcsolása

Az intelligens sebességtartó automatikának a rendszer kikapcsolása utáni visszakapcsolásához nyomja meg a +, a - vagy a II  kapcsolót.

Ha a + kapcsolót felfelé vagy a - kapcsolót lefelé nyomja, a gépkocsi beállított sebessége a műszercsoportban éppen látható értéket veszi fel.

Ha a II  kapcsolót nyomja meg, a gépkocsi sebessége visszaáll a korábban beállított értékre.

## VIGYÁZAT

A II  kapcsoló használata előtt ellenőrizze a vezetési körülményeket. A haladási sebesség hirtelen megnőhet vagy lecsökkenhet, amikor megnyomja a II  kapcsolót.

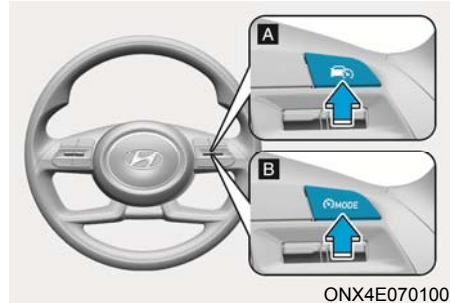

[A]: A típus, [B]: B típus

### A rendszer kikapcsolása

Az intelligens sebességtartó automatika rendszer kikapcsolásához nyomja meg a Vezetési segítség gombot.

## Információ

Ha gépkocsija rendelkezik manuális sebességhatárt ellenőrző rendszerrel, az intelligens sebességtartó automatika kikapcsolásához nyomja meg és tartsa megnyomva a Vezetési segítség gombot. Ugyanakkor a manuális sebességhatárt ellenőrző rendszer bekapcsol.

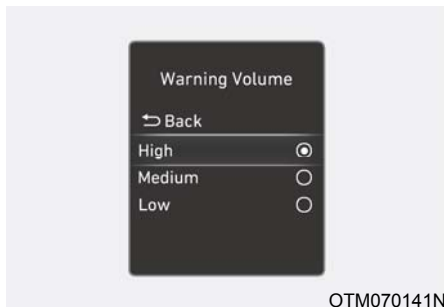

### Warning Volume [Figyelmeztetés hangereje]

Járó motornál a Settings [Beállítások] menüben válassza ki a Driver Assistance [Vezetési segítség], majd a Warning Volume [Figyelmeztetés hangereje] menüpontokat az intelligens sebességtartó automatika figyelmeztető hangerejének módosításához. Ekkor a High/Medium/Low [Magas/közepes/alacsony] opciók közül választhat.

Ha módosítja a figyelmeztetés hangerejét, más vezetést segítő rendszerek figyelmeztetésének hangereje is módosulhat.

### **i** Információ

A figyelmeztetés hangerejének beállítása a motor újraindítása után is megtartja az utoljára kiválasztott beállítást.

## A rendszer működése

### **Működési feltételek**

Az intelligens sebességtartó automatika akkor kapcsol be, ha az alábbi feltételek teljesülnek:

### Alap funkció

- A sebességváltó D (előremenet) állásban van.
- A vezetőajtó csukva van.
- Az EPB (Electronic Parking Brake – Elektronikus rögzítőfék) nincs működtetve
- A gépkocsija sebessége a működési sebességtartományban van:
  - 10 km/h és 180 km/h között: ha nincs előttünk gépkocsi
  - 0 km/h és 180 km/h között: ha van előttünk gépkocsi
- Az ESC (elektronikus menetstabilizáló rendszer), a TCS (kipörgésgátló rendszer) vagy az ABS bekapcsolt állapotban van.
- Az ESC (elektronikus menetstabilizáló rendszer), a TCS (kipörgésgátló rendszer) vagy az ABS nem ellenőrzi a gépkocsit.
- A motorfordulatszám nincs a piros tartományban.
- A frontális ütközés megelőzését segítő rendszer fékvezérlése nem működik.
- A távirányítású parkolást segítő intelligens rendszer fékvezérlése nem működik.

### **i** Információ

Ha álló helyzetben a gépkocsija előtt nincs másik jármű, a rendszer a fékpedál lenyomásakor bekapcsol.



### Gyorsulás segítése előzéskor

A gyorsulást előzéskor segítő funkció akkor lép működésbe, amikor bekapcsolt intelligens sebességtartó automatika mellett az irányjelzőt balra (balkormányos változatoknál) vagy jobbra (jobb kormányos változatoknál) működtetik, és teljesülnek a következő feltételek:

- A gépkocsi sebessége meghaladja a 60 km/h-t.
- Az elakadásjelző vészvillogó kikapcsolt állapotú.
- A gépkocsija előtt egy jármű észlelhető.
- Nincs szükség lassításra az elől lévő gépkocsitól való távolság fenntartásához.



### VIGYÁZAT

- Ha az irányjelzőt akkor kapcsolják be balra (balkormányos változatoknál) vagy jobbra (jobb kormányos változatoknál), amikor a gépkocsija előtt egy jármű van, a gépkocsija ideiglenesen felgyorsulhat. Mindig figyeljen az útviszonyokra.
- Az országában érvényes vezetési iránytól függetlenül a gyorsulást előzéskor segítő funkció működésbe lép, ha a feltételek teljesülnek. Ha olyan országokban használja a funkciót, ahol eltérő a vezetési irány, mindig ellenőrizze az útviszonyokat.

## A rendszer kijelzése és a rendszer által végzett beavatkozás

### Alap funkció

Az intelligens sebességtartó automatika működési állapotát a Driving Assist [Vezetési segítség] üzemmódban tekintheti meg a műszercsoportban. Olvassa el a 4. fejezet „LCD kijelző üzemmódok” című részét.

Az intelligens sebességtartó automatika a rendszer állapotától függően az alábbiak szerint kerül kijelzésre.

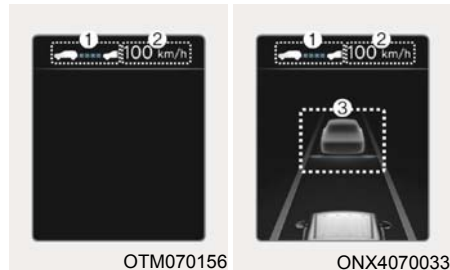

- Működés közben
  - (1) Hogy a saját gépkocsi előtt halad-e egy másik gépkocsi, valamint kijelzi a választott távolságot.
  - (2) Megjelenik a beállított sebesség.
  - (3) Hogy a saját gépkocsi előtt halad-e egy másik gépkocsi, valamint kijelzi a követett gépkocsitól mért távolságot.



OTM070155

- Ha ideiglenesen kikapcsolták.
- (1) CRUISE visszajelző megjelenik.
  - (2) A korábban beállított sebesség szűr-  
kén jelenik meg.

## Információ

- Az elől lévő gépkocsitól mért távolság az Ön gépkocsija és az elől lévő gépkocsi közötti tényleges távolságnak megfelelően jelenik meg a műszercsoportban.
- A rendszer által tartandó távolság a gépkocsi sebességétől és a beállított távolság szintjétől függően eltérő lehet. Ha alacsony a gépkocsi sebessége, annak ellenére kicsi lehet a rendszer által tartandó távolság, hogy módosult a gépkocsik közötti követési távolság.

## Ideiglenes gyorsítás

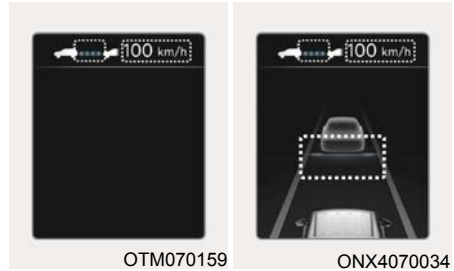

OTM070159

ONX4070034

Ha ideiglenesen akar gyorsítani, miközben az intelligens sebességtartó automatika bekapcsolt állapotban van, nyomja le a gázpedált. Gyorsítás közben a beállított sebesség, a távolság szintje és a rendszer által tartandó távolság villogni fog a műszercsoportban.

## VIGYÁZAT

Az ideiglenes gyorsítás során óvatosan járjon el, mert a sebesség és távolság ellenőrzése még akkor sem történik meg automatikusan, ha az Ön gépkocsija előtt egy másik gépkocsi halad.

## Ideiglenesen kikapcsolt rendszer

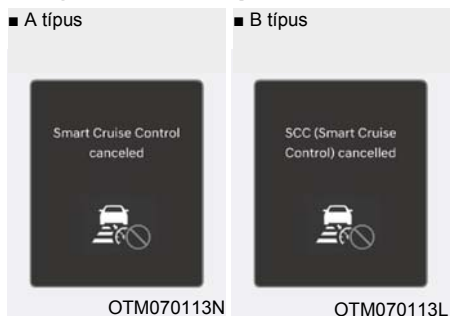

Az intelligens sebességtartó rendszer ideiglenes jelleggel automatikusan kikapcsol az alábbi esetekben:

- A gépkocsi sebessége meghaladja a 190 km/h-t.
- A gépkocsi egy bizonyos ideig álló helyzetben van.
- A gázpedál egy bizonyos ideig folyamatosan lenyomott állapotban van.
- Az intelligens sebességtartó automatika működési feltételei nem teljesülnek.

Ha a rendszer ideiglenes jelleggel automatikusan kikapcsol, a „Smart Cruise Control canceled” [Az intelligens sebességtartó automatika kikapcsolt] (vagy az „SCC (Smart Cruise Control) cancelled” [Az SCC (intelligens sebességtartó automatika) kikapcsolt] figyelmeztető üzenet jelenik meg a műszercsoportban, és egy figyelmeztető hangjelzés értesíti a vezetőt.

Ha az intelligens sebességtartó rendszer ideiglenes jelleggel kikapcsol, amikor a gépkocsi álló helyzetben van, az EPB (elektronikus rögzítőfék) működésbe léphet.

## VIGYÁZAT

Amikor a rendszer ideiglenes kikapcsolt állapotban van, nem történik meg az elöl lévő gépkocsitól mért távolság fenntartása. Vezetés közben mindig figyeljen az útra, és szükség esetén a biztonságos féktávolság megtartása érdekében nyomja le a fékpedált, csökkentve a gépkocsi sebességét.

## A rendszer működési feltételei nem teljesülnek.

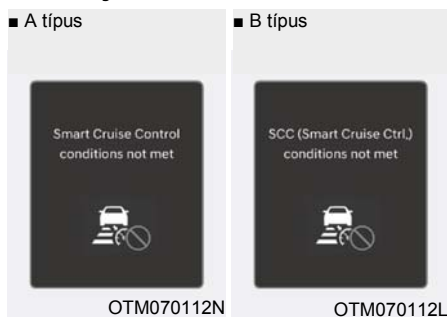

Ha a Vezetési segítség gombot, a + kapcsolót, a - kapcsolót vagy a  kapcsolót akkor nyomják meg, amikor a rendszer működési feltételei nem teljesülnek, a „Smart Cruise Control conditions not met” [Az intelligens sebességtartó automatika feltételei nem teljesülnek] (vagy az „SCC (Smart Cruise Ctrl.) conditions not met” [Az SCC (intelligens sebességtartó automatika) feltételei nem teljesülnek] üzenet jelenik meg a műszercsoportban, és megszólal egy figyelmeztető hangjelzés.

## Forgalomban

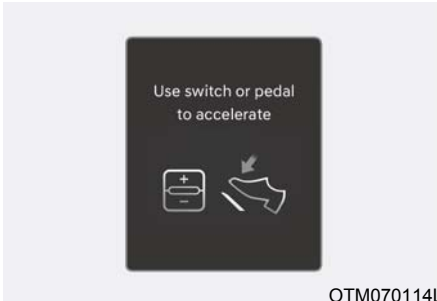

OTM070114L

Forgalomban a gépkocsija megáll, ha az Ön előtt haladó gépkocsi megáll. Ha az Ön előtt haladó gépkocsi elindul, akkor az Ön gépkocsija is el fog indulni. Továbbá, a gépkocsi megállását követően egy bizonyos idő elteltével a „Use switch or pedal to accelerate” [A kapcsolót vagy a pedált használja a gyorsításhoz] figyelmeztető üzenet jelenik meg a műszercsoportban. Az elinduláshoz nyomja le a gázpedált vagy nyomja meg a + kapcsolót, a - kapcsolót vagy a II kapcsolót.



### VIGYÁZAT

Ha az üzenet megjelenik a műszercsoportban, és nincs a gépkocsija előtt másik jármű, vagy az távol van, valamint megnyomják a + kapcsolót, a - kapcsolót vagy a II kapcsolót, az intelligens sebességtartó automatika automatikusan kikapcsol, és az EPB működésbe lép. Mindazonáltal, ha lenyomják a gázpedált, az EPB a rendszer kikapcsolása esetén sem fog működésbe lépni. Mindig figyeljen az Ön előtt lévő útviszonyokra.

## Figyelmeztetés a gépkocsi előtti útviszonyokra



ONX4E070035

A következő helyzetben a „Watch for surrounding vehicles” [Ügyeljen a környező gépkocsikra] figyelmeztető üzenet jelenik meg a műszercsoportban, és egy figyelmeztető hangjelzés figyelmezteti a vezetőt a gépkocsi előtti útviszonyokra.

- Ha egy bizonyos sebességnél lassabban haladva az elől haladó gépkocsi eltűnik, amikor az intelligens sebességtartó automatika fenntartja az elől lévő gépkocsitól a távolságot.
- Ha a „Use switch or pedal to accelerate” [A kapcsolót vagy a pedált használja a gyorsításhoz] üzenet megjelenik a műszercsoportban, és nincs a gépkocsija előtt másik jármű, vagy az távol van, valamint megnyomják a + kapcsolót, a - kapcsolót vagy a II kapcsolót.



### VIGYÁZAT

Mindig figyeljen arra, hogy hirtelen gépkocsik vagy tárgyak jelenhetnek meg Ön előtt, és szükség esetén a biztonságos féktávolság megtartása érdekében nyomja le a fékpedált, csökkentve a gépkocsi sebességét.

## Collision Warning [Ütközésre figyelmeztetés]



Az intelligens sebességtartó automatika működése során, amikor egy elől haladó gépkocsival való ütközésnek magas a kockázati szintje, a Collision Warning [Ütközésre figyelmeztetés] figyelmeztető üzenet jelenik meg a műszer csoportban, és egy figyelmeztető hangjelzés figyelmezteti a vezetőt. Vezetés közben mindig figyeljen az útra, és szükség esetén a biztonságos féktávolság megtartása érdekében nyomja le a fékpedált, csökkentve a gépkocsi sebességét.

## VIGYÁZAT

A következő helyzetekben előfordulhat, hogy az intelligens sebességtartó automatika nem figyelmezteti a vezetőt egy ütközésre.

- A gépkocsik közötti távolság kicsi, vagy az elől haladó gépkocsi sebessége nagyobb az Ön gépkocsijának sebességénél vagy ahhoz közeli.
- Az elől lévő gépkocsi sebessége nagyon alacsony, vagy álló helyzetben van.
- Közvetlenül az intelligens sebességtartó automatika bekapcsolása után lenyomták a gázpedált.

## VIGYÁZAT

Az intelligens sebességtartó automatika használatakor tartsa be a következő óvintézkedéseket:

- Az intelligens sebességtartó automatika nem helyettesíti a szabályos és biztonságos vezetést. A vezető felelőssége, hogy állandó ellenőrzés alatt tartsa a sebességet és a gépkocsi előtti területet.
- Előfordulhat, hogy az intelligens sebességtartó automatika nem érzékeli a váratlan és hirtelen vagy komplex vezetési helyzeteket, ezért mindig ügyeljen a vezetési körülményekre, és tartsa ellenőrzés alatt a gépkocsi sebességét.
- Ha nem használja az intelligens sebességtartó automatikát, mindig tartsa kikapcsolva, hogy megakadályozza a véletlen működtetést.
- Az intelligens sebességtartó automatika működése közben még a gépkocsi álló helyzetében se nyissa ki az ajtót, és ne hagyja el a gépkocsit.
- Mindig legyen tisztában a kiválasztott sebességgel és a gépkocsik közötti követési távolsággal.
- Tartson biztonságos, az útviszonyoknak és a gépkocsi sebességének megfelelő követési távolságot. Ha nagy sebességgel történő haladáskor a gépkocsik közötti követési távolság túl kicsi, súlyos ütközés következhet be.
- Amikor a gépkocsi egy előtte lévő gépkocsi mögött követési távolságot tartva halad, és ha az elől haladó gépkocsi eltűnik, a rendszer hirtelen felgyorsíthat a beállított sebességre. A váratlan és hirtelen helyzetek elkerülése érdekében mindig elővigyázatosan járjon el.
- Emelkedően a gépkocsi sebessége lecsökkenhet, illetve lejtőn megnőhet.

- Mindig óvatosan vezessen, és készüljön fel az olyan helyzetekre, mint amikor például egy gépkocsi hirtelen bevág Ön elé.
- Utánfutó vagy egy másik jármű vontatása esetén azt tanácsoljuk, hogy biztonsági okokból kapcsolja ki az intelligens sebességtartó automatikát.
- Az Ön gépkocsijának vontatása esetén kapcsolja ki az intelligens sebességtartó automatikát.
- Előfordulhat, hogy az intelligens sebességtartó automatika nem megfelelően működik erős elektromágneses hullámok általi zavarás esetén.
- Előfordulhat, hogy az intelligens sebességtartó automatika nem észlel egy akadályt a gépkocsi előtt, ami ütközéshez vezethet. A váratlan és hirtelen helyzetek elkerülése érdekében mindig legyen óvatos.
- Ha az Ön előtt haladó járművek gyakran váltanak sávot, előfordulhat, hogy a rendszer késve reagál, vagy a rendszer egy jelenleg másik sávban haladó gépkocsira reagál. A váratlan és hirtelen helyzetek elkerülése érdekében mindig óvatosan vezessen.
- Akkor is mindig figyeljen a környezetére, és fokozott óvatossággal vezessen, ha nem jelenik meg figyelmeztető üzenet, vagy nem szólal meg figyelmeztető hangjelzés.
- Előfordulhat, hogy ha bármilyen másik rendszer figyelmeztető üzenete megjelenik, vagy annak figyelmeztető hangjelzése megszólal, az intelligens sebességtartó automatika figyelmeztető üzenete nem jelenik meg, és a figyelmeztető hangjelzése nem szólal meg.
- Előfordulhat, hogy zajos környezetben nem hallja meg a frontális ütközés megelőzését segítő rendszer figyelmeztető hangjelzését.

- A gépkocsi gyártója nem felel semmilyen közlekedési szabálysértésért vagy a vezető által okozott balesetekért.
- A gépkocsi sebességét mindig a használat országában érvényes sebességhatárok figyelembevételével állítsa be.

## Információ

- Előfordulhat, hogy az intelligens sebességtartó automatika nem működik a gépkocsi beindítását, illetve az előre felé néző kamera vagy az első radar alapbeállítását követő 15 másodpercben.
- Előfordulhat, hogy zajt hall, amikor a fékrendszert az intelligens sebességtartó automatika kezeli.

## A rendszer rendellenes működése és korlátai

### A rendszer rendellenes működése

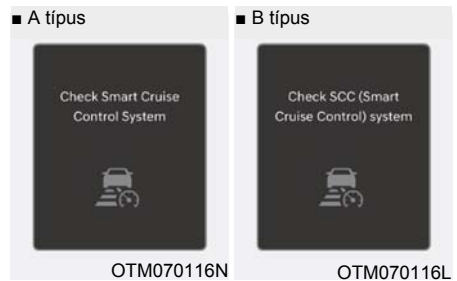

Ha az intelligens sebességtartó automatika nem működik megfelelően, a műszer-csoportban megjelenik a „Check Smart Cruise Control system” [Ellenőrizze az intelligens sebességtartó automatika rendszert] (vagy a „Check SCC (Smart Cruise Control) system” [Ellenőrizze az SCC (intelligens sebességtartó automatika) rendszert] figyelmeztető üzenet, és felgyullad a  figyelmeztető lámpa. Azt tanácsoljuk, hogy vizsgálta át a rendszert egy hivatalos HYUNDAI márkaszervizben.

### A rendszer kikapcsolva

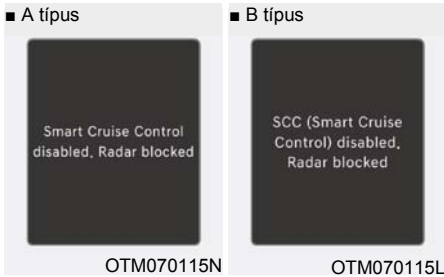

Ha az első radar burkolatát vagy az érzékelőt hó, víz vagy idegen anyag borítja, akkor csökkenhet az érzékelési teljesítmény, és ezért átmenetileg korlátozottan működhet vagy kikapcsolhat az intelligens sebességtartó automatika.

Ilyen esetben a „Smart Cruise Control disabled. Radar blocked” [Az intelligens sebességtartó automatika kikapcsolva. A radar kilátása korlátozott] (vagy az „SCC (Smart Cruise Control) disabled. Radar blocked” [Az SCC (intelligens sebességtartó automatika) kikapcsolva. A radar kilátása korlátozott] figyelmeztető üzenet jelenik meg a műszercsoportban.

A hó, eső vagy idegen anyag eltávolítása után a rendszer ismét normálisan fog működni.



### VIGYÁZAT

- **Annak ellenére, hogy nem jelenik meg a figyelmeztető üzenet a műszercsoportban, előfordulhat, hogy az intelligens sebességtartó automatika nem működik megfelelően.**
- **Előfordulhat, hogy az intelligens sebességtartó automatika nem működik megfelelően olyan területen (például nyílt terepen), ahol a motor beindítása után semmilyen tárgy sem észlelhető.**

### A rendszer korlátai

A következő körülmények között előfordulhat, hogy az intelligens sebességtartó automatika nem megfelelően működik, vagy váratlanul működésbe lép:

- Az érzékelő vagy a környezet szennyezett vagy sérült.
- A mosófolyadék permetezése folyamatos, vagy a szélvédőtörő bekapcsolt állapotban van.
- A kamera lencséje színezett, fóliázott vagy bevonattal ellátott szélvédő miatt szennyeződött, az üveg sérülése, vagy az üvegre tapadt idegen anyag (matrica, rovar stb.) zavarja a kilátást.
- A nedvességet nem távolították el, vagy az ráfagyott a szélvédőre.
- Az előre felé néző kamera látómezejét elvakítja a napsugárzás.
- Az utcai világítás vagy a szembejövők fényszóróinak fénye visszatükröződik a vizes útestről, például egy pocsolyáról.
- Az előre felé néző kamera körül a hőmérséklet túl magas vagy túl alacsony.
- Egy tárgyat helyeztek a műszerfalra.
- A környezeti megvilágítás nagyon erős.
- A környezet nagyon sötét, mint például egy alagútban stb.
- A fényerő hirtelen megváltozik, például egy alagútba való behajtás vagy onnan történő kihajtás miatt.
- A külső fényerő alacsony, és a fényszórók nem világítanak vagy gyenge a fényük.
- Erős esőben vagy havazásban vagy sűrű ködben vezetéskor.
- Gőzben, füstben vagy ködben való áthaladáskor.

- A gépkocsinak csak egy része észlelhető.
- Az elöl haladó gépkocsin nem kapcsolták be a hátsó lámpákat, a hátsó lámpák elhelyezkedése szabálytalan stb.
- A külső fényerő alacsony, és a hátsó lámpák nem világítanak vagy gyenge a fényük.
- Az elöl lévő jármű hátsó része kicsi, vagy nem a megszokott módon látható (például a jármű felborult, a másik irányba kanyarodik stb.).
- Az elöl lévő gépkocsi hasmagassága túl alacsony vagy túl magas.
- Egy jármű hirtelen kerül a gépkocsi elé.
- A gépkocsiját vontatják.
- A gépkocsi alagúton vagy acélhídon halad keresztül.
- A gépkocsi fémet tartalmazó területek, mint például építkezések, vasúti pálya stb. közelében halad el.
- Egy közelben lévő tárgy, például egy védőkorlát, közeli gépkocsi stb. visszautkröződik az első radaron.
- Az első radar körül a lökhárítót ütés érte, megsérült, vagy az első radart elmozdították az eredeti helyzetéből.
- Az első radar körül a hőmérséklet túl magas vagy túl alacsony.
- Nagy kiterjedésű területeken közlekedés során, ahol kevés gépkocsi vagy épület található (például sivatagban, mezőkön, vidéki területen stb.).
- Az elöl lévő gépkocsi olyan anyagból készült, amely nem veri vissza az első radar jelét.
- Amikor a gépkocsi országúton (vagy autópályán) egy különszintű csomópont vagy egy fizetőkapu közelében halad.
- Csúszós, például havas, víztócsás vagy jeges útfelületen haladáskor.
- Kanyargós úton haladáskor.
- Az elöl lévő jármű észlelése későn történik.
- Az elöl lévő járművet hirtelen egy akadály takarja el.
- Az elöl lévő jármű hirtelen sávot vált, vagy hirtelen csökkenti a sebességét.
- Az elöl lévő jármű szokatlan alakú.
- Az elöl lévő jármű sebessége túl gyors vagy túl lassú.
- Ha elöl halad egy jármű, és az Ön gépkocsija alacsony sebességgel vált sávot.
- Az elöl lévő járművet hó borítja.
- Bizonytalan vezetés.
- Ön körforgalomban halad, és az elöl lévő jármű nem észlelhető.
- Ön folyamatosan körbehalad.
- Parkolóhelyen közlekedés során.
- Építési területen, földúton, részben szilárd burkolatú úton, egyenetlen felületű úton, bukkanókon, sebességsökkentő küszöbön („felvőrendőr”) stb. való áthaladáskor.
- Emelkedőn, kanyargós úton stb. haladáskor.
- Fákkal vagy utcai világítással szegélyezett úton haladáskor.
- A kedvezőtlen útviszonyok a gépkocsi túlzott vibrálását okozzák vezetés közben.
- A gépkocsija magassága lecsökken vagy megnő a jelentős terhelés, a nem megfelelő gumiabroncs-légnyomás stb. miatt.
- Szűk, fákkal, magasra nőtt fűvel vagy bokrokkal sűrűn szegélyezett úton való haladáskor.
- Elektromágneses hullámok által keltett interferencia áll fenn, mint például olyan területen keresztülhaladáskor, ahol erős rádiósugárzás vagy elektromos zaj jelentkezik.



- Vezetés kanyarban

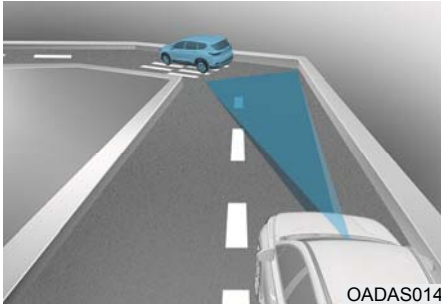

Előfordulhat, hogy kanyarban az intelligens sebességtartó automatika nem érzékeli az Ön sávjában haladó gépkocsit, és a gépkocsi felgyorsulhat a beállított sebességre. Továbbá a gépkocsi sebessége gyorsan lecsökkenhet, ha hirtelen észlel egy elöl haladó gépkocsit.

Megfelelő sebességet válasszon kanyarban, és az útviszonyoknak és a vezetési körülményeknek megfelelően használja a fék- vagy a gázpedált.

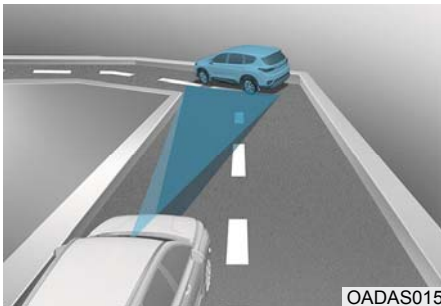

A gépkocsija sebessége csökkenhet a szomszédos sávjában haladó gépkocsi miatt.

Nyomja le a gázpedált, és válassza ki a megfelelő sebességet. Ellenőrizze, hogy az útviszonyok lehetővé teszik-e az intelligens sebességtartó automatika biztonságos működését.

- Vezetés bukkanón

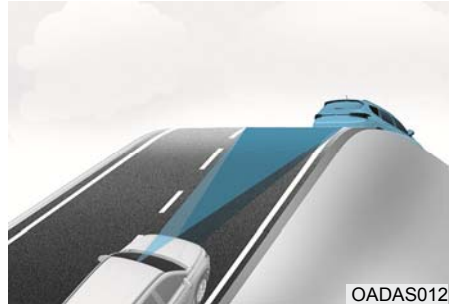

Emelkedőn vagy lejtőn haladásakor előfordulhat, hogy az intelligens sebességtartó automatika nem érzékeli az Ön sávjában haladó gépkocsit, és a gépkocsi felgyorsulhat a beállított sebességre. Továbbá a gépkocsi sebessége gyorsan lecsökken, ha hirtelen észlel egy elöl haladó gépkocsit.

Megfelelő sebességet válasszon emelkedőn, és az útviszonyoknak és a vezetési körülményeknek megfelelően használja a fék- vagy a gázpedált.

- Sáv váltás



[A]: Az Ön gépkocsija, [B]: Sávot váltó gépkocsi

Ha a szomszédos sávból egy gépkocsi belép az Ön sávjába, előfordulhat, hogy az érzékelő csak akkor ismeri fel, amikor az az érzékelő érzékelési tartományába ér. Előfordulhat, hogy az intelligens sebességtartó automatika nem azonnal észleli a gépkocsit, ha a gépkocsi hirtelen vált sávot. Ilyen esetben mindig tartson biztonságos féktávolságot, és szükség esetén nyomja le a fékpedált a biztonságos távolság megtartása és a gépkocsi sebességének csökkentése érdekében.

- Jármű észlelése

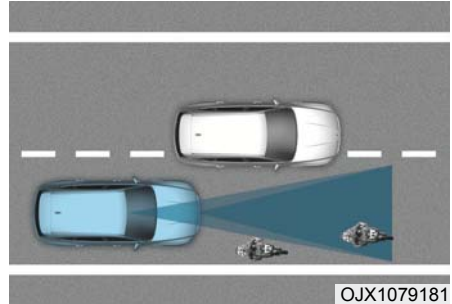

A következő esetekben előfordulhat, hogy az érzékelő egyes, az Ön sávjában haladó járműveket nem ismer fel:

- Egyik oldalon (nem középen) haladó járművek
- Lassú mozgású vagy hirtelen lassuló járművek
- Szemből érkező gépkocsik
- Álló járművek
- Lapos hátsó profilú járművek, mint például autózsilítók
- Keskeny járművek, mint például motorkerékpárok vagy kerékpárok
- Speciális gépkocsik
- Állatok és gyalogosok

A gépkocsi sebességét a gázpedál vagy a fékpedál lenyomásával az útviszonyoknak és a vezetési körülményeknek megfelelően kell megválasztani.

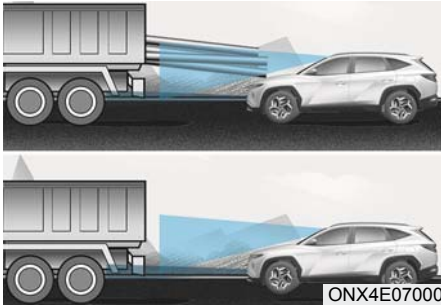

A következő esetekben előfordulhat, hogy az érzékelő nem ismeri fel az elől haladó gépkocsit:

- Nagyobb hasmagasságú járművek vagy olyan járművek, amelyek rakománya túllóg a jármű hátsó részén.
- Olyan gépkocsik, amelyek első része megemelkedik a nehéz rakomány miatt.
- Ön kormányozza a gépkocsit.
- Szűk vagy kanyargós úton haladásakor.

A gépkocsi sebességét a gázpedál vagy a fékpedál lenyomásával az útviszonyokra és a vezetési körülményeknek megfelelően kell megválasztani.

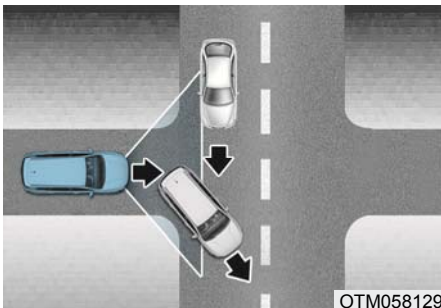

- A gépkocsija felgyorsulhat, ha az előtte haladó jármű eltűnik egy kereszteződésben.

Vezetés közben mindig figyeljen az útviszonyokra és a vezetési körülményekre.

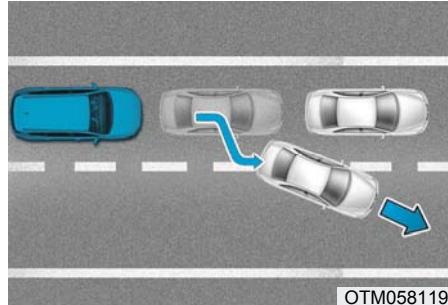

- Ha egy Ön előtt lévő gépkocsi elhagyja a forgalmi sávot, előfordulhat, hogy az intelligens sebességtartó automatika nem azonnal észleli az akkor Ön előtt lévő másik gépkocsit.

Vezetés közben mindig figyeljen az útviszonyokra és a vezetési körülményekre.

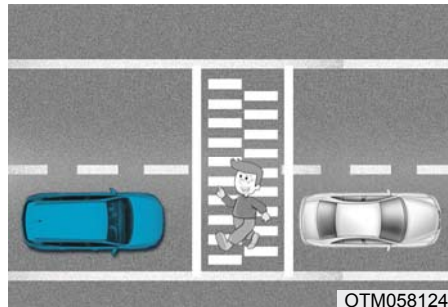

- Mindig ügyeljen a gyalogosokra, amikor a gépkocsija az előtte haladó gépkocsi mögött követési távolságot tart fenn.

## NAVIGÁCIÓN ALAPULÓ INTELLIGENS SEBESSÉGTARTÓ AUTOMATIKA (NSCC) (EGYES VÁLTOZATOKNÁL)

A navigáción alapuló intelligens sebességtartó automatika a navigációs rendszerből származó útinformációk alapján automatikusan beállítja a gépkocsi sebességét autópályán közlekedés során, amikor az intelligens sebességtartó automatika bekapcsolt állapotban van.

### **i** Információ

- A navigáción alapuló intelligens sebességtartó automatika kizárólag egyes szintbeli kereszteződés nélküli autópályákon érhető el.
  - \* A szintbeli kereszteződés nélküli utak olyan utak, ahol korlátozott a bejáratok és kijáratok száma, ami lehetővé teszi a forgalom egyenletes nagy sebességű haladását.
- Az autópálya-hálózat bővülését jövőbeni navigációs frissítések tartalmazzák.

### **i** Információ

A navigáción alapuló intelligens sebességtartó automatika a fő autópályákon működik, és nem használható külön-szintű csomópontokban vagy útkereszteződésekben.

### Autópályán kanyarban automatikus lassítás

Ha a gépkocsi nagy sebességgel halad, az autópályán kanyarban automatikusan lassító funkció a kanyarban való biztonságos vezetés támogatása érdekében a navigációtól származó kanyarinformáció alapján átmenetileg lelassítja a gépkocsit vagy korlátozza a gyorsulását.

### Autópályán beállított sebesség automatikus módosítása

Az autópályán a beállított sebességet automatikusan módosító funkció a navigációtól származó sebességhatár információk alapján automatikusan megváltoztatja az intelligens sebességtartó automatika beállított sebességét.

### A rendszer beállításai

#### A rendszer beállítási funkciói

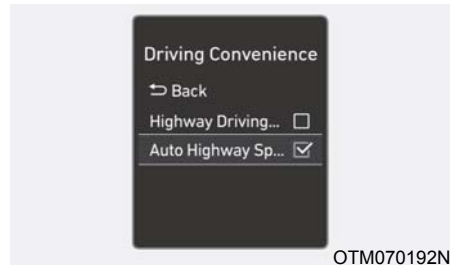

A Settings [Beállítások] menüben járó motornál válassza ki a Driver Assistance [Vezető segítése], Driving Convenience [Vezetési kényelem], Auto Highway Speed Control vagy az Auto motorway speed control [A sebesség automatikus ellenőrzése autópályán] menüpontokat a navigáción alapuló intelligens sebességtartó automatika bekapcsolásához, és törölje a kiválasztást a rendszer kikapcsolásához.

### Automatikus lassítás autópályán kanyar közelében

A Settings [Beállítások] menüben járó motornál válassza ki a Driver Assistance [Vezető segítése], Driving Convenience [Vezetési kényelem], Highway Auto Curve Slowdown vagy a Curve slowdown (motorway) [Automatikus lassítás autópályán kanyarban/Lassítás kanyarban (autópályán)] menüpontokat az autópályán kanyarban automatikusan lassító funkció bekapcsolásához, és törölje a kiválasztást a funkció kikapcsolásához.

### Információ

Ha a navigáción alapuló intelligens sebességtartó automatikával kapcsolatban probléma jelentkezett, a rendszert nem lehet beállítani a Settings [Beállítások] menüben.

### A rendszer működése

#### Működési feltételek

A navigáción alapuló intelligens sebességtartó automatika akkor áll készen a működésre, ha az alábbi feltételek teljesülnek:

- Az intelligens sebességtartó automatika működik
- Fő autópályákon közlekedés során

### Információ

Az intelligens sebességtartó automatika használatára vonatkozó további részletekkel kapcsolatosan tanulmányozza a 7. fejezet „Intelligens sebességtartó automatika (SCC)” című részét.

### A rendszer kijelzése és a rendszer által végzett beavatkozás

Amikor a navigáción alapuló intelligens sebességtartó automatika működik, az a következőképpen jelenik meg a műszer-csoportban:

- Rendszer készenléti üzemmód

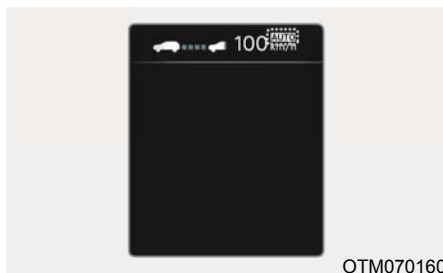

Ha a működési feltételek teljesülnek, felgyullad a fehér **AUTO** visszajelző lámpa.

- A rendszer működése

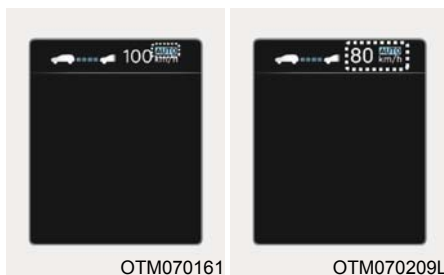

Ha a készenléti állapotban lassulás szükséges, és a navigáción alapuló intelligens sebességtartó automatika működik, a műszer-csoportban felgyullad a zöld **AUTO** szimbólum.

Ha működik az autópályán a beállított sebességet automatikusan módosító funkció, a műszer-csoportban felgyullad a zöld **AUTO** szimbólum és a beállított sebesség, valamint megszólal egy figyelmeztető hangjelzés.

### VIGYÁZAT

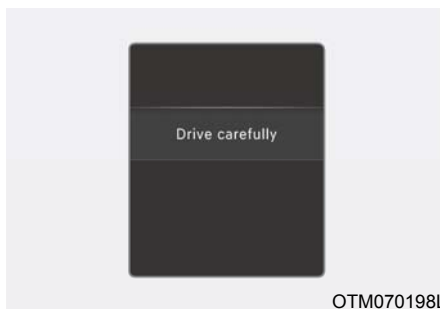

A Drive carefully [Vezessen óvatosan] figyelmeztető üzenet jelenik meg a következő körülmények között:

- A navigáción alapuló intelligens sebességtartó automatika nem képes biztonságos sebességre lassítani a gépkocsit.

## Információ



**Az autópályán kanyarban automatikusan lassító és az autópályán a beállított sebességet automatikusan módosító funkciók ugyanazt a **AUTO** szimbólumot használják.**

### Autópályán kanyarban automatikus lassítás

- A gépkocsi az autópályán lévő kanyartól függően fog lassítani, és a kanyar után a gépkocsi az intelligens sebességtartó automatika által beállított sebességre fog felgyorsulni.
- A gépkocsi gyorsítási ideje a gépkocsi sebességétől és a kanyar élességétől függően eltérő lehet. Minél nagyobb a haladási sebesség, annál hamarabb kezdődik a lassítás.

### Autópályán beállított sebesség automatikus módosítása

- Az autópályán a beállított sebességet automatikusan módosító funkció akkor működik, amikor az intelligens sebességtartó automatika beállított sebessége és az autópályán érvényes sebességkorlátozás megegyezik.
- Az autópályán a beállított sebességet automatikusan módosító funkció működése közben, amikor változik az autópályán érvényes sebességkorlátozás, az intelligens sebességtartó automatika automatikusan az új sebességhatárra áll.
- Ha az intelligens sebességtartó automatika beállított sebességét a sebességkorlátozástól eltérő értékre állítják, az autópályán a beállított sebességet automatikusan módosító funkció készenléti üzemmódra kapcsol.

- Ha az autópályán a beállított sebességet automatikusan módosító funkció azért váltott készenléti üzemmódra, mert letért a fő autópályáról), az autópályán a beállított sebességet automatikusan módosító funkció a korábban eltárolt sebesség ismételt beállítása nélkül újra működésbe lép, amikor megint a főúton halad.
- Ha az autópályán a beállított sebességet automatikusan módosító funkció azért váltott készenléti üzemmódra, mert lenyomták a fékpedált, vagy megnyomták a kormánykeréken lévő  kapcsolót, a funkció újraindításához nyomja meg a  kapcsolót
- Az autópályán a beállított sebességet automatikusan módosító funkció autópályán külön szintű csomópontoknál vagy útkereszteződésekben nem működik.

## Információ

- **Az autópályán a beállított sebességet automatikusan módosító funkció kizárólag autópályán érvényes sebességhatárok alapján működik, és nem veszi figyelembe a sebességmérő kamerákat.**
- **Az autópályán a beállított sebességet automatikusan módosító funkció működése során a gépkocsi automatikusan gyorsít vagy lassít, amikor változik az autópályán érvényes sebességkorlátozás.**
- **Az autópályán a beállított sebességet automatikusan módosító funkció maximálisan beállítható sebessége 140 km/h.**
- **Ha egy új úton érvényes sebességhatárral nem frissült a navigáció, előfordulhat, hogy az autópályán a beállított sebességet automatikusan módosító funkció nem megfelelően működik.**

- **Ha a sebesség beállított mértékegysége eltér az országában használttól, akkor előfordulhat, hogy az autópályán a beállított sebességet automatikusan módosító funkció nem működik megfelelően.**

### A rendszer korlátai

A következő körülmények között előfordulhat, hogy a navigáción alapuló intelligens sebességtartó automatika nem megfelelően működik:

- A navigáció nem megfelelően működik.
- A sebességhatárra és az útra vonatkozó információk nem frissültek a navigációban.
- A térkép-információ és a tényleges út eltér egymástól, mert a valós idejű GPS-adat vagy a térkép-információ téves.
- A navigáció egy útvonalat keres vezetés közben.
- A GPS jelek vétele akadályozott, például alagútban.
- A navigáció menet közben frissült.
- Az információs-szórakoztató rendszer rendellenes működése miatt a térkép-információ nem kerül továbbításra.
- Egy út két vagy több útra ágazik el, majd ismét összefonódik.
- A vezető letér a navigációban beállított útvonalról.
- Az úti célhoz vezető útvonal megváltozott, vagy a navigáció alaphelyzetbe állításával törölték.
- A gépkocsi behajt egy benzinkúthoz vagy egy pihenőhelyre.
- Egyes útszakaszok sebességhatára az útviszonyoknak megfelelően módosul.
- Az Android Auto vagy a Car Play működik.
- A navigáció nem tudja észlelni a gépkocsi aktuális helyzetét (például a főút mellett felüljárót is magában foglaló magasabban lévő utak vannak, vagy a közelben egy párhuzamos út fut).
- A navigáció menet közben frissül.
- A navigációt menet közben újraindították.
- Rossz időjárási viszonyok között, például erős esőben, erős havazásban stb.
- Útépítés alatt álló úton való haladáskor.
- Ellenőrzés alatt álló úton való haladáskor.
- Éles kanyarokkal tűzdelt úton haladáskor.
- Különszintű csomópontokat, körforgalmakat, bejáratokat és kijáratokat stb. magában foglaló úton haladáskor.

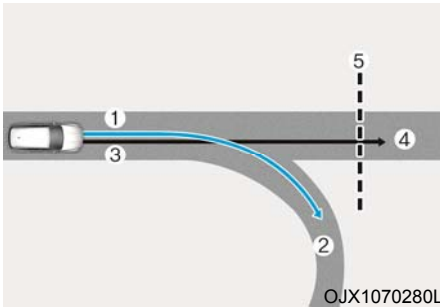

[1]: Beállított útvonal, [2]: Leágazás, [3]: Haladási útvonal,  
[4]: Főút, [5]: Kanyarodóként azonosított útszelvény

- Ha eltérés van a navigációban beállított útvonal (leágazás) és a haladási útvonal (főút) között, előfordulhat, hogy az autópályán kanyarban automatikusan lassító funkció nem működik addig, amíg a haladási útvonal nem kerül főútként felismerésre.
- Ha a navigációban beállított útvonal helyett a gépkocsi a főúton marad, és amikor a gépkocsi haladási útvonala felismerésre kerül főútként, az autópályán kanyarban automatikusan lassító funkció működésbe lép. Előfordulhat, hogy a kanyartól lévő távolság és a gépkocsi aktuális sebessége függvényében a gépkocsi lassulása nem elegendő, illetve túl gyorsan lassul.

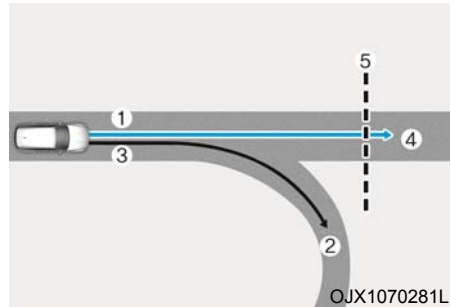

[1]: Beállított útvonal, [2]: Leágazás, [3]: Haladási útvonal,  
[4]: Főút, [5]: Kanyarodóként azonosított útszelvény

- Ha eltérés van a navigációban beállított útvonal (főút) és a haladási útvonal (leágazás) között, az autópályán kanyarban automatikusan lassító funkció a főútra vonatkozó kanyarinformációk alapján fog működni.
- Amikor a rendszer úgy ítéli meg, hogy az autópálya csomópontba vagy az útkereszteződésbe behajtva lekanyarodik az útvonalról, az autópályán kanyarban automatikusan lassító funkció nem fog működésbe lépni.



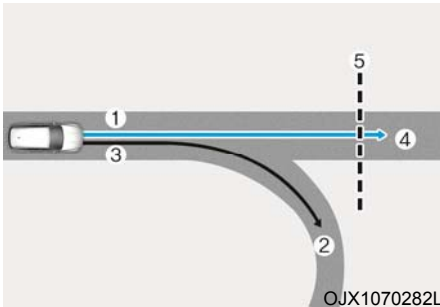

[1]: Haladási útvonal, [2]: Leágazás,

[3]: Kanyarodóként azonosított útszelvény, [4]: Főút

- Ha a navigációban nincs úti cél beállítva, az autópályán kanyarban automatikusan lassító funkció a főútra vonatkozó kanyarinformációk alapján fog működni.
- Még akkor is, ha lekanyarodik a főútról, előfordulhat, hogy az autópályán kanyarban automatikusan lassító funkció az autópálya kanyarodására vonatkozó navigációs információk miatt ideiglenesen működésbe lép.

### VIGYÁZAT

- A navigáción alapuló intelligens sebességtartó automatika nem mentesíti a biztonságos vezetés kötelezettsége alól, mert ez csak egy kényelmi funkció. Menet közben mindig figyelje az utat, mert a vezető felelőssége az úton érvényes közlekedési szabályok betartása.
- A navigációs rendszer sebességhatárra vonatkozó információja eltérhet az úton aktuálisan érvényes sebességkorlátozástól. Az úton vagy a forgalmi sávban aktuálisan érvényes sebességkorlátozás ellenőrzése minden esetben a vezető felelőssége.
- A navigáción alapuló intelligens sebességtartó automatika automatikusan kikapcsol, amikor elhagyja a fő autópályát. Vezetés közben mindig figyeljen az útviszonyokra és a vezetési körülményekre.
- Az autópályán elől haladó gépkocsik és a gépkocsi vezetési körülményei miatt előfordulhat, hogy a navigáción alapuló intelligens sebességtartó automatika nem működik. Vezetés közben mindig figyeljen az útviszonyokra és a vezetési körülményekre.
- Utánfutó vagy egy másik jármű vontatása esetén azt tanácsoljuk, hogy biztonsági okokból kapcsolja ki a navigáción alapuló intelligens sebességtartó automatikát.

- Amikor az autópályán elhagyja a vezetőkaput, a navigáción alapuló intelligens sebességtartó automatika az első sáv alapján lép működésbe. Ha egy másik sávba hajt be, előfordulhat, hogy a rendszer nem megfelelően működik.
- Ha a vezető a navigáción alapuló intelligens sebességtartó automatika működése közben nyomja le a gázpedált, a gépkocsi gyorsulni fog, és a rendszer nem fogja lelassítani a gépkocsit.
- Ha a vezető a navigáción alapuló intelligens sebességtartó automatika működése közben felengedi a gázpedált, előfordulhat, hogy a gépkocsi nem tud elegendő mértékben lassítani, vagy hirtelen lelassít egy biztonságos sebességre.
- Ha a kanyar túl nagy ívű vagy túl éles, előfordulhat, hogy a navigáción alapuló intelligens sebességtartó automatika nem működik.

## Információ

- Időeltérés jelentkezhet a navigációs útmutatások és a navigáción alapuló intelligens sebességtartó automatika működésének kezdete és vége között.
- A műszer csoportban és a navigációs rendszerben jelzett sebességre vonatkozó információk eltérhetnek.
- A gyorsítás akkor is korlátozott lehet a közelebbi kanyar miatt, amikor az intelligens sebességtartó automatikában beállított sebességnél alacsonyabb sebességgel halad.
- Ha a navigáción alapuló intelligens sebességtartó automatika működik, amikor elhagyja a főutat, hogy letérjen egy külön szintű csomópontba, útkereszteződésbe, pihenőhelyre stb., előfordulhat, hogy a rendszer egy bizonyos ideig működni fog.
- Bizonyos útviszonyok, mint például egyenetlen útfelületek, szűk sávok stb. miatt előfordulhat, hogy nem éri elegendőnek a navigáción alapuló intelligens sebességtartó automatika általi lassítást.

## SÁVTARTÁST SEGÍTŐ RENDSZER (LANE FOLLOWING ASSIST - LFA) (EGYES VÁLTOZATOKNÁL)

A sávtartást segítő rendszert úgy tervezték, hogy segítse az úton lévő sávlévasztó jelek és/vagy gépkocsik észlelését, és támogatja a vezető általi kormányzást, ezzel segítve a gépkocsi sávon belül tartását.

### Észlelést végző érzékelő

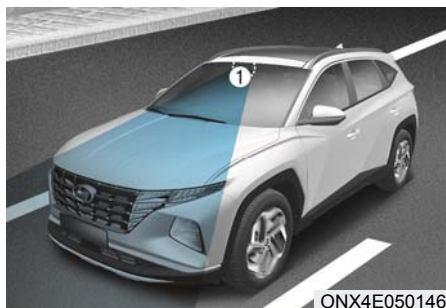

[1]: Előrefelé néző kamera

Az előrefelé néző kamera egy olyan érzékelő, amely a sávlévasztó jeleket és az elől lévő gépkocsikat észleli.

A fenti ábrán látható, hogy pontosan hol helyezkedik el az érzékelő.



### FIGYELEM

Az előrefelé néző kamerára vonatkozó elővigyázatossági előírások a 7. fejezet „Frontális ütközés megelőzését segítő rendszer (FCA)” című részében található.

### A rendszer beállításai

#### A rendszer beállítási funkciói

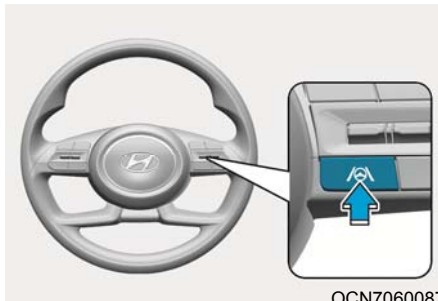

#### A rendszer be- és kikapcsolása

A sávtartást segítő rendszer bekapcsolásához járó motornál nyomja meg a kormánykeréken a sávtartást segítő rendszer gombját. A műszercsoportban lévő fehér vagy zöld színű  figyelmeztető lámpa felgyullad.

A rendszer kikapcsolásához ismét nyomja meg a gombot.

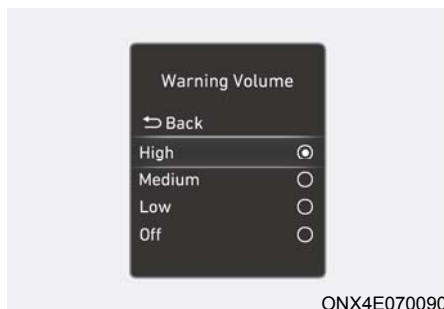

ONX4E070090

### Warning Volume [Figyelmeztetés hangereje]

Járó motornál a Settings [Beállítások] menüben válassza ki a Driver Assistance [Vezetési segítség], majd a Warning Volume [Figyelmeztetés hangereje] menüpontokat a Hands-off [Kezei nincsenek a kormánykeréken] figyelmeztetés hangerejének módosításához. Ekkor a High/Medium/Low [Magas/közepes/alacsony] vagy az Off [Ki] opciók közül választhat.

Azonban a Hands-off [Kezei nincsenek a kormánykeréken] figyelmeztetés hangereje nem némul el teljesen, hanem csak nagyon alacsony hangerejű lesz.

Ha módosítja a figyelmeztetés hangerejét, más vezetést segítő rendszerek figyelmeztetésének hangereje is módosulhat.

## A rendszer működése

### Figyelmeztetés és beavatkozás



OTM070162

### Sávtartást segítő rendszer

Ha a rendszer észleli az elől haladó gépkocsit és/vagy mindkét sávellasztó vonalat, valamint a gépkocsi sebessége nem haladja meg a 180 km/h-t, a műszercsoportban felgyullad a zöld  visszajelző lámpa, és a rendszer a kormánykerék kezelésével segíti a gépkocsi sáv közepén tartását.



### FIGYELEM

**Amikor a kormánykeréken nem történik beavatkozás, a zöld  visszajelző lámpa villogni fog, és fehér színűre vált.**

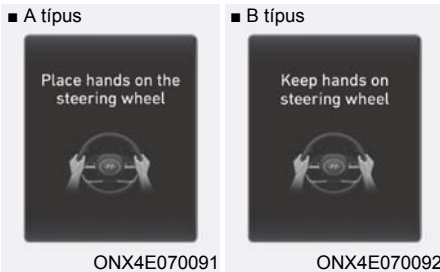

### Hands-off [Kezei nincsenek a kormánykeréken] figyelmeztetés

Ha a vezető több másodpercre elengedi a kormánykereket, megjelenik a „Place hands on the steering wheel” [Helyezze a kezeit a kormánykerékre] (vagy „Keep hands on the steering wheel” [Tartsa a kezeit a kormánykeréken]) figyelmeztető üzenet, és több fokozatban megszólal egy figyelmeztető hangjelzés.

Első szint: Figyelmeztető üzenet

Második szint: Figyelmeztető üzenet (piros kormánykerék) és figyelmeztető hangjelzés



Ha a Hands-off [A kezei nincsenek a kormánykeréken] figyelmeztetés után a vezető továbbra sem fogja meg a kormánykereket, akkor megjelenik a „Lane Following Assist (LFA) canceled” [A sávtartást segítő rendszer (LFA) kikapcsolt] (vagy az „LFA (Lane Following Assist) cancelled” [Az LFA (a sávtartást segítő rendszer) kikapcsolt]) figyelmeztető üzenet, és a sávtartást segítő rendszer automatikusan kikapcsol.

## VIGYÁZAT

- A sávtartást segítő rendszer nem mindig működik. A vezető felelőssége a gépkocsi biztonságos kormányzása és a gépkocsi sávon belül tartása.
- A Hands-off [A kezei nincsenek a kormánykeréken] figyelmeztető üzenet az útviszonyoktól függően késve jelenhet meg. Menet közben mindig tartsa a kezeit a kormánykeréken.
- Ha a vezető túl finoman tartja a kormánykereket, előfordulhat, hogy megjelenik a „Hands-off” [A kezei nincsenek a kormánykeréken] figyelmeztető üzenet, mert a rendszer úgy érzékelheti, hogy a vezető kezei nincsenek a kormánykeréken.
- Ha bármilyen tárgyat rögzít a kormánykerékre, előfordulhat, hogy a „Hands-off” [A kezei nincsenek a kormánykeréken] figyelmeztetés nem működik megfelelően.

## Információ

- A beállításokat megváltoztathatja a műszercsoport User Settings [Felhasználói beállítások] vagy az információs-szórakoztató rendszer Vehicle Settings [Gépkocsi beállítások] menüjében (attól függően, hogy gépkocsija melyik opcióval rendelkezik). További részletekért tanulmányozza a 4. fejezetben a User Settings [Felhasználói beállítások] című részt vagy az információs-szórakoztató rendszer külön elérhető kezelési útmutatójában a Vehicle Settings [Gépkocsi beállítások] című részt.
- Ha mindkét sávelválasztó jel észlelhető, a műszercsoportban a sávelválasztó vonalak szürkéről fehér színűre váltanak át.

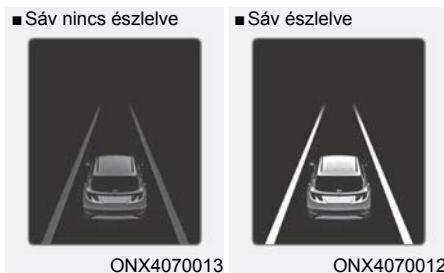

- Amennyiben a forgalmi sávot határoló útburkolati jelek nem ismerhetők fel, a sávtartást segítő rendszer kormánykezelő funkciója az elöl lévő gépkocsitól és a gépkocsi vezetési körülményeitől függően korlátozott lehet.
- Annak ellenére, hogy a sávtartást segítő rendszer segíti a kormányzást, a vezető kezelheti a kormánykeréket.
- A kormánykerék nehezebben vagy könnyebben forgathatónak tűnhet, amikor a sávtartást segítő rendszer a kormánykeréken beavatkozást végez.

## A rendszer rendellenes működése és korlátai

### A rendszer rendellenes működése



Ha a sávtartást segítő rendszer nem működik megfelelően, a műszercsoportban megjelenik a „Check Lane Following Assist (LFA) system” [Ellenőrizze a sávtartást segítő (LFA) rendszert] (vagy a „Check LFA (Lane Following Assist) system” [Ellenőrizze az LFA (sávtartást segítő) rendszert]) figyelmeztető üzenet. Ha ezt tapasztalja, akkor azt tanácsoljuk, hogy vizsgáltsa át a rendszert egy hivatalos HYUNDAI márkaszervizben.

### A rendszer korlátai

A rendszer korlátaira vonatkozó további információk a 7. fejezet „Sávelhagyást megelőző (LKA) rendszer” című részében található.

## VIGYÁZAT

A rendszer elővigyázatossági előírásaira vonatkozó további információk a 7. fejezet „Sávelhagyást megelőző (LKA) rendszer” című részében található.

## VEZETÉSI SEGÍTSÉG AUTÓPÁLYÁN (HIGHWAY DRIVING ASSIST - HDA) (EGYES VÁLTOZATOKNÁL)

### Alap funkció

Az autópályán segítséget nyújtó rendszert úgy tervezték, hogy autópályán segítse az elől lévő járművek és forgalmi sávok észlelését, valamint támogassa az elől haladó jármű mögötti követési távolság megtartását, a beállított sebesség fenntartását és a gépkocsi sáv közepén tartását.

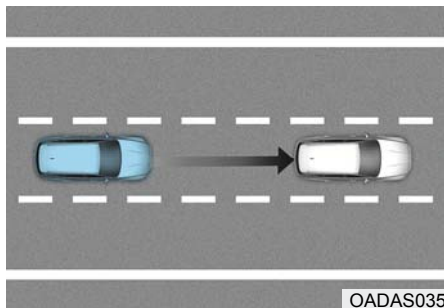

### Észlelést végző érzékelő

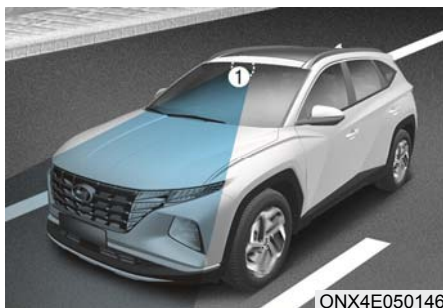

[1]: Előrefelé néző kamera  
[2]: Első radar

A fenti ábrán látható, hogy pontosan hol helyezkednek el az érzékelők.

### **i** Információ

- Az autópályán segítséget nyújtó rendszer kizárólag egyes szintbeli kereszteződés nélküli autópályákon érhető el.
  - \* A szintbeli kereszteződés nélküli utak olyan utak, ahol korlátozott a bejáratok és kijáratok száma, ami lehetővé teszi a forgalom egyenletes nagy sebességű haladását.
- Az autópálya-hálózat bővülését jövőbeni navigációs frissítések tartalmazhatják.

### **!** FIGYELEM

Az észlelést végző érzékelőkre vonatkozó elővigyázatossági előírások a 7. fejezet „Frontális ütközés megelőzését segítő rendszer (FCA)” című részében található.

## A rendszer beállításai

### A rendszer beállítási funkciói



#### Vezetési segítség autópályán

A Settings [Beállítások] menüben járó motornál tudja be-, illetve kikapcsolni a Driver Assistance [Vezetési segítése] → Driving Convenience [Vezetési kényelem] opciót, majd beállítani, hogy a következő funkciót vagy funkciókat használni szeretné vagy sem.

- Ha a „Highway Driving Assist” vagy a „HDA (Motorway Driving Assist)” [Autópályán segítséget nyújtó] rendszer kiválasztásra kerül, segíti az elől haladó jármű mögötti követési távolság megtartását, a beállított sebesség fenntartását és a gépkocsi sáv közepén tartását.

### **i** Információ

- Ha a funkcióval (funkciókkal) kapcsolatban probléma jelentkezett, akkor a beállítások nem módosíthatók. Azt tanácsoljuk, hogy vizsgálta át a rendszert egy hivatalos HYUNDAI márkaszervizben.
- A funkció (illetve a funkciók) a motor újraindítása után is megtartja (megtartják) az utoljára kiválasztott beállítást.

### **!** VIGYÁZAT

A biztonsága érdekében a Settings [Beállítások] menüpontot akkor módosítsa, miután egy biztonságos helyen leparkolt a gépkocsival.



#### Warning Volume [Figyelmeztetés hangereje]

Járó motornál a Settings [Beállítások] menüben válassza ki a Driver Assistance [Vezetési segítések], majd a Warning Volume [Figyelmeztetés hangereje] menüpontokat a Hands-off [Kezei nincsenek a kormánykeréken] figyelmeztetés hangerejének módosításához. Ekkor a High/Medium/Low [Magas/közepes/alacsony] opciók közül választhat.

Ha módosítja a figyelmeztetés hangerejét, más vezetést segítő rendszerek figyelmeztetésének hangereje is módosulhat.



## A rendszer működése

### Alap funkció

A rendszer kijelzése és a rendszer által végzett beavatkozás

Az autópályán segítséget nyújtó rendszer működési állapotát a Highway Driving Assist [Vezetési segítség autópályán] üzemmódban tekintheti meg a műszer-csoportban. Olvassa el a 4. fejezet „LCD kijelző üzemmódok” című részét.

Az autópályán segítséget nyújtó funkció a rendszer állapotától függően az alábbiak szerint kerül kijelzésre.

#### ■ Működési állapot



OTM070164



ONX4070036

#### ■ Készenléti állapot



OTM070165

(1) Az autópályán segítséget nyújtó rendszer visszajelzője attól függően, hogy a saját gépkocsi előtt halad-e egy másik jármű, valamint kijelzi a választott távolságot.

✳ Az autópályán segítséget nyújtó rendszer visszajelzője

- Zöld **HDA**: működési állapot
- Fehér **HDA**: készenléti állapot

- (2) Megjelenik a beállított sebesség.
- (3) A sávtartást segítő rendszer visszajelzője látható.
- (4) Attól függően jelenik meg, hogy a saját gépkocsi előtt halad-e egy másik jármű, valamint kijelzi a követett jármű távolságát.
- (5) Attól függően jelenik meg, hogy észlelhető-e a sáv vagy sem.

**További részletek a 7. fejezet „Intelligens sebességtartó automatika (SCC)” és „Sávtartást segítő rendszer (LFA)” című részeiben találhatók.**

### A rendszer működése

Az autópályán segítséget nyújtó rendszer a fő autópályákra felhajtáskor, illetve azokon haladáskor működik, amikor a következők közül valamennyi feltétel teljesül:

- A sávtartást segítő rendszer működik
- Az intelligens sebességtartó automatika működik

### **i** Információ

- Ha autópályán haladás közben az intelligens sebességtartó automatika működni kezd, az autópályán segítséget nyújtó rendszer működni fog.
- Fő autópályákra felhajtáskor az autópályán segítséget nyújtó rendszer nem fog működésbe lépni, ha a sávtartást segítő rendszert kikapcsolták, még akkor sem, ha működésben van az intelligens sebességtartó automatika.

- Újraindítás megállás után



Ha az autópályán segítséget nyújtó rendszer működik, a gépkocsija megáll, ha az Ön előtt haladó gépkocsi megáll. Továbbá, ha az Ön előtt haladó gépkocsi a megállást követő 30 másodpercen belül elindul, akkor az Ön gépkocsija is el fog indulni. Ezen túlmenően, a gépkocsi megállását követő 30 másodperc elteltével a „Use switch or pedal to accelerate” [A kapcsolót vagy a pedált használja a gyorsításhoz] figyelmeztető üzenet jelenik meg a műszercsoportban. Az elinduláshoz nyomja le a gázpedált, vagy nyomja meg a + kapcsolót, a - kapcsolót vagy a  kapcsolót.

- Hands-off [Kezei nincsenek a kormánykeréken] figyelmeztetés

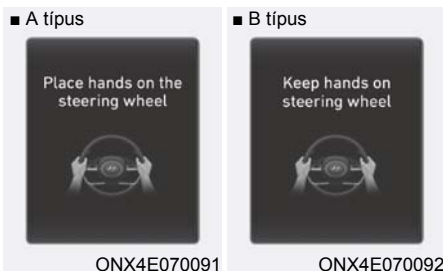

Ha a vezető több másodpercre elengedi a kormánykereket, megjelenik a „Place hands on the steering wheel” [Helyezze a kezeit a kormánykerékre] (vagy „Keep hands on the steering wheel” [Tartsa a kezeit a kormánykeréken]) figyelmeztető üzenet, és több fokozatban megszólal egy figyelmeztető hangjelzés.

Első szint:      Figyelmeztető üzenet  
 Második szint: Figyelmeztető üzenet (piros kormánykerék) és figyelmeztető hangjelzés

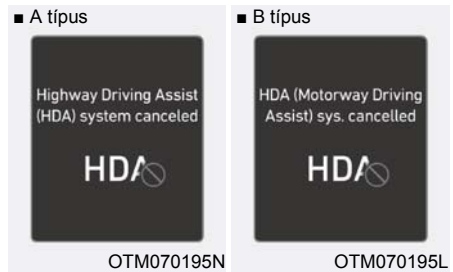

Ha a Hands-off [A kezei nincsenek a kormánykeréken] figyelmeztetés után a vezető továbbra sem fogja meg a kormánykereket, akkor megjelenik a „Highway Driving Assist (HDA) canceled” vagy a „HDA (Highway Driving Assist) canceled” [A HDA (autópályán segítséget nyújtó) rendszer kikapcsol] figyelmeztető üzenet, és az autópályán segítséget nyújtó rendszer, valamint a sávtartást segítő rendszer automatikusan kikapcsol.

### Rendszer készenléti üzemmód

Ha az intelligens sebességtartó rendszer ideiglenes jelleggel kikapcsol, miközben az autópályán segítséget nyújtó rendszer működésben van, akkor az autópályán segítséget nyújtó rendszer készenléti állapotba kerül. Ekkor a sávtartást segítő rendszer normál módon fog működni.

## A rendszer rendellenes működése és korlátai

### A rendszer rendellenes működése



Ha az autópályán segítséget nyújtó rendszer vagy az autópálya sávváltási funkció nem működik megfelelően, a műszercsoportban megjelenik a „Check Highway Driving Assist (HDA) system” [Ellenőrizze az autópályán segítséget nyújtó rendszert (HDA)] (vagy a „Check HDA (Motorway Driving Assist) system” [Ellenőrizze a HDA (autópályán segítséget nyújtó rendszert)]) figyelmeztető üzenet, és a műszercsoportban felgyullad a  figyelmeztető lámpa. Azt tanácsoljuk, hogy vizsgálta át a rendszert egy hivatalos HYUNDAI márkaszervizben.

### VIGYÁZAT

- A vezető felel azért, hogy a gépkocsit megfelelően, a biztonságos vezetéssel szem előtt tartva irányítsa.
- Menet közben mindig tartsa a kezeit a kormánykeréken.
- Az autópályán segítséget nyújtó rendszer egy kiegészítő rendszer, amely segíti a vezetőt a gépkocsi vezetése során, de nem egy teljesen önálló vezetési rendszer. Mindig ellenőrizzé az útviszonyokat, és szükség szerint avatkozzon be, amennyiben a biztonságos vezetés ezt megköveteli.
- Menet közben mindig figyelje az utat, mert a vezető felelőssége az úton érvényes közlekedési szabályok betartása. A gépkocsi gyártója nem felel semmilyen közlekedési szabálysértésért vagy a vezető által okozott balesetekért.
- Előfordulhat, hogy az autópályán segítséget nyújtó rendszer nem képes az összes forgalmi helyzet felismerésére. A rendszer korlátai miatt előfordulhat, hogy a rendszer nem ismeri fel az összes lehetséges ütközést. Mindig legyen tisztában a rendszer korlátaival. Előfordulhat, hogy nem észlelhetőek a gépkocsival esetlegesen ütköző olyan akadályok, mint például motorkerékpárok, kerékpárok, ygalogosok vagy besorolatlan akadályok, szerkezetek stb.
- Az autópályán segítséget nyújtó rendszer a következő helyzetekben automatikusan kikapcsol:
  - Olyan utakon haladáskor, amelyeken a rendszer nem működik. Ilyenek például a pihenőhelyek, útkeresztelések, csomópontok stb.
  - A navigációs rendszer nem működik megfelelően, például amikor a navigációs rendszer frissítés alatt áll vagy újraindul.

- Az autópályán segítséget nyújtó rendszer az útviszonyoktól (navigációs információktól) és a környezeti viszonyoktól függően véletlenül működésképtelen lehet vagy kikapcsolhat.
- A sávtartást segítő rendszer átmenetileg kikapcsolhat, amikor az előre felé néző kamera nem képes a sávok megfelelő észlelésére, vagy a Hands-off [A kezei nincsenek a kormánykeréken] figyelmeztetés aktív.
- Előfordulhat, hogy zajos környezetben nem hallja meg az autópályán segítséget nyújtó rendszer figyelmeztető hangjelzését.
- Amennyiben a gépkocsit kanyarban nagy sebességgel, egy bizonyos sebességet túllépve vezetik, akkor a gépkocsija valamelyik irányba félrehúzhat vagy elhagyhatja sávot.
- Utánfutó vagy egy másik jármű vonatása esetén azt tanácsoljuk, hogy biztonsági okokból kapcsolja ki az autópályán segítséget nyújtó rendszert.
- A kormánykerék-tartási módtól, illetve az útviszonyoktól függően a Hands-off [A kezei nincsenek a kormánykeréken] figyelmeztető üzenet korán vagy késedelmesen jelenhet meg. Menet közben mindig tartsa a kezeit a kormánykeréken.
- A biztonságos közlekedés érdekében még az autópályán segítséget nyújtó rendszer használata előtt figyelmesen olvassa el a kezelési útmutatót.
- Az autópályán segítséget nyújtó rendszer nem működik a motor beindításakor, illetve az észlelést végző érzékelők vagy a navigáció berendezés inicializálása során.

### **A rendszer korlátai**

A következő körülmények között előfordulhat, hogy az autópályán segítséget nyújtó rendszer nem megfelelően működik, vagy nem lép működésbe:

- A térkép-információ és a tényleges út eltér egymástól, mert a navigáció berendezés nem naprakész állapotú.
- A térkép-információ és a tényleges út eltér egymástól, mert a valós idejű GPS-adat vagy a térkép-információ téves.
- Az információs-szórakoztató rendszer túlterhelt, mert például egyidejűleg olyan funkciókat végeznek rajta, mint útvonal keresése, videofelvétel lejátszása, hangfelismerés stb.
- A GPS jelek vétele akadályozott, például alagútban.
- A vezető lehajt az útvonalról, illetve az úti célhoz vezető útvonal megváltozott, vagy a navigáció alaphelyzetbe állításával törölték.
- A gépkocsi behajt egy benzinkúthoz vagy egy pihenőhelyre.
- Az Android Auto vagy a Car Play működik.
- A navigáció nem tudja észlelni a gépkocsi aktuális helyzetét (például a főút mellett felüljárót is magában foglaló magasabban lévő utak vannak, vagy a közelben egy párhuzamos út fut).

**Az előre felé néző kamerára, az első radarra, az első sarokban lévő radarra és a hátsó sarokban lévő radarra vonatkozó korlátozások megismeréséért tanulmányozza a 7. fejezet „Frontális ütközés megelőzését segítő rendszer (FCA)” című részét.**

## TOLATÓKAMERA KÉPERNYŐ (RVM) (EGYES VÁLTOZATOKNÁL)



A tolatókamera képernyő parkolás vagy tolatás közben a gépkocsi mögötti területet mutatja.

## Észlelést végző érzékelő



[1]: Tolatókamera

A fenti ábrán látható, hogy pontosan hol helyezkedik el az érzékelő.

## A rendszer beállításai

### A kamera beállításai

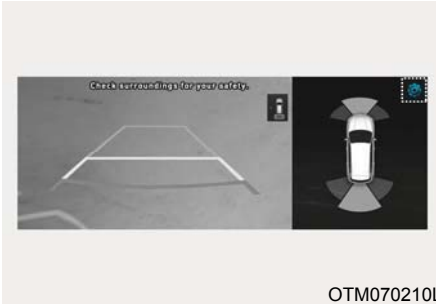

- A tolatókamera képernyő Display Contents [Kijelző tartalmak] vagy Display Settings [Kijelző beállítások] opcióinak módosításához a tolatókamera képernyő működése közben érintse meg a képernyőn lévő beállítás ikont (⚙️), vagy járó motornál a Settings [Beállítások] menüben válassza ki a Driver Assistance [Vezető segítése], a Parking Safety [Biztonságos parkolás], majd a Camera Settings [Kamera beállításai] menüpontokat.
- A Display Contents [Kijelző tartalmak] menüpontban módosíthatja a Rear View [Tolatókamera] beállításait, és a Display Settings [Kijelző beállítások] menüpontban a képernyő Brightness [Fényerő] és Contrast [Kontraszt] értékeit módosíthatja.

## A rendszer beállításai

### Működtető gomb



### Parkolás/hátratekintés gomb

A tolatókamera képernyő bekapcsolásához nyomja meg a Parkolás/hátratekintés gombot (1).

A rendszer kikapcsolásához ismét nyomja meg a gombot.

### Hátulnézet

#### Működési feltételek

- Állítsa a sebességváltó kart hátrameneti (R) fokozatba, és a kép megjelenik a képernyőn.
- A sebességváltó P (parkolás) állásban nyomja meg a Parkolás/hátratekintés gombot (1), és akkor megjelenik a kép a képernyőn.

#### Kikapcsolt állapot

- A tolatókamerát nem lehet kikapcsolni, ha az R (hátramenet) a kapcsolt fokozat.
- Amikor a sebességváltó P (parkolás) állásában a gépkocsi mögötti terület látható a képernyőn, ismét nyomja meg a Parkolás/hátratekintés gombot (1), és a tolatókamera képe kikapcsol.
- Ha R (hátramenet) állásból P (parkolás) állásba kapcsolja a sebességváltót, a tolatókamera képe kikapcsol.

### A hátsó területet mutató képet bekapcsolva tartó funkció

A tolatókamera képe folyamatosan látható a képernyőn, hogy segítséget nyújtson Önnek a parkolásban.

#### Működési feltételek

Amikor a vezető a sebességváltót R (hátrameneti) állásból N (üres) vagy D (előremeneti) fokozatba kapcsolja, a tolatókamera képe megjelenik a képernyőn.

#### Kikapcsolt állapot

- Amikor a gépkocsi sebessége meghaladja a 10 km/h-t, a tolatókamera képe kikapcsol.
- Ha P (parkolás) állásba kapcsolja a sebességváltót, a tolatókamera képe kikapcsol.

### Vezetés közbeni hátratekintő képernyő



A vezető menet közben ellenőrizheti a képernyőn a gépkocsi mögötti területet, ami segíti a biztonságos vezetést.

#### Működési feltételek

A sebességváltó D (előremeneti) vagy N (üres) állásában nyomja meg a Parkolás/hátratekintés gombot (1), ekkor a vezetés közben megjelenik a hátsó kép a képernyőn.

#### Kikapcsolt állapot

- Ismét nyomja meg a Parkolás/hátratekintés gombot (1), és a hátsó területet mutató kép kikapcsol.
- Nyomja meg az információs-szórakoztató rendszer egyik gombját (2), és a hátsó területet mutató kép kikapcsol.
- Ha P (parkolás) állásba kapcsolja a sebességváltót, a hátsó területet mutató kép kikapcsol.

#### Működés közben

- Ha a sebességváltót akkor kapcsolja hátrameneti (R) fokozatba, amikor a képernyőn a gépkocsi mögötti területet menet közben mutató kép látható, a képernyő átvált a tolatókamera képére, ahol megjelennek a parkolást segítő segédvonalak.

- Ha a képernyőn a menet közben a gépkocsi mögötti területet mutató funkció képe látható, akkor egy ikon (1) jelenik meg a képernyő jobb felső részén annak jelzésére, hogy a képernyő a gépkocsi mögötti terület képét mutatja.

### A hátsó terület felülnézete



Ha megérinti az ikont (1), a képernyőn megjelenik a felülnézet, és a gépkocsija hátsó részétől való távolságot mutatja parkolás közben.

### A rendszer rendellenes működése és korlátai

#### A rendszer rendellenes működése

Amikor a tolatókamera képernyő nem megfelelően működik, vagy a képernyő villog, illetve a kamera képe nem megfelelően jelenik meg, akkor azt tanácsoljuk, hogy vizsgálta át a rendszert egy hivatalos HYUNDAI márkaszervizben.

#### A rendszer korlátai

Télen, ha a gépkocsi hosszú ideig áll, vagy zárt térben parkol, előfordulhat, hogy a kipufogógáz átmenetileg elhomályosítja a kamera képét.



### VIGYÁZAT

- **A tolatókamera nem fedi le a gépkocsi mögötti teljes területet. A vezető felelőssége a belső és a külső visszapillantó tükrök segítségével a gépkocsi mögötti terület ellenőrzése parkolás előtt és tolatás közben.**
- **A képernyőn megjelenő kép eltérhet a tárgy tényleges távolságától. A biztonság érdekében közvetlenül ellenőrizze a gépkocsi körüli területet.**
- **Mindig tartsa tisztán a tolatókamera lencséjét. Ha a lencse idegen anyaggal szennyezett, az negatívan befolyásolhatja a kamera teljesítményét, és előfordulhat, hogy a tolatókamera képernyő nem megfelelően működik.**



## KÖRPANORÁMA KÉPERNYŐ (SURROUND VIEW MONITOR - SVM) (EGYES VÁLTOZATOKNÁL)



A körpanoráma képernyő a gépkocsira szerelt kamerákat felhasználva segíti a vezetőt parkolás közben azzal, hogy a gépkocsi körüli területet megjeleníti az információs-szórakoztató rendszer képernyőjén.

- A parkolást segítő nézet funkció parkolás során számos megjelenítési móddal segíti a vezetőt a gépkocsi környezetének megfigyelésében.
- A vezetés közbeni hátratekintési funkció azzal segíti a vezetőt, hogy menet közben lehetővé teszi a képernyőn a gépkocsi mögötti terület ellenőrzését.

### Észlelést végző érzékelő



[1]: Körpanoráma képernyő (SVM) - előrefelé néző kamera

[2], [3]: SVM-oldalsó kamera (a külső visszapillantó tükör alatt)

[4]: Körpanoráma képernyő (SVM) - hátrafelé néző kamera

A fenti ábrán látható, hogy pontosan hol helyezkednek el az érzékelők.

## A rendszer beállításai A kamera beállításai

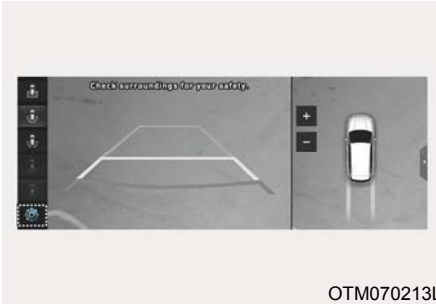

- A körpanoráma képernyő Display Contents [Kijelző tartalmak] vagy Display Settings [Kijelző beállítások] opcióinak módosításához a körpanoráma képernyő működése közben érintse meg a képernyőn lévő beállítás ikont (⚙️), vagy járó motornál a Settings [Beállítások] menüben válassza ki a Driver Assistance [Vezető segítése], a Parking Safety [Biztonságos parkolás], majd a Camera Settings [Kamera beállításai] menüpontokat.
- A Display Contents [Kijelző tartalmak] menüpontban módosíthatja a beállításokat, és a következő lehetőségek közül választhat: Top View Parking Guidance [Parkolási segítség felülnézetből], Rear View Parking Guidance [Tolatókamerás parkolási segítség] és a Parking Distance Warning [Parkolás közben a távolságra figyelmeztetés].
- A Display Settings [Kijelző beállítások] menüpontban a következőket módosíthatja: Brightness [Fényerő] és Contrast [Kontraszt].

## Top View Parking Guidance [Parkolási segítség felülnézetből]



- A Top View Parking Guidance [Parkolási segítség felülnézetből] opció kiválasztása esetén a parkolási segítség a körpanoráma képernyő jobb oldalán jelenik meg.
- A Top View Parking Guidance [Parkolási segítség felülnézetből] használatakor az első terület felülnézetét vagy a hátsó terület felülnézetét láthatja.

### **Rear View Parking Guidance [Tolatókamerás parkolási segítség]**

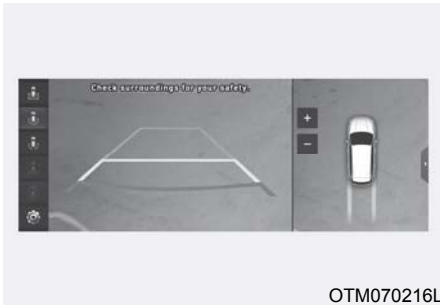

- A Rear View Parking Guidance [Tolatókamerás parkolási segítség] opció kiválasztása esetén a parkolási segítség a gépkocsi mögötti területet mutató képernyőn jelenik meg.
- A tolatókamerás parkolási segítség keresztirányú vonalai a gépkocsitól mért 0,5 m-es, 1 m-es és 2,3 m-es távolságokat jelzik.

### **Parking Distance Warning [Parkolás közben a távolságra figyelmeztetés]**

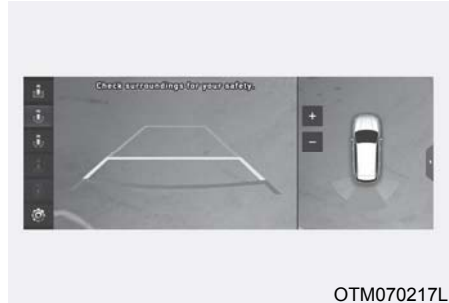

- A Parking Distance Warning [Parkolás közben a távolságra figyelmeztetés] opció kiválasztása esetén a parkolás közben a távolságra figyelmeztetés a körpanoráma képernyő jobb oldalán jelenik meg.
- A kép csak akkor jelenik meg, amikor a parkolás közben a távolságra figyelmeztető rendszer működik, és figyelmezteti a vezetőt.

### **Surround View Monitor Auto On [Körpanoráma képernyő automatikus bekapcsolása]**

A Settings [Beállítások] menüben járó motornál a Driver Assistance [Vezető segítése] → Parking Safety [Biztonságos parkolás] pontokba belépést követően a Surround View Monitor Auto On [Körpanoráma képernyő automatikus bekapcsolása] opciót kiválasztva lehet bekapcsolni a funkciót.

A funkció használatához tanulmányozza a „Rendszer működése” című részt.

## A rendszer működése

### Működtető gomb



ONX4070040

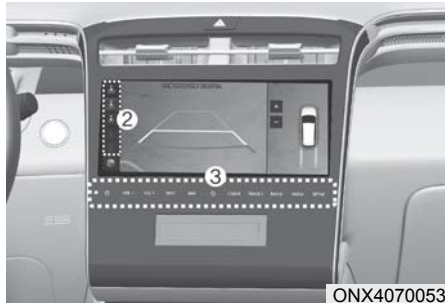

ONX4070053

- A körpanoráma képernyő bekapcsolásához nyomja meg a Parkolás/hátratekintés gombot (1).  
A rendszer kikapcsolásához ismét nyomja meg a gombot.
- Az egyéb megtekintési módok a körpanoráma képernyőn lévő nézet ikonok (2) megérintésével választhatók ki.

- Ha az információs-szórakoztató rendszer valamelyik gombját (3) akkor nyomják meg, amikor a gépkocsi nincs hátramenetben (R), kikapcsol a körpanoráma képernyő.

### Előlnézet

A gépkocsi előtti területet mutató kép a parkolás segítése érdekében akkor jelenik meg a képernyőn, ha az N (üres) vagy a D (előremenet) a kapcsolt fokozat. A gépkocsi előtti területet mutató kép felül-nézettel/előlnézettel/oldalnézettel rendelkezik.

### Működési feltételek

- Az első terület nézeti funkció akkor kapcsol be, ha az alábbi feltételek teljesülnek:
  - Miközben látható az információs-szórakoztató rendszer képernyője, akkor nyomja meg röviden a Parkolás/hátratekintés gombot (1), amikor a kapcsolt fokozat D (előremenet) vagy N (üres) állás, és a gépkocsi sebessége 15 km/h alatt van.
- A körpanoráma képernyőt automatikusan bekapcsoló funkció akkor működik, ha az alábbi feltételek teljesülnek:
  - Ha a Settings [Beállítások] menüben a Driver Assistance [Vezető segítése] → Parking Safety [Biztonságos parkolás] pontokba belépést követően a Surround View Monitor Auto On [Körpanoráma képernyő automatikus bekapcsolása] opció kijelölt állapotú, akkor megjelenik az első parkolást segítő nézet képernyő, amikor a parkolás közben a távolságra figyelmeztető rendszer figyelmezteti a vezetőt, miközben D (előremeneti) fokozatban halad.

### Kikapcsolt állapot

- Ismét nyomja meg a Parkolás/hátratekintés gombot (1), és a kép kikapcsol.

- Ha a gépkocsi sebessége D (előremeneti) fokozatban meghaladja a 10 km/h-t, kikapcsol a körpanoráma képernyő, és a képernyő visszavált az információs-szórakoztató rendszer korábbi képernyőjére. A körpanoráma képernyő akkor sem fog bekapcsolni, ha a gépkocsi sebessége ismét 10 km/h alá csökken.
- Nyomja meg az információs-szórakoztató rendszer valamelyik gombját (3), és a képernyő visszavált az információs-szórakoztató rendszer képernyőjére.
- Ha P (parkolás) állásba kapcsolja a sebességváltót, a kép eltűnik.

### Hátulnézet

A gépkocsi mögötti területet mutató kép a parkolás segítése érdekében akkor jelenik meg a képernyőn, ha az R (hátramenet) vagy a P (parkolás) a kapcsolt fokozat. A gépkocsi mögötti területet mutató kép felülnézettel/hátratekintési nézettel/oldalnézettel rendelkezik.

### Működési feltételek

- Állítsa a sebességváltó kart hátrameneti (R) fokozatba, és a kép megjelenik a képernyőn.
- A sebességváltó P (parkolás) állásában nyomja meg a Parkolás/hátratekintés gombot (1), és akkor megjelenik a kép a képernyőn.

### Kikapcsolt állapot

- A képet nem lehet kikapcsolni, ha az R (hátramenet) a kapcsolt fokozat.
- Ha R (hátramenet) állásból P (parkolás) állásba kapcsolja a sebességváltót, a kép kikapcsol.
- A sebességváltó P (parkolás) állásában ismét nyomja meg a Parkolás/hátratekintés gombot (1), miközben látható a kép a képernyőn.

### Vezetés közbeni hátratekintő képernyő

A vezető menet közben ellenőrizheti a képernyőn a gépkocsi mögötti területet, ami segíti a biztonságos vezetést.

### Működési feltételek

- A motor jár.
- Ha akkor nyomja meg a Parkolás/hátratekintés gombot (1), amikor a gépkocsi sebessége meghaladja a 10 km/h-t, akkor a képernyőn megjelenik a vezetés közben hátratekintést biztosító kép.
- Ha a körpanoráma képernyőn lévő  ikont akkor érintik meg, amikor a gépkocsi sebessége 10 km/h alatt van, akkor megjelenik a vezetés közben hátratekintést biztosító kép.

### Kikapcsolt állapot

- Ismét nyomja meg a Parkolás/hátratekintés gombot (1), és a képernyő visszavált az információs-szórakoztató rendszer korábbi képernyőjére.
- Ha a körpanoráma képernyőn másik megtekintési módot választ ki, amikor a gépkocsi sebessége 10 km/h alatt van, akkor eltűnik a vezetés közben hátratekintést biztosító kép.
- Nyomja meg az információs-szórakoztató rendszer valamelyik gombját (3), és a képernyő visszavált az információs-szórakoztató rendszer képernyőjére.
- Ha P (parkolás) állásba kapcsol, akkor eltűnik a vezetés közben hátratekintést biztosító kép.

## A rendszer rendellenes működése és korlátai

### A rendszer rendellenes működése

Amikor a körpanoráma képernyő nem megfelelően működik, vagy a képernyő villog, illetve a kamera képe nem megfelelően jelenik meg, akkor azt tanácsoljuk, hogy vizsgálta át a rendszert egy hivatalos HYUNDAI márkaszervizben.

### A rendszer korlátai

- Télen, ha a gépkocsi hosszú ideig áll, vagy zárt térben parkol, előfordulhat, hogy a kipufogógáz átmenetileg elhomályosítja a kamera képét.
- A következő körülmények fennállása esetén a képernyő rendellenesen jelenhet meg, és a képernyő bal felső részén egy ikon jelenik meg:
  - A csomagterájtó nyitva van.
  - A vezetőajtó vagy az első utasajtó nyitva van.
  - A külső visszapillantó tükör behajtott állapotú.



## VIGYÁZAT

- Mielőtt a gépkocsival elindulna, MIN-DIG ellenőrizze a gépkocsi körüli területet, megbizonyosodva arról, hogy a gépkocsi útjában nincs semmilyen tárgy vagy akadály. Amit a képernyőn lát, eltérhet a gépkocsi pillanatnyi helyzetétől.
- A képernyőn megjelenő kép eltérhet a tárgy tényleges távolságától. A biztonság érdekében közvetlenül ellenőrizze a gépkocsi körüli területet.
- Ha menet közben a gépkocsi mögötti terület látható, akkor egy ikon  jelenik meg az információs-szórakoztató rendszer képernyő jobb felső részén, amely arról tájékoztatja a vezetőt, hogy a képernyő a gépkocsi mögötti terület képét mutatja. Ne keverje össze az első terület széles látószögű képével.
- A körpanoráma képernyőt sima felületen való használatra tervezték. Ezért, ha eltérő magasságú útfelületeken, például útpadkán vagy sebességcsökkentő küszöbön („fekvőrendőrön”) használja, a képernyőn helytelenül jelenhet meg a kép.
- Mindig tartsa tisztán a kamera lencséjét. Ha a lencse idegen anyaggal szennyezett, az negatívan befolyásolhatja a kamera teljesítményét, és előfordulhat, hogy a körpanoráma képernyő nem megfelelően működik.

## HÁTSÓ KERESZTIRÁNYÚ FORGALOM MIATTI ÜTKÖZÉS MEGELŐZÉSÉT SEGÍTŐ (RCCA) RENDSZER (EGYES VÁLTOZATOKNÁL)

A hátsó keresztirányú forgalom miatti ütközés megelőzését segítő rendszert úgy tervezték, hogy tolatás közben segítse az Ön gépkocsija felé bal és jobb oldalról keresztirányban közeledő járművek észlelését, továbbá figyelmeztető üzenettel és hangjelzéssel hívja fel a vezető figyelmét egy esetlegesen bekövetkező ütközésre. Egy ütközés elkerülése érdekében a fékrendszeren is beavatkozik.

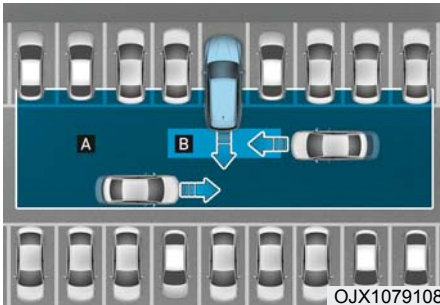

OJX1079108

- [A]: A hátsó keresztirányban elhaladó forgalom miatti ütközésre figyelmeztetés működési tartománya  
[B]: A hátsó keresztirányú forgalom miatti ütközés megelőzését segítő rendszer működési tartománya

### FIGYELEM

A figyelmeztetés időzítése a közeledő gépkocsi sebességétől függően változhat.

### Információ

A következő ismertetésben a hátsó keresztirányban elhaladó forgalom miatti ütközésre figyelmeztető rendszerre és a hátsó keresztirányú forgalom miatti ütközés megelőzését segítő rendszerre hivatkozás hátsó keresztirányban elhaladó forgalom biztonsági rendszerként történik.

### Észlelést végző érzékelő



ONX4E070054

[1]: Hátsó sarokban lévő radar

A fenti ábrán látható, hogy pontosan hol helyezkednek el az érzékelők.

### FIGYELEM

A hátsó sarokban lévő radarra vonatkozó elővigyázatossági előírások a 7. fejezet „Holttérben ütközés megelőzését segítő rendszer (BCA)” című részében található.

## A rendszer beállításai

### A rendszer beállítási funkciói



#### Rear Cross-Traffic Safety [Hátsó keresztirányban elhaladó forgalom biztonsága]

A Settings [Beállítások] menüben járó motornál válassza ki a Driver Assistance [Vezetői segítség], Parking Safety [Biztonságos parkolás], Rear Cross-Traffic Safety [Hátsó keresztirányú forgalom biztonsága] menüpontokat a hátsó keresztirányban elhaladó forgalom biztonsági rendszer bekapcsolásához, míg a rendszer kikapcsolásához törölje a kiválasztást.



### VIGYÁZAT

A motor újraindításakor a hátsó keresztirányban elhaladó forgalom biztonsági rendszer mindig bekapcsol. Mindazonáltal, ha a motor újraindítása után az Off [Kikapcsolva] opció került kiválasztásra, a vezetőnek mindig figyelnie kell a környezetére, és fokozott óvatossággal kell vezetnie.



### Információ

A hátsó keresztirányban elhaladó forgalom biztonsági rendszer beállításai magukban foglalják a hátsó keresztirányban elhaladó forgalom miatti ütközésre figyelmeztető rendszert és a hátsó keresztirányú forgalom miatti ütközés megelőzését segítő rendszert is.



#### Warning Timing [Figyelmeztetés időzítése]

Járó motornál a Settings [Beállítások] menüpontban kiválaszthatja a hátsó keresztirányban elhaladó forgalom biztonsági rendszer figyelmeztetés megkezdésének időpontját, ehhez a Driver Assistance [Vezetői segítség] → Warning Timing [Figyelmeztetés időzítése] menüpontot kell kiválasztania.

Az új gépkocsi gyári állapotban történő első átadásakor a figyelmeztetés időzítése a Normal [Normál] opcióra van állítva. Ha módosítja a figyelmeztetés időzítését, más vezetést segítő rendszerek figyelmeztetésének időzítése is módosulhat.





### Warning Volume [Figyelmeztetés hangereje]

Járó motornál a Settings [Beállítások] menüben válassza ki a Driver Assistance [Vezetési segítség], majd a Warning Volume [Figyelmeztetés hangereje] menüpontokat a hátsó keresztirányban elhaladó forgalom biztonsági rendszer figyelmeztető hangerejének módosításához. Ekkor a High/Medium/Low [Magas/közepes/alacsony] opciók közül választhat.

Azonban amikor a figyelmeztetés hangerejénél a kikapcsolt állapotot választják ki, akkor a kormánykerék vibrálása funkció (egyes változatoknál) bekapcsol, ha előzőleg kikapcsolták azt.

Ha módosítja a figyelmeztetés hangerejét, más vezetést segítő rendszerek figyelmeztetésének hangereje is módosulhat.

### FIGYELEM

- **A figyelmeztetés időzítésének és a figyelmeztetés hangerejének beállítása érvényes a hátsó ütközés megelőzését segítő rendszer összes funkciójára.**
- **Ha egy gépkocsi nagy sebességgel közeledik bal vagy jobb oldalról, a Normal [Normál] opció kiválasztása ellenére előfordulhat, hogy a figyelmeztetés megkezdésének időpontja késedelmesnek tűnik.**

- **A figyelmeztetés időzítésének Late [Késői] opcióját gyér forgalomban és alacsony haladási sebességnél válassza.**

### Információ

A figyelmeztetés időzítésének és a figyelmeztetés hangerejének beállítása a motor újraindítása után is megtartja az utoljára kiválasztott beállítást.

### A rendszer működése

#### **A rendszer figyelmeztetése és a rendszer által végzett beavatkozás**

A hátsó keresztirányban elhaladó forgalom biztonsági rendszer feladata a vezető figyelmeztetése és a gépkocsi ellenőrzése az ütközési szint függvényében: Collision Warning [Ütközésre figyelmeztetés], Emergency Braking [Vészfékezés] és Stopping vehicle and ending brake control [A gépkocsi megállítása és a fékerő-szabályozás befejezése].



OHY059034



ONX4070055

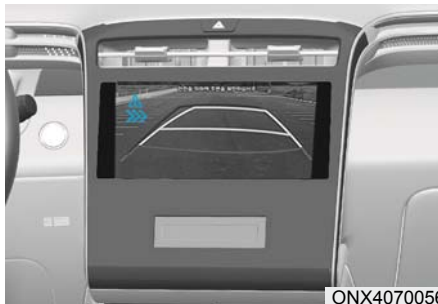

ONX4070056

## Collision Warning [Ütközésre figyelmeztetés]

- A külső visszapillantó tükrön lévő figyelmeztető lámpa villogása és a műszer-csoportban megjelenő figyelmeztető üzenet hívja fel a vezető figyelmét arra, hogy a bal/jobbsó hátsó oldal felől egy jármű közeledik a gépkocsija felé. Ezzel egyidejűleg egy figyelmeztető hangjelzés is megszólal, és a kormánykerék vibrálni kezd (egyes változatoknál). Ha a tolatókamera képernyő rendszer működésben van, egy figyelmeztetés is megjelenik az információs-szórakoztató rendszer képernyőjén.
- A rendszer akkor működik, ha az alábbi feltételek teljesülnek:
  - A sebességváltót R (hátrameneti) fokozatba kapcsolják.
  - A gépkocsi sebessége 8 km/h-nál alacsonyabb.
  - A közeledő gépkocsi körülbelül 25 m-re van az Ön gépkocsijának bal vagy jobb oldalától.
  - A bal vagy jobb oldalról közeledő gépkocsi sebessége 5 km/h felett van.

## **i** Információ

**Ha a működési feltételek teljesülnek, a figyelmeztetés akkor is megtörténik, amikor úgy közeledik bal vagy jobb oldalról egy gépkocsi, hogy az Ön gépkocsijának sebessége 0 km/h.**



## Emergency Braking [Vészfékezés]

- A külső visszapillantó tükrön lévő figyelmeztető lámpa villogása és a műszer-csoportban megjelenő figyelmeztető üzenet hívja fel a vezető figyelmét arra, hogy a bal/jobbsó hátsó oldal felől egy jármű közeledik a gépkocsija felé. Ezzel egyidejűleg egy figyelmeztető hangjelzés is megszólal, és a kormánykerék vibrálni kezd (egyes változatoknál). Ha a tolatókamera képernyő rendszer működésben van, egy figyelmeztetés is megjelenik az információs-szórakoztató rendszer képernyőjén.

- A rendszer akkor működik, ha az alábbi feltételek teljesülnek:
  - A sebességváltót R (hátrameneti) fokozatba kapcsolják.
  - A gépkocsi sebessége 8 km/h-nál alacsonyabb.
  - A közeledő gépkocsi körülbelül 1,5 m-re van az Ön gépkocsijának bal vagy jobb oldalától.
  - A bal vagy jobb oldalról közeledő gépkocsi sebessége 5 km/h felett van.
- A bal vagy jobb oldalról közeledő járművel fenyegető ütközés megelőzése érdekében vészfékezéses beavatkozásra fog sor kerülni.



### VIGYÁZAT

**A fékerő-szabályozás az alábbi esetekben befejeződik:**

- **A közeledő gépkocsi az érzékelési tartományon kívül van.**
- **A közeledő gépkocsi az Ön gépkocsija mögött elhalad.**
- **A közeledő gépkocsi nem az Ön gépkocsija felé halad.**
- **A közeledő gépkocsi sebessége lecsökken.**
- **A vezető elegendő erővel lenyomja a fékpedált.**



ONX4E070058

### A gépkocsi megállítása és a fékerő-szabályozás befejezése

- Ha a gépkocsi vészfékezés miatt áll meg, a Drive carefully [Vezessen óvatosan] figyelmeztető üzenet jelenik meg a műszer csoportban.
- A biztonsága érdekében a vezetőnek haladéktalanul le kell nyomnia a fékpedált, és ellenőriznie kell a környezetet.
- Miután a gépkocsit vészfékezés állította meg, a fékerő-szabályozása körülbelül 2 másodperc elteltével befejeződik.
- Vészfékezéskor a rendszer által végzett fékerő-szabályozás automatikusan megszakad, ha a vezető túlzott erővel nyomja le a fékpedált.



### VIGYÁZAT

**A hátsó keresztirányban elhaladó forgalom biztonsági rendszer használatakor tartsa be a következő óvintézkedéseket:**

- **A biztonsága érdekében a Settings [Beállítások] menüpontot akkor módosítsa, miután egy biztonságos helyen leparkolt a gépkocsival.**

- Előfordulhat, hogy ha bármilyen más rendszer figyelmeztető üzenete megjelenik, vagy annak figyelmeztető hangjelzése megszólal, a hátsó keresztirányban elhaladó forgalom biztonsági rendszer figyelmeztető üzenete nem jelenik meg, és a figyelmeztető hangjelzése nem szólal meg.
- Előfordulhat, hogy zajos környezetben nem hallja meg a hátsó keresztirányban elhaladó forgalom biztonsági rendszer figyelmeztető hangjelzését.
- Előfordulhat, hogy a hátsó keresztirányban elhaladó forgalom biztonsági rendszer nem lép működésbe, ha a vezető egy ütközés elkerülése érdekében lenyomja a fékpedált.
- A hátsó keresztirányban elhaladó forgalom biztonsági rendszer működése során a gépkocsi hirtelen megállhat, így a rögzítetlenül elhelyezett tárgyak az utasokra eshetnek. Mindig csatolja be a biztonsági övet, és rögzítse megfelelően a tárgyakat.
- A gépkocsi alap fékberendezése még abban az esetben is normálisan fog működni, ha a hátsó keresztirányban elhaladó forgalom biztonsági rendszerrel kapcsolatosan bármilyen rendellenesség jelentkezik.
- Előfordulhat, hogy a hátsó keresztirányban elhaladó forgalom biztonsági rendszer nem minden helyzetben működik, és nem tud elkerülni minden ütközést.
- Vészfékezéskor a rendszer által végzett fékerő-szabályozás automatikusan megszakad, ha a vezető túlzott erővel nyomja le a gázpedált.
- A vezető felelőssége a gépkocsi feletti ellenőrzés fenntartása. Ne hagyatkozzon kizárólag a hátsó keresztirányban elhaladó forgalom biztonsági rendszerre. Mindig tartson biztonságos féktávolságot, és szükség esetén nyomja le a fékpedált a gépkocsi sebességének csökkentése vagy a gépkocsi megállítása érdekében.
- Szándékosan soha ne tesztelje a hátsó keresztirányban elhaladó forgalom biztonsági rendszer működését embereken, állatokon, tárgyakon stb., mert az súlyos vagy halálos sérülésekhez vezethet.



## FIGYELEM

Előfordulhat, hogy a fékerő-szabályozás az ESC (elektronikus menetstabilizáló) állapotától függően nem működik megfelelően.

A következő esetekben kizárólag figyelmeztetés történik:

- Az ESC (Elektronikus menetstabilizáló rendszer) figyelmeztető lámpa bekapcsolt állapotban van.
- Az elektronikus menetstabilizáló rendszert (ESC) más funkcióba kapcsolták.



## Információ

- Ha a rendszer segít a fékezésben, a vezetőnek mindig figyelnie kell, mert 2 másodperc letelte után megszűnik a fékerő-szabályozás. A vezetőnek haladéktalanul le kell nyomnia a fékpedált, és ellenőriznie kell a környezetet.
- A fékerő-szabályozás megszűnik akkor, ha a vezető elegendő erővel lenyomja a fékpedált.
- A váltókar hátrameneti (R) fokozatba kapcsolása után a fékerő-szabályozás a balról és jobbról érkező járművek miatt egyetlen alkalommal lép működésbe.

## A rendszer rendellenes működése és korlátai

### A rendszer rendellenes működése



OTM070125N

Ha a hátsó keresztirányban elhaladó forgalom biztonsági rendszer nem működik megfelelően, a műszercsoportban megjelenik a „Check Rear Cross-Traffic Safety System(s)” [Ellenőrizze a hátsó keresztirányban elhaladó forgalom biztonsági rendszert (rendszereket)] figyelmeztető üzenet, és a rendszer automatikusan kikapcsol, vagy a rendszer korlátozottan fog működni. Azt tanácsoljuk, hogy vizsgálta át a rendszert egy hivatalos HYUNDAI márkaszervizben.

■ A típus



OTM070100N

■ B típus



OTM070100L

Ha a külső visszapillantó tükör figyelmeztető lámpája nem működik megfelelően, a műszercsoportban megjelenik a „Check side view mirror warning light” [Ellenőrizze a külső visszapillantó tükör figyelmeztető lámpáját] (vagy a „Check outside mirror warning icon” [Ellenőrizze a külső visszapillantó tükör figyelmeztető ikonját]) figyelmeztető üzenet. Azt tanácsoljuk, hogy vizsgálta át a rendszert egy hivatalos HYUNDAI márkaszervizben.

### A rendszer kikapcsolva

■ A típus

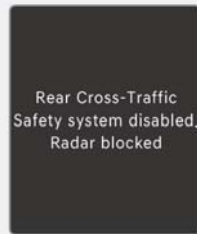

OTM070124N

■ B típus



OTM070124L

Ha a hátsó lökhárítónak azt a részét, ahová a hátsó részen, oldalt lévő radart szerelték, vagy magát az érzékelőt idegen anyag, mint például hó vagy víz borítja, illetve utánfutót vontat, vagy csomagtartót szereltek fel, akkor csökkenhet az érzékelési teljesítmény, és ezért a hátsó keresztirányban elhaladó forgalom biztonsági rendszer átmenetileg korlátozottan működhet vagy kikapcsolhat.

Ilyen esetben a „Rear Cross-Traffic Safety system disabled. Radar blocked” [A hátsó keresztirányban elhaladó forgalom biztonsági rendszer kikapcsolva. A radar kilátása korlátozott] (vagy a „Rear cross-traffic safety functions disabled. Radar blocked” [A hátsó keresztirányban elhaladó forgalom biztonsági funkciók kikapcsolva. A radar kilátása korlátozott]) figyelmeztető üzenet jelenik meg a műszercsoportban.

Az ilyen anyag vagy az utánfutó stb. eltávolítása után a rendszer ismét normálisan fog működni.

Ha a rendszer ezek után sem működik megfelelően, akkor azt tanácsoljuk, hogy ellenőriztesse a gépkocsit egy hivatalos HYUNDAI márkaszervizben.



## VIGYÁZAT

- Annak ellenére, hogy nem jelenik meg a figyelmeztető üzenet a műszercsoportban, előfordulhat, hogy a hátsó keresztirányban elhaladó forgalom biztonsági rendszer nem működik megfelelően.
- Előfordulhat, hogy a hátsó keresztirányban elhaladó forgalom biztonsági rendszer nem működik megfelelően olyan területen (például nyílt terepen), ahol a motor beindítása után semmilyen tárgy sem észlelhető.



## FIGYELEM

Amikor a gépkocsi utánfutót vontat, vagy egy csomagtartó van felszerelve, kapcsolja ki a hátsó keresztirányban elhaladó forgalom biztonsági rendszert, illetve a hátsó keresztirányban elhaladó forgalom biztonsági rendszer használatához kapcsolja le az utánfutót, vagy távolítsa el a csomagtartót a gépkocsiról.

### A rendszer korlátai

A következő körülmények között előfordulhat, hogy a hátsó keresztirányban elhaladó forgalom biztonsági rendszer nem megfelelően működik, vagy váratlanul működésbe lép:

- Fákkal, magasra nőtt fűvel vagy bokrokkal sűrűn szegélyezett úton való elindulásakor.
- Vizes felületű úton való elindulásakor.
- A közeledő gépkocsi sebessége túl magas vagy túl alacsony.

Előfordulhat, hogy a fékerő-szabályozás nem működik, ezért a következő körülmények között a vezetőnek fokozott figyelemmel kell vezetnie:

- A gépkocsi jelentősen vibrál bukkanós, egyenetlen úttesten vagy foltokban javított útfelületen haladásakor.
- Csúszós, például havas, víztócsás vagy jeges útfelületen haladásakor.
- A gumiabroncs légnyomása alacsony, vagy a gumiabroncs sérült.
- A féket átalakították.
- A távoli parkolást segítő intelligens rendszer működik (egyes változatoknál)



## FIGYELEM

A hátsó sarokban lévő radarra vonatkozó korlátozások a 7. fejezet „Holttérben ütközés megelőzését segítő rendszer (BCA)” című részében található.



## VIGYÁZAT

- Egy gépkocsi vagy valamilyen szerkezet melletti elhaladásakor

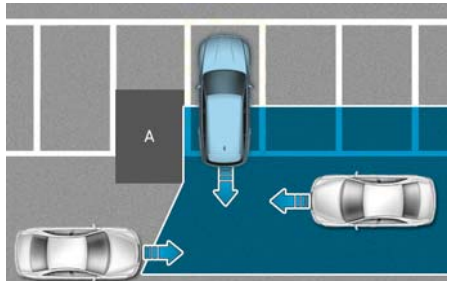

OJX1079111

[A]: Szerkezet

Ha egy gépkocsi vagy egy szerkezet mellett halad el, előfordulhat, hogy a hátsó keresztirányban elhaladó forgalom biztonsági rendszer korlátozottan működik, és nem észleli a bal vagy jobb oldalról érkező gépkocsit. Ilyen esetben előfordulhat, hogy a rendszer nem figyelmezteti a vezetőt, vagy nem végez beavatkozást a fékberendezésen, amikor szükséges lenne.

Tolatás közben mindig ellenőrizze a környezetét.

- Ha a gépkocsi egy összetett parkolási környezetben van

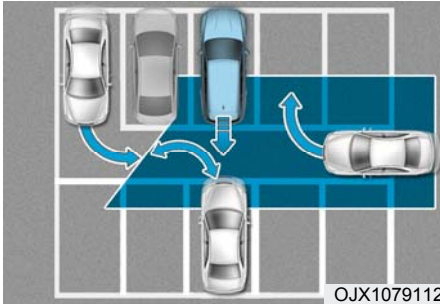

Előfordulhat, hogy a hátsó keresztirányban elhaladó forgalom biztonsági rendszer az Ön gépkocsija mellett parkoló vagy a parkolóhelyről kiálló gépkocsikat észleli (például egy gépkocsi elindul a gépkocsija mögül; egy gépkocsi leparkol vagy kiáll egy parkolóhelyről a hátsó területen; egy megforduló gépkocsi közeledik az Ön gépkocsijához stb.). Ilyen esetben a rendszer feleslegesen figyelmeztetheti a vezetőt és működtetheti a féket.

Tolatás közben mindig ellenőrizze a környezetét.

- A gépkocsi átlósan parkol

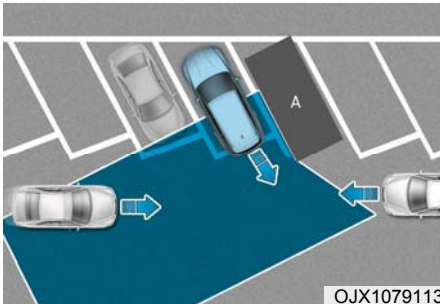

[A]: Gépkocsi

Átlósan parkoláskor előfordulhat, hogy a hátsó keresztirányban elhaladó forgalom biztonsági rendszer korlátozottan működik, és nem észleli a bal vagy jobb oldalról érkező gépkocsit. Ilyen esetben előfordulhat, hogy a rendszer nem figyelmezteti a vezetőt, vagy nem végez beavatkozást a fékberendezésen, amikor szükséges lenne.

Tolatás közben mindig ellenőrizze a környezetét.

- Ha a gépkocsi lejtőn vagy annak közelében áll

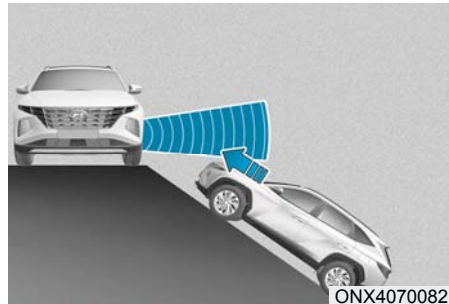

Ha a gépkocsi emelkedőn, lejtőn vagy annak közelében van, előfordulhat, hogy a hátsó keresztirányban elhaladó forgalom biztonsági rendszer korlátozottan működik, és nem észleli a bal vagy jobb oldalról érkező gépkocsit. Ilyen esetben előfordulhat, hogy a rendszer nem figyelmezteti a vezetőt, vagy nem végez beavatkozást a fékberendezésen, amikor szükséges lenne.

Tolatás közben mindig ellenőrizze a környezetét.



- Olyan parkolóhelyre beálláskor, ahol valamilyen szerkezet van

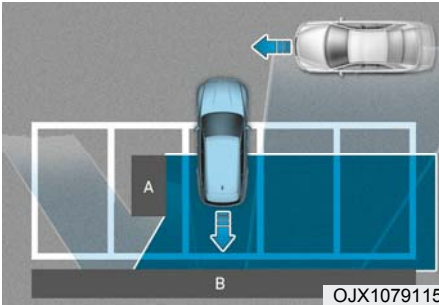

[A]: Szerkezet, [B]: Fal

Ha olyan parkolóhelyre tolat be, ahol oldalt vagy hátul egy fal vagy szerkezet található, előfordulhat, hogy a hátsó keresztirányban elhaladó forgalom biztonsági rendszer észleli a gépkocsi előtt elhaladó járműveket. Ilyen esetben a rendszer feleslegesen figyelmeztetheti a vezetőt és működtetheti a féket.

Tolatás közben mindig ellenőrizze a környezetét.

- A gépkocsi hátrafelé parkol

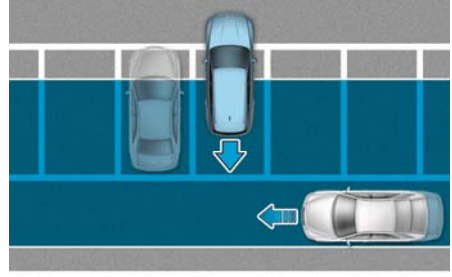

OJX1079116

Ha egy parkolóhelyre tolat be, előfordulhat, hogy a hátsó keresztirányban elhaladó forgalom biztonsági rendszer észleli a gépkocsi mögött elhaladó járműveket. Ilyen esetben a rendszer feleslegesen figyelmeztetheti a vezetőt és működtetheti a féket.

Tolatás közben mindig ellenőrizze a környezetét.



## VIGYÁZAT

- Utánfutó vagy egy másik jármű vonatása esetén azt tanácsoljuk, hogy biztonsági okokból kapcsolja ki a hátsó keresztirányban elhaladó forgalom biztonsági rendszert.
- Előfordulhat, hogy a hátsó keresztirányban elhaladó forgalom biztonsági rendszer nem megfelelően működik erős elektromágneses hullámok általi zavarás esetén.
- Előfordulhat, hogy a hátsó keresztirányban elhaladó forgalom biztonsági rendszer nem működik a gépkocsi beindítását vagy a hátsó sarokban lévő radarok alapbeállítását követő 3 másodpercben.



## HÁTRAMENETBEN VÉGZETT PARKOLÁS KÖZBEN A TÁVOLSÁGRA FIGYELMEZTETŐ RENDSZER (PDW) (EGYES VÁLTOZATOKNÁL)

A hátramenetben történő parkolás közben a távolságra figyelmeztető rendszer azzal segíti a vezetőt, hogy figyelmezteti, ha bizonyos távolságon belül egy akadály észlelhető, amikor a gépkocsi alacsony sebességgel tolat.

### Észlelést végző érzékelő



ONX4E070060

[2]: Hátsó ultrahangos érzékelők

A fenti ábrán látható, hogy pontosan hol helyezkednek el az érzékelők.

### A rendszer beállításai

#### **Warning Volume [Figyelmeztetés hangereje]**

A műszercsoportban vagy az információs-szórakoztató rendszerben a Settings [Beállítások] menüben válassza ki a Driver Assistance [Vezetési segítség], majd a Warning Volume [Figyelmeztetés hangereje] menüpontokat a hátramenetben történő parkolás közben a távolságra figyelmeztető rendszer figyelmeztető hangerejének módosításához. Ekkor a High/Medium/Low [Magas/közepes/alacsony] opciók közül választhat.

### A rendszer működése



#### **Működtető gomb**

A parkolás közben a távolságra figyelmeztető rendszert kikapcsoló gomb (egyes változatoknál)

- Nyomja meg a parkolás közben a távolságra figyelmeztető rendszert kikapcsoló gombot (P<sub>off</sub>) a távolságra figyelmeztető rendszer kikapcsolásához. A rendszer bekapcsolásához ismét nyomja meg a gombot.
- Ha a parkolás közben hátramenetben a távolságra figyelmeztetést kikapcsolták (a gombon lévő visszajelző lámpa világít), a sebességváltó hátrameneti (R) fokozatba kapcsolásakor a rendszer automatikusan bekapcsol.

## Parkolás közben hátramenetben a távolságra figyelmeztetés

- A parkolás közben hátramenetben a távolságra figyelmeztető rendszer akkor működik, amikor a sebességváltót R (hátrameneti) fokozatba kapcsolják.
- A parkolás közben hátramenetben a távolságra figyelmeztető rendszer akkor észlel egy hátul lévő személyt, állatot vagy egy tárgyat, amikor a hátrafelé haladó gépkocsi sebessége 10 km/h alatt van.

Távolság a tárgytól	Figyelmeztető kijelző	
	Hátrafelé haladva	Figyelmeztető hangjelzés
60 - 120 cm		A hangjelzés szaggatottan szól
30 - 60 cm		A hangjelzés rövidebb időközönként szólal meg
30 cm-en belül		A hangjelzés folyamatosan szól

- A megfelelő visszajelző felgyullad, amikor az egyes ultrahangos érzékelők egy személyt, állatot vagy tárgyat észlelnek az érzékelési tartományukon belül. Továbbá egy figyelmeztető hangjelzés is megszólal.
- Ha a rendszer egyszerre kettőnél több tárgyat érzékel, a figyelmeztető hangjelzéssel a legközelebb lévő fogja jelezni.
- Az ábrázolt visszajelző alakja a tényleges gépkocsitól eltérhet.

## A rendszer rendellenes működése és óvintézkedések

### A rendszer rendellenes működése

A motor beindítása után, amikor a sebességváltót az R (hátrameneti) állásba kapcsolja, egy sípoló hang jelzi a rendszer normál működését.

Mindazonáltal, ha az alábbiak közül egy vagy több körülmény fennáll, először ellenőrizze, hogy az ultrahangos érzékelő nem sérült-e meg, vagy nem borítják-e idegen anyagok. Ha továbbra sem működik megfelelően, akkor azt tanácsoljuk, hogy vizsgáltsa át a rendszert egy hivatalos HYUNDAI márkaszervizben.

- A figyelmeztető hangjelzés nem szólal meg.
- A hangjelzés szaggatottan szól.
- A „Parking sensor error or blockage” [A parkolást segítő érzékelő meghibásodott vagy valami eltakarja] figyelmeztető üzenet jelenik meg a műszercsoportban.



### VIGYÁZAT

- A parkolás közben hátramenetben a távolságra figyelmeztetés egy kiegészítő rendszer. A rendszer működését sok tényező befolyásolhatja (a környezeti körülményeket is beleértve). A parkolás előtt és közben a hátsó terület folyamatos ellenőrzéséért minden esetben a vezető a felelős.

- **A gépkocsi garanciája nem terjed ki a parkolás közben hátramenetben a távolságra figyelmeztető rendszer meghibásodása miatt bekövetkező balesetre vagy károkozásra.**
- **Mindig fokozott körültekintéssel járjon el, ha a gépkocsival tárgyakhoz, gyalogosokhoz, különösen ha gyermekekhez közel halad. Távolságuk, méretük vagy anyaguk miatt egyes tárgyakat nem érzékelnek az ultrahangos érzékelők, és ezen tényezők mindegyike befolyásolhatja az érzékelők hatékonyságát.**

### **A rendszer korlátai**

- A parkolás közben hátramenetben a távolságra figyelmeztető rendszer akkor nem működik megfelelően, ha:
    - A nedvesség ráfagyott az érzékelőre.
    - Az érzékelőt idegen anyag borítja, mint például hó vagy víz (az ilyen anyag eltávolítása után a rendszer ismét normálisan fog működni).
    - Túl magas vagy túl alacsony a hőmérséklet.
    - Az érzékelőt vagy az érzékelő egységet szétszerelték.
    - Az érzékelő felületét erősen megnyomták vagy egy kemény tárggyal megütötték.
    - Az érzékelő felületét egy éles tárggyal megkarcolták.
    - Az érzékelőket vagy az érzékelők körüli területet közvetlenül mosták nagy nyomású vízzel.
  - A parkolás közben hátramenetben a távolságra figyelmeztető rendszer rendellenesen működhet a következő esetekben:
    - Erős eső vagy vízpermet esetén.
    - Víz folyik az érzékelő felületén.
    - Egy másik gépkocsi érzékelői befolyásolják.
    - Az érzékelőt hó borítja.
  - Egyenetlen felületű úton, kavicsos úton vagy bokrokkal sűrűn szegélyezett úton való haladáskor.
  - Ultrahangos hullámokat keltő tárgyak vannak az érzékelő közelében.
  - A rendszámtáblát az eredetitől eltérő helyre szerelték fel.
  - A gépkocsi lökhárítójának magasságát vagy az ultrahangos érzékelő beépítését módosították.
  - Az ultrahangos érzékelők köré tartozókat vagy berendezéseket szerelték fel.
- Előfordulhat, hogy a rendszer nem észleli a következő tárgyakat:
    - Éles vagy vékony tárgyak, mint például kötelek, láncok vagy kis méretű oszlopok.
    - Olyan tárgyak, amelyek elnyelik az érzékelő frekvenciáját, mint például ruhák, szivacsos anyagok vagy hó.
    - 1 méternél alacsonyabb és 14 centiméternél keskenyebb tárgyak.
    - Az ultrahangos érzékelőkhöz nagyon közel álló gyalogosok, állatok vagy tárgyak.
  - A parkolás közben a távolságra figyelmeztető rendszer kijelzései eltérhetnek a ténylegesen érzékelt elhelyezkedéstől, amikor az akadály az érzékelők között helyezkedik el.
  - Előfordulhat, hogy a parkolás közben a távolságra figyelmeztető rendszer kijelzése a gépkocsi sebességétől vagy az akadály formájától függően nem a korábban ismertetett sorrendben következik be.
  - Ha a parkolás közben hátramenetben a távolságra figyelmeztető rendszer javítása válik szükségessé, akkor azt tanácsoljuk, hogy vizsgálta át a rendszert egy hivatalos HYUNDAI márkaszervizben.

## PARKOLÁS KÖZBEN ELŐRE-/HÁTRAMENETBEN A TÁVOLSÁGRA FIGYELMEZTETŐ RENDSZER (PDW) (EGYES

A parkolás közben előre-/hátramenetben a távolságra figyelmeztető rendszer azzal segíti a vezetőt, hogy figyelmezteti, ha bizonyos távolságon belül egy akadály észlelhető, amikor a gépkocsi alacsony sebességgel halad előre vagy tolat.

### Észlelést végző érzékelő

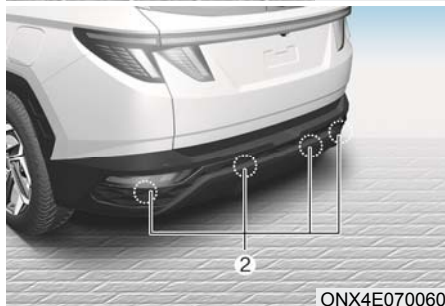
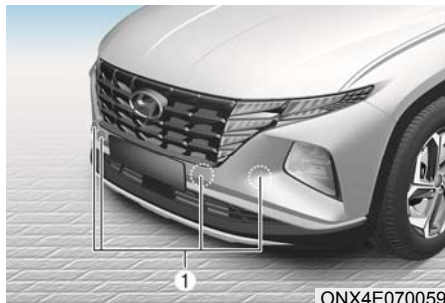

[1]: Első ultrahangos érzékelők  
[2]: Hátsó ultrahangos érzékelők

A fenti ábrán látható, hogy pontosan hol helyezkednek el az érzékelők.

### A rendszer beállításai

#### **Warning Volume [Figyelmeztetés hangereje]**

A műszercsoportban vagy az információs-szórakoztató rendszerben a Settings [Beállítások] menüben válassza ki a Driver Assistance [Vezetési segítség], majd a Warning Volume [Figyelmeztetés hangereje] menüpontokat a parkolás közben előre-/hátramenetben a távolságra figyelmeztető rendszer figyelmeztető hangerejének módosításához. Ekkor a High/Medium/Low [Magas/közepes/alacsony] opciók közül választhat.

#### **A parkolási távolságra figyelmeztetés automatikus bekapcsolása**

A műszercsoportban vagy az információs-szórakoztató rendszerben a Settings [Beállítások] menüben válassza ki a Driver Assistance [Vezetési segítség], Parking Safety [Biztonságos parkolás], majd a Parking Distance Warning Auto On [Parkolási távolságra figyelmeztetés automatikus bekapcsolása] menüpontokat a parkolási távolságra figyelmeztetést automatikusan bekapcsoló funkció használatához.

### A rendszer működése

#### **Működtető gomb**

■ A típus

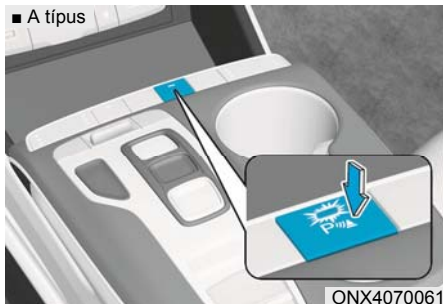

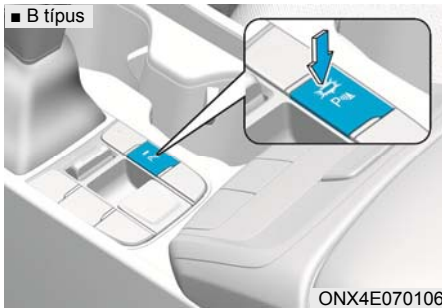



### Biztonságos parkolás gomb

- Nyomja meg a biztonságos parkolás (P $\Delta$ ) gombot a parkolás közben előre-/hátramenetben a távolságra figyelmeztető rendszer bekapcsolásához. A rendszer kikapcsolásához ismét nyomja meg a gombot.
- Ha a parkolás közben előre-/hátramenetben a távolságra figyelmeztető rendszert kikapcsolták (a gombon lévő visszajelző lámpa nem világít), a sebességváltó hátrameneti (R) fokozatba kapcsolásakor a rendszer automatikusan bekapcsol.
- A parkolás közben előre-/hátramenetben a távolságra figyelmeztetés bekapcsolásakor a gombon lévő visszajelző lámpa felgyullad. Ha a gépkocsi sebessége túllépi a 20 km/h-t, a parkolás közben előre-/hátramenetben a távolságra figyelmeztetés kikapcsol (a gombon lévő visszajelző lámpa nem világít).

### Parkolás közben előremenetben a távolságra figyelmeztető rendszer

- A parkolás közben előremenetben a távolságra figyelmeztető rendszer akkor működik, ha a következő feltételek egyike teljesül:
  - A sebességváltó kart R (hátrameneti) fokozatból D (előremeneti) fokozatba kapcsolják, amikor a hátramenetben történő parkolás közben a távolságra figyelmeztető rendszer bekapcsolt állapotú.
  - A sebességváltó kar D (előremenet) állásban van, és a parkolási biztonsági rendszer gombján lévő visszajelző lámpa világít.
  - A Settings [Beállítások] menüben kiválasztásra került a Parking Distance Warning Auto On [Parkolási távolságra figyelmeztetés automatikus bekapcsolása] opció, és a sebességváltó kar D (előremenet) állásban van.
- A parkolás közben előremenetben a távolságra figyelmeztető rendszer akkor észlel egy elől lévő személyt, állatot vagy egy tárgyat, amikor az előrefelé haladó gépkocsi sebessége 10 km/h alatt van.
- Ha a gépkocsi sebessége meghaladja a 10 km/h-t, a parkolás közben előremenetben a távolságra figyelmeztető rendszer akkor sem lép működésbe, ha a parkolási biztonsági rendszer gombján lévő visszajelző lámpa világít. Ha a gépkocsi sebessége 10 km/h alá csökken, és a parkolási biztonsági rendszer gombján lévő visszajelző lámpa világít, a parkolás közben előremenetben a távolságra figyelmeztető rendszer ismét működésbe lép.
- Ha kiválasztásra került a Parking Distance Warning Auto On [Parkolási távolságra figyelmeztetés automatikus bekapcsolása] opció, a parkolási biztonsági rendszer gombján lévő visszajelző lámpa égve marad.



- Ha törlésre került a Parking Distance Warning Auto On [Parkolási távolságra figyelmeztetés automatikus bekapcsolása] opció kijelölése, és a gépkocsi sebessége meghaladja a 20 km/h-t, a parkolási biztonsági rendszer gombján lévő visszajelző lámpa kialszik. A rendszer akkor sem fog bekapcsolni, ha a gépkocsi sebessége 10 km/h-nál alacsonyabb lesz.

Távolság a tárgytól	Figyelmeztető kijelző	Figyelmeztető hangjelzés
	Hátrafelé haladva	
60 - 100 cm		A hangjelzés szaggatottan szól
30 - 60 cm		A hangjelzés rövidebb időközönként szólal meg
30 cm-en belül		A hangjelzés folyamatosan szól

- A megfelelő visszajelző felgyullad, amikor az egyes ultrahangos érzékelők egy személyt, állatot vagy tárgyat észlelnek az érzékelési tartományukon belül. Továbbá egy figyelmeztető hangjelzés is megszólal.
- Ha a rendszer egyszerre kettőnél több tárgyat érzékel, a figyelmeztető hangjelzéssel a legközelebb lévő fogja jelezni.
- Az ábrázolt visszajelző alakja a tényleges gépkocsitól eltérhet.

### Parkolás közben hátramenetben a távolságra figyelmeztetés

- A parkolás közben hátramenetben a távolságra figyelmeztető rendszer akkor működik, amikor a sebességváltót R (hátrameneti) fokozatba kapcsolják.
- A parkolás közben hátramenetben a távolságra figyelmeztető rendszer akkor észlel egy hátul lévő személyt, állatot vagy egy tárgyat, amikor a hátrafelé haladó gépkocsi sebessége 10 km/h alatt van.
- Ha a hátrafelé haladó gépkocsi sebessége 10 km/h alatt van, mind az első, mind a hátsó ultrahangos érzékelők is észlelik a tárgyakat. Azonban az első ultrahangos érzékelők akkor érzékelnek egy személyt, állatot vagy tárgyat, ha az az érzékelőtől 60 cm-en belül lévő tartományban található.

Távolság a tárgytól	Figyelmeztető kijelző	Figyelmeztető hangjelzés
	Hátrafelé haladva	
60 - 120 cm		A hangjelzés szaggatottan szól
30 - 60 cm		A hangjelzés rövidebb időközönként szólal meg
30 cm-en belül		A hangjelzés folyamatosan szól

- A megfelelő visszajelző felgyullad, amikor az egyes ultrahangos érzékelők egy személyt, állatot vagy tárgyat észlelnek az érzékelési tartományukon belül. Továbbá egy figyelmeztető hangjelzés is megszólal.
- Ha a rendszer egyszerre kettőnél több tárgyat érzékel, a figyelmeztető hangjelzéssel a legközelebb lévő fogja jelezni.
- Az ábrázolt visszajelző alakja a tényleges gépkocsitól eltérhet.

### A rendszer rendellenes működése és óvintézkedések

#### A rendszer rendellenes működése

A motor beindítása után, amikor a sebességváltót az R (hátrameneti) állásba kapcsolja, egy sípoló hang jelzi a rendszer normál működését.

Mindazonáltal, ha az alábbiak közül egy vagy több körülmény fennáll, először ellenőrizze, hogy az ultrahangos érzékelő nem sérült-e meg, vagy nem borítják-e idegen anyagok. Ha továbbra sem működik megfelelően, akkor azt tanácsoljuk, hogy vizsgálta át a rendszert egy hivatalos HYUNDAI márkaszervizben.

- A figyelmeztető hangjelzés nem szólal meg.
- A hangjelzés szaggatottan szól.
- A „Parking sensor error or blockage” [A parkolást segítő érzékelő meghibásodott vagy valami eltakarja] figyelmeztető üzenet jelenik meg a műszercsoportban.



#### VIGYÁZAT

- A parkolás közben előre-/hátramenetben a távolságra figyelmeztetés egy kiegészítő rendszer. A rendszer működését sok tényező befolyásolhatja (a környezeti körülményeket is beleértve). A parkolás előtt és közben az elől lévő és a hátsó terület folyamatos ellenőrzéséért minden esetben a vezető a felelős.
- A gépkocsi garanciája nem terjed ki a parkolás közben előre-/hátramenetben a távolságra figyelmeztető rendszer meghibásodása miatt bekövetkező balesetre vagy károkozásra.
- Mindig fokozott körültekintéssel járjon el, ha a gépkocsival tárgyakhoz, gyalogosokhoz, különösen ha gyermekekhez közel halad. Távolságuk, méretük vagy anyaguk miatt egyes tárgyakat nem érzékelnek az ultrahangos érzékelők, és ezen tényezők mindegyike befolyásolhatja az érzékelők hatékonyságát.



## **A rendszer korlátai**

- A parkolás közben előre-/hátramenetben a távolságra figyelmeztető rendszer akkor nem működik megfelelően, ha:
  - A nedvesség ráfagyott az érzékelőre.
  - Az érzékelőt idegen anyag borítja, mint például hó vagy víz (az ilyen anyag eltávolítása után a rendszer ismét normálisan fog működni).
  - Túl magas vagy túl alacsony a hőmérséklet.
  - Az érzékelőt vagy az érzékelő egységet szétszerelték.
  - Az érzékelő felületét erősen megnyomták vagy egy kemény tárggyal megütötték.
  - Az érzékelő felületét egy éles tárggyal megkarcolták.
  - Az érzékelőket vagy az érzékelők körüli területet közvetlenül mosták nagy nyomású vízzel.
- A parkolás közben előre-/hátramenetben a távolságra figyelmeztető rendszer rendellenesen működhet a következő esetekben:
  - Erős eső vagy vízpermet esetén.
  - Víz folyik az érzékelő felületén.
  - Egy másik gépkocsi érzékelői befolyásolják.
  - Az érzékelőt hó borítja.
  - Egyenetlen felületű úton, kavicsos úton vagy bokrokkal sűrűn szegélyezett úton való haladáskor.
  - Ultrahangos hullámokat keltő tárgyak vannak az érzékelő közelében.
  - A rendszámtáblát az eredetitől eltérő helyre szerelték fel.
  - A gépkocsi lökhárítójának magasságát vagy az ultrahangos érzékelő beépítését módosították.
  - Az ultrahangos érzékelők köré tartozékokat vagy berendezéseket szereltek fel.
- Előfordulhat, hogy a rendszer nem észleli a következő tárgyakat:
  - Éles vagy vékony tárgyak, mint például kötelek, láncok vagy kis méretű oszlopok.
  - Olyan tárgyak, amelyek elnyelik az érzékelő frekvenciáját, mint például ruhák, szivacsos anyagok vagy hó.
  - 1 méternél alacsonyabb és 14 centiméternél keskenyebb tárgyak.
  - Az ultrahangos érzékelőkhöz nagyon közel álló gyalogosok, állatok vagy tárgyak.
- A parkolás közben a távolságra figyelmeztető rendszer kijelzései eltérhetnek a ténylegesen érzékelt elhelyezkedéstől, amikor az akadály az érzékelők között helyezkedik el.
- Előfordulhat, hogy a parkolás közben a távolságra figyelmeztető rendszer kijelzése a gépkocsi sebességétől vagy az akadály formájától függően nem a korábban ismertetett sorrendben következnek be.
- Ha a parkolás közben előre-/hátramenetben a távolságra figyelmeztető rendszer javítása válik szükségessé, akkor azt tanácsoljuk, hogy vizsgáltsa át a rendszert egy hivatalos HYUNDAI márkaszervizben.



## TÁVIRÁNYÍTÁSÚ PARKOLÁST SEGÍTŐ INTELLIGENS RENDSZER (RSPA) (EGYES VÁLTOZATOKNÁL)

A távirányítású parkolást segítő intelligens rendszer a gépkocsi érzékelőit használja ahhoz, hogy a gépkocsin kívül lévő vezetőt segítse a parkolóhelyre való beálláskor és az onnan kiálláskor. Ehhez a kormánykereket, a gépkocsi sebességét és a fokozatváltásokat kezeli a rendszer.

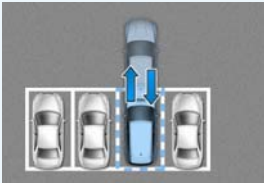
Funkció	Ismeretetés
<p>Távirányítású mozgás előre- vagy hátrafelé</p> 	<p>Távirányítással történő mozgás előre- vagy hátrafelé</p> <p>OJX1079037</p>

- A távirányítású előre-/hátrafelé mozgató funkció a gépkocsi kívülről, az intelligens kulcs használatával előre- vagy hátrafelé történő mozgása során segíti a vezetőt.
- Amikor a távirányítású parkolást segítő intelligens rendszer működik, a körpanoráma képernyő és a parkolás közben a távolságra figyelmeztető rendszer is működni fog. További részleteket a 7. fejezet „Körpanoráma képernyő (SVM)” és „Parkolás közben a távolságra figyelmeztető rendszer (PDW)” című részében talál.

### Észlelést végző érzékelő

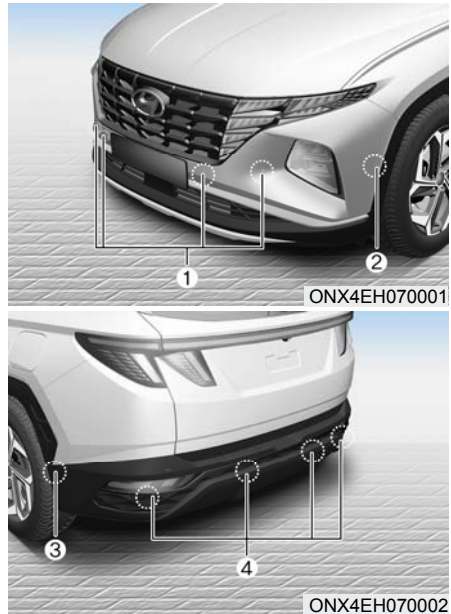

- [1]: Első ultrahangos érzékelők
- [2]: Első oldalsó ultrahangos érzékelők
- [3]: Hátsó oldalsó ultrahangos érzékelők
- [4]: Hátsó ultrahangos érzékelők

A fenti ábrán látható, hogy pontosan hol helyezkednek el az érzékelők.



## FIGYELEM

Az észlelést végző érzékelők optimális teljesítményének fenntartása érdekében tartsa be a következő óvintézkedéseket:

- Soha ne szerelje szét, illetve ne tegye ki semmilyen erős ütésnek az észlelést végző érzékelőt vagy az érzékelő egységet.
- Az észlelést végző érzékelő cseréje, illetve javítása esetén azt tanácsoljuk, hogy vizsgálta át a gépkocsit egy hivatalos HYUNDAI márkaszervizben.
- A távirányítású parkolást segítő intelligens rendszer rendellenesen működhet, ha a gépkocsi lökhárítójának magasságát vagy az ultrahangos érzékelő beépítését módosították, vagy az érzékelő megsérült. Bármilyen, nem gyárilag beszerelt alkatrész vagy berendezés zavarhatja az érzékelő teljesítményét.
- Ha az ultrahangos érzékelőt jég, hó, szennyeződés vagy víz borítja, az érzékelő nem működik, amíg a szennyeződést el nem távolítja egy puha ruhával.
- Ne nyomja, karcolja vagy üsse meg az ultrahangos érzékelőt. Ezzel kárt okozhat az érzékelőben.
- Ne mossa az ultrahangos érzékelőket vagy az érzékelők körüli területet nagynyomású vízzel.

## A rendszer beállításai A rendszer beállítási funkciói



### Warning Volume [Figyelmeztetés hangereje]

Járó motornál a Settings [Beállítások] menüben válassza ki a Driver Assistance [Vezetési segítség], majd a Warning Volume [Figyelmeztetés hangereje] menüpontokat a távirányítású parkolást segítő intelligens rendszer figyelmeztető hangerejének módosításához. Ekkor a High/Medium/Low [Magas/közepes/alacsony] vagy Off [Ki] opciók közül választhat.





Azonban az Off [Ki] opció kiválasztásakor a hangerő nem lesz nulla, hanem csak nagyon alacsony hangerejű lesz.

Ha módosítja a figyelmeztetés hangerejét, más vezetést segítő rendszerek figyelmeztetésének hangereje is módosulhat.

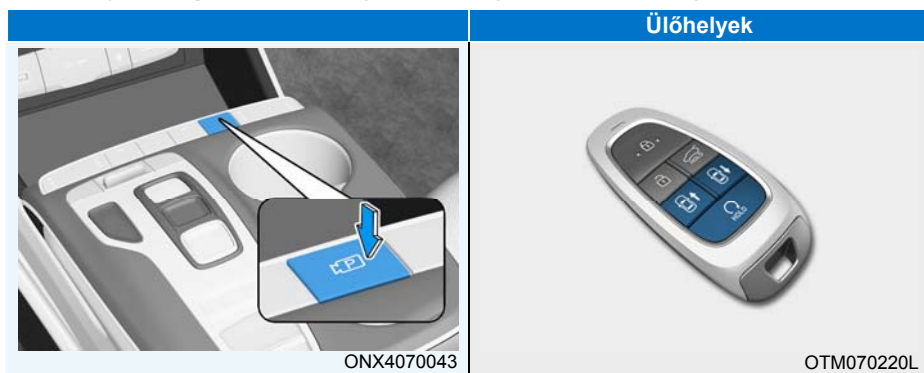
## A rendszer működése

### Távírányítású parkolást segítő intelligens rendszer gomb



Elhelyezkedés	Név	Jelkép	Ismeretés
Gépkocsi belseje	Parkolás/hátratekintés gomb		<ul style="list-style-type: none"> <li>A távírányítású parkolást segítő intelligens rendszer bekapcsolásához nyomja meg és tartsa megnyomva a Parkolás/hátratekintés gombot. Ekkor a parkolás közben előre-/hátramenetben a távolságra figyelmeztető rendszer is automatikusan bekapcsol.</li> </ul>
	Biztonságos parkolás gomb		<ul style="list-style-type: none"> <li>A rendszer működésének leállításához nyomja meg a biztonságos parkolás gombot, amikor a távírányítású parkolást segítő intelligens rendszer működik.</li> </ul>
Intelligens kulcs	Távoli indítás gomb		<ul style="list-style-type: none"> <li>A motor távolról történő indításához az ajtók zárását követően, álló motornál nyomja meg a távoli indítás gombot.</li> <li>A funkció működésének leállításához akkor nyomja meg a távoli indítás gombot, amikor a távírányítással előre-/hátrafelé mozgató funkció működik.</li> </ul>
	Előre gomb		<ul style="list-style-type: none"> <li>A távírányítással előre-/hátrafelé mozgató funkció használatakor a gépkocsi a gomb által jelzett irányban mozdul el, amíg a gomb lenyomott állapotban van.</li> </ul>
	Hátra gomb		

## Távírányítással történő mozgás előre-/hátrafelé

### A működés sorrendje

A távírányítással előre-/hátrafelé mozgató funkció a következő sorrendben működik:

1. Felkészülés a távírányítással történő előre-/hátrafelé mozgásra
2. Távírányítással mozgás

### 1. Felkészülés a távírányítással történő előre-/hátrafelé mozgásra

Kétféleképpen lehet működtetni a távírányítással előre-/hátrafelé mozgató funkciót.



1. módszer: A funkció álló motornál történő használata

- (1) Úgy nyomja meg az intelligens kulcs (P) zárógombját, hogy a gépkocsitól egy bizonyos távolságon belül tartózkodik, és zárja be az összes ajtót.
  - (2) 4 másodpercen belül nyomja meg, és a motor beindulásáig tartsa megnyomva a távoli indítás gombját (HOLD).
- A motor távoli indítására vonatkozó részletes információkat a 6. fejezetben, a „Távolról történő indítás” című részben talál.

## i Információ

Ha a gépkocsit hideg időben hosszú időtartamú parkolás után indítja távolról, akkor a motor állapotától függően előfordulhat, hogy a távírányítással történő előre-/hátrafelé mozgás funkció késedelmesen lép működésbe.

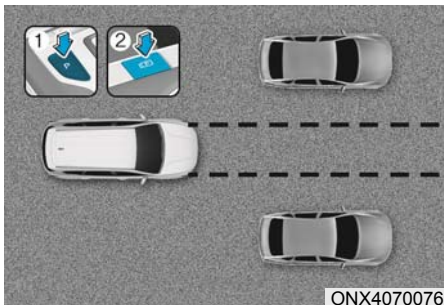

2. módszer: A funkció járó motornál történő használata

- (1) Parkolja le a gépkocsit az előtt a parkolóhely előtt, ahol a távírányítással történő előre-/hátrafelé mozgás funkciót szeretné használni, és kapcsoljon P (parkolás) állásba.
- (2) A parkolást segítő intelligens rendszer bekapcsolásához nyomja meg és tartsa megnyomva a Parkolás/hátratekintés (P) gombot. Az Under Remote Control [Távvezérlés alatt] üzenet jelenik meg az információs-szórakoztató rendszer képernyőjén.

- (3) Szálljon ki a gépkocsiból, tartsa magánál az intelligens kulcsot, és csukja be az összes ajtót.
- Az információs-szórakoztató rendszer képernyőjén az Agree [Elfogadom] opciót kell kiválasztani, és az információs-szórakoztató rendszernek megfelelő működési állapotban kell lennie a távirányítással előre-/hátrafelé mozgató funkció használatához.

### 2. Távirányítással mozgás

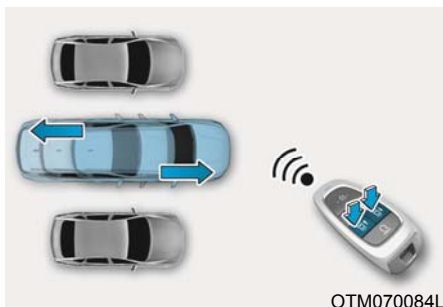

- (1) Nyomja meg és tartsa megnyomva az intelligens kulcson lévő Előre (👉) vagy Hátra (👈) gombot. A távirányítású parkolást segítő intelligens rendszer automatikusan kezeli a kormánykereket, a gépkocsi sebességét és a fokozatváltást. A gépkocsi a megnyomott gombon jelzett irányba fog elindulni.
- (2) Ha a távirányítással előre-/hátrafelé mozgató funkció működése során nem tartja megnyomva az Előre (👉) vagy Hátra (👈) gombot, a gépkocsi meg fog állni, és a rendszer általi irányítás szünetelni fog. A funkció a gomb ismételt megnyomásának és nyomva tartásának hatására fogja újratekdeni a működést.
- (3) Amikor a gépkocsi eléri a kívánt helyzetet, engedje el az intelligens kulcson lévő Előre vagy Hátra gombot.

- (4) Amikor a vezető úgy ül be a gépkocsiba, hogy nála van az intelligens kulcs, az információs-szórakoztató rendszer képernyőjén megjelenik egy üzenet, amely arról tájékoztatja a vezetőt, hogy befejeződött a távirányítással előre-/hátrafelé mozgató funkció, és a motor bekapcsolva marad.

Továbbá, amikor a gépkocsin kívül megnyomják az intelligens kulcson lévő távoli indítás (HOLD) gombot, megjelenik egy üzenet, amely arról tájékoztatja a vezetőt, hogy befejeződött a távirányítással előre-/hátrafelé mozgató funkció, és a motor le fog állni.

- A távirányítással előre-/hátrafelé mozgató funkció használatakor ellenőrizze, hogy az összes intelligens kulcs a gépkocsin kívül van-e.
- A távirányítással előre-/hátrafelé mozgató funkció csak akkor fog működni, ha az intelligens kulcs a gépkocsitól 4 méter távolságon belül található. Ha a gépkocsi annak ellenére nem mozdul el, hogy megnyomták az intelligens kulcson lévő Előre vagy Hátra gombot, ellenőrizze a gépkocsitól való távolságot, és ismét nyomja meg a gombot.
- Az intelligens kulcs észlelési tartománya a környezettől függően eltérő lehet, és befolyásolhatják a rádióhullámok, amelyek származhatnak például átjátszó tornyokból, rádióálmásokból stb.
- Amikor az 1. módszert használja a távirányítással történő előre felé mozgathoz, a rendszer ezt kiállási helyzetként azonosítja, és a gépkocsi 4 métert mozdul el, hogy ellenőrizze, vannak-e gyalogosok, állatok vagy tárgyak a gépkocsi körül. Az ellenőrzés után a kormánykerék kezelése a körülményeknek megfelelően történik.

- Amikor a 2. módszert használja a távirányítással történő előre felé mozgathoz, a rendszer ezt parkolási helyzetként azonosítja, és a körülményeknek megfelelően azonnal kezeli a kormánykereket a parkolóhelyre beállítás és a gépkocsi egyenesbe állításának támogatásához. Mindazonáltal a teljesítmény a gépkocsi körüli gyalogosok, állatok, tárgyak alakja, elhelyezkedése stb. függvényében lecsökkenhet.
- Amikor bármelyik (1. és 2.) módszert használja a távirányítással történő hátrafelé mozgathoz, a funkció először egyenesbe állítja a kormánykereket, és ezután csak egyenesen mozgatja a gépkocsit.
- A távirányítással történő előre- vagy hátrafelé mozgathoz befejezése után a gépkocsi automatikusan P (parkolás) fokozatba kapcsol, és működteti az elektronikus rögzítőféket (EPB).



## FIGYELEM

- **A távirányítással előre-/hátrafelé mozgathoz funkció használatakor győződjön meg arról, hogy az összes utas elhagyta a gépkocsit.**
- **Ha a gépkocsi akkumulátora lemerült, vagy a távirányítású parkolást segítő intelligens rendszer rendszeresen működik, amikor a gépkocsi szűk parkolóhelyen parkol, a távirányítással történő előre-/hátrafelé mozgathoz funkció nem fog működni. Mindig úgy parkolja le a gépkocsiját, hogy elegendő hely legyen a be- és kiszálláshoz.**
- **Vegye figyelembe, hogy a parkolóhelytől függően előfordulhat, hogy nem tud majd kiállni arról a helyről, ahová a távirányítással történő előre-/hátrafelé mozgathoz funkcióval állt be.**
- **A leparkolás után a közelben lévő gépkocsik mozgása miatt a környezeti körülmények változhatnak. Ilyen esetben előfordulhat, hogy a távirányítással történő előre-/hátrafelé mozgathoz funkció nem működik.**
- **Mielőtt elhagyja a gépkocsit, csukja be az ablakokat és a napfénytetőt, és az ajtók bezárása előtt győződjön meg arról, hogy a motor áll.**

### A rendszer működési állapota

Működési állapot	Intelligens kulcson lévő LED	Vészvillogó
Irányítás alatt	A zöld LED folyamatosan villog	-
Szünet	A piros LED folyamatosan villog	Villog
Ki	A piros LED 4 másodpercre felgyullad, majd kialszik	Háromszor felvillan és kialszik
Befejezve	A zöld LED 4 másodpercre felgyullad, majd kialszik	Egyszer felvillan és kialszik

- \* Előfordulhat, hogy az adott ország szabályai miatt a vészvillogó működési állapota nem felel meg a táblázatban megadottnak.
- \* Ha az intelligens kulcs nincs a gépkocsitól mért működési tartományban (körülbelül 4 méter), az intelligens kulcson lévő LED nem gyullad fel és nem villog. A működési tartományon belül használja az intelligens kulcsot.

### A távirányítással előre-/hátrafelé mozgató funkció kikapcsolása működés közben

- Nyomja meg a Parkolás/hátratekintés (P) gombot, amikor a 2. módszer alkalmazása közben az információs-szórakoztató rendszer képernyője útmutatásokat ad a vezetőnek.
- Kapcsoljon P (parkolás) állástól eltérő fokozatba, amikor a 2. módszer alkalmazása közben az információs-szórakoztató rendszer képernyője útmutatásokat ad a vezetőnek.

- Nyomja meg a biztonságos parkolás (P) gombot, vagy válassza ki a Cancel [Kikapcsolás] opciót az információs-szórakoztató rendszer képernyőjén.
- Nyomja meg az intelligens kulcson lévő távoli indítás (HOLD) gombot, miközben a gépkocsit a távirányítással előre-/hátrafelé mozgató funkció irányítja. A távirányítással előre-/hátrafelé mozgató funkció kikapcsol. Ekkor a motor leáll.
- Üljön be a gépkocsiba az intelligens kulccsal. A távirányítással előre-/hátrafelé mozgató funkció kikapcsol. Ekkor a motor tovább jár.

### A funkció szünetel a következő körülmények között:

- A gépkocsi mozgási irányában egy gyalogos, állat vagy egy tárgy van.
- Az ajtó vagy a csomagterajtó nyitva van.
- Az Előre (F) vagy Hátra (R) gomb nincs folyamatosan megnyomva.
- Egyidejűleg több gombot nyomnak meg az intelligens kulcson.
- Az intelligens kulcsot nem a gépkocsitól mért 4 méteres távolságon belülről működtetik.
- A működésben lévő intelligens kulcs mellett egy másik intelligens kulcs gombját is megnyomják.
- A holtterben ütközés megelőzését segítő rendszer vagy a hátsó keresztirányú forgalom miatti ütközés megelőzését segítő rendszer működésbe lép, miközben a gépkocsi hátrafelé haladva irányítás alatt áll.

- Miközben nyomják az intelligens kulcs gombját, a gépkocsi a távirányítással előre-/hátrafelé mozgató funkcióval megtesz 7 métert (ez a gombnyomásenként maximálisan megtehető távolság).

Amikor a távirányítással előre-/hátrafelé mozgató funkció szünetel, a gépkocsi megáll. Ha a szünetelést előidéző körülmény megszűnik, a funkció ismét működhet.

### ***A funkció kikapcsol a következő körülmények között:***

- A kormánykereket elfordítják.
- A gépkocsi mozgása közben fokozatkapcsolás történik.
- A gépkocsi mozgása közben működtetik az EPB-t.
- A motorháztető nyitva van.
- A fék- vagy a gázpedált lenyomják, amikor az összes ajtó zárva van.
- Az intelligens kulcs a gépkocsin kívül található, amikor nyitott vezetőajtó mellett lenyomják a fékpedált.
- Hirtelen gyorsítás esetén.
- A gépkocsi megcsúszása esetén.
- A kerék egy akadálnak ütközve megakad, és nem tud mozdulni.
- Gyalogosok, állatok vagy tárgyak találhatóak egyidejűleg a gépkocsi első és a hátsó részénél.

- Körülbelül 3 perc és 50 másodperc telt el a távirányítással előre-/hátrafelé mozgató funkció működésbe lépése óta.
- Az út meredeksége túllépi a működési tartományt.
- A funkció több mint 1 perce szünetel.
- A gépkocsi összes megtett távolsága meghaladja a 14 métert a távirányítással előre-/hátrafelé mozgató funkció működése után.
- A kormánykerék, a sebességváltó, a fék és a vezetési kezelőszervek nem megfelelően működnek.
- Probléma merült fel az intelligens kulccsal, vagy az intelligens kulcsban lévő elem töltöttsége alacsony.
- A csúszós útviszonyok miatt az ABS, a TCS (kipörgésgátló) vagy az ESC (elektronikus menetstabilizáló) rendszerek működésbe lépnek.
- Megszólal a riasztóberendezés.

A távirányítással előre- vagy hátrafelé mozgató funkció kikapcsolása után a gépkocsi automatikusan megáll, P (parkolás) fokozatba kapcsol, és működteti az elektronikus rögzítőféket (EPB).



### A rendszer rendellenes működése és korlátai

#### A rendszer rendellenes működése

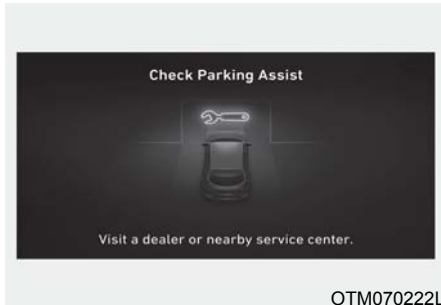

#### A rendszer ellenőrzése

Ha a távirányítású parkolást segítő intelligens rendszer nem működik megfelelően, az információs-szórakoztató rendszer képernyőjén megjelenik a „Check Parking Assist” [Ellenőrizze a parkolást segítő rendszert] figyelmeztető üzenet. Az üzenet megjelenésekor hagyja abba a rendszer használatát. Ha ez bekövetkezik, akkor azt tanácsoljuk, hogy ellenőriztesse a rendszert egy hivatalos HYUNDAI márkaszervizben.



#### A rendszer kikapcsolása

Ha a távirányítású parkolást segítő rendszer működik, a rendszer kikapcsolható, illetve kikapcsolható, és a parkolási iránytól függetlenül megjelenhet a „Parking Assist Canceled” [A parkolási segítség kikapcsolt] figyelmeztető üzenet. Helyzettől függően további üzenetek is megjelenhetnek. A gépkocsinak a távirányítású parkolást segítő rendszerrel történő leparkolása során kövesse az információs-szórakoztató rendszer képernyőjén megjelenő utasításokat. Mindig nézzen körül, és fokozottan figyeljen a rendszer használata során.



### Rendszer készenléti üzemmód

Ha a „Parking Assist Conditions Not Met” [A parkolási segítség feltételei nem teljesülnek] üzenet jelenik meg a Parkolás/hátratekintés (P) gomb megnyomásakor és nyomva tartásakor, a távirányítású parkolást segítő intelligens rendszer készenléti állapotban van. Rövid idő múlva ismét nyomja meg és tartsa megnyomva a Parkolás/hátratekintés (P) gombot, és ellenőrizze, hogy a rendszer működik-e.

Az üzenet akkor is megjelenik, ha az intelligens kulcsban levő elem töltöttsége alacsony. Ellenőrizze az intelligens kulcsban levő elem töltöttségi szintjét.

### A rendszer korlátai

A következő körülmények között a gépkocsi leparkolása vagy a parkolóhelyről kiállás esetén a rendszer teljesítménye korlátozott lehet, ütközés veszélye állhat fenn, vagy a távirányítású parkolást segítő intelligens rendszer kikapcsolhat. Szükség esetén manuálisan végezze el a gépkocsi leparkolását vagy a parkolóhelyről kiállást.

- Egy tárgyat rögzítettek a kormánykerekre.
- A gépkocsira hálancot, szükségpótkereket vagy eltérő méretű kereket szereltek fel.
- A gumiabroncsok légnyomása az előírtnál alacsonyabb vagy magasabb.

- Ha a gépkocsira annál hosszabb vagy szélesebb rakományt helyeztek el, vagy a gépkocsihoz utánfutót csatlakoztattak.
- A futómű beállítása nem megfelelő.
- A gépkocsi erősen az egyik oldalra dől.
- Az Ön gépkocsija vonóhoroggal rendelkezik.
- A rendszámtáblát az eredetitől eltérő helyre szerelték fel.
- Az ultrahangos érzékelő fölött vagy alatt egy személy, állat vagy tárgy található a távirányítású parkolást segítő intelligens rendszer bekapcsolásakor.
- A parkolóhely kanyarodik, vagy 45°-os szöveget bezáróan helyezkedik el.
- Olyan akadály, mint például egy személy, állat vagy tárgy (szemetesedény, kerékpár, motorkerékpár, bevásárlókocsi, keskeny oszlop stb.) van a parkolóhely közelében.
- A parkolóhely közelében egy kör alakú hengeres oszlop vagy keskeny oszlop található, illetve olyan oszlop van a közelben, amely körül például tűzcsap vagy ahhoz hasonló tárgyak helyezkednek el.
- Bukkanós úttest esetén (járdaszegély, sebességcsökkentő küszöb (fekvőrendőr) stb.).
- Az út csúszós.
- A parkolóhely egy olyan gépkocsi közelében van, amelynek nagy a hasmagassága, mint amilyen például egy teherautó stb.
- A parkolóhely lejtőn van.
- Erős szélben.
- A rendszer egyenetlen felületű úton, kavicsos úton vagy bokrokkal sűrűn szegélyezett úton való működtetésekor.
- Az ultrahangos érzékelő teljesítményét kedvezőtlenül befolyásolja a túl magas vagy túl alacsony hőmérséklet.
- Az ultrahangos érzékelőt hó vagy víz borítja.

- Ultrahangos hullámokat keltő tárgy van a közelben.
- Egy vezeték nélküli adókészülék működik az ultrahangos érzékelők közelében.
- Egy másik gépkocsi parkolás közben a távolságra figyelmeztető rendszere befolyásolja az Ön gépkocsiját.
- Az érzékelő felszerelési pozíciója helytelen, vagy az érzékelő a lökhárítót ért ütés miatt nem megfelelően helyezkedik el.
- Az ultrahangos érzékelő nem tudja észlelni a következő tárgyakat:
  - Éles vagy vékony tárgyak, mint például kötelek, láncok vagy kis méretű oszlopok.
  - 1 méternél alacsonyabb és 14 centiméternél keskenyebb tárgyak.
  - Olyan tárgyak, amelyek elnyelik az érzékelő frekvenciáját, mint például ruhák, szivacsos anyagok vagy hó.

Előfordulhat, hogy a távirányítású parkolást segítő intelligens rendszer az alábbi körülmények között nem működik megfelelően:

- Parkolás lejtőn és emelkedőn



Lejtőn vagy emelkedőn parkoláskor manuálisan parkolja le a gépkocsit.

- Parkolás egyenetlen útfelületen



Előfordulhat, hogy a távirányítású parkolást segítő intelligens rendszer kikapcsol, amikor a gépkocsi megcsúszik, vagy az útviszonyok, mint például kavicsos vagy zúzott köves felület miatt a gépkocsi mozgásképtelenné válik.

- Parkolás teherautó mögött



Ne használja a távirányítású parkolást segítő intelligens rendszert olyan gépkocsik közelében, amelyeknek nagyobb a hasmagassága, mint amilyen például egy busz, teherautó stb., mert az balesethez vezethet.

- Parkolás egy oszlop mellett.



ONX4EH070006

A távirányítású parkolást segítő intelligens rendszer teljesítménye lecsökkenhet, ha a parkolóhely közelében oszlop van, illetve olyan oszlop van a közelben, amely körül például tűzcsap vagy ahhoz hasonló tárgyak helyezkednek el.

- Olyan parkolóhelyen parkoláskor, ahol csak az egyik oldalon van gépkocsi.

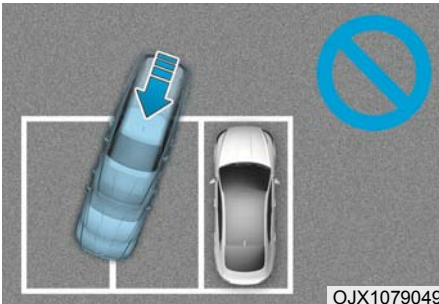

OJX1079049

Ha a távirányítású parkolást segítő intelligens rendszert olyan parkolóhelyre beálláskor használja, ahol csak az egyik oldalon van gépkocsi, előfordulhat, hogy a gépkocsija keresztezi a parkolóhelyet jelző vonalat, hogy elkerülje a leparkolt gépkocsit.

- Parkolás 45°-os szögben



OTM070133

A távirányítású parkolást segítő intelligens rendszer nem segíti a 45°-os parkolást. Még ha a gépkocsi be is tud állni a parkolóhelyre, akkor se használja a rendszert, mert a rendszer nem képes a megfelelő működésre.

- Parkolás hóban



ONX4EH070007

A hó befolyásolhatja az érzékelő működését, vagy a távirányítású parkolást segítő intelligens rendszer kikapcsolhatja a csúszós útfelületen végzett parkolás során.



## VIGYÁZAT

A távirányítású parkolást segítő intelligens rendszer használatakor tartsa be a következő óvintézkedéseket:

- A távirányítású parkolást segítő intelligens rendszer használata során a vezető felel a biztonságos parkolásért és kiállításért. Győződjön meg arról, hogy a rendszer használata közben nincsenek gyalogosok, állatok vagy tárgyak a gépkocsija közelében.
- A távirányítású parkolást segítő intelligens rendszer használatakor a biztonsága érdekében álljon félre a gépkocsi mozgásának útvonalából.
- Mindig ellenőrizze a környezetet a távirányítású parkolást segítő intelligens rendszer használatakor. Gyalogosokkal, állatokkal vagy tárgyakkal ütközhet, ha azok az érzékelő közelében vagy az érzékelő holtterében tartózkodnak.
- Ütközés történhet, ha hirtelen megjelenik egy gyalogos, állat vagy tárgy a távirányítású parkolást segítő intelligens rendszer működése közben.
- Alkohol befolyása alatt ne használja a távirányítású parkolást segítő intelligens rendszert.
- Ne engedje, hogy gyermekek vagy mások használják az intelligens kulcsot.
- Ha a távirányítású parkolást segítő intelligens rendszert hosszú ideig folyamatosan használják, az negatívan befolyásolhatja a rendszer teljesítményét.
- Előfordulhat, hogy a távirányítású parkolást segítő intelligens rendszer nem a megszokott módon működik, ha a gépkocsi futóműve beállítást igényel, vagy például az egyik oldalra dől. Azt tanácsoljuk, hogy ellenőriztesse a gépkocsit egy hivatalos HYUNDAI márkaszervizben.
- Zaj hallható, amikor a távirányítású parkolást segítő intelligens rendszer fékez, vagy a vezető lenyomja a fékpedált.
- A távirányítású parkolást segítő intelligens rendszer egy ütközés elkerülése érdekében hirtelen fékezhet.
- Csak olyan parkolóhelyen használja a rendszert, amely elegendően nagy a gépkocsi biztonságos mozgásához.
- Ha a távirányítású parkolást segítő intelligens rendszer működése közben megszólal a parkolás közben előre-/hátramenetben a távolságra figyelmeztető rendszer hangjelzés 3. szintű figyelmeztetése (folyamatos sípolás), az azt jelzi, hogy a gépkocsi közelében egy akadály van. Ilyenkor a távirányítású parkolást segítő intelligens rendszer működése átmenetileg megszakad. Győződjön meg arról, hogy nincsenek gyalogosok, állatok vagy tárgyak a gépkocsija közelében.
- A fék működésének függvényében a féklámpák a gépkocsi mozgása közben felgyulladhatnak.
- Ha a hideg környezetben hosszabb ideje parkoló gépkocsit távirányítású indítással kívánják indítani, a távirányítású parkolás funkció késleltetett lehet vagy a rendszer nem lép működésbe.

## MEGFELELŐSÉGI NYILATKOZAT (EGYES VÁLTOZATOKNÁL)

A gépkocsi rádiófrekvenciás alkatrészei (hátsó sarokban lévő radar) a következő követelményeket teljesítik:

- Európa

Trade mark or Trade name : Hyundai Mobis  
203, Teheran-ro, Gangnam-gu, Seoul, 06141, Republic of Korea  
Frequency : 76-77 GHz  
Max EIRP(Peak) :  
Normal Resolution 28.17 dBm  
High Resolution : 29.18 dBm

The antenna(s) must be installed such that a minimum separation distance of at least 20 cm is maintained between the radiator (antenna) and all persons at all times. This device must not be co-located or operating in conjunction with any other antenna or transmitter.

Hereby, Hyundai Mobis Co.,Ltd declares that the radio equipment type MAR120 is in compliance with Directive 2014/53/EU.

The full text of the EU declaration of conformity is available at the following internet address: [http://www.mobis.co.kr/upload/CE/MOBIS\\_MAR120\\_Radar.pdf](http://www.mobis.co.kr/upload/CE/MOBIS_MAR120_Radar.pdf)

OANATEL112

- Ukrajna



U A R F : 3 M O B S R 1 2 0

Hyundai Mobis Co., ТОВ  
Гангнам-гу 203, Тегеран-ро  
Сеул 06141  
Республіка Корея  
UNIT ASSY-RR CORNER RADAR  
MAR120  
Частотний діапазон: 76 – 77  
ГГц  
Потужність передачі: 28.17  
дБм (макс.) EIRP, 29.18 дБм  
(макс.) EIRP

справжнім Hyundai Mobis  
Co., ТОВ заявляє, що тип  
радіобладнання MAR120  
відповідає Технічному  
регламенту  
радіобладнання:  
повний текст декларації  
про відповідність  
доступний на веб сайті  
за такою адресою:

[http://www.mobis.co.kr/upload/CE/MOBIS\\_MAR120\\_Radar.pdf](http://www.mobis.co.kr/upload/CE/MOBIS_MAR120_Radar.pdf)

OANATEL071

- Szerbia és Montenegró



## 8. Szükséghelyzetek

Elakadásjelző vészvillogó.....	8-3
Vezetés közben előforduló szükséghelyzetek.....	8-3
Ha a motor menet közben leáll.....	8-3
Ha a motor menet közben egy útkereszteződésben leáll.....	8-3
Ha menet közben defektet kap.....	8-4
Ha a gépkocsi nem áll készen a beindításra.....	8-4
Ha a 12 V-os akkumulátor lemerült.....	8-5
Külső akkumulátorral történő indítás előtt.....	8-5
Indítás külső akkumulátorról.....	8-6
Ha a motor túlmelegszik.....	8-8
Gumiabroncs légnyomás ellenőrző rendszer (TPMS).....	8-10
A gumiabroncsok légnyomásának ellenőrzése.....	8-10
Gumiabroncs légnyomás ellenőrző rendszer (TPMS).....	8-11
Alacsony gumiabroncs légnyomásra figyelmeztető lámpa.....	8-12
Alacsony légnyomású gumiabroncs helyzetének visszajelzője és gumiabroncs légnyomás visszajelző.....	8-12
TPMS (gumiabroncs légnyomás ellenőrző rendszer) hibajelző lámpa.....	8-13
Egy TPMS érzékelővel szerelt gumiabroncs cseréje.....	8-13
Ha az egyik gumiabroncs defektet kap (pótkerékkel).....	8-15
Emelő és szerszámok.....	8-15
Kerékcseré.....	8-16
Az emelőn lévő címke.....	8-21
Az emelő EK megfelelőségi nyilatkozata.....	8-22



Ha az egyik gumibroncs defektet kap (Tire Mobility Kit-tel) .....	8-23
Bevezetés.....	8-23
Megjegyzések a Tire Mobility Kit biztonságos használatára vonatkozóan.....	8-24
A Tire Mobility Kit egységei.....	8-25
A Tire Mobility Kit használata.....	8-26
A gumibroncsok légnyomásának ellenőrzése.....	8-29
A gépkocsi vontatása .....	8-31
A gépkocsi szállítása.....	8-31
Leszerelhető vonószem.....	8-32
Vontatás szükséghelyzetben .....	8-33
Eszközök vészhelyzetre.....	8-35
Tűzoltó készülék .....	8-35
Elsősegély készlet.....	8-35
Elakadásjelző háromszög.....	8-35
Gumibroncs légnyomásmérő műszer .....	8-35
Páneurópai eCall rendszer.....	8-36
Az adatkezelésre vonatkozó információk.....	8-38
Páneurópai eCall rendszer .....	8-39

## ELAKADÁSJELZŐ VÉSZVILLOGÓ

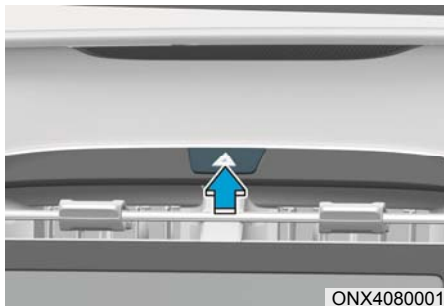

ONX4080001

Az elakadásjelző vészvillogó a közlekedés többi résztvevője számára jelzi, hogy az Ön gépkocsiját különös figyelemmel közelítsék meg, előzzék meg vagy kerüljék ki.

A vészvillogót akkor kell használni, ha szükséghelyzetben javítást végez gépkocsiján, vagy pl. az országút útpadkáján áll meg gépkocsijával.

Az elakadásjelző vészvillogó be-, illetve kikapcsolásához az elakadásjelző vészvillogó gombot a motorindító/-leállító gomb bármelyik állásában nyomja meg. Az elakadásjelző vészvillogó gombja a középső panelen található. A vészvillogó bekapcsolásakor az összes irányjelző lámpa egyszerre villog.

- Az elakadásjelző vészvillogó attól függetlenül működtethető, hogy a gépkocsi menetkész állapotban van vagy sem.
- Az elakadásjelző vészvillogó bekapcsolásakor az irányjelző nem működik.

## VEZETÉS KÖZBEN ELŐFOR- DULÓ SZÜKSÉGHELYZETEK

### Ha a motor menet közben leáll

- Tartsa az irányt, és fokozatosan csökkentse a sebességet. Óvatosan húzódjon le az útról egy biztonságos helyre.
- Kapcsolja be az elakadásjelző vészvillogót.
- Próbálja meg beindítani a motort. Ha a motor nem indul be, azt tanácsoljuk, hogy keressen fel egy hivatalos HYUNDAI márkaszervizt.

### Ha a motor menet közben egy útkereszteződésben leáll

Ha a motor egy útkereszteződésben leáll, amennyiben az biztonságosan megtehető, a sebességváltó gombot megnyomva kapcsoljon N (üres) fokozatba, majd tolja a gépkocsit egy biztonságos helyre.

### Ha menet közben defektet kap

Ha menet közben az egyik gumiabroncs defektes lesz, akkor az alábbiak szerint járjon el:

- Vegye le a lábát a gázpedálról, engedje lelassulni a gépkocsit, miközben próbálja meg egyenes irányban tartani. Ne fékezzen azonnal, és ne húzódjon le az útról egy hirtelen mozdulattal, mert elveszítheti uralmát a gépkocsi felett, ami balesethez vezethet. Ha a gépkocsi biztonságos tempóra lelassult, óvatosan fékezzen, és húzódjon le az úttestről. Annyira húzódjon le az úttestről, amennyire csak lehet, és szilárd, sima talajon parkoljon le. Ha osztott pályás úttesten halad, ne parkoljon a két útpálya közötti elválasztó sávon.
- Amikor a gépkocsi megállt, nyomja meg az elakadásjelző vészvillogó gombját, kapcsolja a sebességváltó gombot P (parkolás) állásba, hozza működésbe a rögzítőféket, és állítsa a gyújtáskapcsolót a LOCK/OFF állásba.
- Kérje meg az utasokat, hogy szálljanak ki a gépkocsiból. Ügyeljen arra, hogy mindenki a forgalommentes irányba szálljon ki.
- A defektes gumi cseréjekor kövesse az ebben a fejezetben később található utasításokat.

### HA A MOTOR NEM ÁLL KÉSZEN A BEINDÍTÁSRA

- Ellenőrizze, hogy a sebességváltó gomb P (parkolás) állásban van-e. A gépkocsi kizárólag akkor indul be, ha a sebességváltó gomb P (parkolás) állásban van.
- Ez a gépkocsi nem hagyományos 12 V-os, időszakos cserét igénylő akkumulátorral rendelkezik. Ez egy lítiumion-polimer típusú akkumulátor, amelyet a magasfeszültségű HEV akkumulátorba integráltak. A gépkocsi rendelkezik a 12 V-os akkumulátort védő rendszerrel, amely a teljes lemerülés megelőzése érdekében leválasztja az akkumulátort a gépkocsiról. Ha a gépkocsi nem indul be, először próbálja meg megnyomni a 12 V-os akkumulátort visszaállító (12V BATT RESET) kapcsolót (a kormánykerék bal oldalán, az üzemenyagöltőnyílás ajtajának nyitókapcsolója mellett található) a 12 V-os akkumulátor visszacsatlakoztatásához, de a 12 V-os akkumulátorkapcsoló megnyomását követő 15 másodpercen belül be kell indítania a gépkocsit. A gépkocsi beindítása után (a  visszajelző világít) a 12 V-os akkumulátor teljes feltöltéséhez készenléti üzemmódban, álló helyzetben biztonságosan járassa a motort a szabadban, és/vagy közlekedjen vele 30 percig.
- Ellenőrizze az üzemenyagszintet, és szükség esetén tankoljon.

Ha a gépkocsi továbbra sem indul be, azt tanácsoljuk, hogy további segítségért lépjen kapcsolatba egy hivatalos HYUNDAI márkaszervizzel.

### MEGJEGYZÉS

**A betolásos vagy behúzásos indítás a katalizátor túlterhelését eredményezheti, ami a károsanyag-kibocsátást ellenőrző rendszer károsodását okozhatja.**

## HA A 12 V-OS AKKUMULÁTOR LEMERÜLT

### Külső akkumulátorral történő indítás előtt

Ez a gépkocsi nem hagyományos 12 V-os, időszakos cserét igénylő akkumulátorral rendelkezik. Ez egy lítiumion-póli-mer típusú akkumulátor, amelyet a magasfeszültségű HEV akkumulátorba integráltak. A gépkocsi rendelkezik a 12 V-os akkumulátort védő rendszerrel, amely a teljes lemerülés megelőzése érdekében leválasztja az akkumulátort a gépkocsiról.

### A 12 V-os akkumulátort visszaállító kapcsoló használata



1. A 12 V-os akkumulátor visszacsatlakoztatásához nyomja meg a 12 V-os akkumulátort visszaállító kapcsolót.
2. A 12 V-os akkumulátorkapcsoló megnyomását követő 15 másodpercen belül indítsa be a gépkocsit.
3. A gépkocsi beindítása után (a  visszajelző világít) a 12 V-os akkumulátor teljes feltöltéséhez készenléti üzemmódban, álló helyzetben biztonságosan járassa a motort a szabadban, és/vagy közlekedjen vele 30 percig.

Ha a 12 V-os akkumulátorkapcsoló megnyomását követő 15 másodpercen belül nem indítja be a gépkocsit, néhány másodperc eltelte után a 12 V-os akkumulátor általi áramellátás automatikusan megszakad a 12 V-os akkumulátor további lemerülésének megakadályozása érdekében.

Ha a 12 V-os akkumulátort a gépkocsi beindítása előtt lekötötték, ismét nyomja meg a 12 V-os akkumulátort visszaállító kapcsolót, majd az ismertetettek szerint azonnal indítsa be a gépkocsit.

A 12 V-os akkumulátort visszaállító kapcsoló ismételt használata anélkül, hogy elegendő ideig (több mint 30 percig) járna a motor, a 12 V-os akkumulátor lemerülését okozhatja, ami megakadályozza a gépkocsi beindítását. Ha a 12 V-os akkumulátor annyira lemerült, hogy nem működik a visszaállítás, külső akkumulátorral kísérelje meg a gépkocsi beindítását.

### Információ

A gépkocsi beindítását követően (a  visszajelző világít) a 12 V-os akkumulátor attól függetlenül elkezdi tölteni, hogy a motor jár vagy sem. Annak ellenére, hogy nincs motorzaj, felesleges lenyomni a gázpedált.

Ha az akkumulátor lemerült vagy lekötötték, előfordulhat, hogy az alábbi egységeket be kell állítani:

Lásd a 4. vagy az 5. fejezetet a következőkre vonatkozóan:

- Elektromos ablakmozgató
- Fedélzeti számítógép
- Légkondicionáló berendezés
- Óra
- Audiorendszer
- Napfénytető

### MEGJEGYZÉS

#### Külső áramellátás a 12 V-os akkumulátor használatával

Külső elektromos fogyasztók használata csökkentheti a gépkocsi teljesítményét és működőképességét. Különösen fedélzeti kamerák használata okozhatja a gépkocsi áramellátásának lekapcsolását, mielőtt a fedélzeti kamera automatikus leállítása bekövetkezne.

**Ha a gépkocsi áramellátása megszűnik, az ismertettek szerint indítsa be a gépkocsit (kövesse „A 12 V-os akkumulátort visszaállító kapcsoló használata” című részben leírtakat).**

### Indítás külső akkumulátorról

Abban az esetben, ha a gépkocsi 12 V-os akkumulátora nem működik (ellenőrizze, hogy a belső világítás nem kapcsol be), próbálkozhat a motortér csatlakozási pontjaira kapcsolt külső akkumulátorról történő indítással egy 12 V-os indítóakkumulátor vagy egy másik gépkocsihoz csatlakoztatott indítókábelek segítségével. Ehhez kövesse a következő utasításokat:



### FIGYELEM

**A külső akkumulátorról végzett indítás igen veszélyes lehet, ha nem szakszerűen hajtják végre. A gépkocsi súlyos sérülésének vagy károsodásának elkerülése érdekében kövesse a fejezet külső akkumulátorral való indítást ismertető útmutatásait. Ha bármilyen kétség merül fel a külső akkumulátorról végzett indítással kapcsolatban, kérjen segítséget egy szakembertől, vagy hívjon segítségnyújtó szolgálatot.**

1. Állítsa annyira közel a gépkocsikat, hogy az indítókábelek elérjenek a használandó pontokig, de ne engedje, hogy a gépkocsik érintkezzenek egymással.  
Még álló motornál is mindig ügyeljen arra, hogy távol tartsa magát a hűtőventilátortól vagy bármilyen egyéb, a motortérben lévő mozgó alkatrésztől.
2. Kapcsolja ki az összes elektromos berendezést, pl. rádiókat, világítást, légkondicionálást stb. Kapcsolja a gépkocsit P (parkolás) állásba, és működtesse a rögzítőféket. Kapcsolja ki mindkét gépkocsi gyújtását.

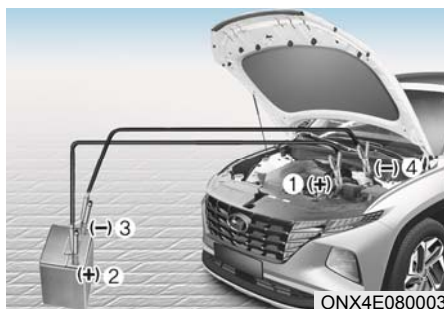

3. Nyissa fel a motorházatétőt.
4. Csatlakoztassa az indítókábeleket az ábrán látható helyekre, pontosan követve az ábra szerinti sorrendet. Először csatlakoztassa az egyik indítókábelt a gépkocsija piros, pozitív (+) indításra szolgáló csatlakozási pontjára (1).
5. Csatlakoztassa az indítókábel másik végét az indításhoz használt gépkocsi piros, pozitív (+) akkumulátorsarujára / indításra szolgáló csatlakozási pontjára (2).
6. Csatlakoztassa a második indítókábelt az indításhoz használt gépkocsi fekete, negatív (-) akkumulátorsarujára / karosszéria testelési pontjára (3).
7. Csatlakoztassa a második indítókábel másik végét a gépkocsija fekete, negatív (-) karosszéria testelési pontjára (4).  
Nem szabad az indítókábeleket a megfelelő akkumulátorpólusoktól/indításra szolgáló csatlakozási pontoktól és a megfelelő testelési ponttól eltérő helyekre csatlakoztatni. A kábelek csatlakoztatásakor ne hajoljon az akkumulátor fölé.



ONX4HQ010015

8. Nyomja meg a 12 V-os akkumulátort visszaállító kapcsolót.
9. Indítsa be és néhány percig járassa az indításhoz használt gépkocsi motort.
10. Minél előbb indítsa be a gépkocsit. A gépkocsi beindítása után (a  viszszafejtő világit) a 12 V-os akkumulátor teljes feltöltéséhez készenléti üzemmódban, álló helyzetben biztonságosan járassa a motort a szabadban, és/vagy közlekedjen vele 30 percig.

Ha a gépkocsija néhány indítási kísérlet után sem indul be, valószínűleg javítást igényel. Ilyen esetben hívjon hivatásos segélyszolgálatot. Ha nem egyértelmű az akkumulátor lemerülésének oka, akkor azt tanácsoljuk, hogy forduljon egy hivatalos HYUNDAI márkaszervizhez, és ellenőriztesse gépkocsiját.

Pontosan a csatlakoztatásuk fordított sorrendjében kösse le az indítókábeleket:

1. Kösse le az indítókábelt a gépkocsija fekete, negatív (-) karosszéria testelési pontjáról (4).
2. Kösse le az indítókábel másik végét az indításhoz használt gépkocsi fekete, negatív (-) akkumulátorsarujáról / karosszéria testelési pontjáról (3).
3. Kösse le a második indítókábelt az indításhoz használt gépkocsi piros, pozitív (+) akkumulátorsarujáról / indításra szolgáló csatlakozási pontjáról (2).
4. Kösse le az indítókábel másik végét a gépkocsija piros, pozitív (+) indításra szolgáló csatlakozási pontjáról (1).

## Információ

A töltőkészülék feszültségtartományának 13,3~14 V-nak és az áramerősségének 60 A-nél kevesebbnek kell lennie (13,8 V az ajánlott).

## FIGYELEM

- Egy nem megfelelő, az előírtól magasabb feszültség- és áramerősségtartományú töltőkészülék használata a 12 V-os akkumulátor túlmelegedését és károsodását okozhatja.
- Egy nem megfelelő töltőkészülék használata esetén a 12 V-os akkumulátor védelme érdekében az áramellátás megszakítása következhet be. Ne használja a nem megfelelő töltőkészüléket, ha a gépkocsi áramellátása megszakad.

## Információ



A helytelenül kezelt akkumulátor és elem károsíthatja a környezetet és az egészséget. Az adott ország törvényi előírásai szerint kezelje a hulladék akkumulátort és elemeket.

## MEGJEGYZÉS

A gépkocsi károsodásának elkerülése érdekében:

- Kizárólag 12 V-os áramforrást (akkumulátort vagy indítóberendezést) használjon a gépkocsi külső akkumulátorról történő szükségindításához.
- Ne próbálja meg a gépkocsit tolással beindítani.

## FIGYELEM

A hibrid gépkocsijával ne próbáljon másik gépkocsit beindítani. Egy másik gépkocsi beindítása a hibrid gépkocsi 12 V-os akkumulátorának (amely lítiumion-polimer típusú) károsodását fogja okozni.

### HA A MOTOR TÚLMELEGSZIK

Ha a motor hőmérséklet-kijelző műszere túlmelegedést jelez, ha teljesítménycsökkenést érez, vagy ha hangos kopogó, sívítő hangot hall, akkor valószínűleg túlmelegedett a motor. Bármelyik jelenséget is tapasztalja, kövesse az alábbi eljárást:



1. Húzódjon le az útról, és amint teheti, álljon meg egy biztonságos helyen.
2. A sebességváltó gombot kapcsolja P (parkolás) állásba, és húzza be a rögzítőféket.
3. Győződjön meg arról, hogy a motortérből nem áramlik-e ki forró gőz. Amikor biztonságosan megtehető, nyissa fel a motorháztetőt, és ellenőrizze a hűtőfolyadék-szivattyú csatlakozóját. Ha a hűtőfolyadék-szivattyú csatlakozója nincs csatlakoztatva, állítsa le a motort, kösse vissza a hűtőfolyadék-szivattyú csatlakozóját, és indítsa újra a motort.
4. Állítsa maximális értékre a hőmérsékletet, valamint a ventilátor fordulatszámát, és kapcsolja be a légkondicionáló berendezést.



### VIGYÁZAT



**Amíg a motor jár, a balesetek elkerülése érdekében ügyeljen arra, hogy kezei, ruházata és szerszámok ne érintkezzenek forgó vagy mozgó alkatrészekkel (pl.: ventilátor, hajtószijak).**

5. Amikor a javítás szükségességére figyelmeztető lámpa () felgyullad a műszercsoportban, azonnal állítsa le a motort, és azt tanácsoljuk, hogy lépjen kapcsolatba a legközelebbi hivatalos HYUNDAI márkaszervizzel. Ha a motor figyelmeztető lámpa () világít, vagy hűtőfolyadék folyik ki a gépkocsi alá, illetve gőz csap ki a motorháztető alól, a motortér szellőzése és a motor lehűlése érdekében járó motor mellett hagyja nyitva a motorteret.
6. A műszercsoportban lévő hűtőfolyadék-hőmérőn ellenőrizze, hogy a hűtőfolyadék hőmérséklete elegendő mértékben lecsökkent-e. Ellenőrizze a hűtőfolyadék szintet. Ha túl alacsony, ellenőrizze a hűtőradiátorral összekötő csövet, a fűtőberendezés csöveket és a hűtőfolyadék-szivattyút tömítettség szempontjából. Amennyiben nem tapasztal szivárgást, töltsön be hűtőfolyadékot. Ha azonban a probléma továbbra is fennáll, vagyis a figyelmeztető lámpák világítanak, szivárgás vagy a hűtőventilátor rendellenes működése tapasztalható, ami a motor túlmelegedését eredményezheti, akkor azonnal állítsa le a motort, és azt tanácsoljuk, hogy ellenőriztesse gépkocsiját egy hivatalos HYUNDAI márkaszervizzel.



## VIGYÁZAT



Soha ne vegye le a motor hűtőfolyadék sapkát és/vagy az inverter hűtőfolyadék sapkát, illetve ne nyissa ki a leeresztő csavart, amíg a motor és a hűtőradiátor még forró.

A nyomás alatt kifröccsenő forró hűtőfolyadék vagy gőz forrázásos sérülést okozhat.

Állítsa le a hibrid rendszert, és várja meg, amíg a motor lehül. Különös óvatossággal járjon el a motor hűtőfolyadék sapka és/vagy az inverter hűtőfolyadék sapka levételekor. Egy vastag törölközőt csavarjon a sapka köré, és forgassa azt lassan az óramutató járásával ellentétes irányba az első ütközésig. Lépjen hátra, amíg a hűtőrendszerből kiszökik a nyomás. Ha biztos abban, hogy a nyomás teljesen megszűnt, akkor a törölközővel megfogva a hűtősapkát, nyomja azt lefelé, és folyamatosan, az óramutató járásával ellentétes irányba forgatva vegye le.

7. Ha nem találja a túlmelegedés okát, várja meg, amíg a hűtőfolyadék hőmérséklete normalizálódik. Ha elszivárgott a hűtőfolyadék, óvatosan töltsen fel hűtőfolyadékkal a kiegyenlítő tartályt a két jelzés felezőpontjáig.

8. A fentieket óvatosan végezze, és ellenőrizze, hogy nincs-e további jele a túlmelegedésnek.

Ha a túlmelegedés ismét bekövetkezik, azt tanácsoljuk, hogy további segítségért lépjen kapcsolatba egy hivatalos HYUNDAI márkaszervizzel.



## FIGYELEM

- A hűtőfolyadék nagymértékű fogyása a hűtőrendszer tömítetlenségét jelzi, ezért azt tanácsoljuk, hogy a lehető leghamarabb ellenőriztesse a rendszert egy hivatalos HYUNDAI márkaszervizben.
- Ha a motor túlmelegedését a motor alacsony hűtőfolyadékszintje okozza, a hirtelen betöltött motor hűtőfolyadék a motor megrepedéséhez vezethet. A károsodás elkerülése érdekében a hűtőfolyadékot lassan, kis adagokban töltsen be.



## GUMIABRONCS LÉGNYOMÁS ELLENŐRZŐ RENDSZER (TPMS)



ONX4080004



ONX4E080005

- (1) Alacsony gumiabroncs légnyomás jelző / TPMS hibajelző lámpa
- (2) Alacsony nyomású gumiabroncs helyzetének visszajelzője és gumiabroncs-légnyomás visszajelző (az LCD kijelzőn jelenik meg)

### A gumiabroncsok légnyomásának ellenőrzése



ONX4E040019

- A műszercsoport Figyelmeztetés üzemmódjában ellenőrizhető a gumiabroncsok légnyomása. **Olvassa el a 4. fejezet „LCD kijelző üzemmódok” című részét.**
- A gumiabroncsok légnyomása a motor beindítását követő néhány perces haladás után kerül kijelzésre.
- Ha álló gépkocsinál a gumiabroncsok légnyomása nem jelenik meg, a „Drive to display” [Induljon el a kijelzéshez] üzenet jelenik meg. 60-120 másodperc haladás után ellenőrizzé a gumiabroncsok légnyomását.
- A kijelzett gumiabroncs-légnyomás értékek eltérhetnek egy gumiabroncs légnyomásmérő műszer által mért értékektől.
- A műszercsoport „User Settings” [Felhasználói beállítások] menüpontjában válthatja át a gumiabroncsok légnyomásának mértékegységét.
  - psi, kpa, bar (lásd az „LCD üzemmódok” című részt a 4. fejezetben).

## Gumiabroncs légnyomás ellenőrző rendszer (TPMS)



### VIGYÁZAT

**A túl magas vagy túl alacsony légnyomás csökkenti a gumiabroncs élettartamát, nagymértékben befolyásolja a gépkocsi irányíthatóságát, és hirtelen gumiabroncs-meghibásodást idézhet elő, ami a gépkocsi feletti uralom elvesztéséhez és balesethez vezethet.**

Havonta ellenőrizni kell minden egyes gumiabroncs légnyomását hideg állapotban, beleértve a pótkereket is (ha a gépkocsi rendelkezik vele), és fel kell fújni a gépkocsi gyártója által a jármű adattábláján vagy a gumiabroncsok légnyomását tartalmazó táblán megadott értékre. (Ha az Ön járműve a jármű adattábláján vagy a gumiabroncsok légnyomását tartalmazó táblán megadottól eltérő méretű gumiabroncsokkal szerelt, akkor Önnek kell meghatározni az ezekre vonatkozó megfelelő légnyomást.)

Kiegészítő biztonsági szolgáltatásként az Ön járműve gumiabroncs légnyomás ellenőrző rendszerrel (Tire Pressure Monitoring System - TPMS) szerelt, amely bekapcsol egy alacsony gumiabroncs légnyomásra figyelmeztető lámpát, ha egy vagy több gumiabroncs légnyomása jelentősen lecsökken. Következésképpen, ha az alacsony gumiabroncs légnyomásra figyelmeztető lámpa felgyullad, amint lehetséges, álljon meg, ellenőrizze a gumiabroncsokat, és fújja fel azokat a megfelelő nyomásra. A jelentősen alacsonyabb nyomású gumiabroncsokkal való haladás a gumiabroncsok túlmelegedését okozza, ami a gumiabroncs meghibásodásához vezethet.

Az alacsony légnyomás növeli az üzemanyag-fogyasztást, és csökkenti a gumiabroncs élettartamát, valamint befolyásolhatja a gépkocsi kezelhetőségét és fékezési képességét.

Kérjük, ne feledje, hogy a TPMS nem helyettesíti a megfelelő karbantartást, és a helyes gumiabroncs légnyomás beállítására a vezető felelőssége még akkor is, ha a légnyomás csökkenő értéke még nem érte el a TPMS alacsony gumiabroncs légnyomásra figyelmeztető jelzésének bekapcsolási határértékét.

Az Ön járműve rendelkezik egy TPMS hibajelző lámpával is, amely a rendszer rendellenes működésére figyelmeztet. A TPMS hibajelző az alacsony gumiabroncs légnyomásra figyelmeztető kijelzővel kombinált. Ha a rendszer rendellenes működést észlel, a hibajelző kb. egy percig villog, majd folyamatosan égve marad. Ez a jelzősorozat minden indítást követően folytatódik, amíg a rendellenes működés fennáll.

Ha a hibajelző világít, előfordulhat, hogy a rendszer nem lesz képes az elvártan megfelelően észlelni vagy jelezni az alacsony gumiabroncs légnyomást. A TPMS rendellenes működése számos ok miatt következhet be, beleértve a csereként felszerelt vagy a váltó (pl. téli/nyári) gumiabroncsok vagy kerekek használatát, ami akadályozza a TPMS megfelelő működését.

Mindig ellenőrizze a TPMS hibajelzőt egy vagy több gumiabroncs vagy kerék cseréje után, így megbizonyosodhat arról, hogy a csere vagy a váltó gumiabroncsok, kerekek lehetővé teszik a TPMS megfelelő működését.

### MEGJEGYZÉS

**Ha az alábbiak bármelyikét tapasztalja, azt tanácsoljuk, hogy vizsgálta át a rendszert egy hivatalos HYUNDAI márkaszervizben.**

- 1. Az alacsony gumiabroncs légnyomásra figyelmeztető jelzés / TPMS hibajelző nem gyullad fel 3 másodpercre a motorindító/leállító gomb ON állásba kapcsolása után, vagy amikor a gépkocsi menetkész (🚗) állapotban van.**

2. A TPMS hibajelző kb. 1 percig tartó villogás után folyamatosan világít.
3. Az alacsony nyomású gumiabroncs helyzetének visszajelzője égve marad.



### Alacsony gumiabroncs légnyomásra figyelmeztető lámpa

### Alacsony légnyomású gumiabroncs helyzetének visszajelzője és gumiabroncs légnyomás visszajelző



Ha a gumiabroncs légnyomás ellenőrző rendszer visszajelzők világítanak, és a figyelmeztető üzenet megjelenik a műszercsoport LCD kijelzőjén, akkor egy vagy több gumiabroncs légnyomása jelentősen alacsonyabb az előírtnál. Az alacsony nyomású gumiabroncs helyzetének visszajelzője a megfelelő pozícióra vonatkozó fény bekapcsolásával megmutatja, hogy melyik gumiabroncs légnyomása jelentősen alacsonyabb.

Ha bármelyik visszajelző világít, azonnal csökkentse a sebességet, kerülje az éles kanyarokat, és számítson a féktávolság meghosszabbodására. Amint lehetséges, álljon meg, és ellenőrizze a gumiabroncsokat. Fújja fel a gumiabroncsokat a megfelelő nyomásértékre, ami a jármű adattábláján vagy a vezető oldali középső oszlop külső felén elhelyezkedő, a gumiabroncsok légnyomását tartalmazó táblán található meg.

Ha nem jut el egy javítóműhelyig, vagy a gumiabroncs nem képes a beállított légnyomás megtartására, cserélje ki a leeresztő gumiabroncsú kereket a pótkerekre.

A gumiabroncsok alacsony légnyomására figyelmeztető jelzés folyamatosan világít, és a TPMS rendellenes működésére figyelmeztető jelzés egy perces villogás után égve marad (ha a gépkocsi sebessége megközelítőleg 10 percig meghaladja a körülbelül 25 km/h-t) mindaddig, amíg megtörténik az alacsony nyomású gumiabroncs megjavíttatása és a gépkocsira való visszaszerelése.



### FIGYELEM

Télen vagy hideg időjárás esetén a gumiabroncsok alacsony légnyomására figyelmeztető jelzés bekapcsolhat, ha a gumiabroncsok előírt légnyomásának beállítása meleg időben történt. Ez nem jelenti a TPMS rendellenes működését, mivel a hőmérséklet csökkenésével arányosan csökken a gumiabroncsok légnyomása.

Ha a gépkocsijával meleg területről hideg területre vagy hideg területre utazik, vagy a külső hőmérséklet jelentősen emelkedik vagy csökken, ellenőrizze a gumiabroncsok légnyomását, és állítsa be az előírt nyomásértékre.



### VIGYÁZAT

**Alacsony nyomás által okozott károk**  
A gumiabroncsok alacsony légnyomása rontja a gépkocsi útfekvését és a jármű feletti uralom elvesztését okozhatja, valamint hosszabb féktávolságot eredményezhet.

**Az alacsony nyomású gumiabroncsokkal való huzamos haladás a gumiabroncsok túlmelegedését és károsodását okozza.**



## TPMS (gumiabroncs légnyomás ellenőrző rendszer) hibajelző lámpa

A TPMS rendellenes működésére figyelmeztető jelzés kb. 1 perces villogás után világít, ha probléma jelentkezik a gumiabroncs légnyomás ellenőrző rendszerben.

Azt tanácsoljuk, hogy haladéktalanul vizsgálta át a rendszert egy hivatalos HYUNDAI márkaszervizben.

### MEGJEGYZÉS

A TPMS meghibásodása esetén az alacsony nyomású gumiabroncs helyzetére figyelmeztető jelzés nem jelenik meg még akkor sem, ha a gépkocsi egyik gumiabroncsának légnyomása alacsony.

### MEGJEGYZÉS

A TPMS hibajelző egy percig tartó villogás után égve maradhat, ha a gépkocsi elektromos áramellátó vezetékek, rádió adó-vevők, mint például rendőrsők, kormányzati hivatalok vagy közhivatalok, illetve rádióadók, katonai létesítmények, repülőterek, átjátszó tornyok stb. közelében halad.

Továbbá a TPMS hibajelző világíthat, ha hálánccal közlekedik, illetve bizonyos elektronikus készülékeket, mint például számítógépet, töltőberendezést, garázkapu távirányítót, navigációs készüléket stb. használnak a gépkocsiban. Ez zavarhatja a TPMS normál működését.

## Egy TPMS érzékelővel szerelt gumiabroncs cseréje

Amennyiben valamelyik gumiabroncs leereszt, az alacsony nyomás kijelző és az alacsony nyomású gumiabroncs helyzetének visszajelzője bekapcsol. Azt tanácsoljuk, hogy minél előbb javíttassa meg a leeresztett gumiabroncsot egy hivatalos HYUNDAI márkaszervizben, vagy cserélje ki a leeresztett kereket a pótkerekre.

### MEGJEGYZÉS

Azt tanácsoljuk, hogy soha ne használjon HYUNDAI márkakereskedés általi jóváhagyással nem rendelkező vagy az eredetivel nem egyenértékű minőséget képviselő defektjavító készítményeket az alacsony nyomású gumiabroncs megjavítására és/vagy felfújására. A HYUNDAI márkakereskedés általi jóváhagyással nem rendelkező vagy az eredetivel nem egyenértékű minőséget képviselő tömítőanyag károsíthatja a gumiabroncs nyomásérzékelőjét.

A pótkerek (egyes változatoknál) nincs gumiabroncs nyomásérzékelővel ellátva. Az alacsony légnyomású vagy leeresztett kerek pótkerekre való cseréje esetén is égve marad az alacsony gumiabroncs légnyomásra figyelmeztető jelzés. Továbbá a TPMS rendellenes működésére figyelmeztető jelzés egy perces villogás után világítani fog, ha a gépkocsi sebessége megközelítőleg 10 percig meghaladja a körülbelül 25 km/h-t.

A nyomásérzékelővel ellátott eredeti gumiabroncs előírt nyomásra felfújása és a gépkocsira történő visszaszerelése után a gumiabroncsok alacsony légnyomására figyelmeztető jelzés és a TPMS hibajelző néhány perces haladás után kialszik.

\* Az alábbiakban megadott időpontoktól kezdve valamennyi EURÓPÁBAN értékesített gépkocsinak rendelkeznie kell TPMS rendszerrel.

- Új gépkocsimodell esetén: 2012. november 1-től
- Jelenleg gyártott gépkocsimodell esetén: 2014. november 1-től (a gépkocsi forgalomba helyezése alapján)

Ha a figyelmeztető lámpák néhány perc után nem alszanak ki, kérjük, hogy keresen fel egy hivatalos HYUNDAI márkaszervizt.

Minden egyes keréken található egy gumibroncs nyomásérzékelő, amelyet a kerék belsejébe, a szelepház mögé szerelnek (kivéve a pótkereket). A TPMS-hez specifikus kerekeket kell használni. Azt tanácsoljuk, hogy a gumibroncsokat mindig hivatalos HYUNDAI márkaszervizben javíttassa meg.

Egyszerű szemrevételezéssel nem lehet egy alacsony légnyomású kereket azonosítani. Mindig jó minőségű gumibroncs légnyomásmérő műszert használjon. Kérjük, ne feledje, hogy a (menet közben) felmelegedett gumibroncs nyomása magasabb, mint a hideg gumibroncsé.

A hideg gumibroncs alatt az értendő, hogy a jármű 3 órán át nyugalmi állapotban volt, és kevesebb mint 1,6 km-t haladt ezen 3 órás időtartam alatt.

Hagyja lehűlni a gumibroncsokat a nyomás megmérése előtt. Az előírt nyomásra felfújás előtt mindig győződjön meg arról, hogy a gumibroncs hideg.

### VIGYÁZAT

- A TPMS nem képes olyan komoly és hirtelen gumibroncs sérülésekre figyelmeztetni, amelyeket szögek vagy úthibák okoznak.

- Ha a gépkocsi bármilyen instabilitását érzékeli, azonnal vegye le a lábát a gázpedálról, majd fokozatosan és finoman fékezzen, és lassan húzódjon le egy biztonságos helyre az útestről.

### VIGYÁZAT

A gumibroncs légnyomás ellenőrző rendszer (TPMS) egységein végzett beavatkozás, átalakítás vagy azok kikapcsolása zavarhatja a rendszer azon képességét, hogy figyelmeztesse a vezetőt az alacsony gumibroncs légnyomásra és/vagy a TPMS rendellenes működésére. A gumibroncs légnyomás ellenőrző rendszer (TPMS) egységein végzett beavatkozás, átalakítás vagy azok kikapcsolása a gépkocsi garanciájának megszűnésével járhat ezekre az egységekre vonatkozóan.

### VIGYÁZAT

Európa

- Ne módosítsa a gépkocsit, mert az befolyásolhatja a TPMS működését.
- A kereskedelemben kapható kerekek nem rendelkeznek TPMS érzékelővel. A biztonsága érdekében azt tanácsoljuk, hogy hivatalos HYUNDAI márkaszervizből származó, eredeti cserealkatrészeket használjon.
- Ha a kereskedelemben vásárolt kerekeket használ, hivatalos HYUNDAI márkaszerviz által jóváhagyott TPMS érzékelőt használjon.
- Amennyiben gépkocsija nem TPMS érzékelővel szerelt vagy a TPMS nem működik megfelelően, előfordulhat, hogy az országában elvégzett időszakos műszaki átvizsgálás során a gépkocsi nem teljesíti az előírásokat.

## HA AZ EGYIK GUMIABRONCS DEFEKTET KAP (PÓTKERÉKKEL, EGYES VÁLTOZATOKNÁL)

### VIGYÁZAT

Egy kerék cseréje veszélyes lehet. A súlyos vagy halálos sérülések kockázatának csökkentése érdekében egy kerék cseréje során kövesse az ebben a fejezetben található utasításokat.

### FIGYELEM

A hajtókar használata során ügyeljen arra, hogy a lapos végétől távol helyezkedjen el. A lapos vég éles szélei vágási sérüléseket okozhatnak.

## Emelő és szerszámok

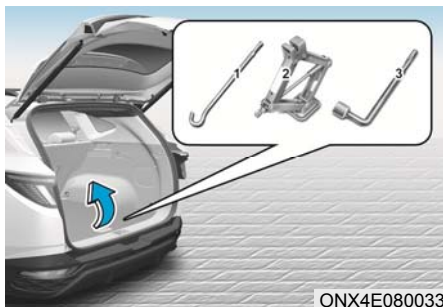

ONX4E080033

- (1) Emelő hajtókar
- (2) Emelő
- (3) Kerékanyakulcs

A gépkocsiemelő, az emelő hajtókar és a kerékanyakulcs a csomagteremben, a csomagtér tárolódoboz fedele alatt található.

Az emelő csak szükség esetén, egy keréknek a pótkerékre történő kicserélésére használható.



OTL065005

A pótkerék eltávolításához forgassa a kereket tartó szárnyas anyát az óramutató járásával ellentétes irányba.

A pótkereket ugyanebbe a tárolórekeszbe helyezze el, és a kereket a tartó szárnyas anya óramutató járásával megegyező irányba történő elforgatásával rögzítse.

A pótkerék és az emelő menet közbeni zörgésének meggátolása érdekében megfelelően rögzítse azokat a helyükön.



OTL065040

Ha nehéz kézzel meglazítani a kereket tartó szárnyas anyát, az emelő hajtókar segítségével könnyen meglazíthatja.

1. Helyezze az emelő hajtókart (1) a kereket tartó szárnyas anya belsejébe.
2. Forgassa a kereket tartó szárnyas anyát az emelő hajtókarral az óramutató járásával ellentétes irányba.

## Kerékcseré

### VIGYÁZAT

A gépkocsi lecsúszhat vagy leeshet az emelőről, és súlyos sérülést vagy halált okozhat Önnek vagy a közelben tartózkodó személyeknek. Tartsa be a következő biztonsági óvintézkedéseket:

- **Ne feküdjön olyan gépkocsi alá, amelyet emelő tart.**
- **Forgalmi sávban SOHA ne cseréljen kereket. Mielőtt kereket cserél, gépkocsijával MINDIG húzódjon le teljesen az úttestről vízszintes, szilárd talajra, távol a forgalomtól. Ha nem talál emelésre alkalmas szilárd, vízszintes felületet az út mellett, akkor hívjon segítségül egy autómentőt.**
- **Kizárólag a gépkocsihoz tartozó emelőt használja.**
- **Az emelőt MINDIG a gépkocsi erre szolgáló, jelzett emelési pontjaihoz helyezze. SOHA ne helyezze az emelőt a lökhárító vagy a gépkocsi egyéb része alá.**
- **A gépkocsi felemelt állapotában ne indítsa be a motort.**
- **Senki sem tartózkodhat a gépkocsiban, amikor az felemelt állapotban az emelőn van.**
- **Tartsa távol a gyerekeket az úttól és a gépkocsitól.**



A gépkocsi kerékcseréjéhez a következő lépéseket kövesse:

1. Szilárd, vízszintes talajon parkoljon le.
2. Kapcsolja a sebességváltót P (parkolás) állásba, működtesse a rögzítőféket, és állítsa a gyújtáskapcsolót a LOCK/OFF állásba.
3. Nyomja meg az elakadásjelző vészvillogó gombját.
4. Vegye ki a kerékanyakulcsot, az emelőt, az emelő hajtókart és a pótkereket a gépkocsiból.



ONX4E080025

[A]: Ék

5. Ékelje ki a cserélendő kerék helyzetéhez képest átlósan elhelyezkedő kereket előlről és hátulról is.



ONX4E080026

6. Egy fordulattal lazítsa meg a kerékcsavarokat az óramutató járásával ellentétes irányba a fent jelzett sorrendben, de ne távolítson el egy csavart sem mindaddig, amíg a kerék fel nem emelkedett a talajról.

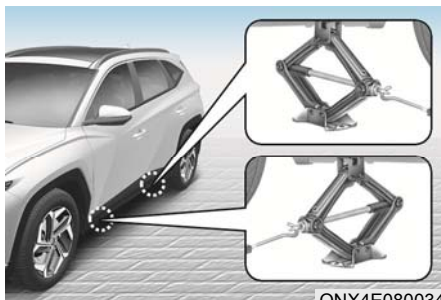

ONX4E080034

7. Helyezze az emelőt a cserélendő kerékhez legközelebb kialakított emelési ponthoz a vázszerkezet alá. Az emelési hely egy, az alvázra hegesztett lemez, melyen két bemélyedés található. Soha ne helyezze az emelőt a gépkocsi egyéb része alá. Ez a küszöb vagy a gépkocsi egyéb alkatrészeinek károsodását okozhatja.





ONX4E080035

8. Illesse az emelőbe a hajtókart, és forgassa az óramutató járásával meggegyező irányba, amíg a kerék annyira fel nem emelkedik, hogy elhagyja a talajt. Ellenőrizze, hogy a gépkocsi stabilan áll-e az emelőn.
9. Lazítsa meg a kerékanyákat a keréknyakulccsal, és kézzel csavarja le azokat. Emelje le a kereket a kerékcsavarokról, és fektesse vízszintes felületre, ahol nem akadályozza a mozgást. Távolítsa el minden szennyeződést a kerékcsavarokról, a felfekvő felületekről és a kerékről.

### VIGYÁZAT

A keréktárcsáknak éles lehet a peremük. Óvatosan fogja meg ezeket, hogy elkerülje a sérüléseket. Mielőtt felszerelné a pótkereket, ellenőrizze, hogy a kerékagyon nincs-e ráakódott szennyeződés (sár, kátrány, kavics stb.), ami megakadályozhatja a kerék biztonságos rögzítését az agyon.

Ha szennyezett, akkor tisztítsa le az agyat. Ha a keréktárcsa nem fekszik fel rendesen a kerékagyra, akkor a kerékanyák meglazulhatnak, és a kerék leeshet. Ha a kerék leesik, akkor elveszítheti uralmát a gépkocsi felett. Ez súlyos vagy halálos sérüléssel járó balesethez vezethet.

10. Helyezze a pótkereket a kerékagy csavarjaira.
11. Kézzel húzza meg a kerékanyákat: a kerékanyák kisebb átmérőjű oldala legyen közelebb a kerékhez.
12. Eressze le a gépkocsit a talajra az emelő hajtókar óramutató járásával ellentétes irányba forgatásával.



OTL065007

13. Az ábrán látható sorrendben húzza meg a kerékanyákat a kerékanyakulccsal. Még egyszer ellenőrizze, hogy mindegyik anya megfelelően meg van-e húzva. Kerékcseré után, amint lehetséges, kérjen meg egy hivatalos HYUNDAI márkaszervizt, hogy a megfelelő nyomatékkal húzza meg a kerékanyákat. **A kerékanya meghúzási nyomatéka: 110 - 130 Nm.**

Ha van légnyomásmérője, ellenőrizze a gumibroncs légnyomást (a gumibroncsok légnyomására vonatkozó információkat a 2. fejezet „Gumibroncsok és keréktárcsák” című része tartalmazza). Ha a nyomás az előírtnál alacsonyabb vagy magasabb, akkor óvatosan hajtson a legközelebbi benzinkúthoz, és állítsa be a gumibroncs megfelelő légnyomását. A nyomás ellenőrzése vagy beállítása után mindig csavarja vissza a szelepsapkát. Ha a szelepsapkát nem csavarja vissza, levegő szivároghat ki a gumibroncsból. Ha a szelepsapkát elveszítette, vásároljon egy újat, és helyezze fel minél előbb. A kerékcseré után mindig rögzítse a defektes kereket a pótkerék helyén, és helyezze vissza az emelőt és a szerzőszokekat a helyükre.

## MEGJEGYZÉS

A pótkerék felszerelése után minél előbb ellenőrizze a gumibroncs légnyomását. Állítsa be az ajánlott nyomásértékre.



## FIGYELEM

A gépkocsi kerécsavarjai és kerékanyái metrikus menetűek. Kerékcseré alkalmával ügyeljen arra, hogy ugyanazokat a csavarokat szerelje vissza, mint amelyeket leszerelt. Ha cserélni kell a kerécsavarokat, a menetek sérülésének elkerülése érdekében ügyeljen arra, hogy metrikus kerécsavarokat használjon, és ellenőrizze a kerék megfelelő rögzítettségét az agyon. Azt tanácsoljuk, hogy további segítségért keressen fel egy hivatalos HYUNDAI márkaszervizt.



## VIGYÁZAT

### Kerécsavarok

Ha a kerécsavarok megsérülnek, akkor nem tudják a rögzítési feladatukat ellátni. Ez a kerék leeséséhez és ütközéshez vezethet, ami akár súlyos sérülést is okozhat.

Ha a felszerelés bármelyik eleme, például az emelő, a kerécsavarok, a menetek vagy egyéb tartozékok sérültek, illetve rossz állapotban vannak, ne kísérelje meg a kerécszerét, hanem hívjon segítség-szolgálatot.

### **A szükségpótkerék használata (egyes változatoknál)**

A szükségpótkereket kizárólag szükséghelyzetben való használatra tervezték. Óvatosan vezessen, ha szükségpótkerékkel közlekedik, és mindig kövesse a következő biztonsági óvintézkedéseket.



### **VIGYÁZAT**

**A szükségpótkerék meghibásodásának és a gépkocsi feletti uralom elvesztésének (ami esetlegesen balesetet okozhat) megelőzése érdekében:**

- **A szükségpótkereket kizárólag szükséghelyzetben használja.**
- **SOHA ne vezesse a gépkocsit 80 km/h-nál nagyobb sebességgel.**
- **A szükségpótkerék oldalán tüntetik fel a maximális terhelhetőségét. A gépkocsi terhelésekor vegye figyelembe a pótkerékre jutó tömegarányt, és ne lépje túl a szükségpótkerék teherbírását.**
- **Ne használja folyamatosan a szükségpótkereket. Minél előbb javíttassa meg vagy cseréltesse ki az eredeti gumibroncsot, hogy elkerülje a szükségpótkerék meghibásodását.**

Ha szükségpótkerékkel szerelt gépkocsival közlekedik:

- **A szükségpótkerék felszerelése után ellenőrizze a gumibroncs légnyomását. A szükségpótkerékben alkalmazandó légnyomás: 4,2 bar.**
- **Ne hajtson be automata gépkocsimódsóba, amíg a szükségpótkerék van felszerelve.**
- **A szükségpótkereket ne szerelje fel egy másik gépkocsira, mert ezt kifejezetten az Ön gépkocsijához tervezték.**

- **A szükségpótkerék futófelülete rövidebb élettartamú, mint a normál keréké. Ellenőrizze rendszeresen a szükségpótkerék gumibroncsát, és ha elkopott, cserélje ki az eredetivel azonos méretűre és típusúra.**
- **Egyidejűleg ne használjon egynél több szükségpótkereket.**
- **A szükségpótkerék használatakor ne vontasson utánfutót a gépkocsival.**



### **Információ**

**Az eredeti gumibroncs és keréktárcsa megjavítása és a gépkocsira történő visszaszerelése után be kell állítani a megfelelő kerékcavar-meghúzási nyomatékot. A kerékcavar helyes meghúzási nyomatéka: 110 - 130 Nm.**

### **MEGJEGYZÉS**

**A szükségpótkerék és a gépkocsija sérülésének elkerülése érdekében:**

- **Mindig az út állapotának megfelelő sebességgel haladjon, hogy el tudja kerülni az olyan úthibákat, mint pl. kátyú vagy kitört aszfalt- és beton darabok.**
- **A nagyobb akadályokat kerülje ki. Mivel a szükségpótkerék átmérője kisebb, mint a normál keréké, a gépkocsi szabad magassága is kisebb lesz (kb. 25 mm-rel).**
- **A szükségpótkerékre ne szereljen hóláncot. Mivel a szükségpótkerék kisebb, a hólánc nem rögzülne rendszeren.**
- **A szükségpótkerék gumibroncsát nem lehet felszerelni normál keréktárcsára, és a szükségpótkerék keréktárcsájára sem lehet normál nyári vagy téli gumibroncsot felszerelni.**



## Az emelő EK megfelelőségi nyilatkozata



**EC Declaration of Conformity  
according to EC Machinery Directive 2006/42/EC**

We, **SAMKI IND. CO., LTD.**

# **22, Hyojuk3-Gil, Buk-Gu, Ulsan, Korea**

declare under our sole responsibility that the product

**Product** : Jack Assembly

**Type Designation(s)** : Jack Assembly-600kg, Jack Assembly-700kg  
Jack Assembly-800kg, Jack Assembly-1000kg  
Jack Assembly-1200kg, Jack Assembly-1500kg

**Serial No.** : N/A

**Year of Manufacture** : 2013

to which this declaration relates is in conformity with the following standard(s) or other normative document(s):

EN ISO12100 (2010)	Safety of machinery - General principles for design – Risk assessment and risk reduction
EN ISO12100-2/A1 (2009)	Safety of machinery - Basic concepts, general principles for design, Part 2 : Technical principles
EN 1494/A1 (2008)	Mobile or movable jacks and associated lifting equipment

following the provisions of Directive(s):

2006/42/EC Directive on the approximation of the laws of Member States relating to machinery (OJ L157 Jun. 9. 2006)

Ulsan, Korea / Jul. 25 2013 Hyun Duck, Cho President  
(Place and date of issue)/(name and signature or equivalent making of authorized person)

\* T.C.F Compiling Person: Safeset Limited (European Notified body : 1674 )  
Denford Garage, Denford, Kettering Northants, NN14 4EQ, England

ONX4E080036

## HA AZ EGYIK GUMIBRONCS DEFEKTET KAP (TIRE MOBILITY KIT-TEL, EGYES VÁLTOZATOKNÁL)

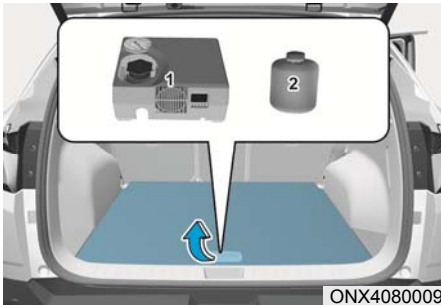

A biztonságos működés érdekében használat előtt figyelmesen olvassa el és tartsa be az ebben a kézikönyvben található útmutatásokat.

(1) Kompresszor

(2) Tömítőfolyadék-tartály

A Tire Mobility Kit a gumibroncs ideiglenes megjavítására szolgál, ezért azt tanácsoljuk, hogy a gumibroncsot minél előbb vizsgáltsa meg egy hivatalos HYUNDAI márkaszervizben.



### FIGYELEM

Ha két vagy annál több gumibroncs eresztett le, ne használja a Tire Mobility Kit-et, mert egy tömítőanyag-tartály tartalma csak egy defektes gumibroncshoz elegendő.



### VIGYÁZAT

Ne használja a Tire Mobility Kit-et a gumibroncs oldalfalán lévő defekt javítására. Ebben az esetben a gumibroncs meghibásodása következhet be, ami balesetet okozhat.



### VIGYÁZAT

Minél hamarabb javíttassa meg a gumibroncsot. A gumibroncs bármikor leereszthet a Tire Mobility Kit-tel való felfújást követően.

### Bevezetés

A Tire Mobility Kit készlettel mozgásképes marad akkor is, ha egy kerék defektet kap.

A kompresszorból és a tömítőfolyadékból álló rendszer hatásosan és kényelmesen eltömíti a személygépkocsik kerekében keletkezett legtöbb olyan defektet, amelyet szögek vagy hasonló tárgyak okoztak, valamint felfújja a gumibroncsot.

Miután megbizonyosodott arról, hogy a gumibroncs megfelelően tömítetté vált, óvatosan közlekedhet a gumibronccsal (legfeljebb 200 km távolságot, maximum 80 km/h sebességgel), hogy eljusson egy gépjármű- vagy gumibroncs-javító műhelybe, ahol kicseréltheti a gumibroncsot.

Előfordulhat, hogy egyes gumibroncsok, különösen az olyanok, amelyek nagy lyuk keletkezett vagy az oldalfaluk sérült, nem tömíthetőek teljesen.

A gumibroncs nyomásvesztése kedvezőtlenül befolyásolja a gumibroncs teljesítőképességét.

Ezért kerülje a hirtelen kormányozdulatokat vagy vezetési manővereket, különösen akkor, ha a gépkocsi jelentősen megvan terhelve, vagy utánfutót vontat.

A Tire Mobility Kit-et nem arra tervezték vagy szánták, hogy állandó gumibroncs-javítási megoldást nyújtson, továbbá csak egy gumibroncsnál szabad alkalmazni.

Ez az útmutató lépésről lépésre bemutatja, hogyan kell egyszerűen és megbízhatóan elvégezni a defekt ideiglenes tömítését.

Olvassa el a „Megjegyzések a Tire Mobility Kit biztonságos használatára vonatkozóan” című részt.



### VIGYÁZAT

**Ne használja a TMK-t, ha a gumiabroncs a leeresztett állapotban vagy az elégtelen nyomással való haladás miatt súlyosan károsodott.**

**Csak az olyan defekt javítható a TMK segítségével, amely a gumiabroncs futófelületén helyezkedik el.**

### Megjegyzések a Tire Mobility Kit biztonságos használatára vonatkozóan

- Úgy parkoljon le a gépkocsijával az útszélén, hogy a Tire Mobility Kit használatakor a forgalomtól távol legyen.
- A jármű elgurulásának megelőzése érdekében még teljesen vízszintes talajon is húzza be a kéziféket.
- Kizárólag a Tire Mobility Kit-et használja a személygépkocsi gumiabroncsok tömítéséhez/felfújásához. Csak az olyan defekt javítható a Tire Mobility Kit segítségével, amely a gumiabroncs futófelületén helyezkedik el.
- Ne használja motorkerékpárok, kerékpárok vagy bármilyen egyéb típusú gumiabroncsokhoz.
- Amennyiben a gumiabroncs és a keréktárcsa is sérült, a biztonsága érdekében ne használja a Tire Mobility Kit-et.
- A Tire Mobility Kit használata hatástalan lehet, ha a sérülés mérete kb. 4 mm-nél nagyobb.  
Kérjük, lépjen kapcsolatba a legközelebbi hivatalos HYUNDAI márkaszervizzel, ha a gumiabroncs nem tehető menetképesse a Tire Mobility Kit segítségével.
- Ne használja a Tire Mobility Kit-et, ha a gumiabroncs a leeresztett állapotban vagy az elégtelen nyomással való haladás miatt súlyosan károsodott.
- Ne távolítsa el a gumiabroncs futófelületébe behatolt idegen tárgyakat, mint például szögeket, csavarokat.
- Amennyiben a gépkocsi a szabadban van, hagyja a gépkocsit menetkész (🚗) állapotban. Ellenkező esetben a kompresszor működése során lemerülhet a gépkocsi akkumulátora.
- A használat során soha ne hagyja a Tire Mobility Kit-et felügyelet nélkül.
- Ne hagyja a kompresszort egyhuzamban 10 percnél hosszabb ideig működni, mert túlmelegedhet.
- Ne használja a Tire Mobility Kit-et -30 °C alatti külső hőmérséklet esetén.
- Ha a tömítőanyag bőrrrel érintkezett, öblítse le az érintett felületeket bő vízzel, és forduljon orvoshoz, ha az irritációs tünetek továbbra is fennállnak.
- Ha a tömítőanyag szembe került, legalább 15 percen keresztül öblítse folyó vízzel, és forduljon orvoshoz, ha az irritációs tünetek továbbra is fennállnak.
- Ha a tömítőanyagot lenyelte, bő vízzel öblítse ki a száját, és igyon bőséges mennyiségű vizet. Azonban egy eszméletlen személynek ne adjon semmit, hanem haladéktalanul forduljon orvoshoz.
- A tömítőanyaggal való hosszú időtartamú érintkezés a testszövetek károsodását okozhatja, például vesekárosodás stb. léphet fel.

## A Tire Mobility Kit egységei

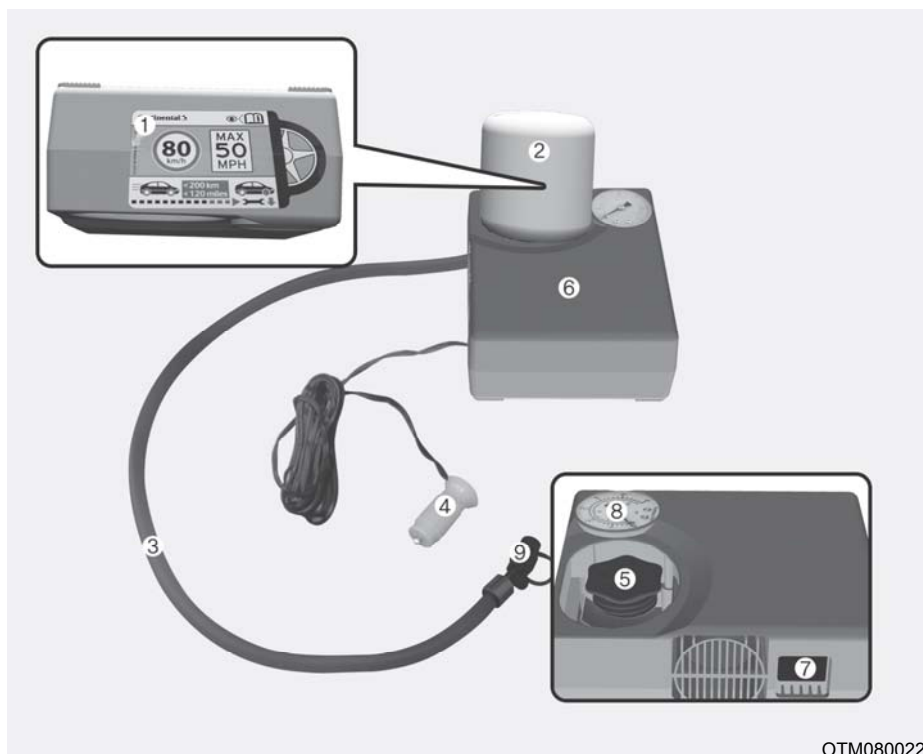

OTM080022

1. Sebességkorlátozó címke
2. Tömítőfolyadék és tömítőfolyadék-tartály
3. A kompresszort és gumibroncsot összekötő cső
4. Csatlakozó és vezeték a csatlakozóaljzathoz való csatlakoztatáshoz
5. A tömítőfolyadék-tartály tárolóhelye
6. Kompresszor
7. BE/KI kapcsoló

8. Nyomásmérő műszer a gumibroncs légnyomásának kijelzéséhez
9. Szelep a gumibroncs légnyomásának csökkentéséhez

A csatlakozók, a vezeték és az összekötő cső tárolása a kompresszor házában történik.

Szigorúan kövesse a megadott sorrendet, egyébként a tömítőfolyadék nagy nyomással kiszökhet.



## VIGYÁZAT

Ne használja a gumiabroncs tömítőanyagot, ha annak szavatossági ideje lejárt (vagyis a tömítőanyag-tartály címkéjén megtalálható lejáratási időpont után). Ez megnövelheti a gumiabroncs meghibásodásának kockázatát.

## VIGYÁZAT

- Tartsa gyermekek elől elzárt helyen.
- Kerülje a szemmel való érintkezést.
- Ne nyelje le.

## A Tire Mobility Kit használata

### VIGYÁZAT



Vegye le a sebességkorlátozást jelző címkét (1) a tömítőfolyadékot tartalmazó tartályról (2), és helyezze a gépkocsi belsejében egy jól látható helyre, mint például a műszercsoport közelébe, ezzel emlékeztetve a vezetőt arra, hogy ne vezessen túl gyorsan.



1. Rázza fel a tömítőfolyadék tartályát (2).

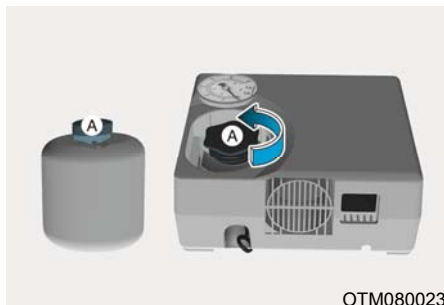

OTM080023

2. Távolítsa el a tömítőfolyadék-tartály (2) fedelét (A) és a kompresszort (6).



OTM080024

3. Csatlakoztassa a tömítőfolyadék-tartályt (2) és a kompresszort (6).  
 4. Ellenőrizze, hogy a gumiabroncs légnomását csökkentő szelep (9) zárva van-e.



ONX4E080011

5. Csavarja le a szelepsapkát a defektes gumiabroncs szelepéről, és csavarja fel a kompresszort és a gumiabroncsot összekötő csövet (3).

### MEGJEGYZÉS

**Biztonságosan csavarja fel a szelepre a tömítőfolyadék töltőcsövet. Ellenkező esetben a tömítőfolyadék visszafolyhat, és a töltőcső eltömődhet.**

6. Ellenőrizze, hogy a kompresszort a főkapcsoló (7) megnyomásával kikapcsolta [O].

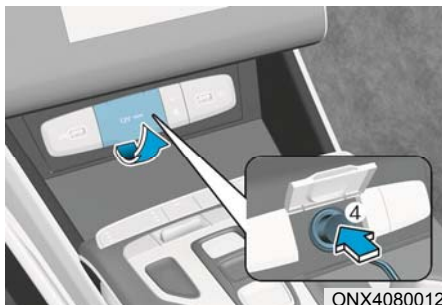

ONX4080012

7. Csatlakoztassa a kábelt a csatlakozóval (4) a gépkocsi csatlakozóaljzatához.  
 8. Indítsa be a gépkocsit.

9. Bekapcsolt gépkocsinál (a  vissza-jelző világít) kapcsolja be a kompresszort a kapcsoló [!] oldalának megnyomásával, és járassa kb. 5-7 percig a tömitőfolyadék betöltéséhez és a megfelelő nyomásérték eléréséhez. **(Olvassa el a 2. fejezetben a „Gumiabroncsok és keréktárcsák” című részt.)** A gumiabroncs feltöltés utáni légnyomása nem bír jelentőséggel, és később ellenőrizni/korrigálni kell.

Ügyeljen arra, hogy ne fújja fel túlságosan a gumiabroncsot, és álljon távol a gumiabroncstól a felfújás során.

### FIGYELEM

**Ne közlekedjen a gépkocsival, ha a gumiabroncs légnyomása 2 bar (200 kPa) alatt van. Ebben az esetben a gumiabroncs hirtelen meghibásodása következhet be, ami balesetet okozhat.**

10. Kapcsolja ki a kompresszort.  
11. Távolítsa el a csöveket a tömitőfolyadék-tartály csatlakozójáról és a gumiabroncs szeleperől.

Helyezze vissza a Tire Mobility Kit-et a gépkocsiban lévő tárolóhelyére.

### VIGYÁZAT

#### Szén-monoxid

Járó motorral ne hagyja gépkocsiját hosszabb ideig rossz szellőzésű helyen.

A szén-monoxid mérgező gáz, és fuladást okozhat.

#### A tömitőfolyadék eloszlata

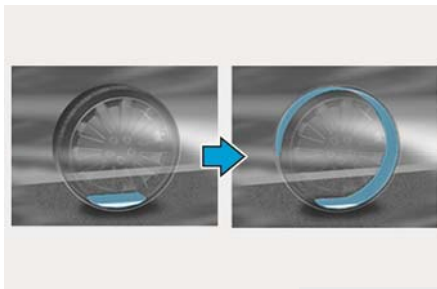

OOSH079022L

12. Azonnal induljon el a gépkocsival, és menjen kb. 7-10 kilométert (vagy kb. 10 percet), hogy a tömitőfolyadék egyenletesen szétoszoljon a gumiabroncsban.

Ne lépje túl a 80 km/h sebességet! Ha lehetséges, ne csökkentse a sebességet 20 km/h alá.

Ha menet közben szokatlan rázkódást, bizonytalan kormányzást vagy zajt észlel, csökkentse a sebességet, és hajtson óvatosan egy olyan helyre, ahol biztonságosan le tudja állítani a gépkocsit.

Hívjon segélyszolgálatot vagy autóménőt.

13. Körülbelül 7-10 km-es út megtétele (vagy kb. 10 perc eltelte) után álljon meg egy biztonságos helyen.



14. Csatlakoztassa a kompresszort és a gumiabroncsot összekötő csövet (3) a gumiabroncs szelepére.
15. Csatlakoztassa a kábeleket (4) az akkumulátorhoz.
16. A gumiabroncs légnyomását állítsa be a megadott gumiabroncs légnyomás értékre. Menetkész (🚗) állapotú gépkocsinál az alábbiakat kövesse:

- **A gumiabroncs légnyomásának növelése:**

Kapcsolja be a kompresszort. A pillanatnyi légnyomás ellenőrzéséhez rövid időre kapcsolja be a kompresszort.

- **A gumiabroncs légnyomásának csökkentése:**

Nyomja meg a gombot (9) a kompresszoron.

**MEGJEGYZÉS**

**Ne üzemeltesse a kompresszort 10 percnél hosszabb ideig, egyébként a készülék túlmelegszik és károsodhat.**

## A gumiabroncsok légnyomásának ellenőrzése

1. Körülbelül 7-10 km-es út megtétele (vagy kb. 10 perc eltelte) után álljon meg egy biztonságos helyen.



2. Csatlakoztassa a kompresszort és a gumiabroncsot összekötő csövet (3) a gumiabroncs szelepére.
3. Csatlakoztassa a kábeleket (4) az akkumulátorhoz.
4. A gumiabroncs légnyomását állítsa be a megadott gumiabroncs légnyomás értékre.

Menetkész (🚗) állapotú gépkocsinál az alábbiakat kövesse:

- **A gumiabroncs légnyomásának növelése:**

Kapcsolja be a kompresszort. A pillanatnyi légnyomás ellenőrzéséhez rövid időre kapcsolja be a kompresszort.

- **A gumiabroncs légnyomásának csökkentése:**

Nyomja meg a gombot (9) a kompresszoron.

**MEGJEGYZÉS**

**Ne üzemeltesse a kompresszort 10 percnél hosszabb ideig, egyébként a készülék túlmelegszik és károsodhat.**

### Információ

Előfordulhat, hogy a nyomásmérő-műszer a tényleges értéknél magasabb értéket mutat, amikor a kompresszor működik. A gumiabroncs légnyomás pontos értékének leolvasásához kapcsolja ki a kompresszort.

### FIGYELEM

Ha a gumiabroncs nem tartja a légnyomást, másodszor is induljon el a gépkocsival, és kövesse „A tömítőfolyadék eloszlata” című részben leírtakat. Ezután ismételje meg az 1-4 lépéseket.

A TMK használata hatástalan lehet, ha a sérülés mérete kb. 4 mm-nél nagyobb.

Azt tanácsoljuk, hogy lépjen kapcsolatba egy hivatalos HYUNDAI márkaszervizzel, ha a gumiabroncs nem tehető menetképesse a Tire Mobility Kit segítségével.

### VIGYÁZAT

A gumiabroncsokat fel kell fűjni a megfelelő nyomásértékre (olvassa el a 2. fejezetben a „Gumiabroncsok és keréktárcsák” című részt). Ha ez nem érhető el, ne haladjon tovább.

Hívjon segélyszolgálatot vagy autómertőt.

### FIGYELEM

Gumiabroncs légnyomás-érzékelő

A gumiabroncs nyomásérzékelőn és a keréktárcsán levő tömítőanyag-maradványokat gondosan el kell távolítani, amikor a gumiabroncsot egy újra cseréli. Ilyenkor ellenőriztesse a gumiabroncs nyomásérzékelőket is. Azt tanácsoljuk, hogy ezt egy hivatalos HYUNDAI márkaszervizben végeztesse el.

### Információ

A megjavított vagy kicserélt gumiabroncs és keréktárcsa gépkocsira történő visszaszerelése után 110 - 130 Nm-es nyomatékkal kell meghúzni a kerékcsavarokat.

## A GÉPKOCSI VONTATÁSA

### A gépkocsi szállítása

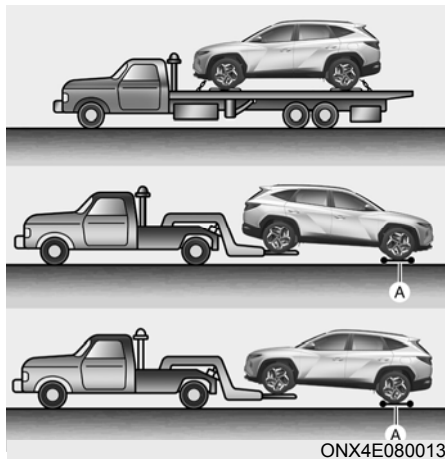

[A]: Görgős kocsi

Ha a gépkocsit vontatni kell, akkor javasoljuk, hogy ezt vagy egy hivatalos HYUNDAI márkaszervizzel vagy egy hivatalos autómentővel végeztesse el.

A gépkocsi károsodásának elkerülése érdekében szakszerű eljárást kell követni a gépkocsi emelések és vontatásokor. Javasolt a görgős kocsival vagy a trélerrel való szállítás.

Kétkerék-meghajtású gépkocsiknál megengedett, hogy a gépkocsit a talajon (görgős kocsi nélkül) gördülő hátsó és felemelt első kerekekkel vontassák.

Ha bármelyik terhelt kerék vagy a futómű hibás, vagy ha a gépkocsit úgy kell vontatni, hogy a hátsó kerekek a talajon legyenek, görgős kocsi kell a hátsó kerekek alá helyezni.

Ha a gépkocsit egy hivatalos autómentő görgős kocsi nélkül vontatja, mindig a hátsó, és ne az első kerekek legyenek felemelt állapotban.

Négykerék-meghajtású gépkocsik esetében görgős kerékemelőt vagy trélerrel kell használni, hogy az összes kerék felemelkedjen a talajról.

### MEGJEGYZÉS

**A gépkocsit ne emelje meg a vontatásra szolgáló szerkezeteknél, illetve a karosszéria vagy az alváz alkatrészeinél, mert ellenkező esetben károsodhat a gépkocsi.**



### FIGYELEM

- **Ne vontassák a gépkocsit úgy, hogy a hátsó kerekek a talajon vannak, mivel ez a gépkocsi károsodásához vezethet.**



- **Darus, lengő felfüggesztéssel ne vontassák a gépkocsit. A kereket fixen emeljék fel, vagy használjanak trélerrel.**



Ha szükséghelyzetben görgős kocsival vontatják a gépkocsit:

1. A motor leállítása előtt engedje ki az EPB-t (elektromos rögzítőféket).
2. Állítsa a gyújtáskapcsolót OFF helyzetbe.
3. Lenyomott fékpedálnál állítsa a sebességváltót N (üres) állásba.
4. Állítsa a gyújtáskapcsolót ACC helyzetbe.



### FIGYELEM

**Ha a sebességváltót nem kapcsolja N (üres) állásba, a sebességváltó belső szerkezete károsodhat.**

## Leszerelhető vonószem

1. Nyissa ki a csomagterajtót, és vegye ki a vonószemet a szerszámtartóból.

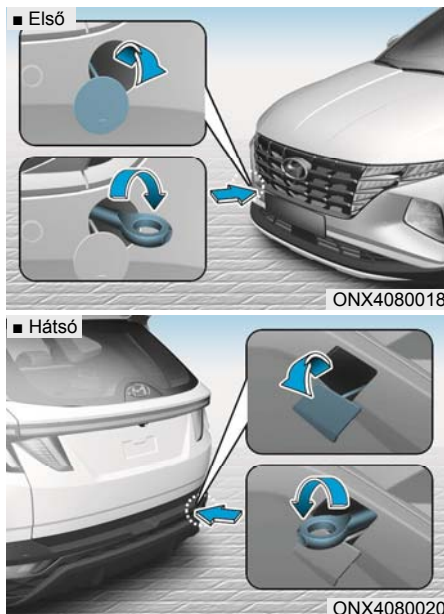

2. A fedél alsó részét megnyomva pattintsa ki a furat fedelét a lökhárítóból.
3. A menetes furatban az óramutató járásával megegyező irányba forgatva szerelje fel a vonószemet, amíg szilárdan nem rögzül.
4. Használat után csavarja ki a vonószemet, és helyezze vissza a fedelet.

## Vontatás szükséghelyzetben

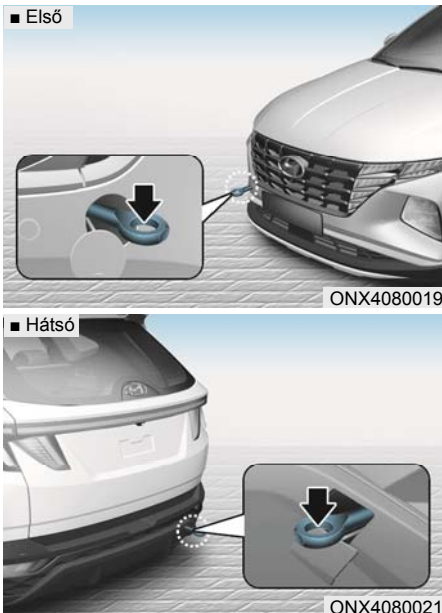

Ha a gépkocsit vontatni kell, akkor javasoljuk, hogy ezt egy hivatalos HYUNDAI márkaszervizzel vagy hivatalos autóművel végeztesse el.

Ha autóműtő nem érhető el, akkor a gépkocsi ideiglenesen az első vagy a hátsó vonószemhez csatlakoztatott kötéllel vagy láncsal vontatható szükséghelyzetben.

Rendkívül óvatosan járjon el, ha a vontatást vontatókötéllel vagy -láncsal végzi. A vontatott járműben csak egy, a kormánykereket és a féket működtető személy tartózkodhat.

A gépkocsit így vontatni csak szilárd burkolatú úton, rövid távon és kis sebességgel szabad. Továbbá a kereknek, a tengelyeknek, az erőátvitelnek, a kormányműnek és a fékberendezésnek jó, működőképés állapotban kell lenniük.

## FIGYELEM

**A vezetőnek a vontatott járműben kell tartózkodnia a kormányzáshoz és a fék működtetéséhez. A vezetőn kívül utas nem tartózkodhat a gépkocsiban.**

Mindig tartsa be a következő óvintézkedéseket a szükséghelyzetben történő vontatás során:

- A gyújtáskapcsolót kapcsolja ACC állásba, hogy a kormányzár ne legyen reteszelve.
- Kapcsolja a sebességváltót N (üres) állásba.
- Engedje ki a rögzítőféket.
- Ha a motor nem jár, nagyobb erővel kell nyomni a fékpedált, mint normál esetben.
- A kormánykerék forgatásához nagyobb erő kifejtés szükséges, mivel a szervokormány nem működik.
- A vontatáshoz a vontatott gépkocsinál nagyobb tömegű járművet használjon.
- A vontatás során mindkét gépkocsi vezetője rendszeresen kommunikáljon egymással.
- A szükséghelyzetben való vontatás előtt ellenőrizze, hogy a vonószem nincs-e eltörve vagy megsérülve.
- Biztonságosan csatlakoztassa a vontatókötelet vagy -láncot a vonószemhez.
- Vontatáskor ne rántsa meg a vonószemet. Egyenletes sebességgel és erővel vontasson.



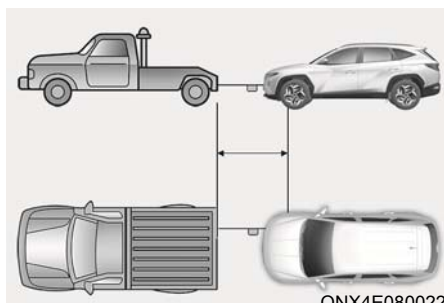

ONX4E080022

- A vontatókötél vagy -lánc hossza maximum 5 méter lehet. A jobb láthatóság érdekében a vontatókötél vagy -lánc közepén egy kb. 30 x 30 centiméteres piros vagy fehér zászlót kell elhelyezni.
- Próbáljanak óvatosan úgy vezetni, hogy a vontatókötél vagy -lánc menet közben és fékezéskor feszes maradjon.
- Vontatás előtt ellenőrizze a jármű alatt, hogy nem szivárog-e az automata sebességváltóból a folyadék.  
Ha az automata sebességváltóból szivárog a folyadék, akkor trélerrel vagy görgős kocsi használni.

### MEGJEGYZÉS

Elindulásakor és haladás közben lassan és fokozatosan gyorsítson, illetve lassítson, és közben ügyeljen arra, hogy fenntartsa a vontatókötél vagy vontatólánc feszességét, ellenkező esetben károsodhatnak a vonószemek és a gépkocsi.

### MEGJEGYZÉS

A gépkocsi és a gépkocsialkatrészek vontatás során bekövetkező sérülésének elkerülése érdekében:

- Vonószem használata esetén mindig egyenesen, menetirányba húzzon. Ne húzza a gépkocsit oldalra vagy függőlegesen.
- Nem szabad a vonószemekhez rögzített kötéllal vagy lánccal kihúzni a sárba, homokba vagy más akadályba beragadt gépkocsit onnan, ahonnan az saját erejéből nem tud kijönni.
- A sebességváltóban történő károsodás elkerülése érdekében (automata sebességváltóval szerelt gépkocsi esetén) vontatáskor maximum 15 km/h sebességgel haladjon, és a vontatási távolság nem lehet több 1,5 km-nél.

## ESZKÖZÖK VÉSZHELYZETRE (EGYES VÁLTOZATOKNÁL)

Gépkocsija olyan eszközökkel van felszerelve, amelyek segíthetnek Önnek, hogy a különféle vészhelyzetekben cselekedni tudjon.

### Tűzoltó készülék

Ha a gépkocsiban kis kiterjedésű tűz keletkezik, és ismeri a tűzoltó készülék használatát, az alábbiak szerint cselekedjen:

1. Húzza ki a készülék felső részén lévő biztonsági szeget, amely normál esetben megakadályozza a kioldó markolat véletlenszerű lenyomását.
2. Irányítsa a készülék fúvókáját a tűz központjára.
3. Álljon kb. 2,5 méter távolságra a tűztől, és nyomja meg a kioldó markolatot a tűzoltóanyag kifecskendezése érdekében. Ha a markolatot elengedi, a kiáramlás megszűnik.
4. Mozdassa a fúvókát előre és hátra, hogy a tűzoltóanyag a tűz központjában ugyanilyen mozgást végezzen. Ha úgy látszik, hogy a tűz kialudt, legyen körültekintő, mert a lángok újra felcsaphatnak.

### Elsősegély készlet

Olló, géz, sebtapasz stb. van a készletben, amelyek fontosak lehetnek, ha valakit elsősegélyben kell részesíteni.

### Elakadásjelző háromszög

Veszélyhelyzetben helyezze az elakadásjelző háromszöget az útra kellő távolságban a gépkocsijától, így jelezve a forgalom többi résztvevőjének, hogy gépkocsija valamilyen probléma miatt az út szélén áll.

### Gumiabroncs légnyomásmérő műszer (egyes változatoknál)

A gumiabroncsok légnyomása a napi használat során fokozatosan csökken, ezért rendszeresen kell azokat pótlólag néhány tized bar-ral felfújni. Ez nem jelenti azt, hogy a gumiabroncsok eresztene, mivel ez a normál használat során bekövetkező természetes jelenség. A gumiabroncsok légnyomását mindig a gumiabroncsok hideg állapotában ellenőrizze, mert melegedéskor nő a nyomás.

A gumiabroncsok légnyomásának ellenőrzése során a következő lépéseket hajtsa végre:

1. Csavarja le a szelepszapkát, amely a keréktárcsa belső peremén található.
2. Nyomja rá és tartsa a szelepen a nyomásmérő végét. Egy kis levegő ilyenkor kiáramlik, de több is kiáramolhat, ha nem szorítja a műszert erősen a szelepre.
3. Ha erősen nyomja a műszert, és a levegő nem áramlik ki, a mérés megtörténik.
4. Olvassa le a nyomásértéket annak megállapítására, hogy a nyomás megfelelő-e.
5. Állítsa be a légnyomást az előírt értékre. Olvassa el a 2. fejezetben a „Gumiabroncsok és keréktárcsák” című részt.
6. Csavarja vissza a szelepszapkát.

## PÁNEURÓPAI eCALL RENDSZER (EGYES VÁLTOZATOKNÁL)

A gépkocsi a páneurópai eCall segélyhívó rendszerrel összeköttetésben álló készülékkel\* szerelt, amelynek funkciója a mentőegységek vészhelyzeti hívása. A páneurópai eCall rendszer egy automatikus vészhelyzeti segélyhívó szolgáltatás, amely Európa útjain bekövetkező közlekedési baleset vagy egyéb\*\* balesetek bekövetkezésekor indítja a segélyhívást (kizárólag olyan országokban, amelyek rendelkeznek a rendszerre vonatkozó szabályozással).

A rendszer Európa útjain bekövetkező balesetek esetén lehetővé teszi a kapcsolathívást a készenléti szervekkel (kizárólag olyan országokban, amelyek rendelkeznek a rendszerre vonatkozó szabályozással).

A páneurópai eCall rendszer a Kezelési kézikönyvben ismertetett feltételek szerint adatokat továbbít a segélyhívó központnak, olyan információkat is beleértve, mint a gépkocsi tartózkodási helye, a gépkocsi típusa, a gépkocsi alvázszáma (VIN).

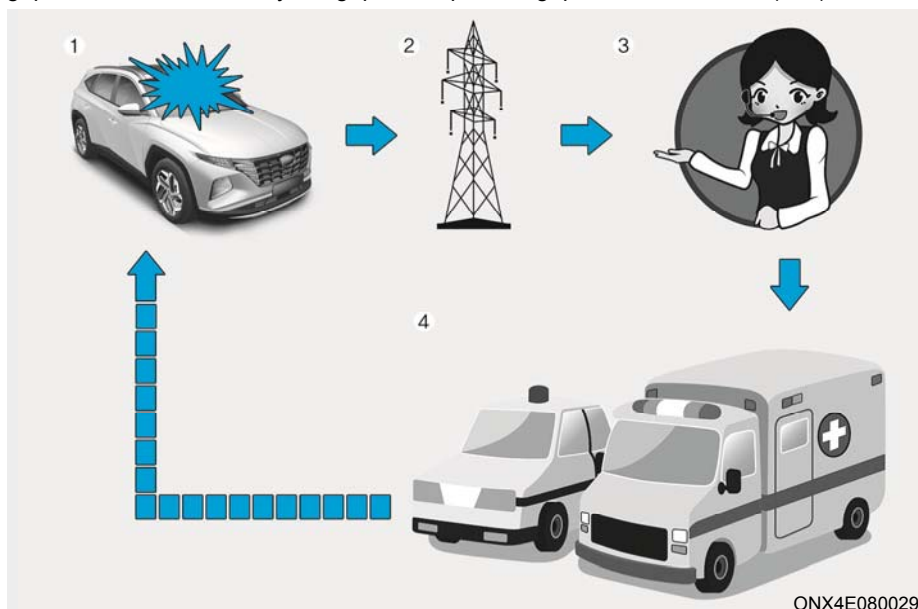

ONX4E080029

- |                            |                       |
|----------------------------|-----------------------|
| 1. Közlekedési baleset     | 3. Segélyhívó központ |
| 2. Vezeték nélküli hálózat | 4. Mentés             |

\* A Kezelési kézikönyvben ismertetett páneurópai eCall készülék a gépkocsiba szerelt olyan berendezést jelent, amely összeköttetést biztosít a páneurópai eCall rendszerrel.

\*\* Az „egyéb balesetek” fogalom az európai utakon bekövetkező bármilyen balesetet jelent (kizárólag olyan országokban, amelyek rendelkeznek a rendszerre vonatkozó szabályozással), amely személyi sérüléssel jár és/vagy segítségnyújtást igényel. Bármilyen baleset észlelése esetén meg kell állni a gépkocsival, és meg kell nyomni az SOS gombot (a gomb elhelyezkedését a Kezelési kézikönyv „Páneurópai eCall rendszer (EGYES VÁLTOZATOKNÁL)” fejezetében látható ábra mutatja be). Hívás indítása esetén a rendszer összegyűjti a gépkocsira vonatkozó adatokat (arra a gépkocsira vonatkozóan, amelyből a hívást kezdeményezték), majd összekapcsolja a gépkocsit a segélyhívó központ diszpécserével, hogy tájékoztatni lehessen a vészhelyzeti segélyhívás okáról.

Miután a páneurópai eCall rendszer által eltárolt adatokat a vezető és az utasok részére nyújtott megfelelő mentési műveletek érdekében továbbították a segélyhívó központba, az adatokat törlik, amint a mentési művelet befejeződött.

### A gépkocsiba szerelt eCall rendszer ismertetése

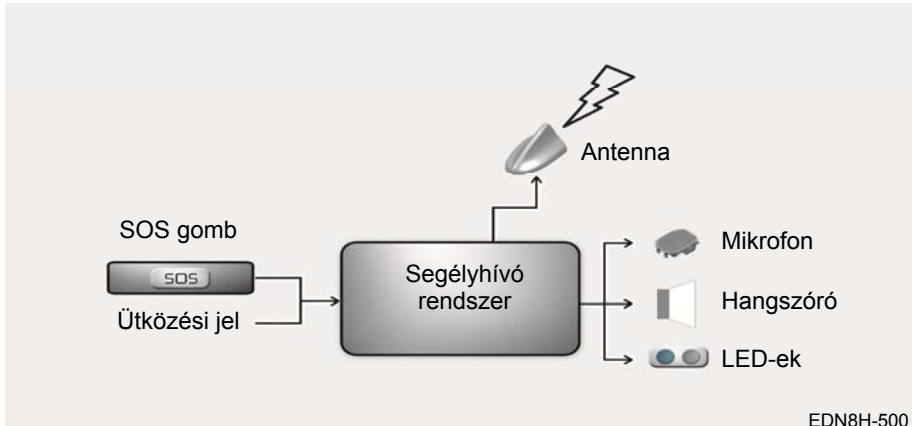

A gépkocsiba szerelt, 112-es hívószámon alapuló eCall rendszer, a rendszer működésének és funkcióinak áttekintése: tanulmányozza ezt a fejezetet. A 112-es hívószámon alapuló eCall szolgáltatás egy általános közcélú, ingyenesen hozzáférhető szolgáltatás.

A gépkocsiba szerelt, 112-es hívószámon alapuló eCall rendszer alapértelmezetten aktivált állapotú. Súlyos baleset bekövetkezésekor a gépkocsi érzékelőinek segítségével automatikusan működésbe lép.

Akkor is automatikusan aktiválódik, ha a gépkocsi TPS (Transaction Process System [tranzakciós folyamatrendszer]) rendszerrel szerelt, amely egy súlyos baleset bekövetkezésekor nem működik.

A gépkocsiba szerelt, 112-es hívószámon alapuló eCall rendszer szükség esetén manuálisan is működésbe hozható. A rendszer manuálisan működésbe hozatalával kapcsolatos útmutatásokért tanulmányozza ezt a fejezetet.

Ha egy olyan kritikus rendszerhiba lép fel, amely működésképtelenné teszi a gépkocsiba szerelt, 112-es hívószámon alapuló eCall rendszert, a következő figyelmeztetés tájékoztatja a gépkocsi utasait: tanulmányozza ezt a fejezetet.

### Az adatkezelésre vonatkozó információk

Személyes adatok bármilyen, a gépkocsiba szerelt, 112-es hívószámon alapuló eCall rendszeren keresztül történő feldolgozásának meg kell felelnie az Európai Parlament és a Tanács 95/46/EK (1) és 2002/58/EK (2) irányelveiben meghatározott, a személyes adatok védelméről szóló szabályoknak, és különösen az egyének alapvető érdekeinek védelmének kell alapulnia, összhangban a 95/46/EK (3) irányelvvel.

Az ilyen adatok feldolgozása szigorúan az egységes európai 112-es segélyhívó számra irányuló vészhelyzeti eCall hívás kezelésére korlátozódik.

#### **Adattípusok és azok fogadói**

A gépkocsiba szerelt, 112-es hívószámon alapuló eCall rendszer kizárólag a következő adatokat gyűjtheti és dolgozhatja fel:

- A gépkocsi alvázszáma (VIN)
- A gépkocsi fajtája (személygépkocsi vagy kisáruszállító)
- A gépkocsi meghajtásához használt energiaforrás fajtája (benzin/gázolaj/CNG/LPG/elektromos áram/hidrogén)
- A gépkocsi utolsó tartózkodási helyei és haladási iránya
- A rendszer automatikus aktiválásának naplója és időbélyege
- Bármilyen további adatok (ha vonatkozik): nincsenek

A gépkocsiba szerelt, 112-es hívószámon alapuló eCall rendszer által feldolgozott adatok fogadói az illetékes nyilvános segélyhívó központok, amelyeket az elhelyezkedési országuk szerinti megfelelő hatóságok jelöltek ki az egységes európai 112-es segélyhívó számra érkező eCall hívások első fogadására és kezelésére. További információk (ha rendelkezésre állnak): nincsenek.

- (1) Az Európai Parlament és a Tanács 1995. október 24-én kelt 95/46/EK irányelve a személyes adatok feldolgozása vonatkozásában az egyének védelméről és az ilyen adatok szabad áramlásáról (HL L 281, 1995. 11. 23., 31. oldal).
- (2) Az Európai Parlament és a Tanács 2002. július 12-én kelt 2002/58/EK irányelve az elektronikus hírközlési ágazatban a személyes adatok kezeléséről, feldolgozásáról és a magánélet védelméről („Elektronikus hírközlési adatvédelmi irányelv”) (HL L 201, 2002. 07. 31., 37. oldal).
- (3) A 95/46/EK irányelvet hatályon kívül helyezte az Európai Parlament és a Tanács 2016. április 27-én kelt 2016/679 rendelete a természetes személyeknek a személyes adatok kezelése tekintetében történő védelméről és az ilyen adatok szabad áramlásáról (általános adatvédelmi rendelet) (HL L 119, 2016. 05. 04., 1. oldal). Ezt a rendeletet 2018. május 25-től kell alkalmazni.

#### **Az adatkezelésre vonatkozó rendelkezések**

A gépkocsiba szerelt, 112-es hívószámon alapuló eCall rendszert úgy tervezték, hogy a rendszer memóriájában tárolt adatokhoz egy eCall hívás indítása előtt ne lehessen hozzáférni a rendszeren kívülről. További megjegyzések (ha vannak): nincsenek.

A gépkocsiba szerelt, 112-es hívószámon alapuló eCall rendszert úgy tervezték, hogy normál működési állapotában biztosítsa a következőket: ne legyen nyomon követhető, és ne legyen bármiféle folyamatos nyomon követés tárgya. További megjegyzések (ha vannak): nincsenek.

A gépkocsiba szerelt, 112-es hívószámon alapuló eCall rendszert úgy tervezték, hogy biztosítsa a rendszer memóriájában tárolt adatok automatikus és folyamatos törlését.

A gépkocsi helyzetének adata a rendszer belső memóriájában folyamatosan felülírásra kerül, úgy hogy legfeljebb a gépkocsi utolsó három legfrissebb helyzetét őrzi meg, amelyekre a rendszer normál működéséhez van szükség.

A gépkocsiba szerelt, 112-es hívószámon alapuló eCall rendszer működési adatainak naplója az eCall segélyhívás céljából történő kezelés teljesítéséhez szükségesnél hosszabb ideig nem kerül megőrzésre, és a megőrzés az eCall segélyhívás kezdeményezésétől számítva semmilyen esetben sem haladja meg a 13 órát. További megjegyzések (ha vannak): nincsenek.

### ***Az adatok által érintett személy jogainak gyakorlási módozatai***

Az adatok által érintett személynek (a gépkocsi tulajdonosának) jogában áll hozzáférni az adatokhoz, és amennyiben szükséges, kérheti az őt érintő azon adatok helyesbítését, törlését vagy letiltását, amelyek feldolgozása nem a 95/46/EK irányelv előírásaival összhangban történt. Bármely harmadik feleket, akik az adatokat megkapták, értesíteni kell az ezzel az irányelvvel összhangban végzett ilyen jellegű helyesbítésről, törlésről vagy letiltásról, kivételt képez az, ha ez lehetetlennek bizonyul, illetve aránytalan ráfordítással járna.

Az adatok által érintett személynek jogában áll panaszt emelni az illetékes adatvédelmi hatóságnál, amennyiben azt feltételezi, hogy jogai a személyes adatainak feldolgozása során sérültek.

A hozzáférési kérések kezeléséért felelős szolgáltató elérhetősége (ha van): nincsen.

## **Páneurópai eCall rendszer**



A páneurópai eCall rendszer utastérbe szerelt alkotóelemei:

- (1) SOS gomb
- (2) LED

SOS gomb: a vezető/utas a gomb megnyomásával indítja a vészhelyzeti segélyhívást a készenléti szervek irányába.

LED: a piros és zöld LED 3 másodpercre felgyullad a motorindító/-leállító gomb ON állásba kapcsolásakor. Azt követően a rendszer normál működése esetén kialszanak.

Ha a rendszerrel kapcsolatban probléma jelentkezett, akkor a LED piros színű marad.

### Baleset automatikus jelzése

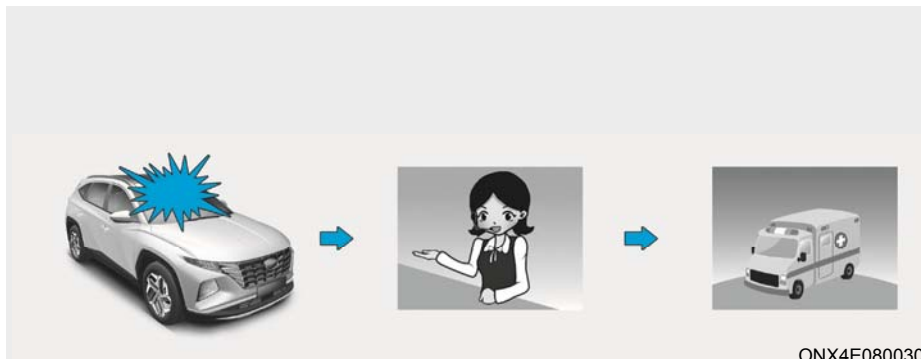

A gépkocsit érő baleset bekövetkezésekor a páneurópai eCall készülék automatikusan vészhelyzeti segélyhívást kezdeményez a segélyhívó központ felé a megfelelő mentési műveletek érdekében.

Egy közlekedési baleset észlelése esetén a megfelelő mentési műveletek és segítség biztosítása érdekében a páneurópai eCall rendszer automatikusan továbbítja a baleset adatait a segélyhívó központnak.

Ebben az esetben a vészhelyzeti segélyhívás nem szakítható meg az SOS gomb megnyomásával, és a páneurópai eCall rendszer vonalban marad mindaddig, amíg a hívást fogadó segélyhívó központ diszpécserre meg nem szakítja a segélyhívást.

Előfordulhat, hogy csekély súlyosságú közlekedési balesetknél a páneurópai eCall rendszer nem kezdeményez vészhelyzeti segélyhívást. Mindenesetre manuálisan indítható vészhelyzeti segélyhívás az SOS gomb megnyomásával.



### FIGYELEM

**A rendszer működésképtelen, ha a mobiltelefon hálózatnak nincs térereje, és hiányoznak a GPS és a Galileo rendszerek jelei.**

## Baleset manuális jelzése

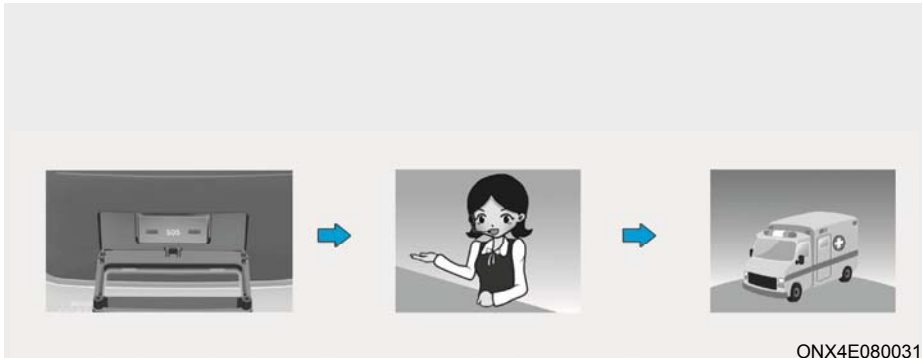

ONX4E080031

Amennyiben vészhelyzeti segítségnyújtásra van szükség, a vezető vagy az utas az SOS gomb megnyomásával manuálisan kezdeményezheti a segélyhívást a segélyhívó központ irányába.

A páneurópai eCall rendszeren keresztül kezdeményezett vészhelyzeti segélyhívást az SOS gomb ismételt megnyomásával csak az előtt lehet megszakítani, mielőtt a hívást a másik fél fogadja.

A vészhelyzeti segélyhívás manuális módon, az SOS gomb megnyomásával történt kezdeményezése után (a megfelelő mentési műveletek és segítség érdekében) a páneurópai eCall rendszer automatikusan továbbítja a közlekedési baleset adatait vagy az egyéb baleset adatait a segélyhívó központ diszpécserének (vészhelyzeti segélyhívás során).

Amennyiben a vezető vagy az utas véletlenül nyomta meg az SOS gombot, a hívás a gomb 3 másodpercen belüli ismételt megnyomásával megszakítható. Ezután nem szakítható meg.

Egy közlekedési baleset vagy egyéb baleset bekövetkezése esetén a vészhelyzeti segélyhívás manuális módon történő kezdeményezéséhez a következők szerint kell eljárni:

1. A közlekedési szabályokat betartva álljon meg a gépkocsival, hogy ezzel biztosítsa a biztonságot saját maga és a közlekedés többi résztvevője számára;
2. Nyomja meg az SOS gombot. Az SOS gomb megnyomásakor a készülék bejelentkezik a mobiltelefon-hálózatba, és a készülék műszaki követelményeinek megfelelően összegyűjti a gépkocsira és annak helyzetére vonatkozó minimális adatcsomagot. A kapcsolatfelvétel után a páneurópai eCall rendszer diszpécserével tisztázni kell a vészhelyzeti segélyhívás okait (körülményeket).
3. A vészhelyzeti segélyhívás okainak tisztázása után a segélyhívó központ diszpécserre a helyszínre irányítja a mentést végző egységeket, és befejezi a segélyhívást.

Amennyiben a vészhelyzeti segélyhívást nem a fent ismertetett eljárás szerint kezdeményezik, a segélyhívás tévesnek minősül.





### VIGYÁZAT

A páneurópai eCall rendszer vészhelyzeti áramellátása az akkumulátorról

- A páneurópai eCall rendszer akkumulátora a gépkocsi fő áramforrásától érkező áramellátás vészhelyzetben történt ütközés miatti megszakadása esetén 1 órán keresztül biztosítja az áramellátást.
- A páneurópai eCall (ERA-GLONASS) rendszer akkumulátorát 3 évente kell cserélni. További információk a 9. fejezetnek a „Karbantartási ütemterv” című részében található.

A LED piros színűen világít (a rendszer működési rendellenessége)

Ha a LED normál vezetési körülmények között felgyullad, az a páneurópai eCall rendszer működési rendellenességét jelezheti. Azt tanácsoljuk, hogy haladéktalanul vizsgálta át a páneurópai eCall rendszert egy hivatalos HYUNDAI márkaszervizben.

Egyébként nem garantálható a gépkocsijába szerelt páneurópai eCall rendszer készülék megfelelő működése. A fent leírt körülmények figyelmen kívül hagyásából eredő következményekért a gépkocsi tulajdonosát terheli a felelősség.

**Önkényes eltávolítás vagy módosítás**

A páneurópai eCall rendszer a segítségnyújtás érdekében felhívja a vészhelyzeti segélyközpontot. Ezért a páneurópai eCall rendszer bármilyen önkényes eltávolítása vagy beállításainak módosítása befolyással lehet a vezetési biztonságra. Még akár tévesen kezdeményezett vészhelyzeti segélyhívással is fordulhat a segélyhívó központhoz. Ezért nyomatékosan kérjük, hogy ne végezzen se saját kezűleg, se harmadik fél által semmilyen módosítást a gépkocsiba szerelt páneurópai eCall rendszer berendezés beállításain.

# 9. Karbantartás

Motortér.....	9-3
Karbantartási munkák.....	9-4
A tulajdonos felelőssége.....	9-4
A tulajdonos általi karbantartásra vonatkozó óvintézkedések.....	9-4
A tulajdonos karbantartási teendői.....	9-5
A tulajdonos általi karbantartás ütemterve.....	9-5
Időszakos karbantartási ütemtervek.....	9-7
Időszakos karbantartási ütemterv - Európa.....	9-8
Karbantartás fokozott igénybevétel esetén - Európa.....	9-12
Az időszakos karbantartási ütemterv tételeinek magyarázata.....	9-14
Motorolaj.....	9-16
A motorolajsztint ellenőrzése.....	9-16
A motorolaj és az olajszűrő cseréje.....	9-17
Motor hűtőfolyadék/inverter hűtőfolyadék.....	9-18
A hűtőfolyadékszint ellenőrzése.....	9-18
A hűtőfolyadék cseréje.....	9-20
Hibrid rendszer indítómotor és generátor (HSG) hajtószíj.....	9-21
A hibrid rendszer indítómotor és generátor (HSG) hajtószíjának ellenőrzése.....	9-21
Fékfolyadék.....	9-21
A fékfolyadék szintjének ellenőrzése.....	9-21
Ablakmosó folyadék.....	9-22
Az ablakmosó folyadék szintjének ellenőrzése.....	9-22
Levegőszűrő.....	9-23
A szűrő cseréje.....	9-23
Pollenszűrő.....	9-24
A szűrő ellenőrzése.....	9-24
A szűrő cseréje.....	9-24
Ablaktörlőlapátok.....	9-25
Az ablaktörlőlapátok ellenőrzése.....	9-25
Az ablaktörlőlapátok cseréje.....	9-25

Akkumulátor .....	9-29
Az akkumulátor karbantartása .....	9-30
Az akkumulátor kapacitását jelző címke .....	9-31
Az akkumulátor töltése.....	9-31
Beállítandó egységek .....	9-32
Gumiabroncsok és kerekek .....	9-33
A gumiabroncsok karbantartása.....	9-33
Javasolt gumiabroncs levegőnyomás hideg állapotban.....	9-33
A gumiabroncsok légnyomásának ellenőrzése.....	9-34
Kerekek felcserélése.....	9-35
Futómű-beállítás és kerék-kiegyensúlyozás.....	9-36
Gumiabroncs cseréje.....	9-36
Keréktárcsa cseréje .....	9-37
A gumiabroncs tapadása .....	9-37
A gumiabroncs karbantartása.....	9-37
A gumiabroncs oldalfal jelölései.....	9-38
Alacsony oldalfalú gumiabroncsok .....	9-41
Biztosítékok .....	9-42
Biztosítékcseré a műszerfalban levő biztosítéktáblában .....	9-43
Biztosítékcseré a motortérben levő biztosítéktáblában.....	9-44
Biztosítéktábla/relétábla ismertetése .....	9-45
Világítás izzók .....	9-55
Fényszóró-, helyzetjelző-, irányjelzőizzó, nappali menetjelző fény (DRL) izzójának cseréje.....	9-56
A fényszóró beállítása (Európa) .....	9-59
Oldalsó irányjelző lámpa izzócsere.....	9-63
Hátsó kombinált lámpatest izzócsere .....	9-63
Felülre szerelt harmadik féklámpa cseréje .....	9-67
Rendszámtábla-világítás izzócsere .....	9-68
Belső világítás izzó cseréje.....	9-68
A karosszéria ápolása.....	9-70
Külső ápolás.....	9-70
Az utastér ápolása .....	9-74
Károsanyag-kibocsátást szabályozó rendszer.....	9-77
Eljárás a motor kényszerített aktiválási üzemmódjába lépéshez .....	9-80

## MOTORTÉR

- Smartstream G1.6 T-GDi HEV / Smartstream G 1.6 T-GDi PHEV
- Balkormányos változatok

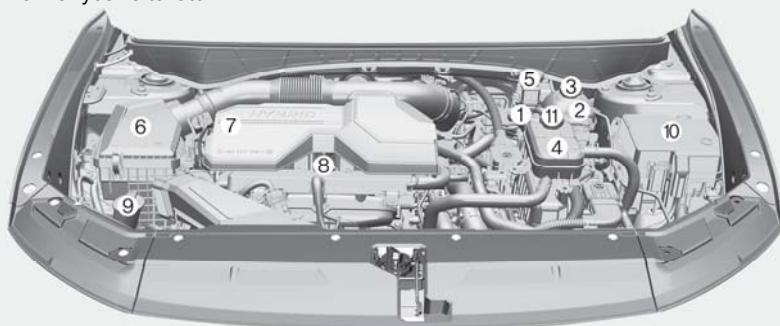

- Jobbkormányos változatok

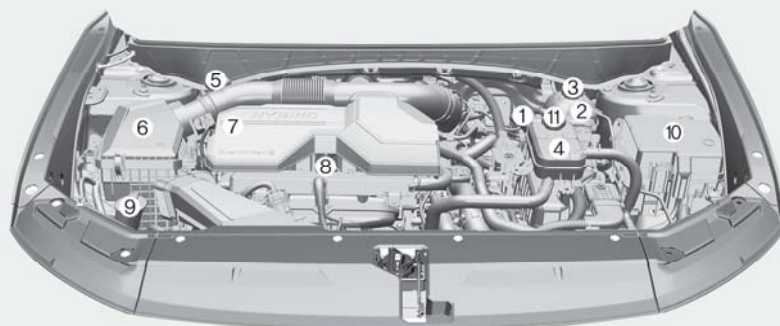

**A jármű tényleges motortere az ábrázolttól eltérő lehet.**

ONX4EH090001/ONX4EH090001R

- |  |   |
|--|---|
| 1. ECU                                       | 7. Motorolaj-betöltő nyílás sapka       |
| 2. Hűtőfolyadék kiegyenlítő tartály          | 8. Motorolajsint-mérő pálca             |
| 3. Hűtőfolyadék kiegyenlítő tartály sapka    | 9. Szélvédőmosó folyadéktartály         |
| 4. Inverter hűtőfolyadék kiegyenlítő tartály | 10. Biztosítéktábla                     |
| 5. Fékfolyadéktartály                        | 11. Inverter hűtőfolyadék tartály sapka |
| 6. Levegőszűrő                               |   |

### KARBANTARTÁSI MUNKÁK

A karbantartási és ellenőrzési munkák saját kezű elvégzése esetén a legnagyobb gondossággal járjon el annak érdekében, hogy elkerülje a gépkocsi károsodását vagy a saját magának okozott sérüléseket.

Azt javasoljuk, hogy a karbantartási és javítási munkákat hivatalos HYUNDAI márkaszervizben végeztesse el. Egy hivatalos HYUNDAI márkaszerviz megfelel a HYUNDAI magas szolgáltatási minőséget megkövetelő előírásainak, és műszaki támogatásban részesül a HYUNDAI-tól annak érdekében, hogy az ügyfelek megelégedettségére magas színvonalú szolgáltatást nyújtson.

### A tulajdonos felelőssége

A karbantartások elvégzettése és az ezeket igazoló dokumentumok megőrzése a tulajdonos felelőssége.

Saját érdekében őrizze meg azokat a dokumentumokat, amelyek a karbantartási munkáknak a karbantartási ütemterv (lásd a következő oldalakat) szerinti elvégzését igazolják. A garancia érvényesítése érdekében Önnek szüksége lehet ezekre, mert ez igazolja a javítási és karbantartási követelmények kielégítését.

A garanciával kapcsolatos részletes információk a Garanciális feltételek és tájékoztató füzetben találhatóak.

A karbantartás elmulasztása vagy a nem megfelelő karbantartás miatt szükségesé váló javítások és beállítások elvégzése nem tartozik a garancia körébe.

### A tulajdonos általi karbantartásra vonatkozó óvintézkedések

A nem megfelelő, hiányos vagy elégtelen javítás a gépkocsiban működési zavarokat okozhat, és meghibásodáshoz, balesethez vagy személyi sérülésekhez vezethet. Ez a fejezet csak olyan karbantartási műveletekről ad tájékoztatást, amelyeket könnyen végre lehet hajtani. Számos eljárást csak hivatalos HYUNDAI márkaszervizben, célszerszámokkal és speciális diagnosztikai berendezésekkel lehet elvégezni.

Ne hajtson végre semmilyen módosítást a gépkocsiján. A módosítások károsan befolyásolhatják gépkocsija biztonságát, élettartamát és teljesítményét. A módosított vagy utólag beszerelt alkatrészek, részegységek által okozott következménykárokra nem vonatkozik a gyártómű garanciája.

### MEGJEGYZÉS

**A garanciális időszakban a nem megfelelően elvégzett vagy elvégzetett karbantartási műveletek a garancia érvényességének megszűnésével járnak. A részleteket olvassa el a jármű Garanciafüzetében. Ha Ön nem biztos abban, hogy valamilyen javítást vagy karbantartási munkát el tud végezni, azt tanácsoljuk, hogy bízza ezeket egy hivatalos HYUNDAI márkaszervizre.**

## A TULAJDONOS KARBANTARTÁSI TEENDŐI



### VIGYÁZAT

A gépkocsin végzett karbantartási munkák elvégzése veszélyekkel járhat. Ha Önnek nincs megfelelő szaktudása, gyakorlata, illetve nincsenek megfelelő szerszámjai és felszerelései, akkor azt tanácsoljuk, hogy bízza a javítási, karbantartási feladatok elvégzését egy hivatalos HYUNDAI márkaszervizre. **MINDIG** tartsa be a következő óvintézkedéseket a karbantartási munkák elvégzése során:

- Álljon a gépkocsival vízszintes talajra, kapcsolja a sebességváltót P (parkolás) állásba, hozza működésbe a rögzítőféket, és állítsa a gyújtáskapcsolót a LOCK/ OFF állásba.
- Ékelje ki a kerekeket (elől és hátul) a gépkocsi elmozdulásának megakadályozása érdekében.

Ne viseljen laza ruházatot, és vegye le az ékszereket, mert a mozgó alkatrészek elkapathatják azokat.

- Ha a karbantartás során jártni kell a motort, akkor a munkákat szabadban vagy jó szellőzésű területen végezze el.
- A nyílt lángot vagy szikrát okozó tárgyakat tartsa távol az akkumulátortól és az üzemanyag-ellátáshoz kapcsolódó alkatrészekről.

A következő lista azokat a gépkocsin elvégzendő ellenőrzéseket és átvizsgálásokat tartalmazza, amelyeket a gépkocsi biztonságos, megbízható működése érdekében a tulajdonosnak vagy egy hivatalos HYUNDAI márkaszerviznek a megadott gyakorisággal el kell végeznie.

Bármely, a szokásostól eltérő körülményről mielőbb értesítse a márkaszervizt.

Ezekre a tulajdonos általi karbantartási ellenőrzésekre általában nem vonatkozik a garancia, és a munkadíjat, az alkatrészek cseréjét, valamint a felhasznált kenőanyagokat a szerviz kiszámlázhatja Önnek.

### A tulajdonos általi karbantartás ütemterve

#### *Ha megáll tankolni:*

- Ellenőrizze a motorolajszintet.
- Ellenőrizze a motor hűtőfolyadék szintjét a kiegyenlítő tartályban.
- Ellenőrizze az ablakmosó folyadék szintjét.
- Ellenőrizze a gumibroncsok légnyomását.



### VIGYÁZAT

Meleg motornál a motor/inverter hűtőfolyadékszint ellenőrzését óvatosan végezze. A nyomás alatt lévő hűtőrendszerből a kinyitáskor kiáramló forró hűtőfolyadék vagy gőz súlyos égési és egyéb sérüléseket okozhat.

### **A gépkocsi használata során:**

- Figyeljen a kipufogórendszer minden hangváltozására, vagy a kipufogógáz szagára az utastérben.
- Ellenőrizze a kormánykerék rezgéseit. Figyeljen oda, ha megnő a kormányzási erőszükséglet, ha lazulást érez a kormánykeréken, vagy ha megváltozik a gépkocsi egyenesfutása.
- Figyeljen arra, hogy a gépkocsi nem kanyarodik-e magától valamelyik irányba állandóan, vagy nem húz-e el egyik irányba sima, sík úton.
- Figyeljen arra, hogy nem hall-e rendellenes hangot a fékektől, és fékezéskor nem húz-e el a gépkocsi valamelyik irányba, nem nő-e meg a fékpedál útja, vagy nem „keményedik”-e fel a fékpedál.
- Ha bármi csúszást vagy változást érez az erőátviteli rendszerben, ellenőrizze a sebességváltóban az olajsintet.
- Ellenőrizze az automata sebességváltó P (parkolás) funkcióját.
- Ellenőrizze a rögzítőféket.
- Ellenőrizze, hogy nincs-e valamilyen folyadék (olaj, víz stb.) a gépkocsi alatt (a légkondicionáló berendezésből kicsöpögő kondenzvíz normális jelenség).

### **Legalább havonta:**

- Ellenőrizze a motor hűtőfolyadék szintjét a kiegyenlítő tartályban.
- Ellenőrizze a külső világító- és jelzőberendezések (helyzetjelző, féklámpa, irányjelző, vészvillogó) működését.
- Ellenőrizze az összes gumibroncs és a pótkerék légnyomását, ellenőrizze a gumibroncsokat elhasználódás, egyenetlen kopás vagy sérülés szempontjából.
- Ellenőrizze a kerékanyák meghúzottságát.

### **Legalább évente kétszer: (pl. minden tavasszal és ősszel)**

- Ellenőrizze a hűtő-, a fűtő- és a légkondicionáló berendezés csöveit szivárgások vagy sérülések szempontjából.
- Ellenőrizze az ablakmosó és -törlő működését. Tisztítsa meg az ablaktörlőlapátokat egy ablakmosó folyadékkal megnedvesített törlőkendővel.
- Ellenőrizze a fényszórók beállítását.
- Ellenőrizze a kipufogódob, a kipufogócsövek, a hővédő lemezek és a bilincsek állapotát.
- Ellenőrizze a biztonsági öveket kopás és működés szempontjából.

### **Legalább évente egyszer:**

- Tisztítsa ki a karosszéria és az ajtók vízleeresztő furatait.
- Olajozza meg az ajtók csuklópántjait és a motorháztető csuklópántjait.
- Olajozza meg az ajtó és a motorháztető zárat és zárútközöket.
- Gumiápoló szerrel vonja be az ajtók gumitömítéseit.
- Ellenőrizze a légkondicionáló rendszer működését.
- Ellenőrizze az automata sebességváltó rudazatot és kezelőszerveket, és végezze el a rudazat kenését.
- Tisztítsa meg az akkumulátort és az akkumulátorsarukat.
- Ellenőrizze a fékfolyadék szintjét.

## IDŐSZAKOS KARBANTARTÁSI ÜTEMTERVEK

Ha a gépkocsit normál körülmények között üzemelteti, vagyis az alábbiak közül egyik feltétel sem jellemző az Ön használati módjára, akkor gépkocsijának karbantartását a normál ütemterv szerint kell elvégezteni.

Ha az alábbi feltételek közül bármelyik fennáll, akkor gépkocsijára a fokozott igénybevételnek kitett gépkocsik karbantartási előírásai vonatkoznak.

- Ismételten 8 km-nél rövidebb útszakaszok megtétele normál hőmérsékleten, vagy 16 km-nél rövidebb útszakaszok megtétele fagypont alatti hőmérsékleten.
- Hosszú ideig tartó alapjáratú üzemeltetés vagy nagy távolság megtétele alacsony sebességgel haladva.
- Göröngyös, egyenetlen felületű, poros, sáros, burkolatlan (földutakon), kavicsos vagy sóval szórt utakon való közlekedés.
- Olyan utakon való közlekedés, ahol sót és egyéb korróziót előidéző anyagot használnak, vagy nagyon hideg időjárási körülmények közötti közlekedés.
- Nagyon poros körülmények közötti közlekedés.
- Erős forgalomban való közlekedés.
- Emelkedőn, lejtőn vagy hegyvidéki utakon való gyakori közlekedés.
- Utánfutó vagy lakókocsi vontatása, illetve csomagok szállítása a tetőcsomagtartón.
- Járőrautóként, taxiként vagy egyéb kereskedelmi célú, illetve járművontatásra való használat.
- Gyakori nagy sebességű haladással vagy hirtelen gyorsításokkal járó használat.
- Gyakori elindulással és megállással járó használat.
- Az ajánlottól eltérő motorolaj használata (ásványi olaj, félig szintetikus, alacsonyabb minőségi osztályú, eltérő viszkozitású stb.)

*Ha a gépkocsi a fenti körülmények között üzemel, az ellenőrzéseket, cseréket és folyadék utántöltéseket gyakrabban kell elvégezteni, mint ahogy az a normál karbantartási ütemtervben szerepel. A táblázatokban megadott időtartam eltelte vagy távolság megtétele után kövesse az előírt karbantartási periódusokat.*



## Időszakos karbantartási ütemterv - Európa

A következő karbantartási munkákat a megfelelő károsanyag-kibocsátás és teljesítmény érdekében el kell végezni.

A garancia megőrzése érdekében őrizze meg a gépkocsi összes károsanyag-kibocsátás ellenőrzési bizonylatát. Ahol a futásteljesítmény és az időtartam is jelölt, a karbantartás gyakoriságát az előbb bekövetkező esemény határozza meg.

KARBANTARTÁSI INTERVALLUM	Hónap vagy kilométer, amelyik előbb bekövetkezik								
	Hónapok	12	24	36	48	60	72	84	96
KARBANTARTÁSI TÉTEL	Km x 1000	15	30	45	60	75	90	105	120
Motorolaj és motorolajszűrő * <sup>1</sup>		CS	CS	CS	CS	CS	CS	CS	CS
Levegőszűrő		E	E	CS	E	E	CS	E	E
Üzemanyag-adalékok * <sup>2</sup>		Betöltés 15 000 km-enként vagy 12 havonta							

E : Ellenőrzés és szükség szerint beállítás, javítás, tisztítás vagy csere.

CS: Csere.

\*<sup>1</sup> : Ellenőrizze a motorolaj szintjét és szivárgását 500 kilométerenként vagy minden hosszabb utazás megkezdése előtt.

\*<sup>2</sup> : Ha az európai üzemanyag szabványokat (EN228) kielégítő vagy azokkal egyenértékű üzemanyagok, beleértve az üzemanyag-adalékokat is, nem állnak rendelkezésre, egy flakon adalék használata ajánlott. Az adalékok a hivatalos HYUNDAI márkaszervizekben vásárolhatók meg, ahol tájékoztatást adnak azok használatával kapcsolatban. Ne keverje egyéb adalékokkal.

\* : Az üzemanyagszűrő karbantartásmentesnek tekintendő, azonban ajánlott időszakos ellenőrzés elvégzése. Ennek a karbantartásnak a rendszeressége az üzemanyag minőségétől függ. Ha néhány olyan fontos, a biztonságot befolyásoló körülmény jelentkezik, mint az üzemanyag áramlásának csökkenése, fordulatszám-ingadozás, teljesítményvesztés, indítási problémák stb., akkor azt tanácsoljuk, hogy forduljon egy HYUNDAI márkaszervizhez, és a karbantartási tervtől függetlenül azonnal cseréltesse ki az üzemanyagszűrőt.

\*\* : A motorolaj szintjét rendszeresen kell ellenőrizni, és megfelelő szinten kell tartani. Az alacsony olajszinttel való használat károsíthatja a motort, és az ezáltal okozott károkra a garancia nem terjed ki.

## Időszakos karbantartási ütemterv - Európa

KARBANTARTÁSI INTERVALLUM	Hónap vagy kilométer, amelyik előbb bekövetkezik								
	Hónapok	12	24	36	48	60	72	84	96
KARBANTARTÁSI TÉTEL	Km x 1000	15	30	45	60	75	90	105	120
Gyújtógyertyák * <sup>3</sup>						CS			
Szellőzőcső és tanksapka					E				E
Üzemanyagtartály levegőszűrő					E				E
Vákuumcső	E	E	E	E	E	E	E	E	E
Üzemanyagcsövek, -vezetékek és csatlakozások					E				E
HSG (hibrid rendszer indítómotor és generátor) hajtósíj * <sup>4</sup>	Ellenőrzés 15 000 km-enként vagy 12 havonta, és csere 105 000 km-enként vagy 84 havonta								

E : Ellenőrzés és szükség szerint beállítás, javítás, tisztítás vagy csere.

CS: Csere.

\*<sup>3</sup> : Kényelme érdekében a szokásos karbantartási időszak előtt cserélhető, amikor más egységek karbantartását végzi.

\*<sup>4</sup> : Ellenőrizze a HSG hajtósíjat szakadás, repedezettség, túlzott elhasználódás vagy olajszennyeződés szempontjából, és szükség esetén cseréltesse ki azokat. Ha a hajtósíj zajos, a csere előtt állítsa be a hajtósíj feszességét.

## Időszakos karbantartási ütemterv - Európa

KARBANTARTÁSI TÉTEL	KARBANTARTÁSI INTERVALLUM	Hónap vagy kilométer, amelyik előbb bekövetkezik							
		Hónapok	12	24	36	48	60	72	84
	Km x 1000	15	30	45	60	75	90	105	120
Hűtőrendszer	Mindennap ellenőrizze a hűtőfolyadék szintjét és szivárgását								
	Első ellenőrzés 60 000 km-nél vagy 48 hónap után, ezt követően ellenőrzés 30 000 km-enként vagy 24 havonta								
Motor hűtőfolyadék / inverter hűtőfolyadék * <sup>5</sup>	Első csere 210 000 km-nél vagy 120 hónap után, ezt követően ellenőrzés 30 000 km-enként vagy 24 havonta * <sup>6</sup>								
Teljes elektromos rendszer (akkumulátorokat is beleértve)		E		E		E		E	
Elektronikus berendezések (GDS készülékkel)		E		E		E		E	
Páneurópai eCall rendszer akkumulátora (egyes változatoknál)	Csere 3 évente								
Automata sebességváltó folyadék	Nincs szükség ellenőrzésre, cserére vagy karbantartásra								
Fékcsővek, -vezetékek és csatlakozások	E	E	E	E	E	E	E	E	E
Fékpédál		E		E		E		E	
Rögzítőfék		E		E		E		E	
Fékfolyadék	E	CS	E	CS	E	CS	E	CS	E
Féktárcsák és fékbetétek	E	E	E	E	E	E	E	E	E

E : Ellenőrzés és szükség szerint beállítás, javítás, tisztítás vagy csere.

CS: Csere.

\*<sup>5</sup> : A hűtőfolyadék utántöltésekor csak ioncserélt vagy lágy vizet használjon a gépkocsijához, és soha ne keverje csapvízzel a gyárilag betöltött hűtőfolyadékot. Nem megfelelő hűtőfolyadék keverék használata súlyos működési rendellenességet vagy a motor/hibrid rendszer károsodását eredményezheti.

\*<sup>6</sup> : Kényelme érdekében a szokásos karbantartási időszak előtt cserélhető, amikor más egységek karbantartását végzi.

## Időszakos karbantartási ütemterv - Európa

KARBANTARTÁSI TÉTEL	KARBANTARTÁSI INTERVALLUM	Hónap vagy kilométer, amelyik előbb bekövetkezik								
	Hónapok	12	24	36	48	60	72	84	96	
	Km x 1000	15	30	45	60	75	90	105	120	
Kormánymű fogasléc, rudazat és gumiharangok		E	E	E	E	E	E	E	E	
Féltengelyek és gumiharangok			E		E		E		E	
Kardántengely			E		E		E		E	
Gumiabroncs (légnymás és kopás)		E	E	E	E	E	E	E	E	
Első kerékfelfüggesztés gömbcsuklók		E	E	E	E	E	E	E	E	
Csavarok és anyák az alvázon és a karosszérián		E	E	E	E	E	E	E	E	
Légkondicionáló berendezés hűtőközeg		E	E	E	E	E	E	E	E	
Légkondicionáló kompresszor		E	E	E	E	E	E	E	E	
Pollenszűrő			CS		CS		CS		CS	
Kipufogórendszer			E		E		E		E	
Hátsó differenciálmű olaj (4WD) <sup>*7</sup>					E				E	
Osztómű olaj (4WD) <sup>*7</sup>					E				E	

E : Ellenőrzés és szükség szerint beállítás, javítás, tisztítás vagy csere.

CS: Csere.

<sup>\*7</sup> : Az osztómű olajat / hátsó differenciálmű olajat minden alkalommal ki kell cserélni, ha az egység vízbe merült.

## Karbantartás fokozott igénybevétel esetén - Európa

Az alábbi egységeken a fokozott igénybevétel és az alacsony futásteljesítmény mellett használt gépkocsik esetében gyakrabban kell karbantartást végezni. A megfelelő karbantartási periódusokat az alábbi táblázat tartalmazza.

E: Ellenőrzés és szükség szerint beállítás, javítás, tisztítás vagy csere. CS: Csere

Karbantartási tétel	Karbantartási művelet	Karbantartási intervallum	Közlekedési körülmény
Motorolaj és olajsűrő	CS	Csere 7500 km-enként vagy 6 havonta	A, B, C, D, E, F, G, H, I, J, K, L
Levegősűrő	CS	A használati körülményektől függően gyakoribb csere	C, E
Gyújtógyertyák	CS	A használati körülményektől függően gyakoribb csere	A, B, H, I
HSG (hibrid rendszer indítómotor és generátor) hajtósíj	CS	45 000 km-enként vagy 36 havonta	C, D, E, K
	E	15 000 km-enként vagy 12 havonta	
Automata sebességváltó folyadék	CS	Csere 90 000 km-enként	A, C, D, E, F, G, H, I, K
Kormánymű fogasléc, rudazat és gumiharangok	E	A használati körülményektől függően gyakoribb ellenőrzés	C, D, E, F, G
Első kerékfelfüggesztés gömbcsuklók	E	A használati körülményektől függően gyakoribb ellenőrzés	C, D, E, F, G
Tárcsaféketétek, féknyergek és féktárcsák	E	A használati körülményektől függően gyakoribb ellenőrzés	C, D, E, G, H

## Karbantartás fokozott igénybevétel esetén - Európa

Karbantartási tétel	Karbantartási művelet	Karbantartási intervallum	Közlekedési körülmény
Rögzítőfék	E	A használati körülményektől függően gyakoribb ellenőrzés	C, D, G, H
Féltengelyek és gumiharangok	E	A használati körülményektől függően gyakoribb ellenőrzés	C, D, E, F, G, H, I, J
Kardántengely	E	A használati körülményektől függően gyakoribb ellenőrzés	C, D, E, F, G, H, I, J
Pollenszűrő	E	A használati körülményektől függően gyakoribb csere	C, E
Hátsó differenciálmű olaj (4WD)	CS	Csere 120 000 km-enként	C, D, E, G, H, I, J
Osztómű olaj (4WD)	CS	Csere 120 000 km-enként	C, D, E, G, H, I, J

### Fokozott igénybevételt jelentő közlekedési körülmények

- A : Ismételten 8 km-nél rövidebb útszakaszok megtétele normál hőmérsékleten, vagy 16 km-nél rövidebb útszakaszok megtétele fagypon alatti hőmérsékleten.
- B : Hosszú ideig tartó alapjáratú üzemeltetés vagy nagy távolság megtétele alacsony sebességgel haladva.
- C : Göröngyös, egyenetlen felületű, poros, sáros, burkolatlan (földutakon), kavicsos vagy sóval szórt utakon való közlekedés
- D : Olyan utakon való közlekedés, ahol só és egyéb korróziót előidéző anyagot használnak, vagy nagyon hideg időjárási körülmények közötti közlekedés.
- E : Nagyon poros körülmények közötti közlekedés

- F : Erős forgalomban való közlekedés.
- G : Emelkedőn, lejtőn vagy hegyvidéki utakon való gyakori közlekedés.
- H : Utánfutó vagy lakókocsi vontatása, illetve csomagok szállítása a tetőcsomagtartón.
- I : Járóautóként, taxiként vagy egyéb kereskedelmi célú, illetve járművontatásra való használat.
- J : Gyakori nagy sebességű haladással vagy hirtelen gyorsításokkal járó használat.
- K : Gyakori elindulással és megállással járó használat.
- L : Az ajánlottól eltérő motorolaj használata (ásványi olaj, félig szintetikus, alacsonyabb minőségi osztályú, eltérő viszkozitású stb.)

# AZ IDŐSZAKOS KARBANTARTÁSI ÜTEMTERV TÉTELEINEK MAGYARÁZATA

## Motorolaj és olajszűrő

A motorolajat és az olajszűrőt a karbantartási ütemtervben rögzített gyakorisággal kell cserélni. Ha a gépkocsit fokozott igénybevételt jelentő körülmények között használják, gyakoribb olaj- és szűrőcsere szükséges.

## HSG (hibrid rendszer indító-motor és generátor) hajtósíj

Ellenőrizze a HSG hajtósíjait szakadás, repedezettség, túlzott elhasználódás vagy olajszennyeződés szempontjából, és szükség esetén cseréltesse ki azokat. A HSG hajtósíjait a karbantartási ütemtervben rögzített gyakorisággal kell cserélni.

## Üzemanyagcsövek, üzemanyag-vezetékek és csatlakozások

Ellenőrizze az üzemanyagcsövek, -vezetékek és csatlakozásaik tömítettségét, épségét. Azt tanácsoljuk, hogy hivatalos HYUNDAI márkaszervizben azonnal cseréltesse ki a sérült vagy rosszul tömítő alkatrészeket.

## Üzemanyagszűrő

Az eltömődött szűrő következtében lecsökkenhet a gépkocsi haladási sebessége, meghibásodhat a károsanyag-kibocsátást szabályozó rendszer, és ez párosulhat egyéb olyan hibákkal, mint például a nehéz indítás. Ha az üzemanyagtartályban nagy mennyiségű szennyezőanyag gyűlik össze, akkor a szűrő gyakoribb cserét igényelhet. Az új szűrő beszerelése után járassa a motort néhány percig, és ellenőrizze, hogy nincs-e szivárgás a csatlakozásoknál. Azt tanácsoljuk, hogy az üzemanyagszűrő cseréjét hivatalos HYUNDAI márkaszervizben végeztesse el.

## Szellőzőcső és tanksapka

A szellőzőcsövet és a tanksapkát a karbantartási ütemtervben rögzített gyakorisággal kell ellenőrizni. Győződjön meg arról, hogy az új szellőzőcső vagy tanksapka helyesen lett beszerelve.

## Levegőszűrő

Javasoljuk, hogy eredeti HYUNDAI levegőszűrő betétet használjon a cseréhez.

## Gyújtógyertyák

Csak megfelelő hőértékű új gyújtógyertyákat szereljen be.

Az alkatrészek összeszerelésekor egy puha kendővel gondosan tisztítsa meg a gyújtótekercs belsejének és külsejének alsó részét és a gyújtógyertya szigetelését, hogy megelőzze a gyújtógyertya szigetelés beszennyeződését.

## Hűtőrendszer

Ellenőrizze a hűtőrendszer elemeinek, úgymint a hűtőradiátor, a kiegyenlítő tartály, a csövek és csatlakozásaik tömítettségét és épségét. Cseréltesse ki minden sérült alkatrészt.

## Motor hűtőfolyadék/inverter hűtőfolyadék

A hűtőfolyadékot a karbantartási ütemtervben rögzített gyakorisággal kell cserélni.

## Automata sebességváltó folyadék

Az automata sebességváltó folyadékot normál használati körülmények között nem kell ellenőrizni.

Azt tanácsoljuk, hogy az automata sebességváltó folyadékot a karbantartási ütemterv szerint, hivatalos HYUNDAI márkaszervizben cseréltesse ki.

## Fékcsövek és -vezetékek

Szemrevételezéssel ellenőrizze ezeket helyes beszerelés, kidörzsölődés, repedezettség, egyéb károsodás és tömítettség szempontjából. Azonnal cseréltesse ki a károsodott, hibás alkatrészeket.

## Fékfolyadék

Ellenőrizze a fékfolyadék szintjét a fékfolyadékartályban. A szintnek a tartály oldalán látható „MIN” és „MAX” jelölések között kell lennie. Kizárólag DOT 4 teljesítményszintű hidraulikus fékfolyadékot használjon.

## Rögítőkék

Ellenőrizze a rögítőkék-berendezést.

## Tárcsaféketétek, féknyergek és féktárcsák

Ellenőrizze a fékbetéteket és a féktárcsákat túlzott kopás, valamint a féknyergeket fékfolyadék-szivárgás szempontjából.

További információkat a féktárcsák ellenőrzésére és a betét kopáshatárára vonatkozóan a HYUNDAI internetes oldalán talál.

<http://service.hyundai-motor.com>

## Kipufogócső és kipufogódob

Szemrevételezéssel ellenőrizze a kipufogócsövet, a kipufogódobot és felfüggesztéseiket repedezettség, elhasználódottság vagy sérülések szempontjából. Indítsa be a motort, és figyelmesen hallgassa, nincs-e kipufogógáz kifújás. Szükség esetén húzza meg a csatlakozásokat, vagy cserélje ki az alkatrészeket.

## Kerékfelfüggesztés rögítőcsavarjai

Ellenőrizze a kerékfelfüggesztés csatlakozásait rögítettség vagy sérülések szempontjából. Húzza meg ezeket az előírt nyomattal.

## Kormánymű ház, rudazat és gumiharangok/alsó lengőkar gömbcsukló

A gépkocsi álló helyzetében, leállított hibrid rendszer mellett ellenőrizze a kormánykerék túlzott holtjátékát. Ellenőrizze a rudazatot elgörbülés és sérülések szempontjából. Ellenőrizze a porvédő gumiharangokat és gömbcsuklókat elhasználódottság, repedezettség és sérülések szempontjából.

Cseréltesen ki minden sérült alkatrészt.

## Féltengelyek és gumiharangok

Ellenőrizze a féltengelyeket, a gumiharangokat és a bilincseket repedezettség, elhasználódottság vagy sérülések szempontjából. Cserélje ki az összes hibás alkatrészt, és szükség esetén cseréljen kenőzsírt.

## Légkondicionáló berendezés hűtőközeg

Ellenőrizze a légkondicionáló berendezés csövezetéseit és csatlakozásait tömítettség és sérülések szempontjából.

## Kardántengely

Ellenőrizze a kardántengelyt, a gumiharangokat, a bilincseket, a gumibetéteket és a középső csapágy gumiágyát repedezettség, elhasználódottság vagy sérülések szempontjából. Cserélje ki az összes hibás alkatrészt, és szükség esetén cseréljen kenőzsírt.



## MOTOROLAJ

### A motorolajszint ellenőrzése

A gépkocsi a működése során a motorolajat kenéshez és hűtéshez használja, így az fokozatosan fogy. A következő eljárás szerint rendszeresen ellenőrizze és állítsa be az olajszintet.

1. Kövesse a motorolaj gyártójának összes útmutatását.
2. Álljon a gépkocsival vízszintes talajra, a sebességváltó kart állítsa P (parkolás) állásba, működtesse a rögzítőféket, és ékelje ki a kerekeket.
3. Indítsa be a motort, és melegítse fel normál üzemi hőmérsékletre.
4. Állítsa le a motort, és várjon körülbelül 15 percet, hogy az olaj visszafolyjon az olajteknőbe.
5. Húzza ki az olajszint-ellenőrző pálcát, törölje le, és teljesen tolja vissza a helyére.

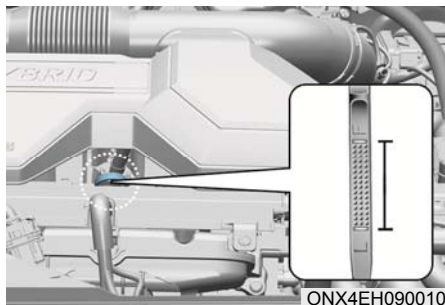

6. Húzza ki újra az olajszint-ellenőrző pálcát, és ellenőrizze az olajszintet. A szintnek az F (tele) és az L (alacsony) jelzés között kell lennie.



7. Ellenőrizze, hogy az olajszint az F-L jelölésű vonalak között van-e, és töltsön utána, ha az L jelölésű vonal közélebe kerül.

Kizárólag az előírásoknak megfelelő motorolajat használjon (olvassa el a 2. fejezetben az „Ajánlott kenőanyagok és feltöltési mennyiségek” című részt).

### MEGJEGYZÉS

**A motor károsodásának elkerülése érdekében:**

- Ne töltsön a szükségesnél több olajat a motorba. A motor túltöltésének elkerülése érdekében az olajat lassan, kis adagokban töltsse be, és közben ellenőrizze az olajszintet.
- Ne öntse ki a motorolajat az olaj betöltése vagy cseréje során. Az olaj betöltésekor használjon tölcserőt, hogy az olaj ne folyjon a motor egységeire. A kifolyt olajat azonnal törölje le.
- A motorolaj-fogyasztás nőhet az új gépkocsi bejáratása során, és körülbelül 6000 km megtétele után stabilizálódik.
- A motorolaj-fogyasztást befolyásolhatják a vezetési szokások, az időjárási viszonyok, a közlekedési körülmények, az olaj minősége stb. Ezért ajánlott a motorolajszint rendszeres ellenőrzése és szükség szerinti utántöltése.

- A motorolajcsere intervallumát az olaj öregedésének megelőzése céljából határozták meg, és nem függ össze a motorolaj-fogyasztással, ezért rendszeresen ellenőrizze az olaj mennyiségét, és szükség esetén töltsön utána.

## A motorolaj és az olajszűrő cseréje

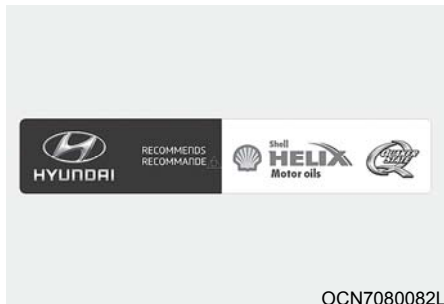

Azt tanácsoljuk, hogy a motorolajat és a szűrőt hivatalos HYUNDAI márkaszervizben, ennek a fejezetnek az elején megadott karbantartási ütemterv szerint cseréltesse ki.



### VIGYÁZAT

- Ha a karbantartási ütemtervben meghatározott időtartam után végezteti el a motorolajcserét, akkor a motorolaj teljesítménye leromolhat, ami negatívan befolyásolja a motort működését. Ezért tartsa be a csereciklusokra vonatkozó ajánlásokat.
- A motor optimális állapotban tartásához az ajánlott motorolajat használja. Amennyiben nem az ajánlott olajat használja, akkor a fokozott igénybevétel esetére ajánlott intervallumoként cserélje az olajat.



### VIGYÁZAT

- A bőrrel hosszú időn át érintkező fáradt olaj bőrirritációt vagy bőrrákot okozhat. A fáradt olaj olyan vegyületeket tartalmaz, amelyek a laboratóriumi vizsgálatok során rákos megbetegedést okoztak. Mindig védje bőrét úgy, hogy szappannal és meleg vízzel minél hamarabb lemossa a rákerült fáradt olajat.
- Ha az olajnyomás a nem elegendő mennyiségű motorolaj stb. miatt lecsökken, a motorolajnyomás figyelmeztető lámpa felgyullad, és bekapcsol egy fejlett motorvédelmi rendszer, amely korlátozza a motor teljesítményét. Ezután a motor figyelmeztető lámpa ismétlődő és folyamatos vezetés esetén felgyullad. Ha az olajnyomás visszaállt egy optimális szintre, a motorolajnyomás figyelmeztető lámpa és a motorteljesítményt korlátozó védelmi rendszer kikapcsol.

## MOTOR HŰTŐFOLYADÉK/INVERTER HŰTŐFOLYADÉK

A nyomás alatti hűtőrendszer és a kiegyenlítő tartály egész évben használható hűtőfolyadékkal van feltöltve. A kiegyenlítő tartály gyárilag fel van töltve.

Ellenőriztesse a hűtőfolyadék fagyáspontját és töménységét legalább évente egyszer a téli időszak beköszönnte előtt, vagy amikor hidegebb hőmérsékletű területre utazik.

### A hűtőfolyadékszint ellenőrzése

■ Motor hűtőfolyadék

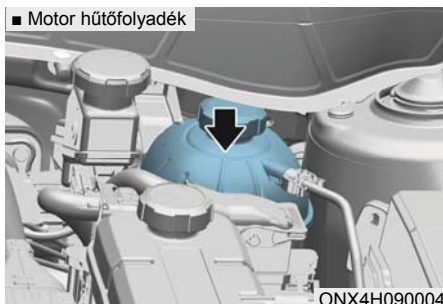

■ Inverter hűtőfolyadék

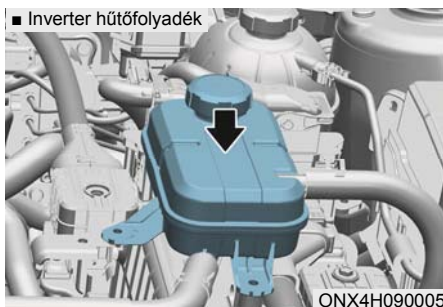

Ellenőrizze a hűtőrendszer és a fűtőberendezés csöveinek állapotát és csatlakozásait. Cseréltesen ki minden kidudorodott vagy előregedett csövet.

A hűtőfolyadékszintnek a tartály oldalán látható MAX és MIN jelzések között kell lennie a motor hideg állapotában.

Ha alacsony a hűtőfolyadék szintje, akkor töltsön be megfelelő keverési arányú fagyálló folyadékot a MAX szintig való feltöltéshez, de ne töltsen túl a tartályt.

Ha gyakran kell a hűtőfolyadékot utánatölteni, akkor azt tanácsoljuk, hogy keressen fel egy hivatalos HYUNDAI márkaszervizt a hűtőrendszer átvizsgálása érdekében.

■ Motor hűtőfolyadék sapka

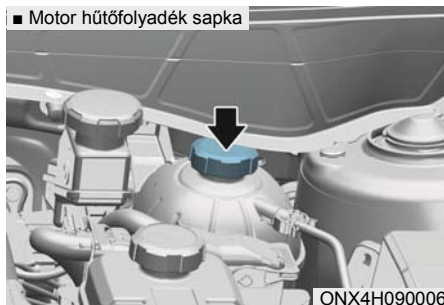

■ Inverter hűtőfolyadék sapka

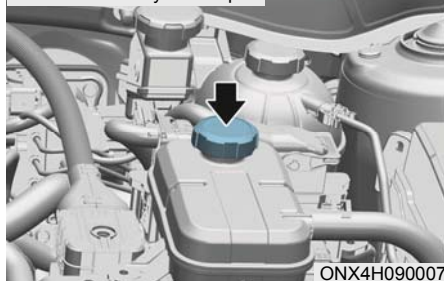

### VIGYÁZAT



**Soha ne vegye le a motor hűtőfolyadék sapkát és/vagy az inverter hűtőfolyadék sapkát, illetve ne nyissa ki a leeresztő csavart, amíg a motor és a hűtőradiátor még forró. A nyomás alatt kifröccsenő forró hűtőfolyadék vagy gőz forrázásos sérülést okozhat.**

Kapcsolja ki a gépkocsit, és várja meg, amíg a motor lehül. Különös óvatossággal járjon el a motor hűtőfolyadék sapka és/vagy az inverter hűtőfolyadék sapka levételekor. Egy vastag törölközőt csavarjon a sapka köré, és forgassa azt lassan az óramutató járásával ellentétes irányba az első ütközésig. Lépjen hátra, amíg a hűtőrendszerből kiszökik a nyomás. Ha biztos abban, hogy a nyomás teljesen megszűnt, akkor a törölközővel megfogva a hűtősapkát, nyomja azt lefelé, és folyamatosan, az óramutató járásával ellentétes irányba forgatva vegye le.

### Információ

A motor hűtőfolyadék és/vagy az inverter hűtőfolyadék szintjét a hibrid rendszer hőmérséklete befolyásolja. A motor hűtőfolyadék és/vagy az inverter hűtőfolyadék ellenőrzése vagy utántöltése előtt állítsa le a hibrid gépkocsit, és kapcsolja ki a gyújtást.

### VIGYÁZAT



A hűtőventilátor elektromos motorja akkor is tovább működhet vagy beindulhat, amikor a motor nem jár, ami súlyos sérüléseket okozhat. Ügyeljen arra, hogy kezei, ruházata és szerszámok ne érintkezzenek a hűtőventilátor forgó lapátjaival.

Mindig kapcsolja ki a gépkocsit, kivéve azt az esetet, ha a gépkocsi ellenőrzését járó motornál kell elvégezni. Ügyeljen arra, hogy a hűtőventilátor működésbe léphet, ha az akkumulátor negatív (-) saruját nem kötik le.

### VIGYÁZAT

A hűtőfolyadék utántöltése után ellenőrizze, hogy a hűtősapkát megfelelően meghúzta-e. Ellenkező esetben a motor menet közben túlmelegedhet.

■ A motortér eleje felől nézve

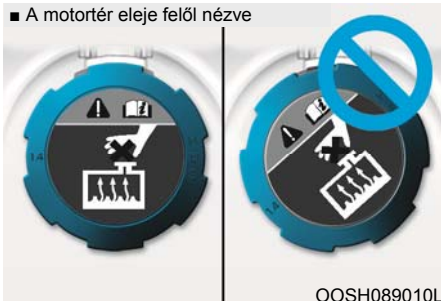

OOSH089010L

1. Ellenőrizze, hogy a hűtőfolyadék sapkán lévő címke Ön felé néz-e.

■ A motortér hátulnézete

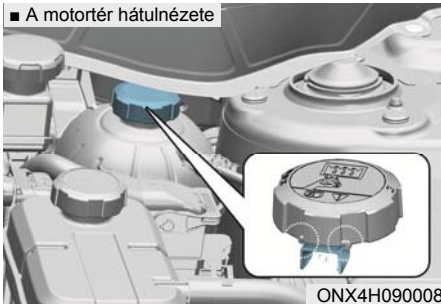

ONX4H090008

2. Ellenőrizze, hogy a hűtősapkán lévő kis méretű kiemelkedések biztonságosan reteszelődtek-e.

## Az ajánlott hűtőfolyadék

- A hűtőfolyadék utántöltésekor csak ioncserélt vizet, desztillált vizet vagy lágy vizet használjon a gépkocsinhoz, és soha ne keverje csapvízzel a gyárilag betöltött hűtőfolyadékot.
- Nem megfelelő hűtőfolyadék keverék használata súlyos működési rendellenességet vagy a motor/hibrid rendszer károsodását eredményezheti.
- A gépkocsi motorja számos alumínium alkatrészt tartalmaz, amelyeket foszfátbázisú etilén-glikol hűtőfolyadékkal kell védeni a korróziótól és a folyadék megfagyásától.
- Ne használjon alkohol vagy metanol alapú hűtőfolyadékot, és ne keverje ezeket az előírt hűtőfolyadékkal.
- Ne használjon olyan keveréket, amely 60%-nál több, vagy 35%-nál kevesebb fagyálló folyadékot tartalmaz, mert ezzel csökken a keverék hatásfoka.

A keverési arányra vonatkozóan az alábbi táblázat az irányadó.

Külső hőmérséklet	Keverék (térfogat) százalék	
	Fagyálló folyadék	Víz
-15 °C	35	65
-25 °C	40	60
-35 °C	50	50
-45 °C	60	40

## Információ

Ha kétségei merülnek fel a keverési aránnyal kapcsolatban, legegyszerűbben 50% víz és 50% fagyálló keverékét állíthatja elő, mivel így mindegyikből egyforma mennyiség kerül a keverékbe. Ez a legtöbb hőmérsékleti tartományban, -35 °C-os és annál melegebb időben használható.

## A hűtőfolyadék cseréje

Azt tanácsoljuk, hogy a hűtőfolyadékot hivatalos HYUNDAI márkaszervizben, ennek a fejezetnek az elején megadott karbantartási ütemterv szerint cseréltesse ki.

## VIGYÁZAT

**A motor hűtőfolyadékot vagy fagyállót ne használja az ablakmosó tartály feltöltésére.**

**A motor hűtőfolyadék komolyan gátolhatja a kilátást, ha ez kerül a szélvédőre. Ez a gépkocsi feletti uralom elvesztéséhez és balesethez vezethet.**

**A motor hűtőfolyadék károsíthatja a karosszéria fényezését és a díszítőelemeket.**

## MEGJEGYZÉS

**A motoralkatrészek károsodásának elkerülése érdekében helyezzen egy vastag rongyot a hűtőfolyadék sapka és/vagy inverter hűtőfolyadék sapka köré, mielőtt a folyadékot betöltené, hogy a folyadék ne kerüljön a motor egységeire, illetve ne folyjon azok belsőjébe, például a generátorba.**

## HIBRID RENDSZER INDÍTÓ- MOTOR ÉS GENERÁTOR (HSG) HAJTÓSZÍJ

### A hibrid rendszer indítómotor és generátor (HSG) hajtósíjának ellenőrzése

Azt tanácsoljuk, hogy a hibrid rendszer indítómotor és generátor (HSG) hajtósíj ellenőrzését vagy cseréjét hivatalos HYUNDAI márkaszervizben, az ebben a fejezetben megadott karbantartási ütemterv szerint végeztesse el.



#### FIGYELEM

**Ha a HSG hajtósíj elhasználódott vagy megsérült, cseréltesse ki a hajtósíjat.**

**Ellenkező esetben a motor túlmelegedését vagy az akkumulátor lemerülését okozhatja.**



#### VIGYÁZAT

- **A motor vagy a hibrid rendszer indítómotor és generátor (HSG) hajtósíj ellenőrzését álló motornál végezze. Ellenkező esetben súlyos sérülés következhet be.**
- **Ügyeljen arra, hogy kezei, ruházata stb. ne érintkezzenek a hibrid rendszer indítómotor és generátor (HSG) hajtósíjjal.**

## FÉKFOLYADÉK

### A fékfolyadék szintjének ellenőrzése

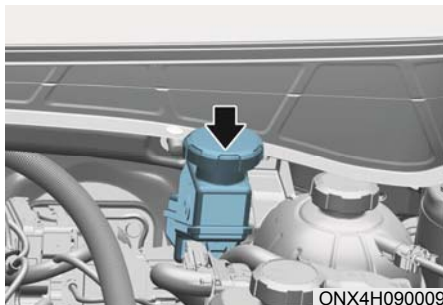

Rendszeresen ellenőrizze a folyadék szintjét a folyadéktartályban. A szintnek a tartály oldalán látható MIN és MAX jelölések között kell lennie.

Mielőtt a folyadék betöltéséhez leveszi a betöltősapkát, tisztítsa meg a környezetét, nehogy szennyeződés jusson a fékfolyadékba.

Ha alacsony a folyadékszint, akkor töltsön utána az előírt fékfolyadékból a MAX szintig. A megtett kilométerek számának növekedésével a folyadékszint csökken. Ez normális jelenség, mert ahogy a fékbetétek kopnak, úgy csökken a fékfolyadék szintje. Ha a folyadékszint nagyon lecsökken, azt tanácsoljuk, hogy ellenőriztesse a fékrendszert egy hivatalos HYUNDAI márkaszervizben.



#### VIGYÁZAT

**Ha gyakran kell folyadékot utántölteni a fékrendszerbe, az a fékrendszer szivárgására utalhat. Azt tanácsoljuk, hogy vizsgáltsassa át a gépkocsit egy hivatalos HYUNDAI márkaszervizben.**



## VIGYÁZAT

Ügyeljen arra, hogy a fékfolyadék ne kerüljön érintkezésbe a szemével. Ha fékfolyadék kerül a szemébe, legalább 15 percen keresztül öblítse tiszta folyó vízzel, és ezt követően azonnal forduljon orvoshoz.

### MEGJEGYZÉS

- Ügyeljen arra, hogy a fékfolyadék ne kerüljön a karosszéria fényezésére, mivel ez károsítja a fényezést.
- Ha a fékfolyadék hosszabb ideig érintkezett a szabad levegővel, **NE** használja, mivel így nem garantálható a minősége. Ezt a környezetvédelmi előírásoknak megfelelően kell megsemmisíteni.
- Ne használjon az előírásoknak nem megfelelő fékfolyadékot. Ha akár csak néhány csepp ásványi olaj, mint például motorolaj kerül a fékrendszerbe, a fékberendezés alkatrészei súlyosan károsodhatnak.



## Információ

Kizárólag előírt fékfolyadékot használjon (olvassa el a 2. fejezetben az „Ajánlott kenőanyagok és feltöltési mennyiségek” című részt).

## ABLAKMOSÓ FOLYADÉK

### Az ablakmosó folyadék szintjének ellenőrzése

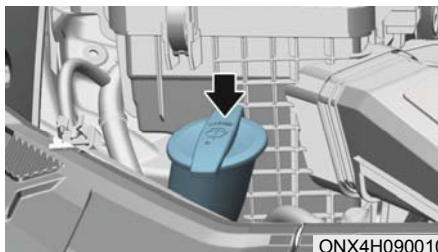

Ellenőrizze a folyadék szintjét az ablakmosó folyadék tartályában, és szükség esetén töltsön utána. Ha nincs más folyadék kéznél, sima víz is használható.

Természetesen hideg időben fagyálló ablakmosó folyadékot használjon a befagyás elkerülése érdekében.



## VIGYÁZAT

A súlyos vagy halálos sérülések megelőzése érdekében az ablakmosó folyadék használatakor tartsa be a következő óvintézkedéseket:

- A motor hűtőfolyadékot vagy fagyállót ne használja az ablakmosó tartály feltöltésére. A motor hűtőfolyadék komolyan gátolhatja a kilátást, ha ez kerül a szélvédőre. Ez a gépkocsi felletti uralom elvesztéséhez és balesetveszélyhez vezethet, továbbá a karosszéria fényezésének és a díszítőelemeinek a károsodását is okozhatja.
- Ügyeljen arra, hogy ne kerüljön szikra vagy láng az ablakmosó folyadék vagy a folyadéktartály közelébe. Az ablakmosó folyadék alkoholt tartalmazhat és gyúlékony lehet.
- Ne igya meg az ablakmosó folyadékot, és ügyeljen arra, hogy ne érintkezzen a bőrével. Az ablakmosó folyadék káros hatással van az emberre és az állatokra.
- Az ablakmosó folyadékot tartsa gyermekektől és állatoktól távol, szárukra elérhetetlen helyen.



## LEVEGŐSZŰRŐ

### A szűrő cseréje

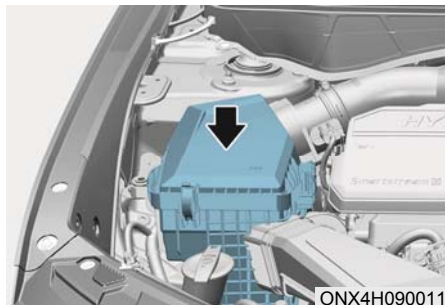

Ne kísérelje meg a szűrő mosását vagy átöblítését, mert a víz károsítja azt.

Ha a levegőszűrő szennyezett, ki kell cserélni.

Cseréltesse ki a szűrőt a karbantartási ütemtervben megadottak szerint.

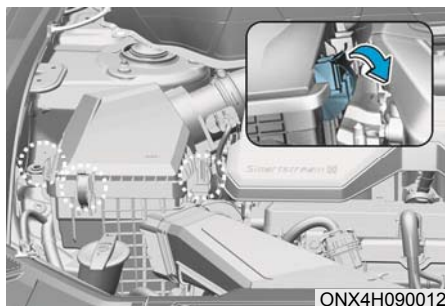

1. Pattintsa le a légszűrő fedelét leszorító kapcsokat, és nyissa fel a fedelet.

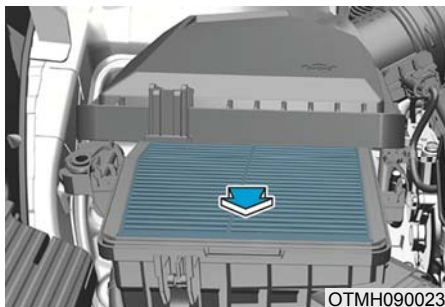

2. Törölje ki a levegőszűrő ház belső részét.

3. Cserélje ki a levegőszűrőt.

4. Zárja le a fedelet a kapcsok beakasztásával.

5. Ellenőrizze a fedél megfelelő felszerelését.

### **i** Információ

Ha a gépkocsi nagyon poros vagy homokos környezetben üzemel, a levegőszűrőt sokkal gyakrabban kell cserélni, mint a javasolt csereperiódus (bővebb információk a fejezet „Karbantartás fokozott igénybevétel esetén” című részében található).

### MEGJEGYZÉS

- Ne közlekedjen a gépkocsival levegőszűrő nélkül, mivel ez fokozott motorkopáshoz vezet.
- A levegőszűrő cseréjekor ügyeljen arra, hogy por vagy egyéb szennyeződés ne jusson a szívócsőbe, mivel ez motorkárokat okozhat.
- Kizárólag eredeti HYUNDAI alkatrészeket használjon. Az eredetitől eltérő minőségű alkatrészek használata károsíthatja a levegőmennyiség-érzékelőt, és a garancia megszűnésével járhat.



## POLLENSZŰRŐ

### A szűrő ellenőrzése

A pollenszűrőt a karbantartási ütemtervben megadottak szerint kell kicserélni. Ha a gépkocsival túlnyomórészt erősen szennyezett levegőjű városi forgalomban vagy poros, nem szilárd burkolatú utakon közlekedik, az ellenőrzés és a csere elvégzése gyakrabban szükséges. A pollenszűrő cseréjét az alábbi eljárás szerint végezze, és ügyeljen arra, hogy ne károsítsa a gépkocsi egyéb egységeit.

### A szűrő cseréje

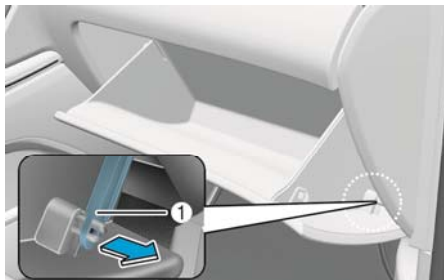

ONX4090009

1. Nyissa ki a kesztyűtartót, és távolítsa el a tartórudat (1).

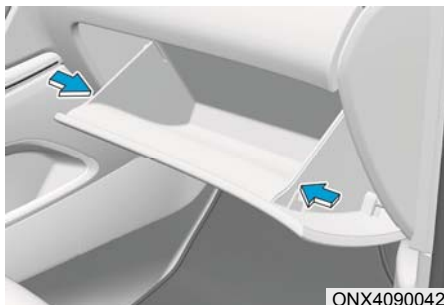

ONX4090042

2. Az ábrázolt módon nyomja meg a kesztyűtartó két oldalát. Ez biztosítja, hogy a kesztyűtartó végállás csapjai kioldódjanak a tartóhelyükről, lehetővé téve a kesztyűtartó függő helyzetbe állítását.

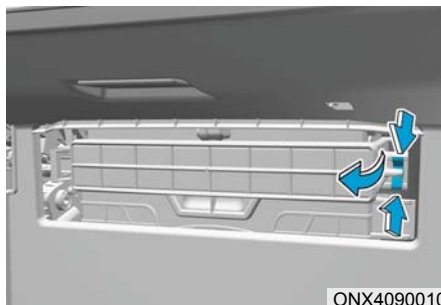

ONX4090010

3. Nyomja meg és tartsa megnyomva a fedél jobb oldalán lévő reteszelést.
4. Húzza ki a fedelet.
5. Cserélje ki a pollenszűrőt.
6. Az összeszerelést a szétszereléssel ellentétes sorrendben végezze el.

### MEGJEGYZÉS

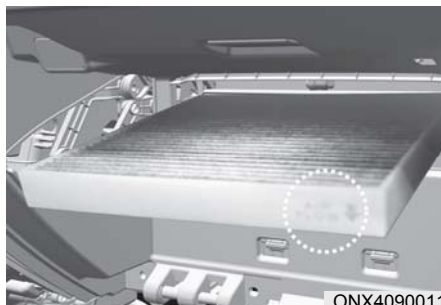

ONX4090011

**Az új pollenszűrőt a helyes irányba állítva szerelje be: a nyíl szimbólum (↓) lefelé nézzen a rendszerben keletkező zaj és a szűrési hatékonyság csökkenésének megelőzése érdekében.**

## ABLAKTÖRLŐLAPÁTOK

### Az ablaktörlőlapátok ellenőrzése

A szélvédő és az ablaktörlőlapátok szennyeződése csökkenti az ablaktörlő törlési hatékonyságát.

Általános szennyezőanyag-források a bogarak, a fanedvek és a gépi autómosókban használt forró viasz. Ha az ablaktörlőlapátok nem törlik megfelelően a szélvédőt, akkor tisztítsa meg a szélvédőt és a lapátokat jó minőségű tisztítószerrel vagy kémlelő tisztítószerrel, és öblítse le alaposan bő, tiszta vízzel.

#### MEGJEGYZÉS

**Az ablaktörlőlapátok, az ablaktörlőkarok vagy egyéb részegységek károsodásának megelőzése érdekében ne tegye a következőket:**

- Ne használjon benzint, kerozint, festékkihígítót vagy más oldószert a lapátokon vagy azok közelében.
- Ne próbálja meg kézzel mozgatni az ablaktörlőket.
- Ne használjon az előírttól eltérő ablaktörlőlapátokat.



#### Információ

Egyes automata autómosókban forró ipari viaszt használnak, ami rontja a szélvédőüveg tisztíthatóságát.



#### Információ

Az ablaktörlőlapátok kopó alkatrészek, ezért a törlőlapátok normál elhasználódására nem vonatkozik a gyártói garancia.

### Az ablaktörlőlapátok cseréje

Ha az ablaktörlőlapátok már nem törölnek megfelelően, akkor a lapátok kopottak vagy repedezettek lehetnek, és feltétlenül indokolt a cseréjük.

#### MEGJEGYZÉS

**Az ablaktörlőkarok vagy egyéb részegységek károsodásának megelőzése érdekében ne próbálja meg kézzel mozgatni az ablaktörlőket.**

#### MEGJEGYZÉS

A Hyundai általi jóváhagyással nem rendelkező ablaktörlőlapátok használata az ablaktörlő hibás működését vagy működésképtelenségét okozhatja.

#### MEGJEGYZÉS

- A motorháztető és az ablaktörlőkarok károsodásának megelőzése érdekében az ablaktörlőket csak a legmagasabb törlési pozícióban emelje fel.
- Elindulás előtt mindig helyezze vissza a szélvédőre az ablaktörlőlapátokat.

## Szélvédőtörlő karbantartási pozíciók

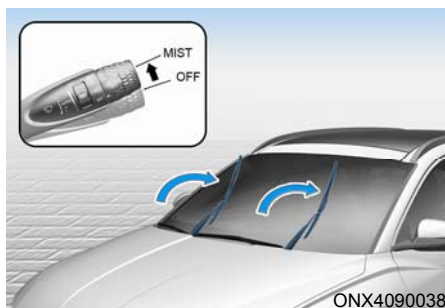

Ez a gépkocsi „rejtett” ablaktörlő kialakítású, ami azt jelenti, hogy az ablaktörlőlapátokat nem lehet felemelni, amikor az alsó nyugalmi helyzetben vannak.

1. A motor leállítását követő 20 másodpercen belül az ablaktörlő kapcsolókat mozdítsa felfelé a MIST (vagy lefelé a V) állásba, és tartsa ebben a helyzetben körülbelül 2 másodpercig, amíg az ablaktörlő a legfelső törlési helyzetbe nem mozog.
2. Ilyenkor tudja felemelni az ablaktörlőlapátokat a szélvédőről.
3. Óvatosan helyezze vissza a szélvédőre az ablaktörlőlapátokat.
4. Az ablaktörlők alsó nyugalmi pozícióba történő visszatéréséhez fordítsa az ablaktörlő kapcsolókat bármelyik bekapcsolt állásba.

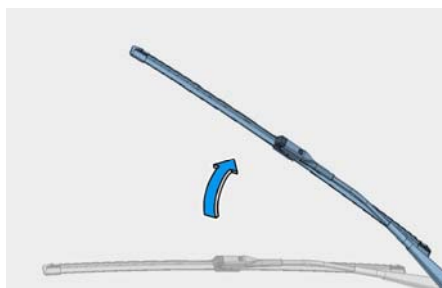

1. Emelje fel az ablaktörlőkart.

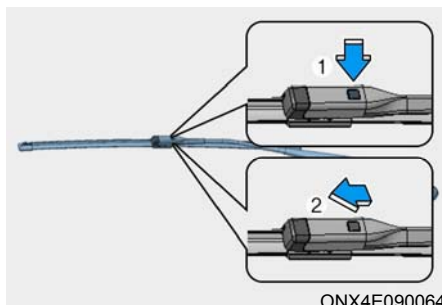

2. Nyomja meg az ablaktörlőkaron lévő rögzítőt (1), csúsztassa felfelé a lapátot (2), és távolítsa el.
3. Az új lapát felszerelését az eltávolítással ellentétes sorrendben végezze el.
4. Helyezze vissza a szélvédőre az ablaktörlőlapátot.

## A hátsó ablaktörlőlapát cseréje

A hátsó ablaktörlőt mozgassa az alsó középső részre, és emelje fel az ablaktörlőkart. Az eltávolításhoz húzza meg az ablaktörlőlapátot.



ONX4090039

1. A gyújtás kikapcsolását követő 20 másodpercen belül az ablaktörlő kapcsolókart húzza lefelé a MIST állásba, és 2 másodpercnél hosszabb ideig tartsa ebben a helyzetben, amíg az ablaktörlő el nem indul lefelé, és a középső törlési helyzetbe nem mozog.

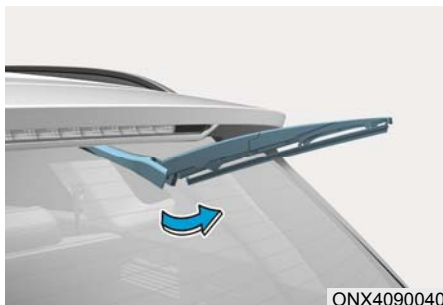

ONX4090040

2. Emelje fel az ablaktörlőkart.



ONX4E090051

3. Emelje fel az ablaktörlőlapátot és húzza ki.



ONX4E090052

4. Az új lapát felszerelésekor illessze a kar végét a lapát középső részén lévő nyílásba, és nyomja rá a lapátot a hallható kattanásig.

A csere elvégzése után hajtsa vissza az ablaktörlőkart a hátsó ablakra, és kapcsolja be a gépkocsi gyújtását, majd működtesse az ablaktörlőt, miközben ellenőrizze, hogy helyesen történt-e a lapát felszerelése.

5. A lapát meghúzásával ellenőrizze, hogy a felszerelése megfelelően megtörtént-e.

Az ablaktörlőkarok vagy egyéb egységek sérülésének elkerülése érdekében azt tanácsoljuk, hogy az ablaktörlőlapátok cseréjét egy hivatalos HYUNDAI márkaszervizzel végeztesse el.

### FIGYELEM

Ha túl nagy erőt fejt ki az ablaktörlőkarra, amikor kihúzza a törlőlapátot, a középső rész megsérülhet.

### FIGYELEM

- Előfordulhat, hogy az ablaktörlő 10 másodpercig nem működik, amikor ablakmosó folyadék nélkül működtetik az ablaktörlőt vagy a törlőlapátok ráfagytak az ablakra. Ez nem rendellenesség, hanem az ablaktörlőmotor belsejében található túlterhelés ellen védő áramkör aktiválta az ablaktörlő védelmi rendszerét.
- Az első szélvédőt felemelt törlőlapátok mellett, locsolótömlőből folyó vízzel és tiszta kendővel tisztítsa meg. A törlőlapátokat akkor is meg kell tisztítani, ha zsír vagy wax került a lapátokra.

## AKKUMULÁTOR



### VIGYÁZAT

Az akkumulátor közelében végzett munkák, illetve az akkumulátor kezelése során Önt és a közelben tartózkodókat fenyegető **SÜLYOS VAGY HALÁLOS SERÜLÉSEK** elkerülése érdekében mindig tartsa be a következő óvintézkedéseket:



Gondosan tanulmányozza át a következő előírásokat minden alkalommal, mielőtt az akkumulátorhoz nyúlna.



Használjon védőszemüveget, amely megvédi a szemet a ki-fröccsenő savtól.



A nyílt lángot vagy a szikrát okozó tárgyakat, gyúlékony anyagokat tartsa távol az akkumulátortól.



Az akkumulátor celláiban hidrogéngáz fejlődik, amely nagyon gyúlékony, és meggyújtásakor robbanást okozhat.



Az akkumulátorokat tartsa gyermekek elől elzárt helyen.



Az akkumulátorok erősen korrózív hatású kénsavat tartalmaznak. Ügyeljen arra, hogy a sav ne kerüljön a szemébe, a bőrére vagy a ruhájára.

Ha sav kerül a szemébe, legalább 15 percen keresztül öblítse tiszta folyó vízzel, és ezt követően azonnal forduljon orvoshoz. Amennyiben sav kerül a bőrére, bő vízzel alaposan mossa le az érintett területet. Ha fájdalmat vagy égető érzést tapasztal, azonnal forduljon orvoshoz.

- A műanyag házas akkumulátor felemelése közben ügyeljen arra, hogy ne nyomja be az akkumulátor oldalát, mert a túl erős nyomástól kifolyhat az akkumulátorsav a szellőzőnyílásokon keresztül. Az ilyen akkumulátorokat akkuhordozóval, vagy átlós sarkainál fogva emelje fel.
- Befagyott akkumulátor esetén ne próbáljon meg külső akkumulátorról szükségindítást végezni.
- SOHA ne töltsé a gépkocsiban az akkumulátort úgy, hogy a gépkocsi kábelsarui csatlakoztatva vannak az akkumulátorra.
- Az elektronikus gyújtórendszer nagyfeszültséggel működik. SOHA ne érintse meg ezeket az egységeket a motor működése közben vagy a motorindító/leállító gomb ON állásában.

### MEGJEGYZÉS

- Ha hideg időben hosszabb ideig nem közlekedik a gépkocsival, kösse le, vegye ki a járműből és belső térben tárolja az akkumulátort.
- Mindig teljesen töltsé fel az akkumulátort, hogy megelőzze az akkumulátor hideg időben bekövetkező károsodását.

### MEGJEGYZÉS

Ha jóváhagyás nélküli elektronikus kiegészítőket csatlakoztat, az akkumulátor lemerülhet. Soha ne használjon jóváhagyás nélküli elektronikus kiegészítőket.

## Az akkumulátor karbantartása

■ Csomagtér



- Az akkumulátornak mindig biztonságosan rögzített helyzetben kell lennie a gépkocsiban.
- Az akkumulátor tetejét tartsa mindig tisztán és szárazon.
- Az akkumulátor pólusai és a kábelsaruk legyenek tiszták és jól meghúzottak. A sarukat védőzsírral kell bevonni.
- Ha elektrolit folyt ki az akkumulátorból, akkor azonnal le kell öblíteni vízben oldott szódobikarbónával.
- Ha a gépkocsit hosszabb időre leállítja, kösse le az akkumulátorsarukat.

### **i** Információ

Az akkumulátor ellenőrzéséhez nyissa ki a fedelet.

A hétélűes változatnál a fedél kinyitásához először el kell távolítani a fülét.

**i** Információ - UPPER (FELSŐ) és LOWER (ALSÓ) feliratokkal ellátott akkumulátorok

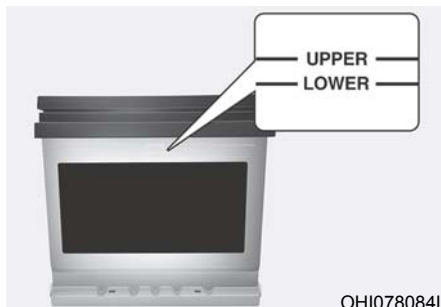

Ha a gépkocsiban olyan akkumulátor található, amelynek oldalán a LOWER (MIN) (ALSÓ) és UPPER (MAX) (FELSŐ) feliratok láthatók, Önnek is ellenőriznie kell az elektrolitszintet.

Az elektrolitszintnek a LOWER (MIN) és az UPPER (MAX) jelzés között kell lennie. Ha az akkumulátor elektrolitszintje alacsony, akkor töltsön be desztillált (ioncserélt) vizet. (Soha ne töltsön be kénsavat vagy egyéb elektrolitot.)

Ügyeljen arra, hogy a desztillált (vagy ioncserélt) víz ne fröccsenjen az akkumulátorra és a közeli alkatrészekre.

Továbbá ne töltsön a szükségesnél több folyadékot az akkumulátor celláiba.

Ellenkező esetben az akkumulátor és más alkatrészek korrodálódhatnak. Végül zárja le megfelelően a cella sapkáját. Azonban azt tanácsoljuk, hogy az akkumulátor karbantartása érdekében keressen fel egy hivatalos HYUNDAI márkaszervizt.

## Az akkumulátor kapacitását jelző címke

### ■ A típus



OTM090063L

### ■ B típus



OTM090064L

1. MF68L-DIN: A HYUNDAI akkumulátor típusjele
2. 12 V: Névleges feszültség
3. 68Ah (20HR): Névleges kapacitás (amperórában kifejezve)
4. RC 110min: Névleges kapacitás (amperórában kifejezve)
5. 600A: Hidegindítási áramerősség SAE/EN szabvány szerint mérve

## Az akkumulátor töltése Akkumulátortöltővel

A gépkocsiban karbantartásmentes, kalcium alapú akkumulátor található.

- Ha az akkumulátor a gépkocsi elhagyása után a bekapcsolva maradt fényszórók vagy belső világítás miatt lemerült, kb. 10 órás időtartamú lassú töltéssel töltsse fel.
- Ha az akkumulátor menet közben a túl nagy elektromos fogyasztás miatt fokozatosan merült le, akkor a feltöltést 20 – 30 A áramerősséggel, két órán keresztül kell végezni.



## VIGYÁZAT

A gépkocsi akkumulátorának töltése során mindig tartsa be a következő útmutatásokat a robbanások vagy sav által okozott maró hatás által okozott **SÚLYOS** vagy **HALÁLOS SÉRÜLÉSEK** kockázatának elkerülése érdekében:

- Az akkumulátoron végzendő karbantartási műveletek vagy a töltés megkezdése előtt állítsa le a motort, és kapcsoljon ki minden elektromos fogyasztót.
- A nyílt lángot vagy a szikrát okozó tárgyakat, gyúlékony anyagokat tartsa távol az akkumulátortól.
- Mindig szabadban vagy megfelelő szellőzésű zárt térben végezze a műveleteket.
- Az akkumulátor töltésének ellenőrzésekor használjon védőszemüveget.
- Az akkumulátort ki kell szerelni a gépkocsiból, és jól szellőző helyiségben kell elhelyezni.
- Töltés közben figyelje az akkumulátort, mert a töltést meg kell szüntetni, vagy csökkenteni kell a töltőáram erősségét, ha a cellákban heves gázképződés kezdődik.



- Ha az akkumulátort kissereli a gépkocsiból, akkor a negatív sarut kösse le először, és visszaszereléskor ezt csatlakoztassa utoljára. Az akkumulátor lekapcsolása a töltőről a következő sorrendben történjen:
  1. Kapcsolja ki az akkumulátortöltő főkapcsolóját.
  2. Vegye le az akkumulátor negatív kivezetéséről a csipeszt.
  3. Vegye le az akkumulátor pozitív kivezetéséről a csipeszt.
- Azt tanácsoljuk, hogy hivatalos HYUNDAI márkaszervizből származó, eredeti akkumulátorokat használjon.

### MEGJEGYZÉS

AGM akkumulátor (egyes változatoknál)

- Az Absorbent Glass Mat (AGM) (savat felszívó üvegszövetes) akkumulátorok karbantartásmentesek, ezért azt tanácsoljuk, hogy kizárólag hivatalos HYUNDAI márkaszervizben végeztesen karbantartást/javítást az AGM akkumulátoron. Az AGM akkumulátor töltéséhez csak teljesen automatikus működésű, az AGM akkumulátorokhoz kifejlesztett akkumulátortöltőt használjon.
- Azt tanácsoljuk, hogy az AGM akkumulátor cseréje alkalmával hivatalos HYUNDAI márkaszervizből származó cserealkatrészeket használjon.
- Ne nyissa ki vagy távolítsa el az akkumulátor tetején lévő kupakot. Ez a benne lévő elektrolit szivárgását eredményezheti, ami súlyos sérülést okozhat.

### Indítás külső akkumulátorról

Egy megfelelő töltöttségű segédakkumulátorral történő indítás után körülbelül 20 - 30 percig közlekedjen a gépkocsival, majd állítsa le. Ha korábban állítja le a gépkocsit, mint hogy az akkumulátor megfelelően feltöltődhetne, előfordulhat, hogy a gépkocsi nem indul újra. A segédakkumulátorral történő indítási eljárásra vonatkozó további információkért tanulmányozza a 6. fejezet „Indítás külső akkumulátorról” című részét.

### Információ



A helytelenül kezelt akkumulátor és elem károsíthatja a környezetet és az egészséget. Az adott ország törvényi előírásai szerint kezelje a hulladékként az akkumulátort és elemeket.

### Beállítandó egységek

Ha az akkumulátor lemerült vagy lekötötték, előfordulhat, hogy az alábbi egységeket be kell állítani:

- Automata ablakemelés/-leeresztés (lásd: 5. fejezet)
- Napfénytető (lásd: 5. fejezet)
- Fedélzeti számítógép (lásd: 5. fejezet)
- Légkondicionáló berendezés (lásd: 5. fejezet)
- Vezetőülés beállítási helyzet memória rendszer (lásd: 5. fejezet)
- Óra (lásd: 5. fejezet)
- Információs-szórakoztató rendszer (tanulmányozza az információs-szórakoztató rendszer kezelési útmutatóját)

## GUMIABRONCSOK ÉS KEREKEK



### VIGYÁZAT

Egy gumiabroncs meghibásodása miatt elveszítheti járműve feletti uralmát, és ezzel balesetet okozhat. A **SÚLYOS** vagy **HALÁLOS SÉRÜLÉSEK** kockázatának csökkentése érdekében tartsa be a következő óvintézkedéseket:

- Havonta ellenőrizze a gumiabroncsok légnyomását, kopását és sérülésmentességét.
- A hideg állapotú gumiabroncs javasolt légnyomás értékeit a kezelési kézikönyvben és a gépkocsi vezető oldali középső oszlopán lévő gumiabroncs adattáblán találja meg. A gumiabroncsok nyomásának méréséhez mindig jó minőségű nyomásmérő műszert használjon. Ha túl nagy vagy túl kicsi a gumiabroncsokban a nyomás, akkor romlik a gépkocsi irányíthatósága.
- A használatban lévő kerekek gumiabroncsainak ellenőrzésekor mindig ellenőrizze a pótkerek légnyomását is.
- Az elhasználódott, egyetlenül kopott vagy sérült gumiabroncsokat ki kell cserélni. A kopott gumiabroncsok csökkentik a fékhatást, rontják a kormányozhatóságot és a tapadást.
- A gumiabroncsok cseréjekor a gumiabroncsokat **MINDIG** a gépkocsira eredetileg szerelt méretűre, típusúra, szerkezetűre és futófelületi mintázatra kell cserélni. Az előírtól eltérő méretű gumiabroncsok használata szokatlan vezethetőségi jellemzőket, a gépkocsi feletti uralom elvesztését okozhatja, illetve negatívan befolyásolhatja a gépkocsija blokkolásgátló rendszerének (ABS) működését, ami súlyos balesethez vezethet.

### A gumiabroncsok karbantartása

A gumiabroncsok megfelelő karbantartása, élettartama, a biztonság és a legkedvezőbb üzemanyag-fogyasztás érdekében tartsa be a javasolt levegőnyomásokat, és ügyeljen arra, hogy a gépkocsi terhelése és tömegeloszlása a határértékekben belül legyen.



A gumiabroncsok összes specifikációját (méretek és nyomások) a vezető oldali középső oszlopban elhelyezett gumiabroncs adattáblán lehet megtalálni.

### Javasolt gumiabroncs levegőnyomás hideg állapotban

Az összes gumiabroncs légnyomását (beleértve a pótkereket is) a gumiabroncsok hideg állapotában kell ellenőrizni. A gumiabroncsok hideg állapota azt jelenti, hogy a gépkocsi legalább 3 óra nem használták, vagy 1,6 kilométernél kevesebbet tett meg.

A meleg gumiabroncsokban a légnyomás 0,3 - 0,4 bar értékkel megnőhet az előírt hideg nyomásértékhez képest. Ne engedjen ki levegőt a meleg gumiabroncsból, hogy ezzel változtasson a nyomáson, mert így a szükségesnél kisebb lesz a nyomás. A javasolt gumiabroncs légnyomásokat a 2. fejezetben, a „Gumiabroncsok és keréktárcsák” című részben találja meg.



### VIGYÁZAT

A javasolt gumiabroncs légnyomást azért kell betartani, hogy az utazási kényelem és a gépkocsi irányíthatósága optimális, a gumiabroncskopás pedig minimális legyen.

A túl magas vagy túl alacsony légnyomás csökkenti a gumiabroncs élettartamát, nagymértékben befolyásolja a gépkocsi irányíthatóságát, és hirtelen gumiabroncs-meghibásodást idézhet elő, ami a gépkocsi feletti uralom elvesztéséhez és balesethez vezethet.

A jelentős nyomásvesztés nagymértékű melegedéshez vezethet, ami defektet, futófelület leválást és egyéb gumiabroncshibákat okozhat. Ez együtt járhat a gépkocsi feletti uralom elvesztésével, ami balesetet okozhat. Ha forró nyári napokon, hosszú távon nagy sebességgel halad, sokkal nagyobb a fentiek veszélye.



### FIGYELEM

- Az alacsony légnyomással való közlekedés a gumiabroncsok fokozott kopását, valamint a gépkocsi rosszabb irányíthatóságát és magasabb üzemanyag-fogyasztását eredményezi. Előfordulhat, hogy deformálódik a keréktárcsa is. Tartsa a gumiabroncsok légnyomását a megfelelő szinten. Ha egy gumiabroncsot gyakran kell felfújni, azt tanácsoljuk, hogy vizsgálta át egy hivatalos HYUNDAI márkaszervizben.
- A túl magas légnyomású gumiabroncsokkal való haladáskor a gépkocsi kemény rázkódása tapasztalható, a gumiabroncs futófelülete közepesen kopik, és megnő a gumiabroncsok úthibák miatti sérülésének lehetősége.

## A gumiabroncsok légnyomásának ellenőrzése

A gumiabroncsok, beleértve a pótkereket is, légnyomásának ellenőrzését havonta vagy gyakrabban hajtsa végre.

### Az ellenőrzés menete

Jó minőségű gumiabroncs légnyomásmérő műszert használjon. Szemrevételezéssel nem tudja megállapítani, hogy gumiabroncsai kellően felfújtak-e. A radiál gumiabroncsok megfelelően felfújtnak tűnhetnek még akkor is, ha nyomásuk alacsony.

Csavarja le a szelepsapkát a gumiabroncs szelepéről. Erősen nyomja rá a nyomásmérő óra végét a szelepre, hogy pontos mérést végezhesen. Ha a hideg állapotú nyomásérték megegyezik a gumiabroncs és terhelési információs adattábla szerinti értékkel, akkor további beállításra nincs szükség. Ha a nyomás alacsony, akkor fújja fel a gumiabroncsot, hogy elérje az előírt értéket. Mindenképpen csavarja vissza a szelepsapkát a szelepre. Szelepsapka nélkül szennyeződés, nedvesség juthat a szelepbe, ami levegőszivárgást okozhat. Ha a szelepsapkát elvesztette, szerezzen be és helyezzen fel egy újat minél előbb.

Ha túlfújta a gumiabroncsot, akkor nyomja meg a szelep közepén lévő fémcsapot, hogy kieressen egy kis levegőt. Ellenőrizze újra a nyomást a nyomásmérő órával. Mindenképpen csavarja vissza a szelepsapkát a szelepre. Szelepsapka nélkül szennyeződés, nedvesség juthat a szelepbe, ami levegőszivárgást okozhat. Ha a szelepsapkát elvesztette, szerezzen be és helyezzen fel egy újat minél előbb.

## Kerekek felcserélése

Az egyenletes gumiabroncskopás elősegítése érdekében a HYUNDAI azt tanácsolja, hogy a kerekeket a karbantartási ütemterv szerint, illetve egyenetlen kopás esetén gyakrabban cserélje fel egymással.

A kerekek felcserélése alkalmával ellenőrizni kell a kerekek kiegyensúlyozottságát is.

A kerekek felcserélése során ellenőrizni kell, hogy nem tapasztalható-e egyenetlen gumikopás vagy sérülés. Az egyenetlen gumiabroncskopás okozója lehet a nem megfelelő guminyomás, a helytelen futómű-beállítás, a kerekek nem megfelelő kiegyensúlyozása, a vérszfékezés vagy a nagy sebességű kanyarodás. A kerekek körbeforgatásával ellenőrizze, hogy nincsenek-e kidudorodások, hólyagok a futófelületen vagy az oldalfalon. A fent említett bármelyik hiba esetén a gumiabroncsot ki kell cserélni. Ugyancsak ki kell a gumiabroncsot cserélni, ha látni lehet a szövetet vagy a fémszalakat. A kerekek felcserélése után be kell állítani az első és a hátsó gumiabroncsok megfelelő légnyomását, és ellenőrizni kell a kerékcsavarok meghúzási nyomatékát (a megfelelő nyomaték: 110 - 130 Nm).

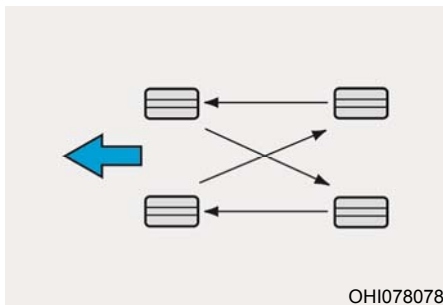

OHI078078

A kerekek felcserélése során célszerű ellenőrizni a fékbetétek vastagságát.

## Információ

**Az aszimmetrikus gumiabroncs külső és belső oldala eltérő. Ha aszimmetrikus gumiabroncsot szerel fel, győződjön meg arról, hogy az „outside” [külső oldal] jelölésű rész kerüljön kívülre. Ha az „inside” [belső oldal] jelölésű rész kerül kívülre, akkor a gépkocsi úttartása leromolhat.**

## VIGYÁZAT

- **A kerekek felcserélésébe ne vonja be a szükségpótkereket.**
- **Semmilyen körülmények között sem szabad vegyesen radiál és diagonál gumiabroncsokat használni. Ez szokatlan vezethetőségi jellemzőket okozhat, ami miatt elveszítheti járműve feletti uralmát, és ezzel balesetet idézhet elő.**

## Futómű-beállítás és kerék-kiegyensúlyozás

A gyárilag gondosan elvégzett futómű-beállítás és kerék-kiegyensúlyozás a leghosszabb gumiabroncs élettartamot és legjobb általános teljesítményt biztosítja.

A legtöbb esetben Önnek nem szükséges a futómű-beállítást újra elvégeztetni. Ha rendellenes gumiabroncskopást észlel, vagy a gépkocsi valamelyik irányba elhúz, a futómű beállítása indokolt lehet.

Ha sima úton haladva a kerekek felől vibrálást észlel, akkor a kerekeit valószínűleg ki kell egyensúlyoztatni.

### MEGJEGYZÉS

**Könnyűfém keréktárcsákon a nem megfelelő kiegyensúlyozó súlyok használata a keréktárcsák sérülését okozhatja. Csak jóváhagyott súlyokat használjon.**

## Gumiabroncs cseréje

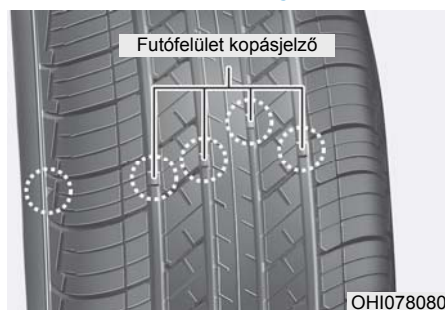

Ha a gumiabroncs egyenetlenül kopott, akkor a kopásjelző egy egybefüggő szalagként jelenik meg keresztben a futófelületen. Ez azt jelzi, hogy a futófelület vastagsága már kevesebb 1,6 milliméternél. Ha ez bekövetkezik, cseréltesse ki a gumiabroncsokat.

A cserével ne várjon addig, amíg a kopásjelző a futófelület teljes szélességében megjelenik.

## VIGYÁZAT

**A HALÁLOS vagy SÚLYOS SÉRÜLÉSEK kockázatának csökkentése érdekében:**

- Az elhasználódott, egyenetlenül kopott vagy sérült gumiabroncsokat ki kell cserélni. A kopott gumiabroncsok csökkentik a fékhatást, rontják a kormányozhatóságot és a tapadást.
- A gumiabroncsok cseréjekor a gumiabroncsokat mindig a gépkocsira eredetileg szerelt méretűre kell cserélni. Az előírttól eltérő méretű gumiabroncsok használata szokatlan vezethetőségi jellemzőket, a gépkocsi feletti uralom elvesztését okozhatja, illetve negatívan befolyásolhatja a gépkocsija blokkolásgátló rendszerének (ABS) működését, ami súlyos balesethez vezethet.
- Gumiabroncsok (vagy keréktárcsák) cseréjekor azt tanácsoljuk, hogy párban cserélje le a két első vagy a két hátsó gumiabroncsot (vagy keréktárcsát). Csak egy gumiabroncs cseréje rendkívüli módon ronthatja a gépkocsi irányíthatóságát.
- A gumiabroncsok előregszenek, még akkor is, ha nem voltak használatban. Függetlenül attól, hogy még milyen mélységű mintázat maradt a futófelületen, 6 év normál használat után a HYUNDAI a gumiabroncsok kicseréltetését ajánlja.
- A hőhatás, amelyet egyrészt a meleg időjárás vagy a gyakori nagy terheléssel való üzemelés okoz, gyorsíthatja az öregedési folyamatot. Ha a fentieket nem veszi figyelembe, hirtelen gumiabroncs-meghibásodás jöhet létre, ami a gépkocsi feletti uralom elvesztéséhez és balesethez vezethet.

## **Szükségpótkerék cseréje (egyed- változatoknál)**

A szükségpótkeréken levő gumiabroncs futófelületének rövidebb az élettartama, mint a normál méretűé. Ha a kopásjelző láthatóvá válik a gumiabroncon, akkor cseréltesse ki a szükségpótkereket. A csereként beszerzett szükségpótkerék ugyanolyan méretű és kialakítású legyen, mint amelyet a gyár az új gépkocsihoz szállított, és ugyanolyan szükségpótkerék keréktárcsára kell felszereltetni. A szükségpótkerék gumiabroncsa nem szerelhető fel normál méretű keréktárcsára, és a normál méretű gumiabroncs nem szerelhető fel a szükségpótkerék keréktárcsájára.



### **VIGYÁZAT**

**Minél előbb meg kell javíttatni vagy ki kell cseréltetni az eredeti gumiabroncsot, hogy elkerülje a pótkerék meghibásodását és a jármű feletti uralom elvesztését, ami balesetet okozhat. A szükségpótkerék csak szükséghelyzetben használható. A szükségpótkerékkel ne haladjon 80 km/h sebesség felett.**

## **Keréktárcsa cseréje**

Ha a keréktárcsákat bármilyen okból kicserélteti, akkor győződjön meg arról, hogy az új keréktárcsák a gyárral azonos átmérőjűek, peremszélességűek és középsík eltolásúak legyenek.

## **A gumiabroncs tapadása**

A kopott futófelületű, nem megfelelően felfújt gumiabroncs vagy a csúszós útfeület jelentősen csökkenti a tapadást. A gumiabroncsokat ki kell cserélni, ha a kopásjelzők láthatóvá válnak. Annak érdekében, hogy ne veszítse el a gépkocsi feletti uralmát, esőben, illetve havas vagy jeges úton csökkentse a haladási sebességet.

## **A gumiabroncs karbantartása**

A gumiabroncsok megfelelő légnyomása és a futómű pontos beállítása segít csökkenteni a futófelület kopását. Ha azt veszi észre, hogy egy gumiabroncs egyenetlenül kopik, ellenőriztesse a futómű beállítását egy márkaszervizben.

Ha új gumiabroncsokat szereltet fel, ki kell egyensúlyoztatni a kerekeket. Ez javítja az utazás kényelmét, és növeli a gumiabroncsok élettartamát. A gumiabroncs leszerelését követően a kereket minden esetben ki kell egyensúlyoztatni.

## A gumiabroncs oldalfal jelölései

Ezek az információk azonosítják és ismertetik a gumiabroncs alapjellemzőit, és itt található a gumiabroncs azonosító szám (tire identification number - TIN) is a biztonsági azonosítás céljából. A gumiabroncs azonosító szám (TIN) elsődlegesen arra szolgál, hogy pl. visszahívások esetén azonosítani lehessen a gumiabroncsot.

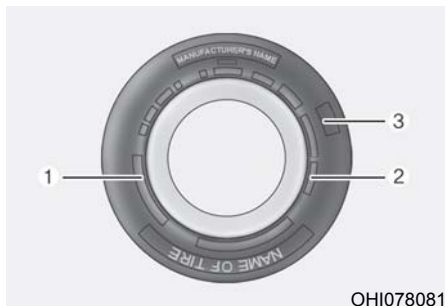

OHI078081

### 1. Gyártó vagy márkanév

A gyártó vagy a márka nevét feltüntetik a gumiabroncscon.

### 2. A gumiabroncs méretjelölései

A gumiabroncs oldalfalán tüntetik fel a méretjelölést. Erre az információra Önnek akkor van szüksége, ha gépkocsijához új gumiabroncsot választ. A következő példa leírja, hogy mit jelentenek a méretjelölés szám- és a betűjelzései.

Példa a gumiabroncs méretjelölésére:

(Ezek a szám- és betűjelzések csak példaként szolgálnak, az Ön gépkocsiján lévő gumiabroncsok méretei ettől eltérhetnek.)

#### **235/60R18 102H**

- 235 - A gumiabroncs szélessége milliméterben.
- 60 - Keresztmetszeti arány. A gumiabroncs keresztmetszet magasságának százalékos aránya a szélességéhez képest.
- R - A gumiabroncs szövetszerkezetének fajtája (radiál).
- 18 - A keréktárcsa átmérője hüvelykben.
- 102 - Terhelési index: ez egy számkód, amely összefüggésben van a gumiabroncs maximális terhelhetőségével.
- H - Sebességindex. További információkért lásd a gumiabroncs sebességindex táblázatát ebben a fejezetben.

### A keréktárcsa méretjelölései

A keréktárcsán szintén találhatóak méretjelölések, amelyek fontosak lehetnek az Ön számára, ha új keréktárcsát szeretne vásárolni. A következő példa leírja, hogy mit jelentenek a méretjelölés szám- és a betűjelzései.

Példa a keréktárcsa méretjelölésére:

#### **7.5J X 18**

- 7.5 - A keréktárcsa szélessége hüvelykben.
- J - A keréktárcsa perem kontúrjának jelölése.
- 18 - A keréktárcsa átmérője hüvelykben.



### Gumiabroncs sebességindex

Az alábbi táblázatban a személygépkocsi gumiabroncsokhoz használt különböző sebességindexek közül látható néhány. A sebességindex a gumiabroncs oldalfalon feltüntetett méretjelöléseinek képezi részét. A sebességindex azt jelzi, hogy az adott gumiabroncsot milyen sebességig lehet biztonságosan használni.

Sebességindex	Maximális sebesség
S	180 km/h
T	190 km/h
H	210 km/h
V	240 km/h
W	270 km/h
Y	300 km/h

### 3. A gumiabroncsok gyártási idejének ellenőrzése – gumiabroncs azonosító szám (TIN)

A gyártási időponttól számítva minden hat évesnél öregebb gumiabroncsot (beleértve a pótkereket is) új gumiabroncsra kell cserélni. A gyártási időpontot az oldalfalon (nagy valószínűséggel a belső oldalon) lehet megtalálni a DOT kódban. A DOT kód egy sorszámot és az angol ABC betűit tartalmazza. A gyártási időpontot a DOT kód utolsó négy számjegye jelzi.

#### DOT: XXXX XXXX OOOO

A DOT kód első része a gyártó kódja, amely meghatározza a gumiabroncs méretét és futófelületi mintázatát, az utolsó négy számjegy pedig a gyártás hetét és évét jelzi.

Például:

A DOT XXXX XXXX 1520 felirat azt jelenti, hogy a gumiabroncsot 2020-ban, a 15. héten gyártották.

### 4. A gumiabroncs szövetszerkezete és anyaga

A gumiabroncs vázát alkotó, gumival borított szövetretegek száma. A gyártóknak ugyancsak fel kell tüntetniük, hogy milyen anyagokat használtak: ez lehet acél, nejlón, poliészter és egyebek. Az „R” betű a radiál szerkezetre utal, a „D” betű a diagonál vagy ferde vázszerkezetet jelöli. A „B” betűvel jelölt gumiabroncs övvel erősített ferde szövetszerkezettel rendelkezik.

### 5. A megengedett maximális levegőnyomás

Ez a szám azt a maximális levegőnyomást tünteti fel, amellyel a gumiabroncs még felfújható. Ne lépje túl a megengedett maximális levegőnyomást. A gumiabroncs és terhelési információs adattáblán megtalálja a felfújási nyomásértékeket.

### 6. A maximális terhelhetőség

Ez a szám jelöli azt a maximális terhelést kilogrammban és fontban, amelyet a gumiabroncs még el tud viselni. Gumiabroncs csere esetén vegye ezt figyelembe, és olyan terhelési indexű gumiabroncsot válasszon, mint amilyen a gyári felszerelésű gumiabroncs volt.



### 7. Egységes gumiabroncs minőségi osztályba sorolás

A minőségi osztályba sorolást jelentő adatokat a személygépkocsi gumiabroncsok oldalfalán tüntetik fel a futófelület válla és a maximális keresztmetszet között.

Például:

TREADWEAR 200 (Futófelület kopás 200)

TRACTION AA (Tapadási besorolás AA)

TEMPERATURE A (Hőmérséklet A)

#### Futófelület-kopás

A futófelület kopásosztálya egy összehasonlító szám, amely a gumiabroncs kopási mértékén alapul. Ezt ellenőrzött körülmények között, szabványosított hatósági próbapályán vizsgálják. Például, ha egy gumiabroncs kopásosztálya 150, akkor ez másfélszer (1½) jobban teljesít a hatósági pályán, mint a 100-as kopásosztályba sorolt gumiabroncs.

A gumiabroncsok relatív teljesítménye a tényleges használat során jelentkező körülményektől függ, de ez nagymértékben eltérhet a normától, mivel egy sor tényező befolyásolja, mint pl. a használat módja, a karbantartás, az út- és az időjárási viszonyok.

A minőségi osztályba sorolást jelentő adatokat a személygépkocsi gumiabroncsok oldalfalán tüntetik fel. A gépkocsin található normál vagy opcionális felszereltségű gumiabroncsok eltérőek lehetnek, ami a minőségi osztályban is jelentkezhet.

#### Tapadási besorolás - AA, A, B & C

A tapadási osztályok a legmagasabtból a legalacsonyabbig a következők: AA, A, B és C. Ezek a fokozatok határozzák meg a gumiabroncs fékezési képességét nedves útfelületen. Ezt ellenőrzött feltételek mellett, szabványosított aszfalt és beton útfelületű hatósági próbapályán mérik. A „C” osztályba sorolt gumiabroncsnak gyenge a tapadási teljesítménye.



#### VIGYÁZAT

**A tapadási osztályba soroláskor egyes vonalú fékezést valósítanak meg. Nem tartozik bele a vizsgálatba a gyorsítási, a kanyarodási, az aquaplaning (vízenfutás) vagy a maximális vonóerő jellemzők mérése.**

#### Hőmérséklet besorolás - A, B & C

Az „A” (a legmagasabb), a „B” és a „C” hőmérséklet-osztályok határozzák meg a gumiabroncs hővel szembeni ellenállását, és azt a képességét, hogy elossa a hőt a gumiabroncsban, amit ellenőrzött körülmények között beltéri laboratóriumban, szabványosított feltételek mellett, egy próbakerékkel mérnek.

A hosszan tartó magas hőhatás a gumiabroncs anyagát roncsolja, csökkenti az élettartamát, és az igen magas hőmérséklet a gumiabroncs váratlanul fellépő meghibásodásához vezethet. A „B” és az „A” osztályok magasabb teljesítményszintet képviselnek a laboratóriumi tesztek során, mint amit a törvény minimálisan előír.



## VIGYÁZAT

A hőmérséklet-osztályt megfelelő légnyomású és normál terhelésű gumibroncsra állapítják meg. A túl nagy sebesség, a túl alacsony légnyomás, a túl nagy légnyomás vagy a túlterhelés egyenként vagy kombinálva megnöveli a gumibroncs hőterhelését, ami váratlan gumibroncs-meghibásodást idézhet elő. Emiatt elveszítheti járműve feletti uralmát, és ezzel balesetet okozhat.

### Alacsony oldalfalú gumibroncsok (egyes változatoknál)

Alacsony oldalfalúnak azokat a gumibroncsokat nevezzük, amelyeknek az oldalfalmagasság / futófelület-szélesség aránya százalékban kifejezve 50-nél kisebb.

Mivel az alacsony oldalfalú gumibroncsok optimalizálása a kezelhetőség és a fékezés szempontjából történik, az oldalfaluk a standard gumibroncsokhoz képest kissé merevebb. Továbbá az alacsony oldalfalú gumibroncsok általában szélesebbek, ezért nagyobb felületen érintkeznek az úttal felületével. Egyes esetekben a standard gumibroncsokhoz képest nagyobb gördülési zajt kelhetnek.



## FIGYELEM

Mivel az alacsony oldalfalú gumibroncsok oldalfala alacsonyabb a megszokottnál, az alacsony oldalfalú gumibroncs és a keréktárcsa könnyebben sérülést szenvedhet. Tartsa be a következő útmutatásokat.

- Egyenetlen útfelületen vagy terepen történő haladáskor óvatosan vezessen, és ügyeljen arra, hogy a gumibroncsok és a keréktárcsák ne sérüljenek meg. Vezetés után ellenőrizze a gumibroncsokat és a keréktárcsákat.
- Ha kátyún hajt keresztül, sebességcsökkentő küszöbre („fekvőrendőre”), csatornafedőre vagy járdaszegélyre hajt fel, lassan vezessen, hogy a gumibroncsok és a keréktárcsák ne sérüljenek meg.
- Ha a gumibroncsot ütés éri, azt tanácsoljuk, hogy vizsgáltsa át a gumibroncsokat egy hivatalos HYUNDAI márkaszervizben vagy egy gumijavítással foglalkozó szakemberrel.
- A gumibroncsok sérülésének megelőzése érdekében havonta vagy gyakrabban, de legalább 3000 km-enként ellenőrizze a gumibroncsok állapotát és nyomását.
- Nem könnyű szabad szemmel felismerni a gumibroncs sérülését. Ha akár csak a legcsekélyebb jel is utal a gumibroncs sérülésére, ellenőrizze és cserélje ki a gumibroncsot, mert a sérülés levegőszivárgást okozhat.
- Ha a gumibroncs sérülését egyenetlen útfelületen, terepen való közlekedés, illetve akadályokon, kátyún, csatornafedőn vagy járdaszegélyen áthaladás okozta, arra nem vonatkozik a garancia.
- A gumibroncsra vonatkozó információk a gumibroncs oldalfalán találhatóak.

## BIZTOSÍTÉKOK

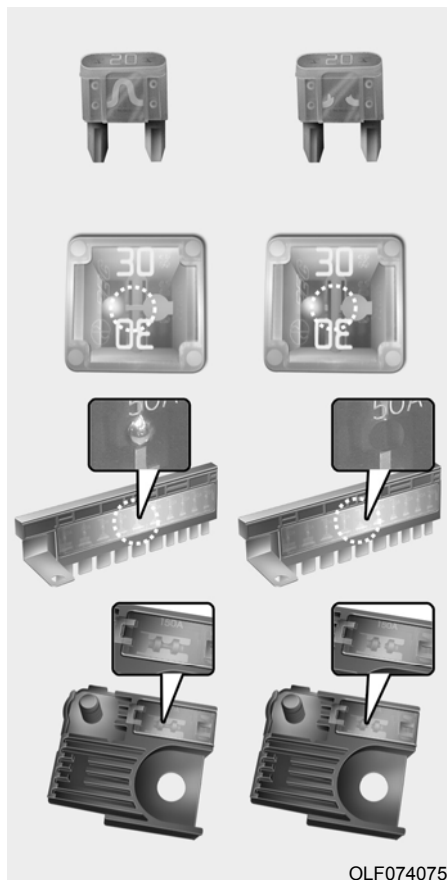

A biztosíték feladata, hogy megvédje az elektromos rendszert az elektromos túlterhelésből adódó károsodástól.

A gépkocsiban 2 (vagy 3) biztosítéktábla található. Az egyik a vezető oldalon, a műszerfal alsó paneljén, a többi a motor térben helyezkedik el.

Ha a gépkocsijában valamelyik lámpa, elektromos fogyasztó vagy vezérlőrendszer nem működik, ellenőrizze a vonatkozó áramkörhöz tartozó biztosítékot. Ha a biztosíték kiolvadt, akkor a biztosíték-szál a biztosítékon belül elolvadt vagy szakadt.

Ha az elektromos rendszer nem működik, először a vezető oldali biztosítéktáblát ellenőrizze. Egy kiolvadt biztosíték cseréje előtt állítsa le a motort, és kapcsolja ki az összes fogyasztót, majd kösse le az akkumulátor negatív saruját. A kiolvadt biztosítékot mindig egy ugyanolyan amperértékű biztosítékkal cserélje ki.

Ha a kicserélt biztosíték is kiolvadt, akkor az arra utal, hogy valamilyen elektromos hiba van. Ne használja a hibás rendszert, és azt tanácsoljuk, hogy haladéktalanul lépjen kapcsolatba egy hivatalos HYUNDAI márkaszervizzel.

### **i** Információ

**A gépkocsiban háromfajta biztosítékot használnak: az alacsonyabb amperértékű késes típusút, valamint a nagyobb terhelhetőségű betétes kialakítású, illetve a multi biztosítékot.**

## VIGYÁZAT

**SOHA** ne cserélje ki a biztosítékokat az eredetitől eltérő amperértékűre.

- A nagyobb amperértékű biztosíték károsíthatja az áramkört, és tűzveszélyt okoz.
- Ne hidalja át a biztosítékokat egy vezetékkel vagy alumíniumfóliával, még ideiglenes megoldásként sem. Ez súlyos vezetékkárosodást vagy tüzet okozhat.

## MEGJEGYZÉS

Ne használjon csavarhúzót vagy egyéb fémtárgyat a biztosíték kivételéhez, mert rövidzárlatot okozhat, ami az adott áramkör súlyos károsodását eredményezi.

## Biztosítékcseré a műszerfalban levő biztosítéktáblában



1. Állítsa le a gépkocsit.
2. Kapcsolja ki az összes többi kapcsolót.
3. Nyissa ki a biztosítéktábla fedelét.
4. A feltételezhetően hibás biztosíték elhelyezkedését a biztosítéktábla fedélén lévő címke alapján azonosítsa.

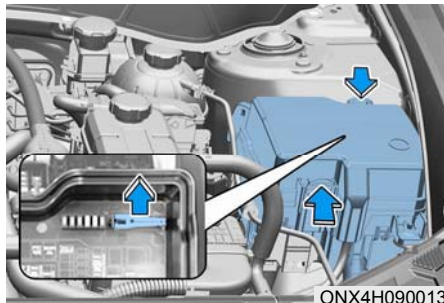

5. Egyenesen húzza ki a gyanús biztosítékokat. A biztosíték kivételéhez használja a motortér biztosítéktábla fedelében található kihúzó szerszámot.
6. Ellenőrizze a kihúzott biztosítékokat, és cserélje ki, ha kiolvadt. A tartalék biztosítékok a műszerfali biztosítéktáblában (vagy a motortér biztosítéktáblában) találhatóak.
7. Nyomjon be egy ugyanolyan amperértékű új biztosítékokat, és ellenőrizze, hogy szorosan illeszkedik-e a rugós foglalatban. Ha a csatlakozást lazának találja, azt tanácsoljuk, hogy kérjen tanácsot egy hivatalos HYUNDAI márkaszerviztől.

Szükséghelyzetben, ha nincs tartalék biztosíték, akkor egy megfelelő amperértékű biztosítékokat vegyen ki ideiglenesen egy olyan áramkörből, amelyet nem kell használnia (pl. szivargyújtó).

Ha a fényszóró vagy egyéb elektromos fogyasztó nem működik, és a biztosítékokat épnek találja, ellenőrizze a motortérben levő biztosítéktáblát. Ha egy biztosíték kiolvadt, ugyanolyan amperértékű biztosítékokra kell kicserélni.

## Biztosítékcseré a motortérben levő biztosítéktáblában

### ■ Késes típusú biztosíték

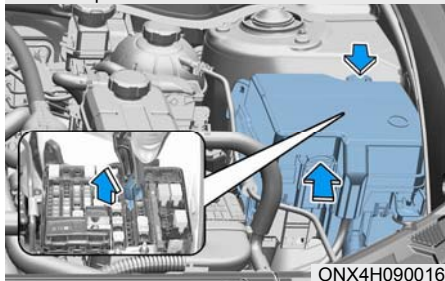

### ■ Betétes típusú biztosíték

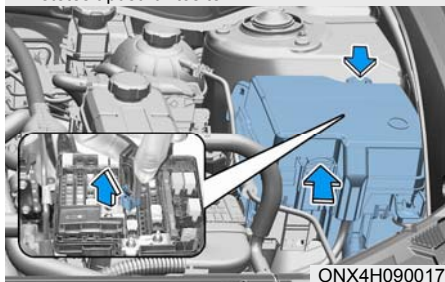

1. Állítsa le a gépkocsit.
2. Kapcsolja ki az összes többi kapcsolót.
3. Nyomással oldja ki a biztosítéktábla fedél rögzítőfüvét, és emelje fel a fedelet.
4. Ellenőrizze a kihúzott biztosítékot, és cserélje ki, ha kiolvadt. A biztosíték kivételéhez és visszahelyezéséhez használja a motortér biztosítéktáblában található kihúzó szerszámot.
5. Nyomjon be egy ugyanolyan amperértékű új biztosítékot, és ellenőrizze, hogy szorosan illeszkedik-e a rugós foglalatban. Ha a csatlakozást lazának találja, azt tanácsoljuk, hogy kérjen tanácsot egy hivatalos HYUNDAI márkaszerviztől.

## MEGJEGYZÉS

A motortérben levő biztosítéktábla ellenőrzése után biztonságosan helyezze vissza a biztosítéktábla fedelét. Egy kattánó hang hallható a fedél megfelelő reteszelődésekor. Ha a fedél nem zár megfelelően, a bejutó víz elektromos meghibásodásokat okozhat.

## Multi biztosíték

### ■ Multi biztosíték típusú

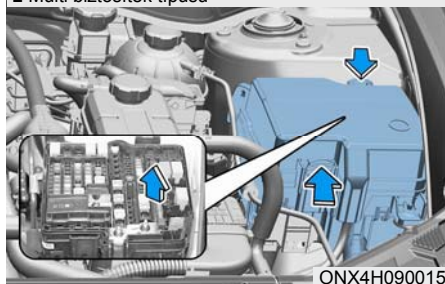

Ha a multi biztosíték kiolvadt, azt tanácsoljuk, hogy lépjen kapcsolatba egy hivatalos HYUNDAI márkaszervizzel.

## Biztosítéktábla/relétábla ismertetése

**Műszerfalban levő biztosítéktábla (hibrid gépkocsi/plug-in hibrid gépkocsi)**



ONX4090019

A biztosítéktábla/relétartó fedél belső oldalán található címkén a biztosítékok és relék megnevezése és amperértéke olvasható.

## **i** Információ

Előfordulhat, hogy a kézikönyvben ismertetett biztosítékok közül nem mindegyik vonatkozik az Ön gépkocsijára. A lista a kézikönyv nyomdába kerülésének idején pontos. Ha ellenőrzi a gépkocsi biztosítéktábláját, a fedélen lévő címke alapján azonosítsa a biztosítékokat.

91990-N7010

استخدم الفيوز ذو القياس المناسب  
Используйте только предназначенные предохранители  
USE THE DESIGNATED FUSE ONLY  
USE SOLO LOS FUSIBLES ESPECIFICADOS

20A	20A	10A		10A	15A		10A	10A	20A	15A	10A	7.5A	7.5A	7.5A
25A	20A	15A	20A	10A	10A	10A		7.5A	15A	7.5A		7.5A	10A	7.5A
25A	30A	25A	30A	25A	20A	25A	10A	10A	7.5A	15A	10A	10A	10A	7.5A

ONX4E090053

Műszerfalban levő biztosítéktábla

F1 20A	F4 20A BEAR	F7 10A SPARE	F10 -	F13 15A SPARE	F16 10A SPARE	F19 -	F22 10A MEMORY	F25 10A E-CALL	F28 20A MULTI MEDIA	F31 15A	F34 -	F37 10A MODULE	F40 7.5A P	F43 7.5A MODULE	F46 7.5A CLUSTER	F49 7.5A MODULE
F2 25A PIT	F5 20A DISPASS	F8 15A ECS	F11 20A P	F14 10A P	F17 10A MODULE	F20 10A IBU	F23 -	F26 7.5A MODULE	F29 15A P	F32 7.5A A/C	F35 -	F38 7.5A IBU	F41 10A IG3	F44 7.5A E-SHIFTER	F47 10A IG3	F50 7.5A P
F3 25A UIP	F6 30A P	F9 25A DISSET-TR	F12 30A DR1	F15 25A AMP	F18 20A P	F21 25A DISSET-TR	F24 10A BRAKE SWITCH	F27 10A P	F30 7.5A MODULE	F33 15A MODULE	F36 10A MODULE	F39 10A MODULE	F42 10A IG3	F45 10A IG3	F48 7.5A SPARE	F51 10A P

Sorsz.	Biztosíték neve	A	Védett áramkör
F01	DR Lock	20	Dead Lock relé, diagnosztikai csatlakozó, ajtózáró-/nyitó relé
F02	P/PWDW RH	25	Elektromos ablakemelő főkapcsoló, utas oldali elektromos ablakemelő kapcsoló (balkormányos változatok)
F03	P/PWDW LH	25	Elektromos ablakemelő főkapcsoló, utas oldali elektromos ablakemelő kapcsoló (jobb kormányos változatok)
F04	Ülésfűtés (hátsó)	20	Hátsó ülésfűtés vezérlőegység
F05	Ülésfűtés (VE/UT)	20	Első ülésfűtés vezérlőegység, első ülészellőztetés vezérlőegység
F06	P/ Seat(PS)	30	Elektromos állítású utasülés kapcsoló, utasülés reléegység
F08	ECS	15	ECS egység
F09	Safety Window RH	25	Vezető (balkormányos változatok)/utas (jobb kormányos változatok) oldali elektromos ablakemelő biztonsági vezérlőegység, jobb hátsó ablakemelő biztonsági vezérlőegység
F11	Sunroof1	20	Napfénytető vezérlőegység (árnyékoló roló)
F12	P/ Seat(DR)	30	Elektromos állítású vezetőülés kapcsoló, vezető-ülés beállítási helyzet memória vezérlőegység
F14	A/BAG2	10	SRS légszák vezérlőegység
F15	AMP	25	AMP
F17	Module17	10	Vezető/utas oldali intelligens kulcs külső kilincs, utas oldali légszák hatástalanító kapcsoló, vészvillogó kapcsoló, UIP érzékelő, UIP sziréna, diagnosztikai csatlakozó, esőérzékelő
F18	Sunroof1	20	Napfénytető vezérlőegység (üveg)
F20	IBU2	10	IBU, gyújtáskapcsoló



Sorsz.	Biztosíték neve	A	Védett áramkör
F21	Safety Window LH	25	Vezető (jobb kormányos változatok)/utas (balkormányos változatok) oldali elektromos ablakemelő biztonsági vezérlőegység, bal hátsó ablakemelő biztonsági vezérlőegység
F22	10A	10	Külső visszapillantó tükör behajtás/kihajtás relé, ROA érzékelő, vezetőülés beállítási helyzet memória vezérlőegység, motoros működtetésű csomagterájtó, vezető/utas oldali ajtó hangulatvilágítás, légkondicionáló vezérlőegység, konzol hangulatvilágítás, műszercsoport, hangulatvilágítás lámpatest, légkondicionáló vezérlőegység kapcsoló, utas oldali légzsák hangulatvilágítás
F24	Brake Switch	10	IBU, féklámpakapcsoló
F25	E-Call	10	E-Call egység
F26	Module7	7,5	IBU
F27	PTG	10	Csomagtérájtó relé
F28	Multi Media	20	Audioberendezés, A/V és navigációs egység
F29	Washer	15	Multifunkciós kapcsoló
F30	Module8	7,5	Első/hátsó ülésfűtés vezérlőegység, első ülészellőztetés vezérlőegység
F31	A/BAG1	15	SRS légzsák vezérlőegység
F32	A/C	7,5	Elektronikus légkondicionáló kompresszor, első/hátsó légkondicionáló vezérlőegység kapcsoló, légkondicionáló vezérlőegység, motortér áramelosztó központ (10. relé, 13. relé)
F33	Module2	15	Első USB-töltő csatlakozó, hátsó USB-töltő csatlakozó
F36	Module1	10	E-Call vezérlőegység, audióberendezés, A/V és navigációs egység, AMP, audióberendezés billentyűzet, A/V és navigációs billentyűzet, IBU, BMS, integrált parkolást segítő rendszer vezérlőegység, elektromos mozgató külső tükör kapcsoló
F37	Module6	10	Első konzol kapcsoló, EPB kapcsoló
F38	IBU1	7,5	IBU



Sorsz.	Biztosíték neve	A	Védett áramkör
F39	Module5	10	Első/hátsó ülésfűtés vezérlőegység, E-Call vezérlőegység, AMP, vezetőülés beállítási helyzet memória vezérlőegység, első/hátsó légkondicionáló vezérlőegység kapcsoló, audióberendezés, A/V és navigációs egység, vezeték nélküli töltőegység, első ülészellőztetés vezérlőegység, diagnosztikai csatlakozó, légkondicionáló vezérlőegység, bal/jobbs oldali fényszóró, elektrokromatikus tükör
F40	A/BAG IND.	7,5	Műszercsoport, felső konzol lámpatest
F41	IG3 4	10	HPCU
F42	IG3 2	10	Elektronikus vízszivattyú (HEV)
F43	Module4	7,5	Többfunkciós első kamera, IBU, 4WD ECM, VESS (virtuális motorhangot kibocsátó rendszer) egység, utas oldali légzsák hatástalanító kapcsoló, ECS egység, integrált parkolást segítő rendszer vezérlőegység
F44	E-Shifter	7,5	Elektronikus fokozatkapcsoló, SCU
F45	IG3 3	10	BMS, motortér áramelosztó központ (2. relé)
F46	Cluster	7,5	Műszercsoport
F49	Module3	7,5	Féklámpakapcsoló, felső konzol lámpatest, multifunkciós kapcsoló (R-MDPS)
F50	MDPS	7,5	MDPS vezérlőegység (oszlop típusú)
F51	10A	10	Riasztó relé, IBU, HPCU







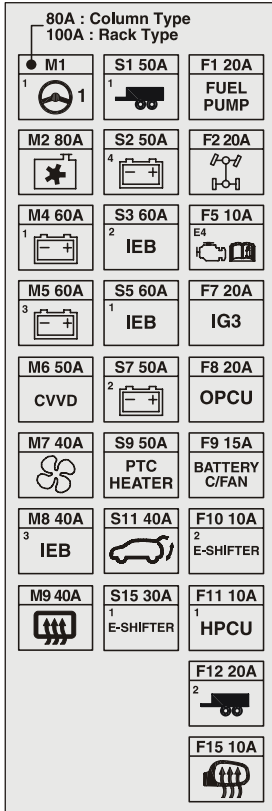













## Motortérben levő biztosítéktábla



Sorsz.	Biztosíték neve	A	Védett áramkör
M01	MDPS	80A/100A	MDPS vezérlőegység (oszlop típusú - 80 A) / MDPS vezérlőegység (fogasléces típusú - 100 A)
M02	C/FAN	80	Hűtőventilátor motor
M04	B+1	60	ICU áramelosztó központ (IPS01, IPS02, IPS03, IPS04, IPS05)
M05	B+3	60	ICU áramelosztó központ (elektromos ablakemelő főrelé, biztosíték: F2, F3, F5, F6, F8, F9, F11, F12, F18, F15)
M06	CVVD	50	CVVD működtető
M07	Blower	40	Motortér áramelosztó központ (10. relé)
M08	IEB3	40	IEB egység

Sorsz.	Biztosíték neve	A	Védett áramkör
M09	Rear Defogger	40	Motortér áramelosztó központ (14. relé)
S01	Trailer1	50	Utánfutó csatlakozó egység
S02	B+4	50	ICU áramelosztó központ (hosszú időtartamú terhelés relé, biztosíték: F1, F4, F14, F17, F20, F21, F24, F27)
S03	IEB2	60	IEB egység
S05	IEB1	60	IEB egység
S07	B+2	50	ICU áramelosztó központ (IPS06, IPS07, IPS08, IPS10, IPS11)
S09	PTC Heater	50	Motortér áramelosztó központ (13. relé)
S11	PTG	40	Motoros működtetésű csomagterájtó vezérlőegység
S15	E-Shifter1	30	SCU
F01	Fuel Pump	20	Motortér áramelosztó központ (7. relé)
F02	4WD	20	4WD ECM - Négykerék-meghajtás vezérlőegység
F05	ECU4	10	ECM
F07	IG3	20	Motortér áramelosztó központ (3. relé)
F08	OPCU	20	OPU
F09	BATT C/ FAN	15	Motortér áramelosztó központ (2. relé)
F10	E-Shifter2	10	SCU, elektronikus fokozatkapcsoló (SBW)
F11	HPCU1	10	HPCU
F12	Trailer2	20	Utánfutó csatlakozó egység
F15	RR HTD	10	Vezető oldali elektromos mozgató külső tükör, utas oldali elektromos mozgató külső tükör

### Motortérben levő biztosítéktábla (PCB doboz)

F8 10A 2 HPCU	F16 10A 2  1	F22 25A 1 	F28 10A BATTERY MANAGEMENT	F31 -
F7 10A SPARE	F15 15A 	F21 15A 	F27 10A EWP	F30 -
F6 -	F14 -	F20 7,5A 2 	F26 15A T1 	F29 15A E2 
F5 10A 	F13 10A S3 	F19 15A 	F25 20A ACC	S2 30A IG2
F4 7.5A MODULE	F12 10A S4 	F18 -	F24 20A 2 POWER OUTLET	
F3 10A 4 IEB	F11 20A E1 	F17 15A S5 	F23 20A 1 POWER OUTLET	
F2 15A T2 	F10 15A S2 	S1 30A IG1		
F1 10A E3 	F9 20A S1 			

Sorsz.	Biztosíték neve	A	Védett áramkör
S01	IG1	30	PCB doboz (PDM(IG1) relé)
S02	IG2	30	PCB doboz (PDM(IG2) relé)
F01	ECU3	10	CVVD működtető, ECM
F02	TCU2	15	TCM, OPU
F03	IEB4	10	IEB egység
F04	Module	7,5	Elektronikus vízszivattyú (belső égésű motor)
F05	AEB	10	Motortér áramelosztó központ (13. relé)
F08	HPCU2	10	HPCU
F09	Sensor1	20	1. - 4. gyújtótekeracs
F10	Sensor2	15	Lambda-szonda (katalizátor előtti/utáni)
F11	ECU1	20	ECM

Sorsz.	Biztosíték neve	A	Védett áramkör
F12	Sensor4	10	Motortér áramelosztó központ (7. relé)
F13	Sensor3	10	1. - 2. olajvezérlő szelep, benzingőz szellőztetést szabályozó mágnesszelep, RCV vezérlő mágnesszelep, változó lökettérfogatú olajszivattyú, hűtőventilátor motor
F15	B/Horn	15	PCB doboz (riasztó sziréna kürtrelé)
F16	MDPS2	10	MDPS vezérlőegység (fogasléces típusú)
F17	Sensor5	15	Aktív tisztítószivattyú
F19	Horn	15	PCB doboz (kürtrelé)
F20	Wiper(FR)2	7,5	IBU
F21	Wiper(RR)	15	ICU áramelosztó központ (hátsó ablaktörlő relé)
F22	Wiper(FR)1	25	PCB doboz (szélvédőtörlő (alacsony fokozat) relé), szélvédőtörlő-motor
F23	P/Outlet1	20	Csomagtér elektromos csatlakozójzat
F24	P/Outlet2	20	Első elektromos csatlakozójzat
F25	ACC	20	ICU áramelosztó központ (biztosíték: F33, F36)
F26	TCU1	15	TCM
F27	EWP	10	Elektronikus vízszivattyú (belső égésű motor)
F28	BMS	10	BMS
F29	ECU2	15	ECM

## VILÁGÍTÁS IZZÓK

Azt tanácsoljuk, hogy a gépkocsi izzóinak cseréjével kapcsolatban kérje egy hivatalos HYUNDAI márkaszerviz tanácsát. Nehéz a gépkocsi izzóit kicserélni, mivel a gépkocsi egyéb egységeit is el kell távolítani ahhoz, hogy hozzáférjen az izzóhoz. Különösen igaz ez a fényszóró egységre, ha azt az izzó(k)hoz való hozzáférés érdekében ki kell szerelni.

A fényszóró egység ki- és beszerelése közben a gépkocsi megsérülhet.



### VIGYÁZAT

- Az izzócseré végrehajtása előtt kapcsoljon P (parkolás) állásba, hozza működésbe a rögzítőféket, kapcsolja a motorindító/-leállító gombot OFF állásba, és a gépkocsi hirtelen elmozdulásának elkerülése és egy esetleges elektromos áramütés elkerülése érdekében a gépkocsiból való kiszálláskor vigye magával a kulcsot.
- Ne feledje, hogy az izzók felforrósodhatnak, és megégethetik az ujjait.

### MEGJEGYZÉS

Győződjön meg arról, hogy a kiegészítő izzó helyére ugyanolyan teljesítményű izzót szerel be. Egyébként kiolvadhat a biztosíték, vagy károsodhatnak az elektromos vezetékek.

### MEGJEGYZÉS

Annak érdekében, hogy megelőzze a fényszórók burájának károsodását, ne mossa azokat vegyi oldószerekkel vagy erős hatású mosószerekkel.



### Információ - Fényszóró páramentesítése (egy- vagy többváltozatoknál)

Ez a gépkocsi a fényszóró belsejében lévő nedvesség által okozott páralecsapódás csökkentése érdekében páramegkötő anyagot tartalmaz. Ez a páramegkötő anyag fogyó alkatrész, és teljesítménye a használati időtartam vagy a környezeti körülmények függvényében változhat. Amennyiben a fényszóró belsejében lévő nedvesség által okozott páralecsapódás hosszú ideig fennáll, azt tanácsoljuk, hogy keressen fel gépkocsijával egy hivatalos HYUNDAI márkaszervizt.



### Információ

A gépkocsi mosása után vagy nedves időben való éjszakai vezetés után a gépkocsi fényszóróinak és hátsó lámpatestjeinek burái párasnak tűnhetnek. Ez a jelenség a lámpatest külső és belső hőmérséklete közötti különbség miatt következik be, és nem jelenti a gépkocsi hibáját. Ha a nedvesség lecsapódik a lámpatestben, bekapcsolt fényszórókkal való vezetés után eltűnik. A megszűnés szintje a lámpatest méretétől, a lámpatest helyzetétől és a környezeti körülményektől függően eltérő lehet. Amennyiben a nedvesség nem tűnik el, akkor azt tanácsoljuk, hogy vizsgálta át a gépkocsit egy hivatalos HYUNDAI márkaszervizben.



### Információ

- Egy normálisan működő lámpa átmenetileg villoghat a gépkocsi elektromos vezérlőrendszerének stabilizálása érdekében. Mindazonáltal, ha a lámpa az átmeneti villogás után kialszik, vagy tovább folytatja a villogást, akkor azt tanácsoljuk, hogy ellenőriztesse a rendszert egy hivatalos HYUNDAI márkaszervizben.



- Előfordulhat, hogy a helyzetjelző lámpa nem kapcsol be a kapcsoló helyzetjelző világítás állásba forgatásakor, de a helyzetjelző és a fényszóró bekapcsol a kapcsoló fényszóró állásba forgatásakor. Ezt hálózati hiba vagy a gépkocsi elektromos rendszerének meghibásodása okozhatja. Ha ezt tapasztalja, akkor azt tanácsoljuk, hogy vizsgálta át a rendszert egy hivatalos HYUNDAI márkaszervizben.

### **i** Információ

Ha baleset vagy a fényszórócsoport visszaszerelése után be kell állítani a fényszórósugár irányát, azt tanácsoljuk, hogy egy hivatalos HYUNDAI márkaszervizben ellenőriztesse a rendszert.

### **i** Információ

A közlekedési oldalnak megfelelő átállítás (Európa)

A tompított fényszóró fényelosztása aszimmetrikus. Ha olyan országba utazik, ahol az ellentétes oldalon közlekednek, ez az aszimmetrikus fénysugár elvakítja a szembejövő forgalmat. A vakítás megelőzése érdekében az európai uniós szabályozás számos műszaki megoldást ír elő (pl. automatikusan átkapcsoló rendszer, öntapadós matrica, fénysugár alacsonyabbra állítása). Ezt a fényszórót úgy tervezték, hogy ne vakítsa a szembejövő forgalmat. Így nem szükséges módosítást végezni a fényszórón, ha ellentétes oldali közlekedésű országban autózik.

## Fényszóró-, helyzetjelző-, irányjelzőizzó, nappali menetjelző fény (DRL) izzójának cseréje

### A típus

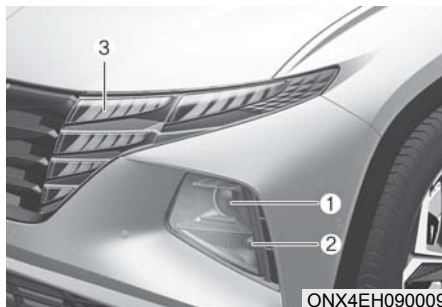

- ONX4EH090009
- (1) Távolsági/tompított fényszóró
  - (2) Irányjelző lámpa
  - (3) Nappali menetjelző fény/helyzetjelző világítás

### Fényszóró / irányjelző lámpa

1. Működtesse a rögzítőfeket, és kösse le az akkumulátor negatív saruját.



- ONX4090041
2. Távolítsa el a kerékdobtetét rögzítő patenteket (az első lökhárító alatt: 6 darab).

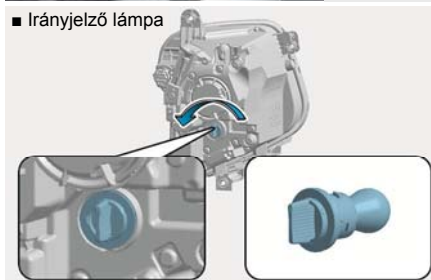
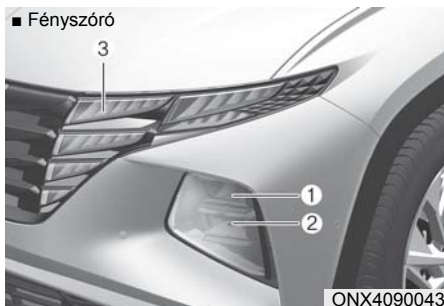

3. Nyomja félre a kerékdobbetét, és az óramutató járásával ellentétes irányba elforgatva távolítsa el az izzó foglalatát.
4. Vegye ki az izzót a foglalatból úgy, hogy megnyomja és az óramutató járásával ellentétes irányba elforgatja, amíg az izzón lévő fülek egy vonalba nem kerülnek a foglalatban lévő kivágásokkal. Húzza ki az izzót a foglalatból.
5. Helyezzen be egy új izzót a foglalatba, és forgassa addig, amíg az rögzül a helyén.
6. Nyomja a foglalatot a lámpatestbe, és forgassa az óramutató járásával meg egyező irányba.
7. A kerékdobbetét visszaszerelését az eltávolítással ellentétes sorrendben végezze el.

### Nappali menetjelző fény, helyzetjelző világítás (LED)

Ha a LED-es lámpatest nem világít, akkor azt tanácsoljuk, hogy ellenőriztesse a rendszert egy hivatalos HYUNDAI márkaszervizben.

A LED-es fényforrásokot nem lehet külön egységként kicserélni, mivel az egész egységet képez. A LED-es fényforrásokat az egységgel együtt ki kell cserélni.

A LED-es fényforrás cseréjét vagy javítását képzett szakembernek kell elvégeznie, mert a gépkocsi kapcsolódó részei sérülhetnek.

### B típus (LED)

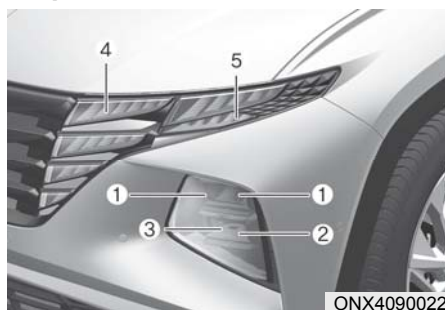

- (1) Tompított fényszóró
- (2) Távolsági fényszóró
- (3) Statikus kanyarfényszóró/távolsági fényszóró
- (4) Nappali menetjelző fény/helyzetjelző világítás
- (5) Irányjelző lámpa

## C típus (LED) - N line

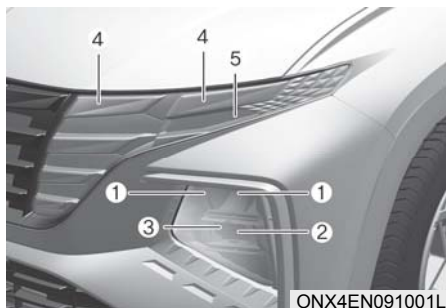

- (1) Tompított fényszóró
- (2) Távolsági fényszóró
- (3) Statikus kanyarfényszóró/távolsági fényszóró
- (4) Nappali menetjelző fény/helyzetjelző világítás
- (5) Irányjelző lámpa

## VIGYÁZAT



- **Óvatosan kezelje a halogénizzókat. A halogénizzók nagynyomású gázt tartalmaznak. Ha az üvegbura eltörik, apró szilánkok repülnek szét, amelyek sérüléseket okozhatnak.**
- **Az izzócseré során viseljen védőszemüveget. Hagyja az izzót lehűlni, mielőtt hozzányúlna.**
- Mindig nagyon óvatosan kezelje az izzót, és ne karcolja meg vagy horzsolja meg az üveget. Ha az izzók világítanak, ne érintkezzenek semmilyen folyadékkal.
- Az izzó üvegét soha ne fogja meg kézzel. Az izzó felületén maradt ujjlenyomat az izzó túlhevülését és szétrepedését okozhatja.
- Az izzót csak a fényszóróba behelyezve működtesse.
- Ha az izzó megsérül vagy megreped, azonnal cserélje ki, és körültekintően helyezze a hulladékgyűjtőbe.

## Lámpák

Ha a LED-es lámpatest nem világít, akkor azt tanácsoljuk, hogy ellenőriztesse a rendszert egy hivatalos HYUNDAI márkaszervizben.

A LED-es fényforrásokat nem lehet külön egységként kicserélni, mivel az egész egységet képez. A LED-es fényforrásokat az egységgel együtt ki kell cserélni.

A LED-es fényforrás cseréjét vagy javítását képzett szakembernek kell elvégeznie, mert a gépkocsi kapcsolódó részei sérülhetnek.

## A fényszóró beállítása (Európa)

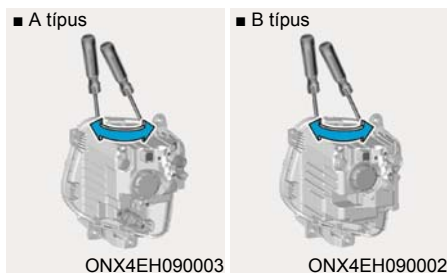

1. Fújja fel a gumiabroncsokat az előírt nyomásra, és a vezetőn, a pótkeréken és a szerszámokon kívül távolítson el minden terhelést a gépkocsiból.
2. A gépkocsinak vízszintes talajon kell állnia.
3. A vetítési felületen húzzon egy függőleges vonalat (a függőleges vonal áthalad az azokhoz tartozó fényszóró középpontján) és egy vízszintes vonalat (a vízszintes vonal áthalad a fényszórók középpontján).
4. Jó állapotú fényszóróval és akkumulátorral úgy állítsa be a fényszórókat, hogy a legfényesebb rész a függőleges és a vízszintes vonalakra essen.
5. A tompított fényszóró és a távolsági fényszóró balra vagy jobbra állításához forgassa az állítót az óramutató járásával megegyező vagy azzal ellentétes irányba.  
A tompított fényszóró és a távolsági fényszóró felfelé vagy lefelé állításához forgassa az állítót az óramutató járásával megegyező vagy azzal ellentétes irányba.

## Beállítási pont

### ■ Halogén lámpa



### ■ LED-es lámpa

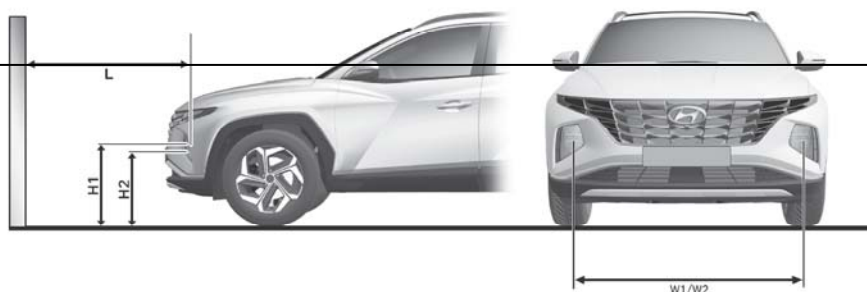

ONX4EH090005/ONX4EH090004

H1: A fényszóróíróz középontja és a talaj között mért távolság (tompított fényszóró)

H2: A fényszóróíróz középontja és a talaj között mért távolság (távolsági fényszóró)

W1: A két fényszóróíróz középontja között mért távolság (tompított fényszóró)

W2: A két fényszóróíróz középontja között mért távolság (távolsági fényszóró)

A gépkocsi állapota	A lámpa típusa	H1	H2	W/W2
Vezető nélkül mm	Kétfunkciós HALOGÉN	664	664	1436
	LED MFR.	660	589	1434
Vezetővel mm	Kétfunkciós HALOGÉN	657	657	1436
	LED MFR.	683	582	1434

## Tompított fényszóró fénysugara (jobb kormányos)

- 10 m-es távolságra lévő vetítési felület alapján

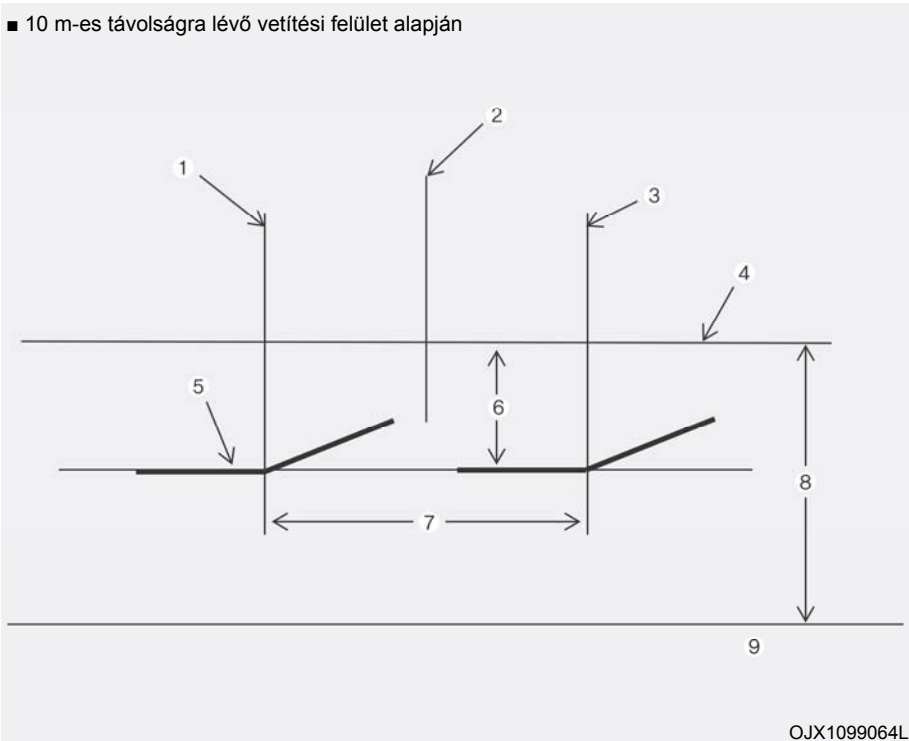

OJX1099064L

- [1]: A bal oldali fényszóróízzó középpontjánál lévő függőleges vonal  
 [2]: Gépkocsi tengelye  
 [3]: A jobb oldali fényszóróízzó középpontjánál lévő függőleges vonal  
 [4]: A fényszóróízzó középpontjánál lévő vízszintes vonal  
 [5]: Fény-árnyék határvonal  
 [6]: 100  
 [7]: W1 (tompított fényszóró)  
 [8]: H1 (tompított fényszóró)  
 [9]: Talaj

1. Kapcsolja be a tompított fényszórót úgy, hogy a vezető a gépkocsin kívül van.
  2. A fény-árnyék határvonalnak az ábrán jelzett határvonalra kell esnie.
  3. A tompított fényszóró beállításakor a függőleges beállítást a vízszintes beállítást követően kell elvégezni.
  4. Ha a gépkocsi fényszórómagasság-állító berendezéssel szerelt, a fényszórómagasság-állító berendezés kapcsolóját állítsa 0 állásba.
- \* A távolsági fényszóró beállítása a tompított fényszóró beállításával egyidejűleg történik.

## Tompított fényszóró fénysugara (balkormányos)

- 10 m-es távolságra lévő vetítési felület alapján

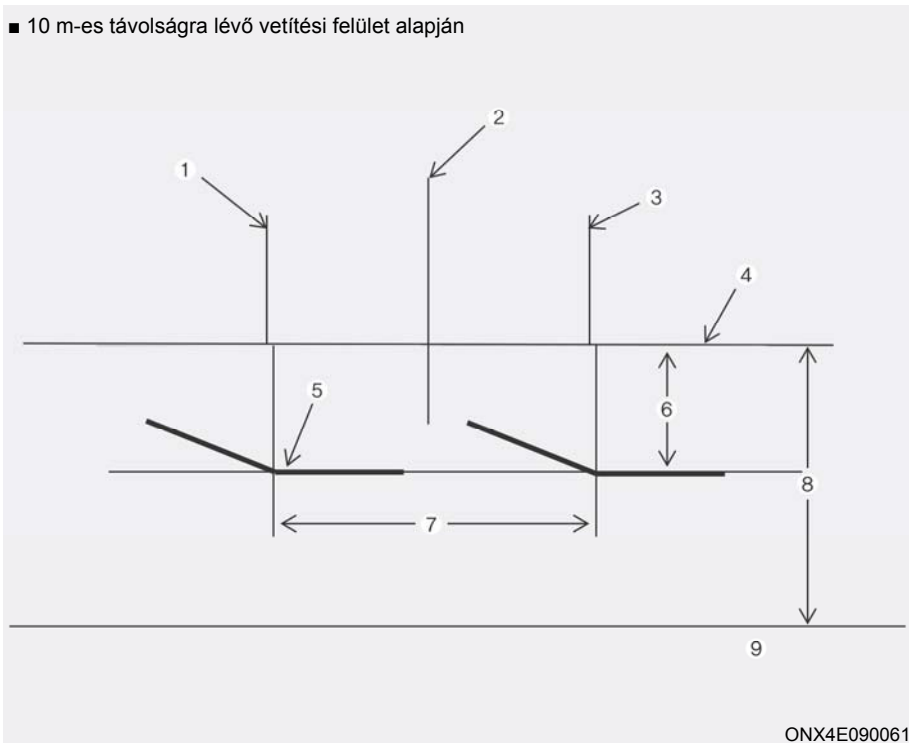

ONX4E090061

- [1]: A bal oldali fényszóróízzó középpontjánál lévő függőleges vonal  
 [2]: Gépkocsi tengelye  
 [3]: A jobb oldali fényszóróízzó középpontjánál lévő függőleges vonal  
 [4]: A fényszóróízzó középpontjánál lévő vízszintes vonal  
 [5]: Fény-árnyék határvonal  
 [6]: 100  
 [7]: W1 (tompított fényszóró)  
 [8]: H1 (tompított fényszóró)  
 [9]: Talaj

1. Kapcsolja be a tompított fényszórót úgy, hogy a vezető a gépkocsin kívül van.
  2. A fény-árnyék határvonalnak az ábrán jelzett határvonalra kell esnie.
  3. A tompított fényszóró beállításakor a függőleges beállítást a vízszintes beállítást követően kell elvégezni.
  4. Ha a gépkocsi fényszórómagasság-állító berendezéssel szerelt, a fényszórómagasság-állító berendezés kapcsolóját állítsa 0 állásba.
- \* A távolsági fényszóró beállítása a tompított fényszóró beállításával egyidejűleg történik.

## Oldalsó irányjelző lámpa izzócsere



OTM090023

Ha a LED-es lámpatest (1) nem világít, akkor azt tanácsoljuk, hogy ellenőriztesse a rendszert egy hivatalos HYUNDAI márkaszervizben.

A LED-es fényforrásokat nem lehet külön egységként kicserélni, mivel az egész egységet képez. A LED-es fényforrásokat az egységgel együtt ki kell cserélni.

A LED-es fényforrás cseréjét vagy javítását képzett szakembernek kell elvégeznie, mert a gépkocsi kapcsolódó részei sérülhetnek.

## Hátsó kombinált lámpatest izzócsere

### A típus

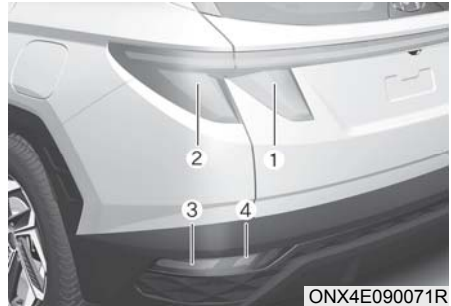

ONX4E090071R

- (1) Hátsó helyzetjelző lámpa
- (2) Hátsó helyzetjelző/féklámpa
- (3) Irányjelző lámpa
- (4) Tolatólámpa (egyes változatoknál) vagy ködlámpa (egyes változatoknál)

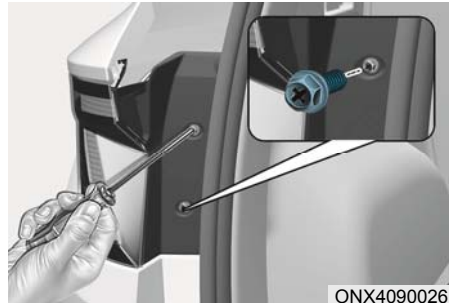

ONX4090026

### Féklámpa/hátsó helyzetjelző lámpa (külső)

1. Állítsa le a motort.
2. Nyissa fel a csomagterajtót.
3. Lazítsa meg a lámpatestet tartó csavarokat egy kereszthornyos csavarhúzóval.
4. Vegye ki a hátsó kombinált lámpatestet a gépkocsi karosszériájából.
5. Vegye ki a foglalatot a lámpatestből úgy, hogy a foglalatot az óramutató járásával ellentétes irányba elforgatja, amíg a foglalon lévő fűlek egy vonalba nem kerülnek a lámpatesten lévő kivágásokkal.



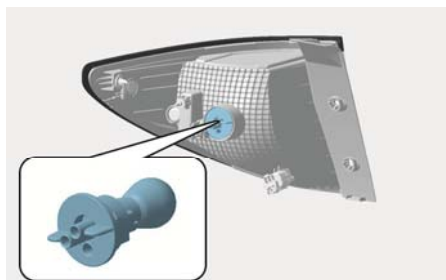

ONX4090045

6. Vegye ki az izzót a foglalatból úgy, hogy megnyomja és az óramutató járásával ellentétes irányba elforgatja, amíg az izzón lévő fülek egy vonalba nem kerülnek a foglalatban lévő kivágásokkal. Húzza ki az izzót a foglalatból.
7. Helyezzen be egy új izzót a foglalatba, és forgassa addig, amíg az rögzül a helyén.
8. Helyezze be a foglalatot a lámpatestbe úgy, hogy a foglalatban lévő fülek egy vonalba kerüljenek a lámpatestben lévő kivágásokkal. Nyomja a foglalatot a lámpatestbe, és forgassa az óramutató járásával megegyező irányba.
9. Szerelje vissza a lámpatestet a gépkocsi karosszériájába.

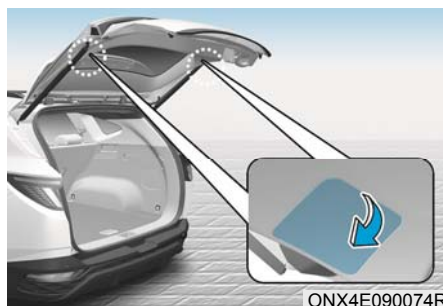

ONX4E090074R

### Hátsó helyzetjelző lámpa (belső)

1. Állítsa le a motort.
2. Nyissa fel a csomagterajtót.
3. Távolítsa el a szerelőnyílás fedelét egy lapos csavarhúzóval.
4. Vegye ki a foglalatot a lámpatestből úgy, hogy a foglalatot az óramutató járásával ellentétes irányba elforgatja, amíg a foglalatban lévő fülek egy vonalba nem kerülnek a lámpatestben lévő kivágásokkal.



ONX4090028

5. Vegye ki az izzót a foglalatból úgy, hogy megnyomja és az óramutató járásával ellentétes irányba elforgatja, amíg az izzón lévő fülek egy vonalba nem kerülnek a foglalatban lévő kivágásokkal. Húzza ki az izzót a foglalatból.
6. Helyezzen be egy új izzót a foglalatba, és forgassa addig, amíg az rögzül a helyén.

- Helyezze be a foglalatot a lámpatestbe úgy, hogy a foglalon lévő fűlek egy vonalba kerüljenek a lámpatesten lévő kivágásokkal. Nyomja a foglalatot a lámpatestbe, és forgassa az óramutató járásával megegyező irányba.
- Szerelje vissza a lámpatestet a gépkocsi karosszériájába.

### Irányjelző lámpa, hátsó ködlámpa, tolatólámpa

- Kösse le az akkumulátor negatív saruját.

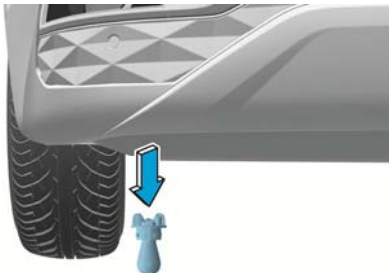

ONX4E090054

- Lazítsa meg a lökhárító alatti tartókapcsokat és a kerékjárat burkolatán lévő csavarokat
- Nyomja a burkolatot a lökhárító alatt a gépkocsi irányába.

#### ■ Irányjelző lámpa

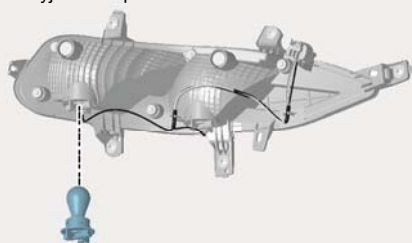

ONX4EH090006

#### ■ Hátsó ködlámpa/tolatólámpa

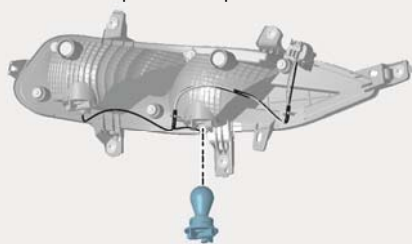

ONX4EH090007

- Vegye ki a foglalatot a lámpatestből úgy, hogy a foglalatot az óramutató járásával ellentétes irányba elforgatja, amíg a foglalon lévő fűlek egy vonalba nem kerülnek a lámpatesten lévő kivágásokkal.
- Egyenesen kihúzva távolítsa el az izzót.
- Helyezzen egy új izzót a foglalatba.
- Szerelje vissza a lámpatestet a gépkocsi karosszériájába.

### B típus

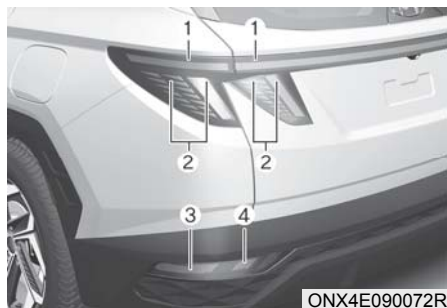

- (1) Hátsó helyzetjelző lámpa
- (2) Hátsó helyzetjelző/féklámpa
- (3) Irányjelző lámpa
- (4) Tolatólámpa (egyes változatoknál)  
vagy ködlámpa (egyes változatoknál)

### C típus - N line

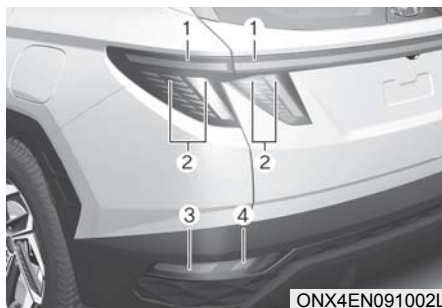

- (1) Hátsó helyzetjelző lámpa
- (2) Hátsó helyzetjelző/féklámpa
- (3) Irányjelző lámpa
- (4) Tolatólámpa
- (5) Ködlámpa (egyes változatoknál)

### Féklámpa/hátsó helyzetjelző lámpa

Ha a LED-es lámpatest nem világít, akkor azt tanácsoljuk, hogy ellenőriztesse a rendszert egy hivatalos HYUNDAI márkaszervizben.

A LED-es fényforrásokat nem lehet külön egységként kicserélni, mivel az egész egységet képez. A LED-es fényforrásokat az egységgel együtt ki kell cserélni.

A LED-es fényforrás cseréjét vagy javítását képzett szakembernek kell elvégeznie, mert a gépkocsi kapcsolódó részei sérülhetnek.

## Hátsó ködlámpa

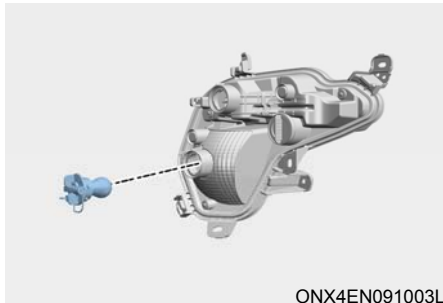

ONX4EN091003L

1. Kösse le az akkumulátor negatív saruját.
2. Lazítsa meg a lökhárító alatti tartókapcsokat és a kerékjárat burkolatán lévő csavarokat
3. Nyomja a burkolatot a lökhárító alatt a gépkocsi irányába.
4. Vegye ki a foglalatot a lámpatestből úgy, hogy a foglalatot az óramutató járásával ellentétes irányba elforgatja, amíg a foglalon lévő fűlek egy vonalba nem kerülnek a lámpatesten lévő kivágásokkal.
5. Egyenesen kihúzva távolítsa el az izzót.
6. Helyezzen egy új izzót a foglalatba.
7. Szerelje vissza a lámpatestet a gépkocsi karosszériájába.

## Féklámpa/hátsó helyzetjelző lámpa, irányjelző lámpa, tolatólámpa

Ha a LED-es lámpatest nem világít, akkor azt tanácsoljuk, hogy ellenőriztesse a rendszert egy hivatalos HYUNDAI márkaszervizben.

A LED-es fényforrásokat nem lehet külön egységként kicserélni, mivel az egész egységet képez. A LED-es fényforrásokat az egységgel együtt ki kell cserélni.

A LED-es fényforrás cseréjét vagy javítását képzett szakembernek kell elvégeznie, mert a gépkocsi kapcsolódó részei sérülhetnek.

## Felülre szerelt harmadik féklámpa cseréje



ONX4090032

Ha a LED-es lámpatest (1) nem világít, akkor azt tanácsoljuk, hogy ellenőriztesse a rendszert egy hivatalos HYUNDAI márkaszervizben.

A LED-es fényforrásokat nem lehet külön egységként kicserélni, mivel az egész egységet képez. A LED-es fényforrásokat az egységgel együtt ki kell cserélni. A LED-es fényforrás cseréjét vagy javítását képzett szakembernek kell elvégeznie, mert a gépkocsi kapcsolódó részei sérülhetnek.

## Rendszám tábla-világítás izzócseréje

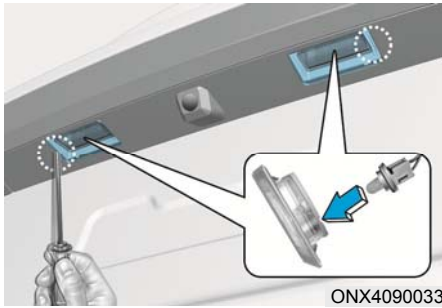

1. Egy lapos csavarhúzóval finoman patintsa ki a burát a lámpatest házából.
2. Egyenesen kihúzva távolítsa el az izzót.
3. Szereljen be egy új izzót.
4. A visszaszerelést ellentétes sorrendben végezze el.

## Belső világítás izzó cseréje Térkép olvasó/személyes lámpa (LED-es típusú)



Ha a LED-es lámpatest nem világít, akkor azt tanácsoljuk, hogy ellenőriztesse a rendszert egy hivatalos HYUNDAI márkaszervizben.

A LED-es fényforrásokat nem lehet külön egységként kicserélni, mivel az egész egy egységet képez. A LED-es fényforrásokat az egységgel együtt ki kell cserélni.

A LED-es fényforrás cseréjét vagy javítását képzett szakembernek kell elvégeznie, mert a gépkocsi kapcsolódó részei sérülhetnek.

## Térképolvasó lámpa, belső világítás lámpatest, napellenző-világítás és csomagtér-világítás lámpatest (izzós típusú)

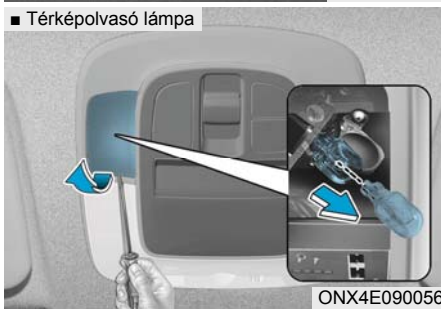
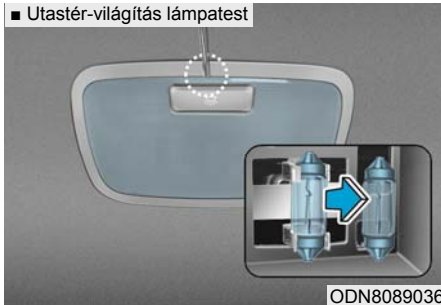

1. Egy lapos csavarhúzóval finoman pattintsa ki a burát a belső világítás lámpatest házából.
2. Egyenesen kihúzva távolítsa el az izzót.
3. Szereljen egy új izzót a foglalatba.
4. Állítsa egy vonalba a bura füleit a belső világítás lámpatest házának rovátkáival, és pattintsa be a burát a helyére.

### MEGJEGYZÉS

Ügyeljen arra, hogy ne sérüljön meg a bura, a fül és a műanyag lámpaház.

## A KAROSSZÉRIA ÁPOLÁSA

### Külső ápolás

Ha rozsdamentes acélból készült tábla vagy üveg homlokzatú épület közelében parkolja le a gépkocsiját, akkor a tábláról vagy az épületről visszatükröződő napsugárzás károsodást okozhat a gépkocsi olyan külső műanyag alkatrészeiben, mint a lökhárító, spoiler, tömítés, lámpa vagy külső visszapillantó tükör. A külső műanyag alkatrészek károsodásának megelőzésére kerülje az olyan helyen parkolást, ahol visszaverődhet a fény, vagy használjon gépkocsi takaróponyvát. (A gépkocsijára szerelt külső műanyag alkatrészek eltérőek lehetnek.)

### A külső ápolással kapcsolatos figyelmeztetések

Ha bármilyen vegyszeres tisztítószer vagy polírozószeret használ, nagyon fontos, hogy kövesse a rajtuk lévő címkén megadott használati utasításokat. Olvassa el az összes veszélyfelhívást és figyelmeztetést, amelyek a címkén találhatók.

### A karosszéria fényezés karbantartása

#### Mosás

A gépkocsi fényezésének a korróziótól és az állagromlástól való megóvása érdekében alaposan és rendszeresen, legalább havonta egyszer langyos vagy hideg vízzel mossa le a gépkocsit.

Ha gépkocsiját terepen is használja, mossa le minden egyes ilyen út után. Legyen különös figyelemmel a ráakódott só, szennyeződés, sár vagy egyéb idegen anyagok eltávolítására. Ügyeljen arra, hogy az ajtók alsó peremén és a küszöbök alján lévő vízleeresztő furatok ne legyenek eldugulva. Rovarok, kátrány, fenedvek, madárürülék és az ipari szennyeződések károsíthatják a gépkocsi fényezését, ha nem távolítja el ezeket azonnal. Lehet, hogy még akkor sem tudja teljesen eltávolítani ezeket a lerakódásokat, ha azonnal lemossa tiszta vízzel.

Semleges hatású autómosó sampon biztonságosan használható a fényezett felületek tisztítására. Mosás után alaposan öblítse le a gépkocsit langyos vagy hideg vízzel. Ne hagyja, hogy a mosószer rászáradjon a fényezésre.

#### Nagynyomású mosás

- Nagynyomású mosó használata esetén megfelelő távolságra helyezkedjen el a gépkocsitól.  
Túl kis távolság vagy a vízszög túl nagy nyomása az alkatrészek sérüléséhez vagy víz beszivárgásához vezethet.
- Ne mossa a kamerát, az érzékelőket vagy az érzékelők körüli területet nagynyomású vízzel. A nagynyomású víz által okozott hatás a berendezés rendellenes működését eredményezheti.
- A szórószár végét ne vigye túl közel a védőharangokhoz (gumi- vagy műanyag fedelek) vagy csatlakozókhoz, mivel ezek a nagynyomású vízzel érintkezés miatt károsodhatnak.



### VIGYÁZAT

A gépkocsi mosása után, mielőtt a közútra kihajtana, lassan haladva ellenőrizze a fékberendezést, hogy nem gyengült-e a fékhatás a mosás következtében. Ha a fékhatás lecsökkent, lassú előrehaladás közbeni gyenge fékezéssel szárítsa ki a kerékfékeket.

### MEGJEGYZÉS

- Ne használjon erős hatású mosószert, vegyi tisztítószereket vagy forró vizet, és ne mossa a gépkocsit közvetlen napsütésben, illetve amikor a karosszéria meleg.
- Óvatosan mossa a gépkocsi oldalablakait.

Különösen akkor járjon el óvatosan, ha nagynyomású mosót használ, mert a víz átszivároghat az ablakon, és eláztathatja a gépkocsi belső szeit.

- A műanyag alkatrészek károsodásának megelőzése érdekében ne mosassa azokat vegyi oldószerekkel vagy erős hatású mosószerekkel.
- A töltőaljzat ajtó sérülésének megelőzése érdekében ne felejtse el becsukni és bezárni a gépkocsi ajtajait a gépkocsi mosásakor (nagy nyomású mosás, automata autómósó stb. használata esetén).

### MEGJEGYZÉS

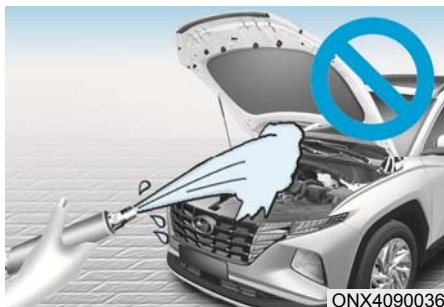

ONX4090036

- Ha a motorteret vízzel mossa, beleértve a nagy nyomású vizet is, a motortérben lévő elektromos áramkörök meghibásodhatnak.
- Soha ne engedje, hogy víz vagy egyéb folyadék kerüljön a gépkocsi belsejében lévő elektromos/elektronikus egységekre, mivel a folyadékok károsodást okozhatnak.

### MEGJEGYZÉS

**Matt fényezésű gépkocsi (egyres változatoknál)**

Ne mosassa a gépkocsiját forgókefés automata mosóban, mert az károsíthatja a gépkocsi felületét. A gépkocsi felületét magas hőmérsékleten mosó gőztisztító használata esetén előfordulhat, hogy az olaj a felülethez tapad, és nehezen eltávolítható foltok maradnak a felületen.

A gépkocsi mosásakor puha törülkönyt (például mikroszálalás kendőt vagy szivacsot), a szárításhoz mikroszálalás kendőt használjon. Ha kézzel mossa a gépkocsit, ne használjon olyan tisztítószert, amely waxot tartalmaz. Ha a gépkocsi felülete túlságosan szennyezett (homok, szennyeződés, por stb. által), a gépkocsi mosása előtt tisztítsa le a felületet vízzel.

### Viasszal bevonás

Egy megfelelő viaszréteg védőgátat képez a fényezés és a szennyeződések között. Egy megfelelő viaszréteg segít a gépkocsija védelmében.

A gépkocsi fényezését akkor kell viaszréteggel bevonni, ha a víz lefolyik róla, és nem képződnek vízgyöngyök.

Viaszolás előtt mindig mossa le és szárítsa meg alaposan a gépkocsit. Jó minőségű folyékony vagy paszta halmazállapotú viaszt használjon, és kövesse a gyártó utasításait. Vonja be viasszal az összes fém díszítőelemet, hogy megtartsák ragyogásukat. Az olaj, kátrány vagy hasonló anyagok folttisztítóval történő eltávolításakor a viaszréteg is megsérül. Mindig vonja be újra viasszal ezeket a területeket, még akkor is, ha az egész gépkocsit nem kell viaszolni.

### MEGJEGYZÉS

- A szennyeződések vagy a por száraz törülköendővel való eltávolítása megkarcolhatja a gépkocsi fényezett felületeit.
- Krómozott felületű vagy eloxált alumínium alkatrészek tisztításához ne használjon fémszivacsot, dörzsölő hatású vagy erős, lúgos vagy maró hatású oldószert tartalmazó tisztítószereket. Ezek a védőréteg károsodását és a felület elszíneződését vagy a fényezés sérülését okozhatják.



### MEGJEGYZÉS

**Matt fényezésű gépkocsi (egyres változatoknál)**

Ne használjon semmilyen polírozó védőanyagot, mint például oldószert, tisztítószert, csiszoló hatású szert vagy polírozószert. Amennyiben waxot használnak, szilikontávolítóval haladéktalanul távolítsa el a waxot, és ha bármilyen kátrány vagy kátrányszármazék marad a gépkocsi felületén, kátrányeltávolítót használjon a tisztításhoz. Ugyanakkor ügyeljen arra, hogy ne fejtsen ki túl nagy nyomást a fényezett területre.

### A fényezés sérüléseinek javítása

A mély karcokat vagy a köfelverődések krátereit a festett felületeken azonnal meg kell javítani. A fémig hatoló sérülés gyorsan korrodálódik, amit csak költségesebb javítással lehet megszüntetni.

### MEGJEGYZÉS

Ha a gépkocsi megsérült, vagy bármilyen fém alkatrész javítása vagy cseréje szükséges, győződjön meg arról, hogy a karosszéria javítóműhely megfelelő korrózióvédő bevonattal látja el a javított vagy cserélt alkatrészeket.

### MEGJEGYZÉS

**Matt fényezésű gépkocsi (egyres változatoknál)**

Matt fényezésű gépkocsik esetén nem lehet csak a károsodott területet kijavítani, hanem szükség esetén a teljes alkatrészt javítani kell. Ha a gépkocsi sérült, és fényezésre van szükség, azt tanácsoljuk, hogy a karbantartási és javítási munkákat hivatalos HYUNDAI márkaszervizben végeztesse el. Különös gonddal járjon el, mivel nehéz a javítás után visszaállítani az eredeti minőséget.

### Fényes fémfelületek karbantartása

- Az útról eredő kátrány és a rovarok eltávolítására kátrányeltávolító szert használjon. A kaparó vagy éles tárgyak megsérthetik a felületet.
- A fényes fémfelületeket egy réteg viasszal vagy króm védőanyaggal védje és polírozza ragyogó fényesre.
- Téli időszakban vagy tenger melletti területeken a fényes fém felületeket vastagabb viaszréteggel vagy krómvédő anyaggal védje. Szükség esetén vonja be ezeket a felületeket nem korrodáló védőzsírral vagy más védőanyaggal.

### A gépkocsi alsó részeinek karbantartása

A jég és hó eltávolítására vagy pormentesítésre használt korrodáló anyagok ráakadhatnak a gépkocsi alsó részeire. Ha ezeket az anyagokat nem távolítják el, akkor felgyorsul a gépkocsi alsó részére szerelt alkatrészek (üzemanyagcsövek, alvázkeret, padlólemez és kipufogórendszer) rozsdásodása, annak ellenére, hogy ezeket korrózió elleni védelemmel látták el.

Gondosan öblítse le a gépkocsi alsó részeit és a kerékjáratokat langyos vagy hideg vízzel havonta egyszer, terepen való használat után és a téli időszak végén. Fordítson különös figyelmet ezekre a területekre, mert nehezen lehet látni az összes lerakódott sarat és szennyeződést. A csak megnedvesített szennyeződés fokozza a korrózió kialakulását. Az ajtók, a küszöbök alsó éle és az alvázkeret tartók vízleeresztő furatainak nem szabad eldugulni a szennyeződésektől. Az itt bennmaradt víztől ezek a részek korrodálódhatnak.



## VIGYÁZAT

A gépkocsi mosása után lassan haladva ellenőrizze a fékberendezést, hogy nem gyengült-e a fékhatás a mosás következtében. Ha a fékhatás lecsökkent, lassú előrehaladás közbeni gyenge fékezésel szárítsa ki a kerékfékeket.

### A könnyűfém keréktárcsák karbantartása

A könnyűfém keréktárcsákat átlátszó védőbevonattal látják el.

#### MEGJEGYZÉS

- Ne használjon csiszoló tulajdonságú tisztítószeret, polirozószert, oldószert vagy drótkéfért a könnyűfém keréktárcsák tisztítására.
- Akkor tisztítsa meg a keréktárcsákat, amikor lehültek.
- Csak gyenge szappant vagy semleges mosószert használjon, és alaposan öblítse le vízzel. Sózott utakon haladás után mindig tisztítsa meg a keréktárcsákat.
- Ne mossa a keréktárcsákat nagy sebességgel forgó gépkocsimosó kefékkel.
- Ne használjon semmiféle savas vagy lúgos mosószert.

### Korrózió elleni védelem

#### A gépkocsi korrózió elleni védelme

Azáltal, hogy a HYUNDAI a legfejlettebb korrózió elleni védelmet biztosító tervezést és gyártási technológiát alkalmazza, a lehető legjobb minőségű gépkocsikat gyártja. Ez azonban csak a munka egyik fele. Ahhoz, hogy minél hosszabban megőrizzük a gépkocsija korróziómentességét, az Ön közreműködésére is szükség van.

#### A korrózió általános okai

A gépkocsi korróziójának leggyakoribb okai:

- Útszóró só, szennyeződés és nedvesség lerakódása a gépkocsi alján.
- A fényezés vagy a védőbevonatok sérülése kőfelverődés, kopás vagy kisebb karcolások és horpadások következtében, amelyek által a fém közvetlenül ki van téve a korróziós hatásoknak.

#### Korrózió által leginkább veszélyeztetett területek

Ha sokat tartózkodik gépkocsijával olyan környéken, ahol az rendszeresen ki van téve korrozív anyagok hatásának, rendkívül fontos a korrózió elleni védelem. A fokozott korrózió leggyakoribb okai az utak sózása, a pormentesítő vegyszerek, a tengeri levegő és az ipari légszennyezés.

#### Nedvesség által előidézett korrózió

A nedvesség olyan körülményeket teremt, amelyben nagyobb valószínűséggel fordul elő korrózió. Például a korróziós folyamatok felgyorsulnak nagy páratartalom esetén, főként akkor, ha a hőmérséklet közvetlenül fagypont feletti. Ilyen körülmények között a korrozív anyagot érintkezésben tartja a gépkocsi felületével a lassan elpárolgó nedvesség. A sár különösen korrozív, mivel csak lassan szárad, ezáltal hosszú ideig nedvesen tartja a gépkocsi felületét. Bár úgy látszik, hogy a sár megszáradt, a belsejében sokáig megtartja a nedvességet, ezzel elősegíti a korróziót.

Magas hőmérsékleten szintén felgyorsul azon alkatrészek korróziója, amelyek nem megfelelően szellőznek, így a nedvesség szétterjedhet. Ezen okok miatt különösen fontos a gépkocsi tisztán, sártól és egyéb szennyeződésektől mentesen tartása. Ez a tisztántartás nemcsak a látható felületekre vonatkozik, hanem különösképpen a gépkocsi aljára.

### A korrózió elleni védelem elősegítése

#### Tartsa tisztán gépkocsiját

A leghatékonyabb korrózió megelőző eljárás a gépkocsi tisztántartása, és a korrózió anyagok rendszeres eltávolítása. Különösen fontos a gépkocsi aljára fordított figyelem.

- Ha fokozottan korrózióveszélyes helyen él – ahol rendszeresen sózzák az utakat, tenger közelében, iparilag erősen szennyezett helyen, ahol gyakori a savas eső stb. – különös figyelmet kell fordítania a korrózió megelőzésére. Télen legalább havonta egyszer, és a tél végén nagyon alaposan mosassa le az alvázat.
- Alvázmosáskor fordítson különös figyelmet a sárvédő által takart részekre, és az egyéb, nem látható helyekre. Alapos munkát végezzen! Ha lemosás helyett csak benedvesíti a felrakódott sarat, gyorsítja a korróziót, ahelyett, hogy megelőzné azt. Nagynyomású vízzel és gőzzel hatékonyan eltávolítható a felrakódott sár és korrózió anyagok.
- Az ajtók aljának, a küszöbök és a zárt karosszériaelemek tisztításakor ügyeljen arra, hogy a vízkivezető nyílások ne legyenek eltömődve, hogy a víz kifolyhasson, nehogy bennmaradva gyorsítsa a korróziót.

#### Tartsa szárazon a garázsát

Ne tartsa gépkocsiját párás, rossz szellőzésű garázsban. Ez a környezet ugyanis nagyon kedvez a korrózióknak. Ez fokozottan igaz arra az esetre, ha gépkocsiját a garázsban mossa le, vagy még vizesen, havasan, jegesen, sárral borítva beáll vele a garázsba. Még a fűtött garázs is segíti a korróziót, ha nem jó a szellőzése, és nem tud elpárologni a nedveség.

#### Tartsa jó állapotban a fényezett felületeket

A fényezett elemek karcolásait vagy a kőfelverődések nyomait a lehető leghamarabb fesse le javítófestékekkel, hogy csökkentse a korrózió esélyét. Ha a fém is kilátszik, javasolt fényező szakműhellyel megszüntettetni a hibát.

A madárürülék nagyon korrózió, és akár néhány óra alatt károsíthatja a fényezett felületet. Ezért minél előbb távolítsa el a madárürüléket a fényezésről.

### Az utastér ápolása

#### A belső ápolással kapcsolatos figyelmeztetések

Ne használjon maró vagy lúgos kémhatású folyadékokat (illatszert, kozmetikai olajat stb.) a belső részek tisztítására, illetve kerülje, hogy ilyen anyagok a belső részekkel érintkezésbe kerüljenek, mivel ezek károsodást vagy elszíneződést okozhatnak. Ha ezek a szerek a belső részekkel érintkezésbe kerülnek, azonnal törölje le azokat. Tanulmányozza a műanyagok szakszerű tisztítására vonatkozó utasításokat.

**MEGJEGYZÉS**

- **Soha ne engedje, hogy víz vagy egyéb folyadék kerüljön a gépkocsi belsejében lévő elektromos/elektronikus egységekre, mivel a folyadékok károsodást okozhatnak.**
- **Bőrbevonatok (kormánykerék, ülések stb.) tisztításakor semleges tisztítószer vagy alacsony alkoholtartalmú oldatot használjon. Ha magas alkoholtartalmú oldatokat vagy savas/lúgos tisztítószeret használ, a bőr kifakulhat, vagy a felülete hámlani kezdhet.**

***A kárpit és a belső borítások tisztítása*****Műanyagok (vinil) (egyes változatoknál)**

Egy puha kefével vagy porszívóval távolítsa el a port és a laza szennyeződéseket a műanyag (vinil) felületekről. A műanyag (vinil) felületeket műanyagok tisztítására szolgáló tisztítószerrel tisztítsa meg.

**Szövetanyagok (egyes változatoknál)**

Egy puha kefével vagy porszívóval távolítsa el a port és a laza szennyeződéseket a szövetanyagok felületéről. A tisztítást kárpitokhoz és szőnyegekhez ajánlott semleges hatású, enyhén szappanos oldattal végezze. A friss foltokat azonnal távolítsa el szövetkezelővel vagy folttisztítóval. Ha a friss foltok tisztítására nem fordít azonnal gondot, akkor a szövetanyag kifakulhat, színei elváltozhatnak. Ha az anyagokkal nem bánt szakszerűen, akkor ezek tűzállósága csökkenhet.

**MEGJEGYZÉS**

**Ha nem a javasolt tisztítószeret használja, akkor az kihathat a szövet megjelenésére, és csökkenhet a tűzállósági tulajdonsága.**

**Bőr (egyes változatoknál)**

- **A bőrkárpitozású ülés tulajdonságai**
  - A bőr egy állat külső bőréből készül, amely a használhatóvá tétel érdekében egy különleges eljárás megy keresztül. Mivel természetes termékről van szó, vastagsága, illetve sűrűsége változó.
  - A hőmérséklettől és a páratartalomtól függően a nyúlás és zsugorodás természetes eredményeként ráncok keletkezhetnek.
  - Az ülés a még jobb komfortérzet elérése érdekében nyúlásra képes szöveteiből készül.
  - A testtel érintkező részek követik a test vonalát, és az oldalsó támasztórész kiemelkedik, ami vezetési komfortot és stabilitást biztosít.
  - A használat során természetes módon ráncok keletkezhetnek, ami nem a termék rendellenessége.

**MEGJEGYZÉS**

- **A használatból természetes módon származó ráncokra vagy kopásokra, karcolásokra nem terjed ki a garancia.**
- **Fém tartozékokkal ellátott övek, cipzárak vagy hátsó zsebben tárolt kulcsok károsíthatják az üléskárpitot.**
- **Ügyeljen arra, hogy ne érje nedveség az ülést. Ez megváltoztathatja a természetes bőr természetét.**
- **Farmerek vagy fehéritett, fehéritő hatású ruházatok szennyezhetik, károsíthatják az ülészimat felületét.**

- A bőrülések ápolása
  - Rendszeresen porszívózza ki az ülést az ülésre rakódott szennyeződések és homok eltávolítása érdekében. Ez megelőzi a bőr kopását, karcosodását vagy sérülését, és segít a minőségének megőrzésében.
  - Száraz vagy puha ruhával gyakran törölje le a bőr ülészetet.
  - A kifejezetten bőrápolásra szolgáló szer használata segít megelőzni a huzat kopását, karcosodását, és segít a szín megőrzésében. Figyelmesen olvassa el a használati útmutatót, és kérje szakember tanácsát, ha a bőr-huzaton tisztító-, ápoló- vagy védőanyag használatát tervezi.
  - A világosabb színű (bézs, vajszín) bőr könnyebben szennyeződik, és a foltok jobban észrevehetőek. Gyakran tisztítsa az üléseket.
  - Ne törölje az üléseket nedves kendővel, mert ez a felület repedezését okozhatja.
- A bőrülések tisztítása
  - Azonnal távolítsa el mindenféle szennyeződést. Az egyes szennyeződési fajták eltávolításához tanulmányozza az alábbi útmutatásokat.
  - Kozmetikai szerek (naptej, alapozó stb.)

Tegyen tisztítókrémet egy kendőre, és törölje le a szennyeződést. Egy nedves ruhával törölje le a krémet, és egy száraz ruhával itassa fel a vizet.
  - Italok (kávé, üdítők stb.)

Tegyen kis mennyiségű semleges tisztítószert a szennyeződésre, és addig törölje, amíg a folt el nem tűnik.

- Olaj  
Haladéktalanul távolítsa el az olajat egy jó nedvszívó képességű ruhával, és törölje le kifejezetten természetes bőrhöz való felteltávolító szerrel.
- Rágógumi  
Jéggel keményítse meg a gumit, és fokozatosan távolítsa el.

### **A biztonsági öv tisztítása**

A heveder tisztításához bármilyen semleges hatású, enyhén szappanos oldatot használhat, amelyeket kárpit és szőnyeg tisztítására ajánlanak. Kövesse a mosószerhez mellékelt használati utasítást. A hevederhez ne használjon fehérítő vagy textílfestéket, mivel ezek gyengítik a biztonsági öv anyagát.

### **Utastér ablakok belső tisztítása**

Ha az ablakok belső felülete behomályosodik, mivel olajos, zsíros vagy viaszos réteg rakódott le, tisztítsa meg ablaktisztító szerrel. Kövesse az ablaktisztító szerhez mellékelt használati utasítást.

### **MEGJEGYZÉS**

**A hátsó ablak belső felületét ne kaparja vagy karcolja meg. Ezzel elszakíthatja a hátsó ablak fűtőszálait.**

## KÁROSANYAG-KIBOCSÁTÁST SZABÁLYOZÓ RENDSZER

A károsanyag-kibocsátást szabályozó rendszerre a Garancia- és szervizfüzetben található garanciális feltételek vonatkoznak. Olvassa el alaposan a Garanciális feltételek és tájékoztató füzet vonatkozó részeit.

Az Ön gépkocsija károsanyag kibocsátást szabályozó rendszerrel szerelt, hogy megfeleljen az összes jelenlegi környezetvédelmi előírásnak. A gépkocsiban három károsanyag-kibocsátás szabályozási rendszer található, amelyek a következők:

- (1) Kartergáz elvezető rendszer
- (2) Benzingőz elvezető rendszer
- (3) Kipufogógáz károsanyag-kibocsátást szabályozó rendszer

Annak érdekében, hogy a károsanyag-kibocsátást szabályozó rendszerek megfelelően működjenek, gépkocsijának ellenőrzését és karbantartását egy hivatalos HYUNDAI márkaszervizben, a karbantartási ütemtervnek megfelelően végeztesse el.

### MEGJEGYZÉS

**Elektronikus menetstabilizáló rendszerrel (Electronic Stability Control - ESC) szerelt gépkocsiknál végzett felülvizsgálatok és karbantartási munkák**

- Ha a gépkocsit fékpadon ellenőrzik, akkor a gyújtáskimaradások elkerülése érdekében az ESC kapcsoló megnyomásával ki kell kapcsolni az ESC rendszert (az ESC OFF visszajelző lámpa világít).
- A fékpad mérések befejezése után az ESC kapcsoló ismételt megnyomásával kapcsolja vissza az ESC rendszert.

### 1. Kartergáz elvezető rendszer

A kartergáz elvezető rendszer feladata, hogy meggátolja a motor forgattyúsházából kiáramló gázok általi környezetszennyezést. A rendszer a levegőellátó csövön keresztül friss, szűrt levegőt juttat a forgattyúsházba. A forgattyúsházon belül a friss levegő keveredik a kartergázzal, és ezután a PCV szelepen keresztül a motor szívókörébe kerül.

### 2. Benzingőz elvezető rendszer

A benzingőz elvezetést szabályozó rendszer feladata, hogy megakadályozza a benzingőz kijutását a szabad levegőbe.

#### **Aktívszén-szűrő tartály**

A benzintartályban keletkező benzingőz az aktívszén-szűrő tartályba kerül, amely elnyeli és tárolja azt. A tartályban elnyelt benzingőz járó motornál a szellőztető szelepen keresztül a motorba kerül.

#### **Benzingőz szellőztetést szabályozó mágnesszelep (PCSV)**

A benzingőz szellőztetést szabályozó mágnesszelepet a motor vezérlőegysége (ECM) működteti. Amikor a motor hűtőfolyadék hőmérséklete alacsony, és a motor alapjáraton jár, a PCSV mágnesszelep zárva van, így a benzingőz nem juthat be a motorba. A motor felmelegedése után a gépkocsi normál haladása közben a PCSV mágnesszelep kinyit, és a benzingőz beáramlik a motorba.

### 3. Kipufogógáz károsanyag-kibocsátást szabályozó rendszer

A kipufogógáz károsanyag-kibocsátást szabályozó rendszer egy olyan, igen hatékony berendezés, amely szabályozza a kipufogógáz károsanyag-tartalmát, miközben fenntartja a motor jó teljesítményét.

Ha a motor leáll, vagy nem akar beindulni, a hosszan tartó indítási kísérlet meghibásodást okozhat a károsanyag-kibocsátást szabályozó rendszerben.

#### **Kipufogógázzal (szén-monoxid) kapcsolatos elővigyázatossági intézkedések**

- A kipufogógáz egyéb összetevők mellett szén-monoxidot tartalmaz. Ha bármikor az a gyanú merül fel, hogy kipufogógáz kerül a gépkocsi utasterébe, csak teljesen lehúzott ablakokkal haladjon tovább. Azonnal ellenőriztesse és javíttassa meg a gépkocsit.



#### **VIGYÁZAT**

A motor kipufogógázai szén-monoxidot (CO) tartalmaznak. Mivel a szén-monoxid szintelen és szagtalan gáz, ezért nagyon veszélyes, és belélegezve halált okozhat. Kövesse a jelen oldalon található utasításokat a szén-monoxid mérgezés elkerülése érdekében.

- Ne járassa a motort korlátozott szellőzésű vagy zárt helyen (pl. garázsban) a ki- és beálláshoz szükségesnél hosszabb ideig.
- Ha a gépkocsival nyitott helyen hosszabb időre áll meg járó motorral, kapcsolja be a szellőzőrendszert, hogy friss levegő áramoljon az utasterbe.
- Járó motornál soha ne tartózkodjon a gépkocsiban hosszabb ideig.

- Ha a motor leáll, vagy nem akar beindulni, a hosszan tartó indítási kísérlet meghibásodást okozhat a károsanyag-kibocsátást szabályozó rendszerben.

#### **A katalizátorral kapcsolatos üzemeltetési óvintézkedések (egyres változatoknál)**



#### **VIGYÁZAT**

Járó motornál vagy közvetlenül a motor leállítása után a kipufogórendszer és a katalizátor rendkívül forró. A SÜLYOS VAGY HALÁLOS sérülések elkerülése érdekében:

- Gépkocsijával ne parkoljon, ne haladjon el, illetve ne járassa a gépkocsi motorját éghető anyagok (fű, növényzet, papír, falevelek stb.) felett vagy közelében. A forró kipufogórendszer képes meggyújtani a gépkocsi alatt lévő éghető anyagokat.
- Ne közelítse meg a kipufogórendszert és a katalizátort, mert égési sérüléseket szenvedhet.

Továbbá ne távolítsa el a kipufogórendszer körüli hővédő lemezt, ne szereljen fel burkolóelemeket a gépkocsi aljára, illetve a korrózió elleni védelem céljával ne vigyen fel bevonatot a gépkocsira. Ez bizonyos körülmények között tűzveszélyt okozhat.

Gépkocsiját katalizátorral szerelték, amely a károsanyag-kibocsátást szabályozó rendszer része. A katalizátor és a gépkocsi károsodásának elkerülése érdekében tartsa be a következő óvintézkedéseket:

- Benzinmotoros gépkocsijához kizárólag ÓLOMMENTES benzint használjon.



- Ne használja tovább gépkocsiját, ha motorhibának, gyújtáskimaradásnak vagy teljesítménycsökkenésnek bármilyen jele mutatkozik.
- Ne használja a motort a tervezettől eltérő célra. Nem rendeltetészerű használatnak minősül például a kikapcsolt hibrid rendszerrel gurulás és a meredek lejtőn sebességfokozatban történő haladás kikapcsolt hibrid rendszerrel.
- Ne járassa a motort nagy fordulatszámú ideig (5 percig vagy annál tovább).
- Ne módosítsa vagy bontsa meg a gépkocsi károsanyag-kibocsátását szabályozó rendszer egyik alkatrészét sem. Azt tanácsoljuk, hogy az összes ellenőrzést és beállítást kizárólag hivatalos HYUNDAI márkaszervizben végeztesse el.
- Kerülje a rendkívül alacsony üzemanyagszinttel való közlekedést.  
Ha kifogy az üzemanyag, az a motorban gyújtáskimaradást okozhat, ami a katalizátor károsodását eredményezheti.

## Benzin részecskeszűrő (GPF) (egyes változatoknál)

A benzin részecskeszűrő (Gasoline Particulate Filter - GPF) rendszer felfogja a kipufogógázban lévő kormot.

Eltérően a cserélhető és eldobható levegőszűrőtől, a GPF rendszer a közlekedési körülményektől függően automatikusan elégeti (oxidálja) a felgyülemlt kormot.

Más szavakkal, a motor vezérlőrendszer általi aktív égés és a normál/nagy terhelésű vezetési körülmények okozta magas hőmérsékletű kipufogógáz elégeti az összegyűlt kormot.

Ha azonban a gépkocsit gyakran ismétlődően, rövid útszakaszokon vagy folyamatosan, hosszú időn át alacsony sebességgel használják, a túl alacsony kipufogógáz-hőmérséklet miatt az összegyűlt kormot automatikus eltávolítása nem lesz lehetséges. Ebben az esetben a felgyülemlt kormot elégető folyamattól függetlenül elér egy bizonyos mennyiséget, és a GPF lámpa (  ) felgyullad.

A benzin részecskeszűrő (GPF) figyelmeztető lámpa világítása a gépkocsi körülbelül 30 perces időtartamú, 80 km/h-nál nagyobb sebességgel és 3. vagy annál magasabb sebességfokozatban, 1500 - 4000 1/perces motorfordulatszám-történi vezetésével megszüntethető.

Ha a gépkocsi fent ismertetett eljárás szerinti vezetése ellenére elkezd villogni a GPF figyelmeztető lámpa, vagy megjelenik a „Check exhaust system” [Ellenőriztesse a kipufogórészt] figyelmeztető üzenet, akkor azt tanácsoljuk, hogy keressen fel egy hivatalos HYUNDAI márkaszervizt, és vizsgáltsassa át a GPF rendszert.

Ha hosszan tartóan villog a GPF figyelmeztető lámpa, károsodhat a GPF rendszer, és az üzemanyag-fogyasztás növekedhet.



### FIGYELEM

#### Benzin üzemanyag (GPF-fel szerelt változatoknál)

**GPF rendszerrel szerelt gépkocsik esetében kizárólag előírt minőségű motorikus benzint kell használni.**

**Amennyiben jóváhagyás nélküli adalékokat tartalmazó benzint használ, az a GPF rendszer károsodását és károsanyag-kibocsátási problémákat okozhat.**



## ELJÁRÁS A MOTOR KÉNYSZERÍTETT AKTIVÁLÁSI ÜZEMMÓDJÁBA LÉPÉSHEZ



Ha a kipufogógáz ellenőrzése vagy a gépkocsi karbantartásának elvégzése érdekében álló gépkocsinál járnia kell a motornak, akkor a motor kényszerített aktiválási üzemmódjába lépéshez kövesse az alábbi eljárást.



1. Álló gépkocsinál kapcsolja a sebességváltó gombot P (parkolás) állásba. Működtesse a rögzítőféket. Ezután kövesse az 1.-5. lépéseket.

A következő lépéseket (1-től 5-ig) 60 másodpercen belül kell elvégezni. Ellenkező esetben az eljárás törlődik, és előlről kell azt kezdeni (az 1. lépéstől).

- (1) Fordítsa a gyújtáskapcsolót ON helyzetbe. Intelligens kulccsal rendelkező gépkocsik esetén kétszer nyomja meg a motorindító/-leállító gombot úgy, hogy nem nyomja le a fékpedált.
- (2) Kapcsolja a sebességváltó gombot P (parkolás) állásba, és kétszer nyomja le a gázpedált.
- (3) Állítsa a sebességváltó gombot N (üres) állásba, és kétszer nyomja le a gázpedált.
- (4) Kapcsolja a sebességváltó gombot P (parkolás) állásba, és kétszer nyomja le a gázpedált.
- (5) Lenyomott fékpedállal indítsa be a motort, és tartsa alapljáraton.

A motor alapjáraton fordulatszámra marad, és a motor kényszerített aktiválási üzemmódja akkor is fennmarad, ha egy eltérő fokozatba kapcsolnak.

2. : ez a visszajelző villog a műszer-csoportban, amikor a gépkocsi a motor kényszerített aktiválási üzemmódjában van. A  visszajelző villogásának ellenőrzésével győződjön meg arról, hogy a motor kényszerített aktiválási üzemmódja megfelelően bekapcsolt.

A  visszajelző addig folytatja a villogást, amíg nem kapcsolják ki a motor kényszerített aktiválási üzemmódját. Az üzemmód kikapcsolásakor a  visszajelző abbahagyja a villogást.

3. A motor kényszerített aktiválási üzemmódjának kikapcsolásához kapcsolja ki a gépkocsit.

